

AJUSTEMENT DE LA ROUE:

Il convient de noter que tous les véhicules à trois roues peuvent facilement s'écarter de la ligne droite à cause de facteurs externes. Dans la plupart des cas les poussettes ont une tendance à tirer vers la droite ou la gauche à cause de nombreux facteurs, y compris la pression inégale des pneus, mauvaise installation de la roue, l'état des routes et des tolérances de fabrication. Si vous trouvez que votre Poussette dévie de façon significative piste ou tien tirant à gauche ou à droite lors de l'utilisation sur un terrain plat, suivre la démarche de la page 3 pour réaligner votre roue avant.

La poussette utilise des pneus de bicyclettes pour permettre un usage prolongée et pour être facile à pousser. Tout comme un pneu de vélo, la Poussette peut souffrir d'une crevaison. Si vous avez une crevaison, vous pouvez utiliser une trousse de réparation de pneus de bicyclette pour réparer le pneu ou vous pouvez prendre le pneu à un atelier de réparation de bicyclettes. Si vous avez de nombreuses crevaisons, vous voudrez peut-être acheter des tubes à l'épreuve des épines pour la poussette. Ceux-ci peuvent être achetés dans les magasins à vélo ou dans de nombreux magasins. La bonne taille de pneus est indiquée sur le flanc du pneu.

PNEUS A PLAT:



SI VOUS ÉProuVEZ DES DIFFICULTÉS AVEC L'UTILISATION DE CE PRODUIT CONTACTEZ NOTRE DÉPARTEMENT DE SERVICE À LA CLIENTÈLE AU 1-800-328-7363 ENTRE 8H00 ET 16H30 HEURE CÔTE PACIFIQUE. VEUILLEZ AVOIR VOTRE NUMÉRO DE MODÈLE ET LA DATE DE FABRICATION DISPONIBLES LORSQUE VOUS APPELEZ. CETTE INFORMATION PEUT ÊTRE TROUVÉE SUR UN PETIT AUTOCOLLANT À L'INTÉRIEUR DU CADRE DE LA POUSSETTE.

baby trend

Convenience through innovation and thoughtful design

Contactez-nous par la poste:

Baby Trend, Inc.

1607 S. Campus Ave., Ontario, CA 91761

Contactez-nous par téléphone:

1-800-328-7363 (De 8h00 à 16h30 heure Côte Pacifique)

ou <http://www.babytrend.com>

Lisez toutes les instructions du manuel AVANT l'assemblage ou L'UTILISATION de ce produit.
CONSERVEZ CES INSTRUCTIONS POUR RÉFÉRENCE ULTÉRIEURE.

Velocity Poussette pour jogging

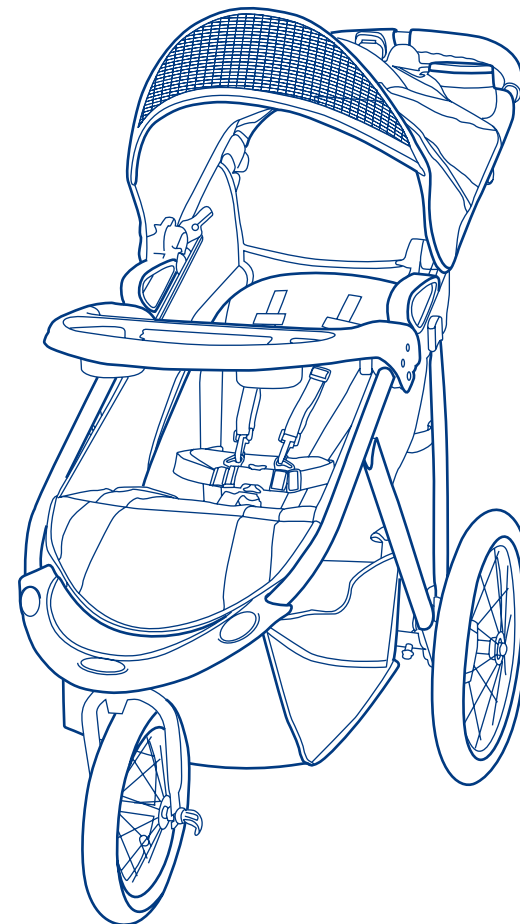

Manuel d'instruction

baby trend

Convenience through innovation and thoughtful design

www.babytrend.com

⚠️ AVERTISSEMENT : Veuillez suivre toutes les instructions afin d'assurer la sûreté de votre enfant. Conservez ces instructions pour référence ultérieure.

⚠️ AVERTISSEMENT : Ne pas suivre ces instructions pourrait entraîner un risque de blessures graves ou la mort. Afin d'éviter des blessures graves causées par une glisse ou une chute toujours utiliser le harnais de sécurité et s'assurer que l'enfant est correctement positionné conformément à ces instructions.

⚠️ AVERTISSEMENT: Ne jamais laisser un enfant sans surveillance.

- **ATTENTION:** cette poussette est conçue pour un enfant seulement. L'utiliser avec plus d'un enfant peut provoquer un état de déséquilibre et blesser votre enfant.
- Les sacs à main, les sacs de provisions, les colis, les sacs de couche-culotte ou autres articles peuvent affecter l'équilibre de la Poussette et la rendre instable ou dangereuse.
- Le poids maximum qui peut être transporté dans le panier est 5 lbs et sur le plateau parents et enfant est 3 lbs chaque. Le poids maximum qui peut être transporté dans les poches de jouets (2) est 3 lbs, les poches arrière (2) 3 lbs et les poches dans l'auvent (2) 1 lb. L'excès de poids peut affecter l'équilibre de la Poussette et la rendre instable ou dangereuse.
- Soyez certain que la poussette est entièrement en position redressée et verrouillée en position ouverte avant d'autoriser un enfant à proximité.
- L'utilisation de la poussette avec un enfant pesant plus de 50 livres ou de plus de 42 pouces en hauteur peut provoquer une usure et un stress excessif sur la poussette, ceci peut affecter l'équilibre de la poussette et la rendre instable ou dangereuse.
- **NE JAMAIS** utiliser la poussette sur les escaliers ou les escaliers mécaniques.
- **NE JAMAIS** utiliser la poussette avec des patins à roulettes ou des patins à roues alignées.
- Nous recommandons que l'enfant soit âgée d'au moins 6 mois avant l'utilisation de la poussette pour le jogging. Parce que les enfants se développent à des rythmes différents, veuillez discuter de l'utilisation d'une Poussette de jogging avec votre médecin avant de commencer à faire du jogging avec votre enfant.
- **NE PERMETTEZ JAMAIS** à votre poussette d'être utilisé comme un jouet.
- Pour nettoyer utiliser uniquement un savon doux ou des détergents ménagers avec de l'eau chaude et une éponge ou un chiffon propre.
- Régulièrement vérifier votre poussette pour des vis desserrées, des pièces usées, du matériel usée ou une couture déchirée. Remplacer ou réparer les pièces.
- Cesser d'utiliser la poussette s'il y a un mauvais fonctionnement ou elle est endommagée. Veuillez contacter notre service à la clientèle Parts Hotline afin de prendre des dispositions pour la réparation ou le remplacement des pièces.

Si vous éprouvez des difficultés avec l'utilisation de ce produit ou si vous avez des questions concernant ces instructions, contactez notre département de service à la clientèle au 1-800-328-7363 entre 8:00h et 16h30 heure Côte Pacifique. Veuillez ne pas retourner cet article au magasin car une fois retourné, il ne peut être revendu, les matériaux et l'énergie utilisée pour le fabriquer sont donc gaspillés.

Contactez-nous par la poste:
Baby Trend, Inc.
1607 S. Campus Ave., Ontario, CA 91761

Contactez-nous par téléphone:
1-800-328-7363 (De 8h00 à 16h30 heure Côte Pacifique)
ou <http://www.babytrend.com>

ROUE AVANT PIVOT

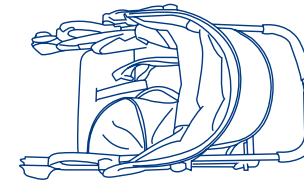

Poussette



Roue avant



Plateau parents

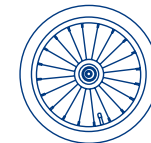

Roues arrière



Plateau pour enfant

OPTIONAL



Podomètre



Pneu Pompe

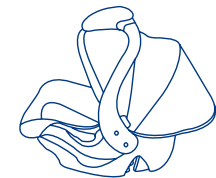

Siège d'appoint

IMPORTANT! Afin d'assurer l'utilisation sécuritaire de votre Poussette suivre ces instructions soigneusement. Conservez ces instructions pour référence ultérieure.

IMPORTANT! Avant chaque assemblage et utilisation, inspecter ce produit pour du matériel endommagé, les joints lâches, des pièces manquantes ou des rebords coupants. **NE JAMAIS** utiliser si des pièces sont manquantes ou brisées.

IMPORTANT! L'assemblage par un adulte est nécessaire.

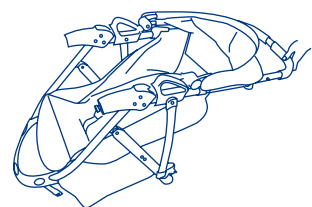

Fig. 1

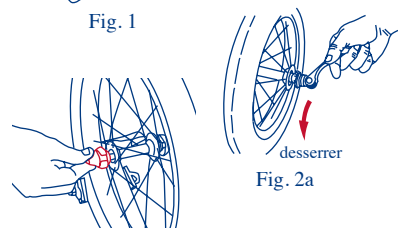

Fig. 2a

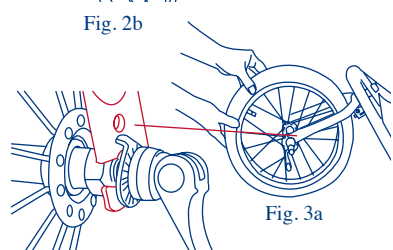

Fig. 2b

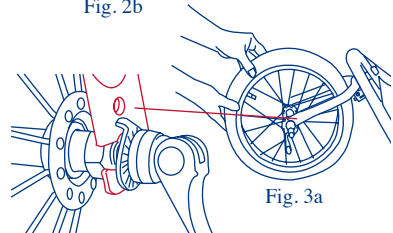

Fig. 3a

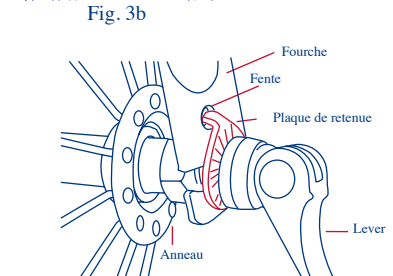

Fig. 3b

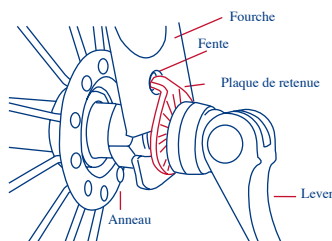

Fig. 3c

Roue avant pivot

Enlever la poussette de la boîte. La roue avant, les roues arrière, le pare-chocs, et le plateau parents doivent être installés avant utilisation.

ROUE AVANT

Pour fixer la roue avant, déplier la poussette comme décrit dans la section suivante:

- Appuyez la poussette vers l'arrière de manière à ce qu'elle repose sur l'essieu arrière et la poignée et que les fourches avant pointent vers le haut. (Fig. 1)
- La roue avant est dotée d'un système de libération rapide. Le système doit être suffisamment ouvert pour pouvoir glisser la roue sur les fourches. Faites pivoter le levier avant de desserrer un côté (Figure 2a) et desserrer l'écrou de l'autre côté. (Figure 2b)
- Faites glisser la roue avant sur la fourche. (Figure 3a) Assurez-vous que la fourche avant sont en position, comme indiqué sur la Fig. 3b.
- Aligner l'onglet sur la plaque de fixation avec les fentes des deux côtés de la fourche. (Fig. 3c) **IMPORTANT!** L'onglet de retenue sur la plaque doit être aligné avec la fente avant de serrer la roue.
- Une fois la roue en position, serrer l'écrou sur l'essieu avant jusqu'à presque entrer en contact avec la fourche, tourner le levier pour finir de serrer comme le montre la Fig. 4.

- Fermer le levier (Fig. 5), et vous devriez sentir forte résistance, la roue doit être tenue fermement. Si la roue n'est pas bien serrée, ouvrir le levier et serrer l'écrou un peu plus avant de fermer le levier de nouveau. Continuer jusqu'à ce que la roue soit tenue fermement à la fourche. **NE PAS TROP SERRER.**

⚠ AVERTISSEMENT:

Toujours s'assurer que le levier est en position fermée avant d'utiliser la Poussette. La roue risque de tomber si le levier est laissé dans la position ouverte.

- Si la roue avant oscille au-delà de ce qui est normal lors de l'utilisation pour la marche ou le jogging, vous devrez peut-être ajuster l'écrou de la roue avant. Cet écrou est situé sous le repose-pied situé à l'avant de la Poussette. Vous pouvez utiliser une clé à molette pour serrer l'écrou. **NE PAS TROP SERRER.** Cela pourrait endommager le logement de la roue avant. (Fig. 6.)

PARE-CHOCS INSTALLATION / RETRAIT

Pour attacher le pare-chocs au cadre, utilisez les 4 vis fournies.

- Examiner le bas du pare-chocs. Vous remarquerez cinq tubes de plastique de 1/4 de pouce de diamètre qui saillent de la base (Fig. 7a).
- Ces tubes doivent être alignés avec les trous du cadre avant. (Fig. 7b).
- Aligner le pare-chocs et presser sur le cadre avant (Fig. 7c).
- Insérer les 5 vis à travers le dessous du cadre avant et dans les tubes en plastique du pare-chocs. Tourner les vis seulement jusqu'à bien serré (Fig. 7d). **NE PAS TROP SERRER.**

Pour enlever, renversez les étapes ci-dessus.

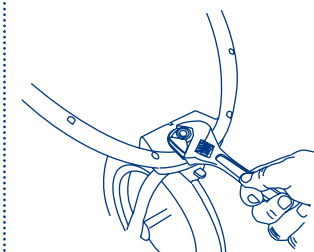
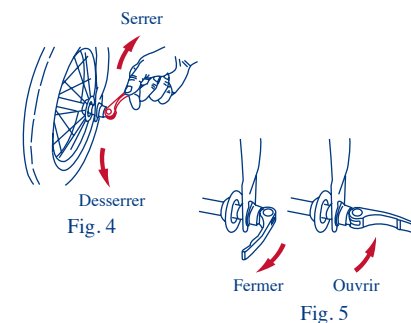

Fig. 6

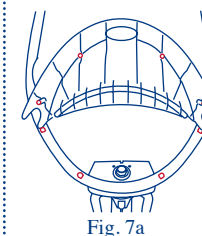

Fig. 7a

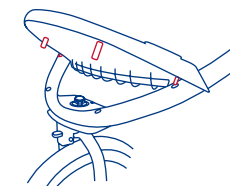

Fig. 7b

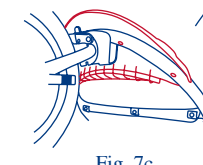

Fig. 7c

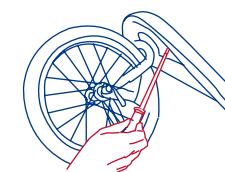

Fig. 7d

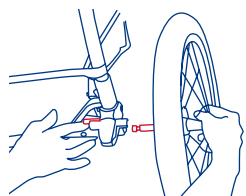

Fig. 8

ROUES ARRIÈRES

Pencher la Poussette pour qu'elle repose sur la roue avant. Pour fixer les roues arrière, insérer l'axe de chaque roue dans l'emplacement en plastique comme le montre la Fig. 8. Appuyez sur le levier en métal à l'intérieur du cadre tout en insérant l'axe dans le montage. Lorsque l'axe ne rentre plus, relâcher le levier. Vérifiez que la roue est verrouillée en tirant sur la roue. Si elle n'est pas verrouillée, tirer vers le haut sur le levier, pousser la roue plus loin et relâcher le levier.

Vérifiez que les roues sont solidement attachées. **NE JAMAIS** utiliser la Poussette si les roues ne sont pas bien attachées, contactez notre service à la clientèle immédiatement au 1-800-328-7363, entre les heures de 8h00 et 16h30 PST, pour obtenir de l'aide.

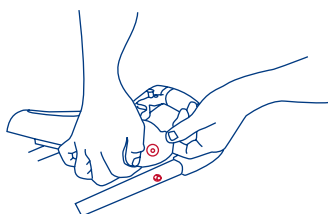

Fig. 9

PLATEAU PARENTS

Pour attacher le plateau parents, aligner les raccords sur les extrémités du plateau avec les raccords sur l'extérieur de la poignée. Tirez vers l'extérieur les bords du plateau tout en poussant vers le bas pour insérer les broches du manche dans les trous du plateau. Veuillez faire attention de ne pas pincer vos doigts lors de l'installation du plateau à parents. (Fig. 9) Pour enlever le plateau, tirez vers l'extérieur sur une extrémité du plateau tout en soulevant vers le haut.

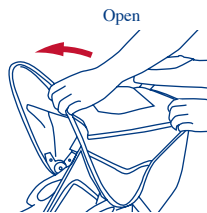

Fig. 10a

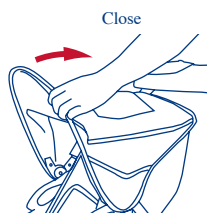

Fig. 10b

⚠️ AVERTISSEMENT:

Ne placez pas de liquides chauds ou plus de 3 livres sur le plateau parents. De brûlures graves ou des conditions rendant le plateau instable pourraient en résulter.

AUVENT

Pour ouvrir l'auvent: tirer sur le bord de l'auvent tout en maintenant l'arrière en place. (Fig. 10a)

Pour replier l'auvent : tirer le bord avant vers l'arrière. (Fig. 10b)

PLATEAU ENFANT (si équipé)

Pour attacher le plateau enfant: Insérer le support du plateau dans l'emplacement sur le côté droit de la poignée. Vérifiez qu'il est fermement verrouillé en place. (Fig. 11 a) Glisser le pivot en métal du bras gauche du plateau dans le trou situé sur le côté gauche de la poignée. Ce faisant, appuyez sur le bouton d'insertion sur le bras. Assurez-vous que le bras gauche s'enclenche. Faites pivoter le plateau autour du bras vers la droite de manière à ce qu'il repose sur le support. Appuyez sur le bas et assurez-vous que le bouton s'enclenche et sécurise le plateau. (Fig. 11 b).

Pour ouvrir le plateau enfant: Tirez un côté du levier de dégagement (Fig. 11c) situé sur le dessous du plateau d'enfant et soulevez vers le haut. Le plateau d'enfant se soulèvera et tournera à l'écart pour permettre l'accès au siège.

PODOMÈTRE (si équipé)

Le podomètre est dans une boîte séparée à l'intérieur de la boîte principale. Faites glisser le podomètre sur le support de montage fourni comme illustré à la Fig. 12a. Reliez le fil suivant les indications de fig. 12b. Les instructions pour utiliser le podomètre sont incluses dans la boîte séparée. Attention: veillez à tourner le podomètre vers l'intérieur, vers le plateau parents, pour éviter de l'endommager en repliant la poussette.

MP3 SPEAKER (if equipped)

Le plateau de parent vient avec le haut-parleur avec le cric MP3 à l'intérieur. L'haut parleur a un fil avec une prise mâle pour une utilisation avec appareil MP3 afin que vous et votre enfant pouvez écouter de la musique tout en vous promenant. Connectez la prise mâle dans votre appareil mp3. (Fig. 13)

SIÈGE D'APPOINT (si équipé)

Pour joindre le Baby Trend Infant Car Seat, incliner le siège vers l'arrière.

⚠️ AVERTISSEMENT:

Ne jamais faire du jogging ou de courir avec votre nouveau-né dans la voiture la position du siège. Utiliser pour se promener seul.

- Position de l'Infant Car Seat, face vers l'arrière de la poussette, de sorte que le siège coque va dans le bac et les verrous avant en place. (Fig. 14) Vérifier que les sièges d'auto pour nourrisson est bien verrouillé sur le plateau de l'avant avant de l'utiliser.

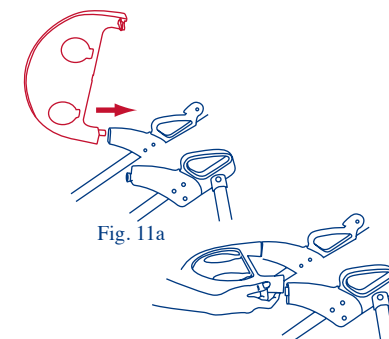

Fig. 11a



Fig. 11b



Fig. 11c

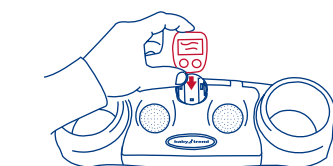

Fig. 12a



Fig. 12b

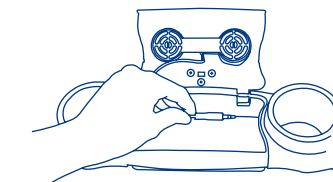

Fig. 13

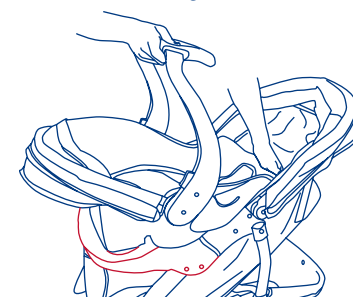

Fig. 14

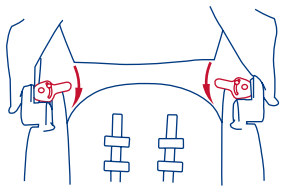

Fig. 15

- Vérifiez que l'enfant devant le tiroir est fermement attaché à la poussette accoudoirs. Assurez-vous que le siège se verrouille dans la façade enfant tiroir. Puis tourner à onglets sur la poussette de verrouiller le cadre de l'avant du siège dans la poussette. (Fig. 15)
- Pour supprimer les sièges d'auto pour nourrisson, presser la poignée située au pied de fin du siège et soulevez la hausse sur le siège. (Fig. 16)

Avant de placer vos enfants dans la poussette, suivez les instructions ci-dessous.

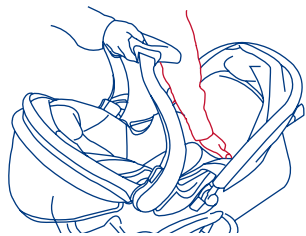

Fig. 16

⚠️ AVERTISSEMENT:
Toujours vérifier auprès de votre pédiatre pour savoir à partir de quel âge et poids il recommande de pouvoir placer votre bébé dans une Poussette tout terrain.

⚠️ AVERTISSEMENT:
Toujours verrouiller les freins quand la Poussette n'est pas en mouvement afin que la poussette ne roule pas toute seule. Ne jamais laisser la Poussette sans surveillance sur une colline ou inclinaison car la Poussette pourrait dévaler la colline.

LES FREINS

Pour engager les freins, appliquer une pression légère vers le bas sur le levier de verrouillage situé sur chaque roue arrière. Engager les freins peut exiger un léger mouvement vers l'avant ou vers l'arrière dans le but d'aligner les dents sur le frein avec les roues. (Fig. 17) Vérifiez que la poussette ne se déplace pas et que les freins sont correctement appliqués. Pour libérer les freins, soulevez doucement le levier de frein.

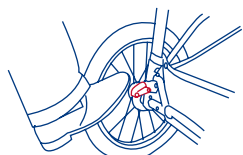

Fig. 17

⚠️ AVERTISSEMENT:
Toujours verrouiller la roue avant pivotante en position DROITE avant de placer ou de retirer vos enfants de la Poussette.

La poussette est équipée d'un dispositif de blocage de la roue avant. Il y a deux types, Fig. 18a il ya un levier situé sous les manches du côté droit. Tirer pour dégager la roue et pousser à engager le dispositif de verrouillage situé sous le repose-pied. Fig. 18b Le verrou de la roue avant se braque avec un mouvement vertical de haut en bas, verrouillant et déverrouillant la roue.

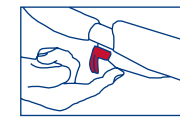

Fig. 18a

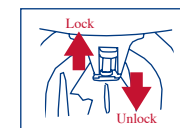
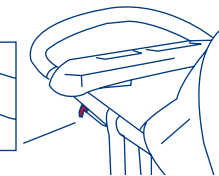
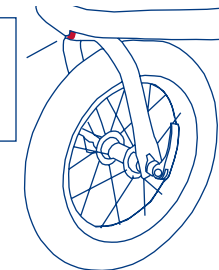

Fig. 18b



⚠️ AVERTISSEMENT:
Afin d'éviter des blessures graves causées par une glisse ou une chute toujours utiliser le harnais de sécurité.

⚠️ DANGER DE STRANGULATION:
Un enfant peut s'étrangler avec une sangle détachée. Ne laissez jamais un enfant dans la poussette lorsque les sangles sont lâches ou détachées.

HARNAIS DE SURETE

Les courroies du harnais à 5 points ont 3 positions d'attache. Choisir la position qui place la courroie au niveau avec, ou au-dessus de l'épaule de l'enfant.

- Placer soigneusement l'enfant dans le siège de la poussette et tirer la ceinture de sécurité autour de la taille de l'enfant. Attacher l'entre-jambes entre les jambes de l'enfant. Insérer l'extrémité male de chaque ceinture de sécurité des épaules et de la taille dans la boucle de l'entre-jambes. Serrer la ceinture de sécurité pour qu'elle soit serrée mais confortable autour de la taille de l'enfant. Veuillez voir le schéma 19a.

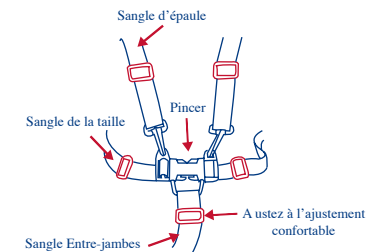

Fig. 19a

- Pour libérer la ceinture, appliquer une pression aux deux côtés de chaque boucle male jusqu'à ce que la boucle soit libéré. Voir la figure 19b. Ce processus exige un effort modéré afin d'empêcher une ouverture accidentelle par votre enfant.

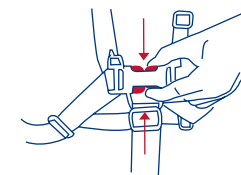
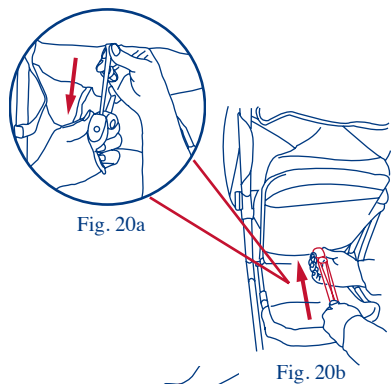

Fig. 19b



POSITION DU SIÈGE

Le siège est inclinable à plusieurs positions, l'inclinaison est ajustée par une sangle et une boucle derrière le siège. (Fig. 20a) Pour incliner le siège, desserrer la sangle et ajuster à l'inclinaison désirée (Fig. 20b). Pour placer le dossier du siège dans une position verticale, appuyer sur l'arrière du siège d'une main tout en tirant sur la sangle avec l'autre. La sangle se verrouille automatiquement.

La position redressée ne doit être utilisée que pour un enfant d'au moins 6 mois. Toujours réajuster le harnais de sécurité, y compris les ceintures d'épaules, lors du repositionnement du siège.

LE JOGGING AVEC VOTRE POUSSETTE

Lorsque vous faites du jogging avec votre enfant, utilisez les dispositifs de sécurité ci-dessous:

- **VERROUILLER LA ROUE AVANT AND POSITION DROITE**

- **DRAGONNE DE SÉCURITÉ:** Toujours attacher au poignet la sangle de sécurité en faisant du jogging. Cette sangle retiendra la Poussette, dans le cas où vous tombez à la course. (Fig. 21a) La sangle de sécurité doit toujours être connectée à l'arrière du cadre inférieur. Cet emplacement est utilisé pour empêcher la Poussette de basculer vers l'arrière dans le cas où vous tombez. La sangle de sécurité comprend une attache Velcro sur le côté gauche de la Poussette pour le remisage lorsqu'elle n'est pas utilisée. (Fig. 21b)

PNEUS

Les pneus sont livrés dégonflés. Les pneus doivent être gonflés régulièrement pour être entre 20 à 25 livres de pression d'air. Toujours utiliser une pompe à air pour bicyclette pour gonfler les pneus. Enlevez la pompe de pneu (si équipé) de l'endroit de stockage, enlever le tuyau flexible d'air (Fig. 22a) de la fin de la pompe (Fig. 22b), le fil de laiton petit montage en extrémité opposée de la pompe (Fig. 22c), le fil d'air buse sur valve de la jante (Fig. 22d), maintenant vous êtes prêt à gonfler vos pneus.

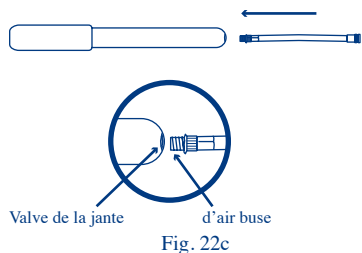
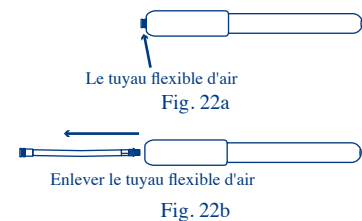
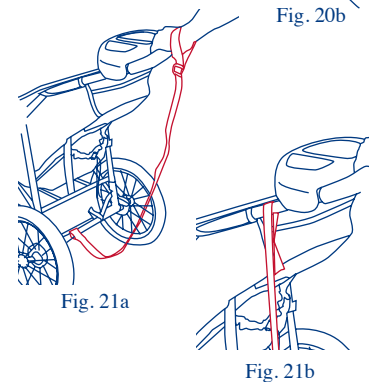

Maintenez le corps de pompes et de traction des pneus sur la poignée, appuyez sur la poignée pousser l'air dans les pneus. Répétez jusqu'à ce que le pneu est à 20 livres.

Dégagement de déclenchement

⚠ AVERTISSEMENT: prenez soins de ne pincer vos doigts lors du pliage et du dépliage de la Poussette.

PLIER LA POUSSETTE

Fermer l'avent comme décrit dans la section sur l'avent. Incliner le siège en libérant boucle comme décrit dans la section de positionnement du siège.

La poussette est pliée en tirant simultanément chaque plide déclenchement. (Fig. 23) Lorsque les verrous sont libérés, la poignée va commencer à tomber vers le sol. Relâchez les boutons et appuyez vers le bas sur la Poussette jusqu'à ce qu'elle est complètement pliée. Verrouillez la Poussette pliée dans la position fermée en attachant la sangle de verrouillage, situé sur le côté droit de la poignée de la poussette, sur le rivet situé sur l'accoudoir. (Fig. 24)

⚠ AVERTISSEMENT: prenez soins de ne pincer vos doigts lors du pliage et du dépliage de la Poussette.

DÉPLIER LA POUSSETTE

Placer la poussette sur le sol avec les trois roues touchant le sol. Relâchez le levier de verrouillage qui est situé sur le côté droit. (Fig. 25) Tirer vers haut sur la poignée de la poussette avec les deux mains jusqu'à ce que le cadre est redressé et verrouillé en position ouvert. (Fig. 26) La Poussette a des verrous à ressort des deux côtés de l'armature. S'assurer que les deux verrous sont entièrement engagés avant de placer votre enfant dans la poussette.

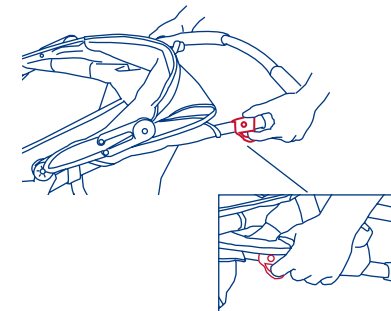

Fig. 23

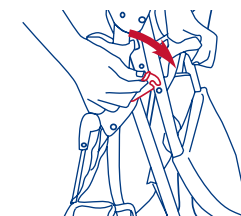

Fig. 24

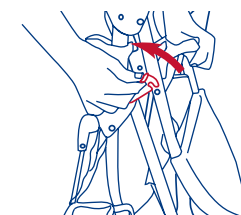

Fig. 25

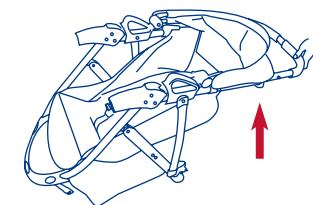

Fig. 26