

Read all instructions BEFORE assembly and USE of product.
KEEP INSTRUCTIONS FOR FUTURE USE.
Lea todas las instrucciones ANTES de armar y USAR el
producto. CONSERVE LAS INSTRUCCIONES PARA USO FUTURO.

Trend EZ Bouncer

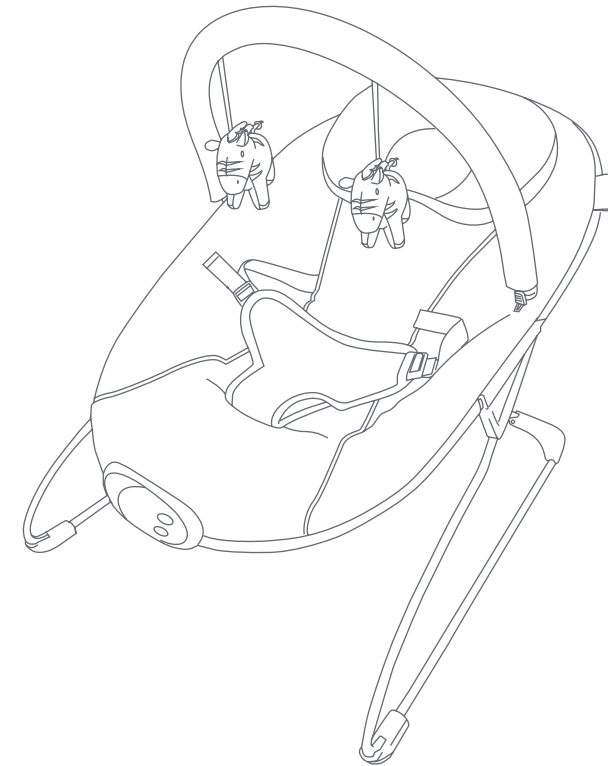

Instruction Manual
Manual de Instrucciones

BC20xxxA/B

Baby Trend, Inc.
13048 Valley Blvd.
Fontana CA 92335

1-800-328-7363
(8:00 a.m. ~ 4:30 p.m. PST)
www.babytrend.com





WARRANTY

DO NOT RETURN YOUR PRODUCT TO THE STORE. PLEASE CONTACT BABY TREND® FOR REPLACEMENT PARTS, SERVICE AND REPAIR.

The Baby Trend® warranty covers workmanship defects within 1 year of purchase. Any product which has been subjected to misuse, abuse, abnormal use, excessive wear and tear, improper assembly, negligence, environmental exposure, alteration or accident, or has had its serial number altered or removed invalidates all claims against the manufacturer. Any damage to property during installation is the sole responsibility of the end user.

Customer Service Department can be contacted at 1 (800) 328-7363 Monday through Friday between 8:00 a.m. and 4:30 p.m. (PST). Return Authorizations are required prior to returning product(s) to Baby Trend®. Please visit <http://babytrend.com/pages/limited-warranty> for complete warranty details.

GARANTIA

NO DEVUELVA SU PRODUCTO A LA TIENDA. POR FAVOR CONTACTE A BABY TREND® PARA PIEZAS DE REPUESTO, SERVICIO Y REPARACION.

La garantía de Baby Trend® cubre defectos de fábrica por 1 año después de la compra. Cualquier producto que haya sido sometido a uso inadecuado, abuso, uso anormal, desgaste excesivo, montaje incorrecto, negligencia, exposición ambiental, alteración o accidente, o cuyo número de serie haya sido alterado o removido, anula todos los reclamos contra el fabricante. Cualquier daño a la propiedad durante la instalación es la exclusiva responsabilidad del usuario final.

El Departamento de Servicio al Cliente está disponible llamando al 1 (800) 328-7363, de lunes a viernes de 8:00 a.m. a 4:30 p.m. (PST). Se requiere una Autorización de Devolución antes de poder devolver el o los productos a Baby Trend®. Visite <http://babytrend.com/pages/limited-warranty> para conocer todos los detalles de la garantía.

Baby Trend, Inc. 13048 Valley Blvd. Fontana CA 92335
1-800-328-7363 • (8:00am ~ 4:30pm PST)
www.babytrend.com

 **WARNING!** Not intended for infant sleep and should never be used for this purpose.

FALL HAZARD: Babies have suffered skull fractures falling while in and from bouncers.

- Use bouncer **ONLY on floor**.
- **ALWAYS use restraints.** Adjust to fit snugly.
- **NEVER lift or carry** baby in bouncer.

SUFFOCATION HAZARD: Babies have suffocated when bouncers tipped over on soft surfaces and/or when bouncers have been used as a sleep product.

- **NEVER** use on a bed, sofa, cushion, or other soft surface.
- Stay near and watch baby during use. This product is not safe for sleep or unsupervised use. If baby falls asleep, remove baby as soon as possible and place baby on a firm, flat sleep surface such as a crib or bassinet.

TO PREVENT FALLS AND SUFFOCATION:

- **ALWAYS use restraints.** Adjust to fit snugly.
- **STOP using bouncer** when baby starts trying to sit up or has reached 20 lb (9 kg), whichever comes first.

- Toy bar is **NOT** designed to be used to as a carry handle.
- **NEVER** use on any elevated surface.
- **NEVER** leave baby unattended.
- **NEVER** Allow your bouncer to be used as a toy.
- **NEVER** move bouncer with the child inside.
- **NEVER** substitute parts.
- Bouncer is **NOT** intended for use as a carrier.

Check your bouncer for loose screws, worn parts, torn material or stitching on a regular basis. Replace or repair parts as needed.

Discontinue use of the bouncer should it malfunction or become damaged.

IMPORTANT: Adult assembly required. Care should be taken in unpacking and assembly. Examine product frequently for damage, missing or loose parts. **DO NOT** use if any parts are missing, damaged or broken. Contact Baby Trend for replacement part and instructions if needed. Dial (800) 328-7363

⚠️ **¡ADVERTENCIA!** No está diseñado para que duerman los bebés y nunca debe usarse para este propósito.

PELIGRO DE CAÍDA: Los bebés han sufrido **fracturas de cráneo** al caer desde las hamacas/mecedoras.

- Use el producto **ÚNICAMENTE en el piso**.
- **SIEMPRE** use **los sujetadores**. Ajuste para que quede bien **ceñido**.
- **NUNCA levante o transporte** al bebé en la hamaca

PELIGRO DE ASFIXIA: Los bebés se han **asfixiado** al volcarse la hamaca sobre una superficie blanda y/o al utilizarse la hamaca como producto para dormir.

- **NUNCA** use el producto sobre una cama, sofá, cojín ni otra superficie blanda.
- Permanezca cerca y vigile al bebé durante el uso. Este producto no es seguro para que un bebé duerma en él. Tampoco es seguro si se usa sin supervisión. Si el bebé se queda dormido, retírelo lo antes posible y colóquelo sobre una superficie plana y firme para dormir, como una cuna o un moisés.

PARA EVITAR CAÍDAS Y ASFIXIA:

- **SIEMPRE** use **los sujetadores**. Ajuste para que quede bien **ceñido**, incluso cuando el bebé se duerma.
- **DEJE** de **usar la silla mecedora** cuando el bebé comience a intentar sentarse o haya alcanzado las 20 lb (9 kg), lo que ocurra primero.

- **NUNCA** use a barra de juguetes para levantar o trasladar el producto.
- **NUNCA** coloque rebotador en superficies elevadas.
- **NUNCA** pierda de vista al bebé.
- **NUNCA** permita el uso de su silla mecedora como un juguete.
- **NUNCA** mueva la silla mecedora con el niño adentro.
- **NUNCA** reemplace piezas.
- La silla mecedora **NO** debe ser usada como un transporte.

Verifique con frecuencia que su silla mecedora no tenga tornillos sueltos, piezas gastadas, materiales o costuras rasgados. Reemplace o repare las piezas conforme sea necesario.

Deje de usar el producto si presenta fallas o daños. Por favor, comuníquese con nuestro departamento de servicio al cliente para gestionar la reparación u obtención de piezas de reemplazo.

IMPORTANTE: Se requiere el montaje por parte de un adulto. Desembalar y montar con cuidado. Examine el producto con frecuencia para detectar daños o piezas faltantes o sueltas. **NO** usar con piezas faltantes, dañadas o rotas. En caso de ser necesario, comuníquese con Baby Trend para obtener piezas de repuesto e instrucciones. (800) 328-7363

Check that you have all the parts for this model before assembling the bouncer.
Verifique que tenga todas las piezas para este modelo antes de montar el asiento.

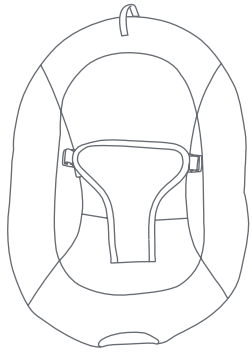

Seat pad
Almohadilla del asiento

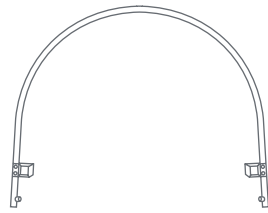

Backrest Tube
Tubo del respaldo



Padded Footrest Wire
Alambre del apoyapiés
Acolchado

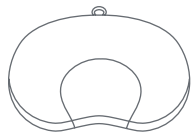

Headrest
(Type varies)
Apoyacabeza
(Tipo varía)



Rear base frame tube
Tubo posterior del
armazón de la base

Attached 3 - Way Connectors
Conector de 3 Vías Adjunto

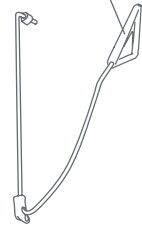
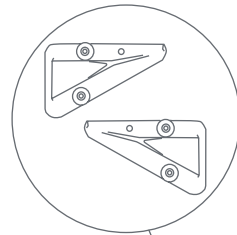

Left Base Frame Wire
Alambre izquierdo del
armazón de la base

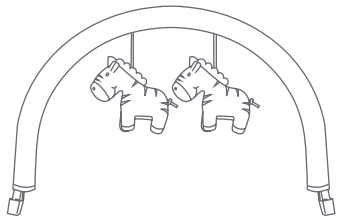

*Toy Bar with plush toys
(Type may vary)
*Barra de juguetes con
juguetes de peluche
(El tipo puede variar)



Music/Vibration Unit
Unidad de música/
vibración

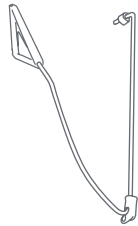

Right Base Frame Wire
Alambre derecho del
armazón de la base

IMPORTANT! To ensure safe operation of your bouncer, please follow these instructions carefully. Please keep these instructions for future reference.

IMPORTANT! Before assembly and each use, inspect this product for damaged hardware, loose joints, missing parts or sharp edges. NEVER use if any parts are missing or broken.

IMPORTANT! Adult assembly is required.

¡IMPORTANTE! Para asegurar el funcionamiento seguro de su rebotador, siga estas instrucciones cuidadosamente. Por favor, conserve estas instrucciones para referencia futura.

¡IMPORTANTE! Antes del montaje y de cada uso, inspeccione el producto para detectar daños en el equipo, uniones sueltas, piezas faltantes o bordes filosos. NUNCA use el carrito con piezas faltantes o rotas.

¡IMPORTANTE! Se requiere el montaje por parte de un adulto.

BOUNCER FRAME ASSEMBLY MONTAJE DEL ARMAZÓN DEL REBOTADOR

- Place the rear base frame tube on a flat surface (Fig. 1a) and lift the plastic corners (Fig. 1b). Insert the left and right base frame wires into the rear base frame tube. Push the plastic corners back down until they snap securely onto the base frame wires (Fig. 1c). Set the assembled Base frame aside and proceed to step 2.

- Coloque el tubo del armazón de la base trasera sobre una superficie plana (Fig. 1a) y levante las esquinas de plástico. (Fig. 1b) Introduzca los alambres derecho e izquierdo del armazón de la base en el tubo del armazón de la base trasera. Empuje las esquinas de plástico hacia atrás y abajo hasta que se fijen bien a presión en los alambres del armazón de la base (Fig. 1c). Deje a un lado la estructura de la base ensamblada y proceda con el paso 2.

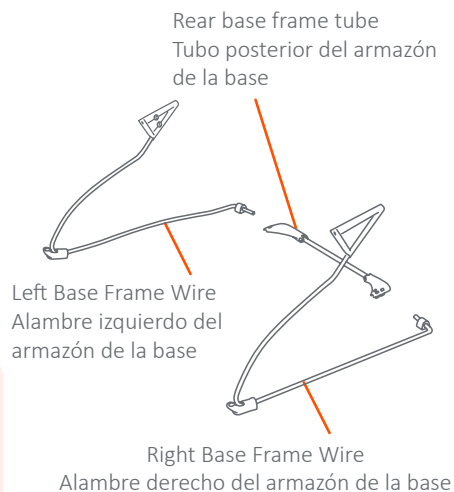

Fig. 1a

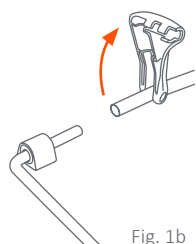

Fig. 1b

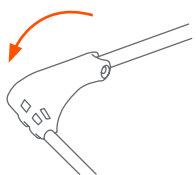
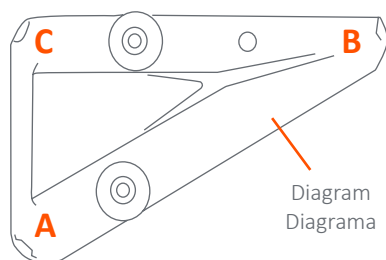

Fig. 1c



- Reference the 3-Way Connector Diagram below for Steps 2 and 3.
 - Use de referencia el Diagrama del Conector de 3 Vías a continuación para los pasos 2 y 3.
 - The 3-Way Connectors will be preassembled at corner A (Fig 2a). Place the Base frame upright on a flat surface with corners B and C of the 3-Way Connectors pointing up (Fig. 2b). The Backrest Bar has 2 square brackets with an opening for the Toy Bar. Be sure that the openings are facing up (Fig 2b). Align the Backrest bar to corner B. Insert both ends into the 3-Way connector until they click into place (Fig 2c).

- DO NOT** Discard the Foam Padding from the Footrest Wire (Fig 2d).

- To Insert the Footrest Wire, align the ends to corner C of the 3-Way Connector. Be sure the small curvature parallels with the surface and the ends of the wire both point up (Fig 2d). Insert the ends into the 3-Way Connectors and be sure that they click into place.

- NOTE:** The pins on the 2 Bars must click into position when inserted into the connectors correctly (Fig. 2e).

- Los conectores de 3 vías estarán ensamblados previamente en la esquina A (Fig 2a). Coloque la estructura de la base en posición vertical sobre una superficie plana con las esquinas B y C de los conectores de 3 vías apuntando hacia arriba (Fig 2b). La barra del respaldo tiene 2 abrazaderas cuadradas con una abertura para la Barra de Juguetes. Asegúrese de que las aberturas apunten hacia arriba (Fig 2b). Se debe alinear la barra del respaldo con la esquina B. Inserte ambos extremos en el conector de 3 vías hasta que hagan clic al llegar a su lugar (Fig 2c).

- NO** quite la almohadilla de espuma del alambre del apoyapiés (Fig 2d).

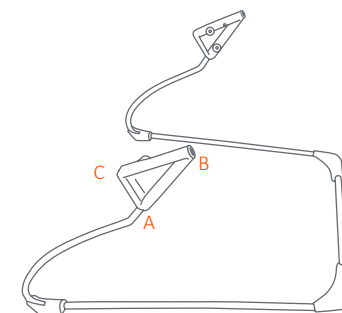

Fig. 2a

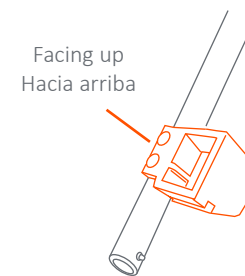

Fig. 2b

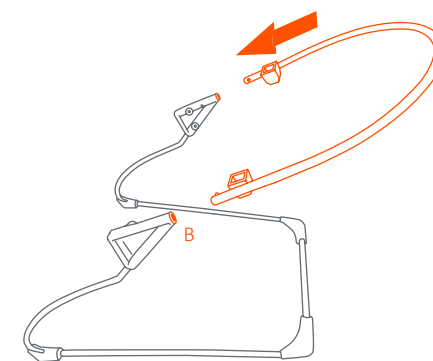

Fig. 2c

- Para insertar el alambre del apoyapiés, debe alinear los extremos con la esquina C del conector de 3 vías. Asegúrese de que la pequeña curvatura quede paralela con la superficie y ambos extremos del alambre apunten hacia arriba (Figura 2d). Inserte los extremos en los conectores de 3 vías y asegúrese que hagan clic al llegar a su lugar. **NOTA:** Las clavijas de las 2 barras deben hacer clic al estar en posición cuando se insertan correctamente en los conectores (Fig. 2e).

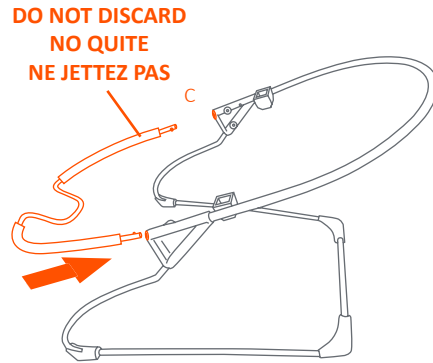

Fig. 2d



Fig. 2e

- 3) • The completed frame assembly should look exactly as what is shown in (Fig 3).

- El armazón de la estructura ya completo debe verse exactamente como se muestra (Fig 3).

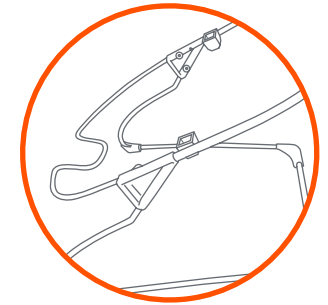

Fig. 3

- 4) • For safety and assurance check that the screw on the 3-Way Connector is tightened on both sides (Fig. 4).

- Para su seguridad y confianza verifique que el tornillo del conector de 3 vías esté ajustado de ambos lados (Fig. 4).

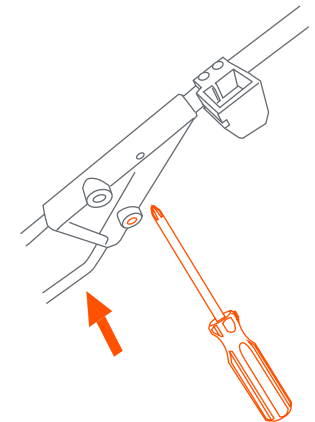

Fig. 4

- 5) • Bouncer frame assembly is complete (Fig. 5).

- El montaje del armazón del rebotador está completo (Fig. 5).

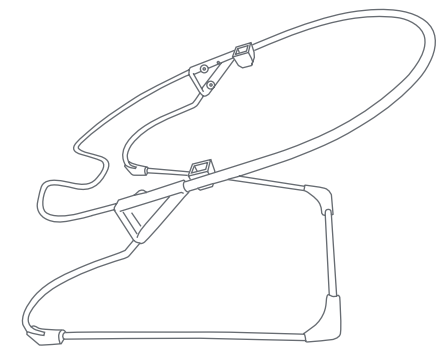

Fig. 5

Battery Installation • Instalación de las Baterías

The music/vibration unit requires two size C batteries (not included). It is recommended that you use alkaline batteries for longer battery life.

⚠ CAUTION: To prevent possible battery leakage, be sure to follow the guidelines outlined below.

- Do not mix old and new batteries.
- Do not mix different types (alkaline, standard, or rechargeable).
- Keep batteries out of reach of children.
- Always dispose of batteries properly.
- Remove batteries when the bouncer is not in use for long periods of time.
- Never leave exhausted batteries in the unit.
- Never try to recharge non-rechargeable batteries.

La unidad de música/vibración requiere dos pilas tamaño C (no están incluidas). Se recomienda que use pilas alcalinas para que duren más.

⚠ PRECAUCIÓN: Para prevenir una posible pérdida de las pilas, procure seguir las directrices detalladas a continuación.

- No mezcle las pilas viejas con las nuevas.
- No mezcle diferentes tipos de pilas (alcalinas, estándar o recargables).
- Mantenga las pilas fuera del alcance de los niños.
- Siempre deseche las pilas apropiadamente.
- Retire las pilas cuando el rebotador esté fuera de uso por tiempo prolongado.
- Nunca deje pilas gastadas en la unidad.
- Nunca intente recargar pilas no recargables.

Le module musique/vibrations nécessite deux piles taille C (non comprises). Il est recommandé d'utiliser des piles alcalines pour une plus longue durée de vie des piles.

INSTALLING THE BATTERIES INSTALACIÓN DE PILAS

- 6) • Remove the battery cover using a Phillips screwdriver (Fig. 6). Install two size C batteries and replace the battery cover. Do not overtighten the screw.

- Use un destornillador Phillips para retirar la cubierta de las pilas (Fig. 6). Instale dos pilas tamaño C y reemplace la cubierta de las pilas. No ajuste de más el tornillo.

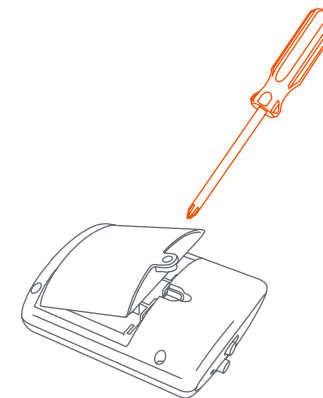

Fig. 6

INSTALLING MUSIC/VIBRATION UNIT INSTALACIÓN DE LA UNIDAD DE MÚSICA/ VIBRACIÓN

- 7) • Align the mounting groove on the unit to the corresponding slot on Footrest wire. Slide the unit onto the mounting groove until it is securely in place (Fig. 7).

- Alinee la ranura de montaje de la unidad con la ranura correspondiente del alambre del apoyapiés. Deslice la unidad por la ranura de montaje hasta que esté bien sujeta (Fig. 7).

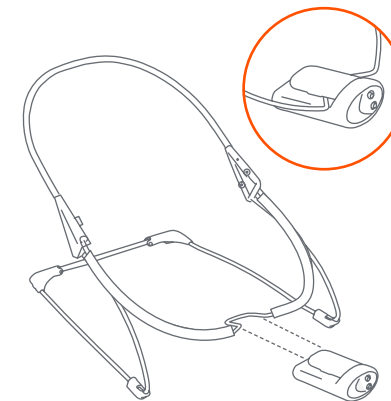

Fig. 7

INSTALLING SEAT PAD INSTALACIÓN DE LA ALMOHADILLA DEL

- 8) • Unbuckle the straps on the back of the seat pad (Fig. 8).

• Desabroche las correas de la parte trasera de la almohadilla del asiento (Fig. 8).

- 9) • Slide the top of the seat pad over the backrest tube (Fig. 9).

• Deslice la parte superior de la almohadilla del asiento por encima del tubo del respaldo (Fig. 9).

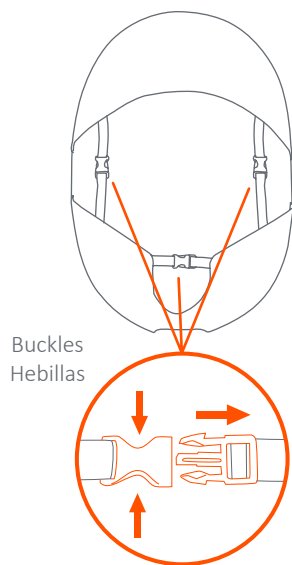

Fig. 8

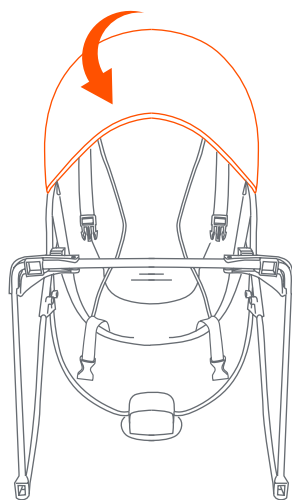

Fig. 9

- 10) • Pull the front edge of the seat pad over the music/vibration unit and then pull each side of the seat pad over the footrest wire until it fits snugly over the bouncer frame (Fig 10a).

• Follow the three illustrated steps to cover the Music/Vibration Unit and Footrest wire (Fig. 10b). The covered bouncer should have the cover wrapped nicely all around the upper frame assembly (Fig. 10c).

• Pase el borde delantero de la almohadilla del asiento por encima de la unidad de música/vibración y luego pase cada lado de la almohadilla del asiento por encima del alambre del reposapiés hasta que encaje firmemente encima del armazón del rebotador (Fig 10a).

• Siga los tres pasos ilustrados para cubrir la Unidad de Música/Vibración y el alambre de metal del apoyapiés (Fig. 10b). El asiento cuna cubierto deberá tener la funda muy bien envuelta alrededor de la estructura superior del armazón (Fig. 10c).

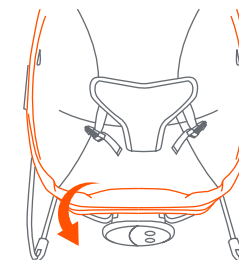

Fig. 10a

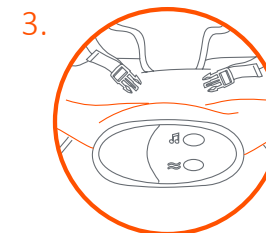
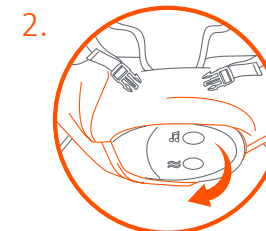
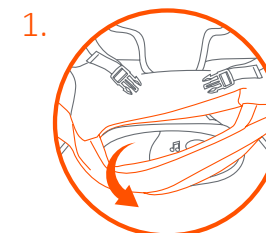

Fig. 10b



Fig. 10c

- 11) • Secure the seat pad to the frame by buckling the straps on the back of the pad (Fig. 11). Place the bouncer back in the upright position.

• Sujete la almohadilla del asiento al armazón abrochando las correas de la parte trasera de la almohadilla (Fig. 11). Coloque la parte trasera del rebotador en la posición erguida.

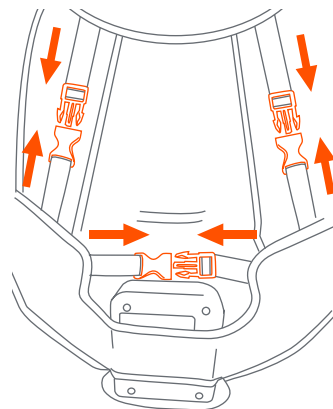

Fig. 11

TOY BAR INSTALLATION INSTALACIÓN DE LA BARRA DE JUGUETES

- 12) • Position the toy bar above the bouncer as shown (Fig. 12a). Insert the ends of the toy bar through the corresponding holes in the seat pad and into corresponding holes on the frame. Push in until both sides click into place. To remove, press the release clips and pull up (Fig. 12b).

• Coloque la barra de juguetes por encima del rebotador como se indica (Fig. 12a). Introduzca los extremos de la barra de juguetes en los agujeros correspondientes de la almohadilla del asiento y en los agujeros correspondientes del armazón. Empuje hasta que ambos lados hagan clic al llegar a su lugar. Para quitarlo presione los ganchos de sujeción y tire hacia arriba (Fig. 12b).

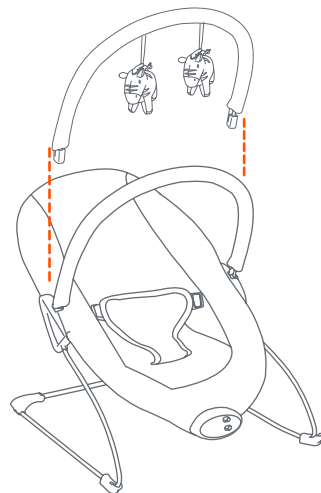

Fig. 12a

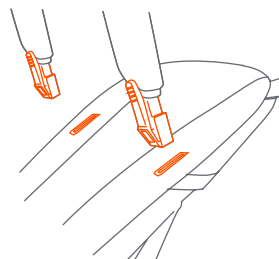

Fig. 12b

HEADREST APOYACABEZA

- 13) • To hook the Headrest to the Bouncer, use the adjustable hook and loop strap. Thread it from front to back through the headrest hoop. To adjust detach and attach the hook and place it at your desired height (Fig. 13).

• Para fijar el apoyacabeza al rebotador, use el gancho ajustable y la correa en forma de argolla. Enhébrelo de adelante hacia atrás pasando en medio de la argolla del apoyacabeza. Para ajustarlo debe quitar y volver a poner el gancho y colocarlo a la altura deseada (Fig. 13).

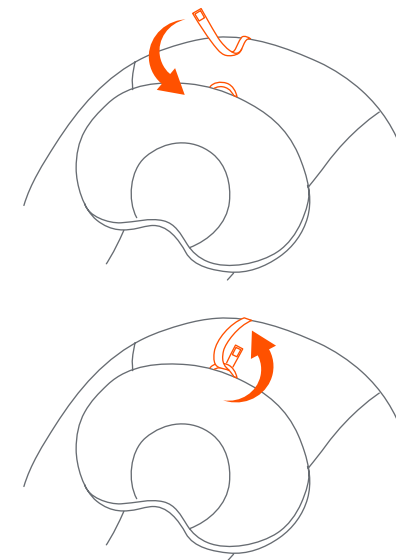

Fig. 13

SEAT RESTRAINT CINTURÓN DE SEGURIDAD

- 14) • If buckled, unbuckle the straps on each side of the seat restraint (Fig. 14a). Carefully place the child in the bouncer seat and buckle the straps (Fig. 14b). Adjust the straps so that the restraint fits the child snugly (Fig. 14c).

- Si está abrochado, desabroche las correas a cada lado del cinturón de seguridad (Fig. 14a). Coloque al niño cuidadosamente en el asiento del rebotador y abroche las correas (Fig. 14b). Ajuste las correas de modo que el cinturón sujete firmemente al niño (Fig. 14c).

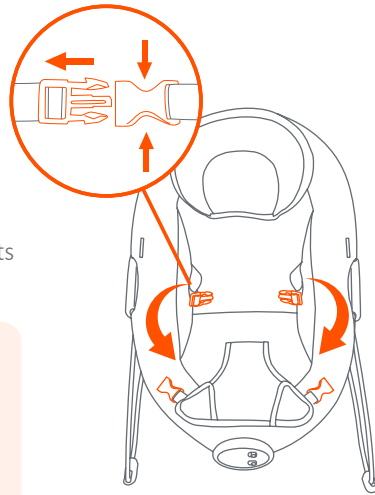

Fig. 14a

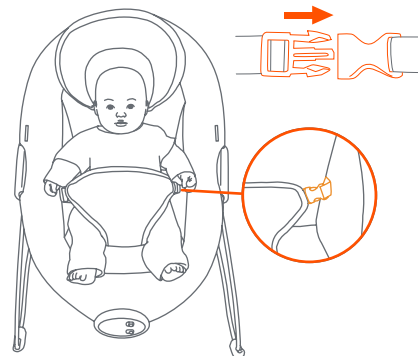

Fig. 14b

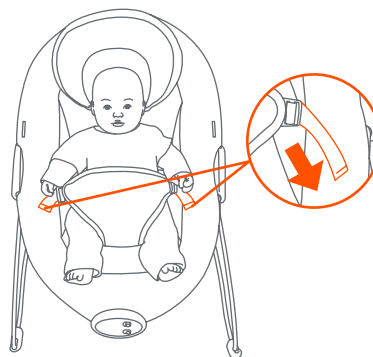

Fig. 14c

CARE AND CLEANING CUIDADO Y LIMPIEZA

- 15) • Remove the seat pad and headrest from the frame. Ensure that all buckles on the seat pad are fastened. Do not iron. Do not dry clean.

- Retire la almohadilla del asiento y el apoyacabeza del armazón. Procure que todas las hebillas de la almohadilla del asiento estén sujetas. No planche. No lleve a la tintorería.

- 16) • **Instructions:**

WASHING INSTRUCTIONS (Seat Pad /

Head Rest): Machine wash on gentle delicate cycle with cold water. Do not bleach. Do not tumble dry. Hang to dry. Do not iron. Do not dry clean.

TOY BAR AND TOYS: Wipe clean with a damp cloth and mild soap. Air dry. Do not immerse in water.

FRAME: Wipe the metal frame with soft, clean cloth and mild soap.

Instrucciones:

INSTRUCCIONES DE LAVADO

(Almohadón del asiento / Respaldo para la cabeza): Lavar a máquina en ciclo delicado suave con agua fría. No usa blanqueador. No lo seque en secadora. Colgar para secar. No planche. No lleve a la tintorería.

BARRA DE JUGUETES Y JUGUETES:

Limpie con un paño húmedo y jabón suave. Deje secar al aire, No sumerja en agua.

ARMAZÓN: Limpie el armazón de metal con un paño suave y limpio, y con jabón suave.

MUSIC/VIBRATION UNIT
UNIDAD DE MÚSICA/VIBRACIÓN

Vibration ON/OFF switch

Interruptor de encendido/apagado (ON/OFF)

Music/volume switch

Interruptor de Música/Volumen



- 17) • To use the vibration function:** To activate the vibration function, slide the vibration switch to the ON position.

• **Para usar la función de vibración:** Para activar la función de vibración, deslice el interruptor de vibración a la posición de encendido (ON).

- 18) • To use the music function:** This unit features different melodies. Slide the music switch to LOW or HIGH to activate the music and select the volume.

• **Para usar la función de música:** Esta unidad cuenta con diversas melodías. Deslice el interruptor de música a BAJO (LOW) o ALTO (HIGH) para activar la música y seleccione el volumen.

FCC Statement

This device complies with Part 15 of the FCC rules. Operation is subject to the following two conditions:

- 1 this device may not cause harmful interference, and
- 2 this device must accept any interference received, including interference that may cause undesired operation.

⚠ WARNING: Changes or modifications to this unit not expressly approved by the party responsible for compliance could void the user's authority to operate the equipment.

NOTE: This equipment has been tested and found to comply with the limits for a Class B digital device, pursuant to Part 15 of the FCC Rules. These limits are designed to provide reasonable protection against harmful interference in a residential installation. This equipment generates, uses and can radiate radio frequency energy and, if not installed and used in accordance with the instructions, may cause harmful interference to radio communications.

However, there is no guarantee that interference will not occur in a particular installation. If this equipment does cause harmful interference to radio or television reception, which can be determined by turning the equipment off and on, the user is encouraged to try to correct the interference by one or more of the following measures:

- Reorient or relocate the receiving antenna.
- Increase the separation between the equipment and receiver.
- Connect the equipment into an outlet on a circuit different from that to which the receiver is connected.
- Consult the dealer or an experienced radio/TV technician for help.

Declaración de la FCC

Este dispositivo cumple con las normas de la Parte 15 de la Comisión Federal de Comunicaciones (FCC). El funcionamiento está sujeto a las siguientes dos condiciones:

- 1 este dispositivo no puede producir interferencias perjudiciales y
- 2 este dispositivo debe aceptar cualquier interferencia que reciba, incluyendo las que puedan provocar un funcionamiento no deseado.

⚠️ ADVERTENCIA: Los cambios o modificaciones realizados a esta unidad, sin la aprobación expresa de la parte responsable del cumplimiento, podrían invalidar la autorización del usuario para operar el equipo.

NOTA: este equipo ha sido probado y se ha encontrado que cumple con los límites de dispositivos digitales de Clase B, de conformidad con las Normas de la Parte 15 de la FCC. Estos límites han sido establecidos para brindar una protección razonable contra interferencias perjudiciales en una instalación residencial. Este equipo genera, utiliza y puede irradiar frecuencias de radio y, de no instalarse y utilizarse de conformidad con las instrucciones, podría causar interferencias perjudiciales en las comunicaciones de radio.

Sin embargo, no es posible garantizar que en una determinada instalación no se producirán interferencias. Si este dispositivo provoca interferencias dañinas a la recepción de radio o televisión, cuestión que puede determinarse encendiendo y apagando el dispositivo, se insta al usuario a que intente corregir la interferencia realizando uno o más de los procedimientos siguientes:

- Vuelva a orientar o colocar la antena de recepción.
- Aumente la separación entre el dispositivo y el receptor.
- Conecte el dispositivo a una toma de corriente diferente a la que se encuentra conectado el receptor.
- Consulte al distribuidor o a un técnico de radio o TV experimentado para pedirle ayuda.

Canada ICES-003 Statement Declaración ICES-003 de Canadá

This Class B digital apparatus complies with Industry Canada Standard ICES-003.

Operation is subject to the following two conditions:

- 1 this device may not cause harmful interference, and
- 2 this device must accept any interference received, including interference that may cause undesired operation.

Este dispositivos digitales de Clase B cumple con Norma ICES-003 de la Industria de Canadá. El funcionamiento está sujeto a las siguientes dos condiciones:

- 1 este dispositivo no puede producir interferencias perjudiciales y
- 2 este dispositivo debe aceptar cualquier interferencia que reciba, incluyendo las que puedan provocar un funcionamiento no deseado.

