

**Read all instructions BEFORE assembly and USE of product.
KEEP INSTRUCTIONS FOR FUTURE USE.
Lea todas las instrucciones ANTES de armar y USAR el producto.
CONSERVE LAS INSTRUCCIONES PARA USO FUTURO.**

WARRANTY

DO NOT RETURN YOUR PRODUCT TO THE STORE. PLEASE CONTACT BABY TREND FOR REPLACEMENT PARTS, SERVICE AND REPAIR.

The Baby Trend® warranty covers workmanship defects within the first 180 days of purchase. Any product which has been subjected to misuse, abuse, abnormal use, excessive wear and tear, improper assembly, negligence, environmental exposure, alteration or accident, or has had its serial number altered or removed invalidates all claims against the manufacturer. Any damage to property during installation is the sole responsibility of the end user. The Customer Service Department can be contacted at 1 (800) 328-7363 Monday through Friday between 8:00am and 4:30pm (PST). Return Authorizations are required prior to returning product(s) to Baby Trend®. Warranty only valid in North America.

GARANTIA

NO DEVUELVA SU PRODUCTO A LA TIENDA. POR FAVOR CONTACTE A BABY TREND PARA PIEZAS DE REPUESTO, SERVICIO Y REPARACION.

La garantía de Baby Trend® cubre defectos de fábrica dentro de los primeros 180 días de la compra. Cualquier producto que haya sido sometido a uso indebido, abuso, uso anormal, desgaste excesivo, montaje incorrecto, negligencia, exposición ambiental, alteración o accidente, o que ha tenido su número de serie alterado o removido anula todos los reclamos contra el fabricante. Cualquier daño a la propiedad durante la instalación es de la exclusiva responsabilidad del usuario final. El Departamento de Servicio al Cliente puede ser contactado a 1 (800) 328-7363 Lunes a viernes entre 8:00am y 4:30pm (PST). Un número de autorización es requerido antes de la devolución de los producto(s) a Baby Trend®.

Garantía válida sólo en América del Norte.

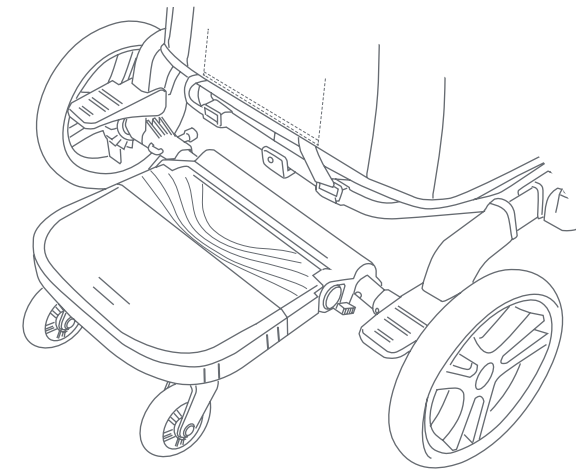

BT03XXXA
Ride-On Stroller Board
Instruction Manual
Manual de Instrucciones



Baby Trend, Inc.
13048 Valley Blvd.
Fontana CA 92335

1-800-328-7363
(8:00am ~ 4:30pm PST)
www.babytrend.com



Check that you have all the parts for this model before assembling to the stroller / stroller wagon.
Verifique que tenga todas las piezas para este modelo antes de montar a el cochecito / cochecito vagon.

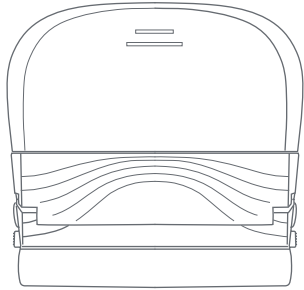

Ride-On Stroller Board
Ride-On, Tablero para el cochecito



Storage Strap
Correa de almacenamiento

For stroller / stroller wagon instruction manual
and compatibility chart (visit babytrend.com)

Para el manual de instrucciones de el cochecito / cochecito vagon
y gráfico de compatibilidad (visite babytrend.com)

IMPORTANT ! To ensure safe operation of your product, please follow these instructions carefully. Please keep these instructions for future reference.

IMPORTANT ! Before assembly and each use, inspect this product for damaged hardware, loose joints, missing parts or sharp edges. NEVER use if any parts are missing or broken.

IMPORTANT ! Adult assembly is required.

¡IMPORTANTE! Para asegurar el funcionamiento seguro de su producto, siga estas instrucciones cuidadosamente. Por favor, conserve estas instrucciones para referencia futura.

¡IMPORTANTE ! Antes de armar y cada vez que vaya a usar este producto, revise que no tenga piezas de metal dañadas, uniones flojas, piezas ausentes o bordes puntiagudos. NUNCA utilice el producto con piezas ausentes o rotas.

¡IMPORTANTE ! Se requiere el montaje por parte de un adulto.

⚠️ WARNING: Please follow all of these instructions to ensure the safety of your child. Keep these instructions for future reference. Always refer to the instruction manual warnings for the stroller or wagon.

STROLLER BOARD / RIDE-ON BOARD ACCESSORY ONLY:

- For use with one child at least 2 years of age and a max weight of 55 lbs. (24.94 kg).
- Child must hold on to the stroller handle at all times while occupying stroller board.
- Caregiver must have hands on stroller handle at all times while child is occupying stroller board.
- **Do not** make sharp turns or walk at excessive speeds with child on stroller board.
- Stroller Board must be properly secured to the stroller.
- Make sure your child is always standing with both feet on the center portion of the stroller board.
- **Do not** allow child to play with or stand on the stroller board without adult supervision. The child **must** be supervised, and the brake engaged, when stepping onto and off the stroller board. **Do not** allow child to stand on the stroller board when maneuvering the stroller on steps, over curbs, or on rough or irregular surfaces that could cause the child to lose balance.
- **Keep** child away from all obstructions on the side of the stroller while on the stroller board. **Keep** hands and feet clear of wheels at all times.
- Child must be wearing footwear at all times when standing on the stroller board. **Do not** allow child to stand on the stroller board when not attached to stroller. Ensure the brake is accessible and functional after installation of the stroller board.
- **Use caution** when stroller board platform is wet or covered with any debris to prevent child from slipping.
- To avoid injury from tipping, do not allow child to stand on stroller board unless the stroller is occupied.
- Secure stroller seat adjustment straps away from child.
- Discontinue use if parts are damaged.
- Always attach and adjust the board so that it is parallel to the ground. See instructions for details. Visit the Baby Trend website for use compatibility: <https://babytrend.com/pages/compatibility>
- To clean use only mild household soap or detergent and warm water on a sponge or clean cloth. If you experience any difficulty in using this product, please contact our customer service department at 1-800-328-7363.

⚠️ **ADVERTENCIA:** Por favor, siga todas estas instrucciones para garantizar la seguridad de su hijo. Conserve estas instrucciones para referencia futura. Consulte siempre las advertencias del manual de instrucciones para el cochecito o vagón.

TABLERO DE COCHECITO / RIDE-ON TABLERO ACCESORIO SOLAMENTE.

- Para uso con un niño de al menos 2 años de edad y un peso máximo de 55 lbs. (24,94 kg).
- El niño debe aferrarse a la manija del cochecito en todo momento mientras ocupa la tabla de cochecitos.
- El cuidador debe tener las manos sobre la manija del cochecito en todo momento mientras que el niño está sobre el tablero del cochecito.
- **No haga** giros bruscos ni camine a velocidades excesivas con el niño sobre la tabla de cochecitos.
- La tabla de cochecitos debe estar correctamente asegurada al cochecito.
- Asegúrese de que su hijo esté siempre de pie con ambos pies en la parte central de la tabla del cochecito.
- **No permita** que el niño juegue con el tablero del cochecito o que se ponga de pie sin la supervisión de un adulto. **El niño debe** ser supervisado, y el freno activado, al pisar y bajar de la tabla del cochecito. **No permita** que el niño se ponga de pie en la tabla del cochecito al maniobrar el cochecito en escalones, sobre bordillos o en superficies rugosas o irregulares que podrían hacer que el niño pierda el equilibrio.
- **Mantenga** al niño alejado de todas las obstrucciones en el lado del cochecito mientras que está en la tabla del cochecito. **Mantenga** las manos y los pies libres de las ruedas en todo momento.
- El niño debe llevar calzado en todo momento cuando esté de pie en la tabla del cochecito. **No permita** que el niño se ponga de pie en la tabla del cochecito cuando no esté conectado al cochecito. Asegúrese de que el freno sea accesible y funcional después de la instalación de la tabla de cochecitos.
- **Tenga cuidado** cuando la plataforma de la tabla del cochecito esté mojada o cubierta con cualquier escombros para evitar que el niño se resbale.
- Para evitar lesiones por volcaduras, no permita que el niño se ponga de pie en la tabla del cochecito a menos que el cochecito esté ocupado.
- Asegure las correas de ajuste del asiento de cochecito lejos del niño.
- Suspenda el uso si las piezas están dañadas.
- Siempre fije y ajuste la tabla de manera que quede paralela al suelo. Vea las instrucciones para más detalles. Visite el sitio web de Baby Trend para ver la compatibilidad de uso: <https://babytrend.com/pages/compatibility>
- Para limpiarlo, use solamente jabón doméstico o detergente suaves y agua tibia en una esponja o trapo limpio. Si usted experiencia alguna dificultad en el uso de este producto, por favor de llamar a nuestra línea de servicio al consumidor al 1-800-328-7363.

LATCH TO STROLLER / STROLLER WAGON CONECTAR AL COCHECITO / COCHECITO VAGON

ATTENTION: The following instructions apply to compatible Strollers and Stroller Wagon.

ATTENTION: Las siguientes instrucciones aplican a los cochecitos compatibles y cochecito de vagón.

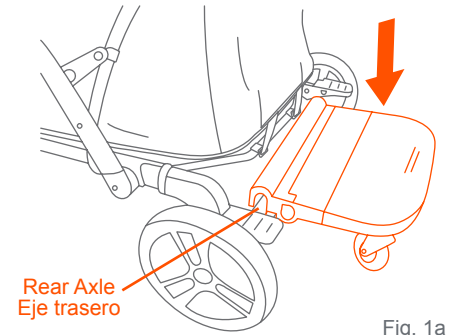

Fig. 1a

- 1) • **To install:** Align the stroller board to the strollers / stroller wagons rear axle (Fig. 1a).

IMPORTANT: DO NOT allow child to stand on the board while assembling.

- **To secure:** At the top of the board, apply pressure to connect the stroller board onto the rear axle (Fig. 1b). Stroller board will latch in place when enough pressure is applied (Fig. 1c).

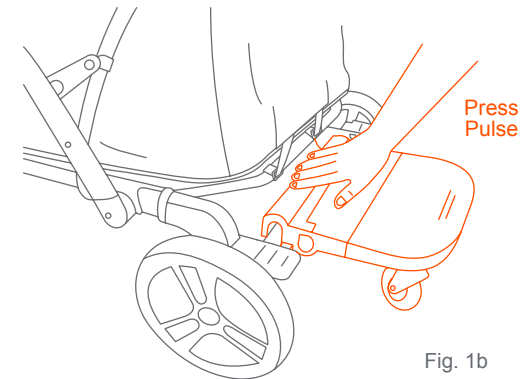

Fig. 1b

- **Para instalar:** Alinee la tabla del cochecito con el eje trasero de los coches / eje trasero del cochecito de vagón (Fig. 1a).

IMPORTANTE: NO permita que el niño se ponga de pie en la tabla mientras que se ensambla.

- **Para asegurar:** En la parte superior de la tabla, aplique presión para conectar la tabla del cochecito al eje trasero (Fig. 1b). La tabla del cochecito se enganchará en su lugar cuando se aplique suficiente presión (Fig. 1c).

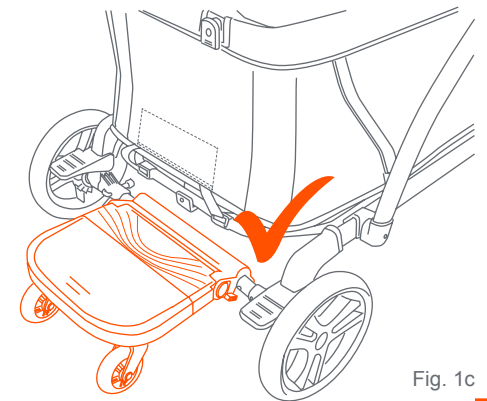

Fig. 1c

BOARD LEVELING NIVELACIÓN DEL TABLERO

NOTE: Always level after the board is secured to the axle.
NOTA: Siempre nivele después de fijar la tabla al eje.

2) • To adjust level: Locate the two round buttons on each side of stroller board. Press buttons to adjust the level (Fig. 2a). Board can auto lock into multiple positions.

NOTE: Ensure the stroller and roller board is on level ground. Check the multiple positions until stroller board is parallel as shown in (Fig. 2b). Refer to the diagram on important do's and don'ts when leveling the board (Fig. 2b) and (Fig. 2c).

• Para ajustar el nivel: Localice los dos botones redondos a cada lado del tablero del cochecito. Empuje los botones para ajustar el nivel (Fig. 2a). La tabla puede bloquearse automáticamente en varias posiciones.

NOTA: Asegúrese de que el cochecito y el rodillo estén en terreno nivelado. Compruebe las posiciones múltiples hasta que la tabla del cochecito esta paralela como se muestra en (Fig. 2b). Consulte el diagrama sobre las cosas que hay y lo que no hay que hacer al nivelar la placa (Fig. 2b) y (Fig. 2c).

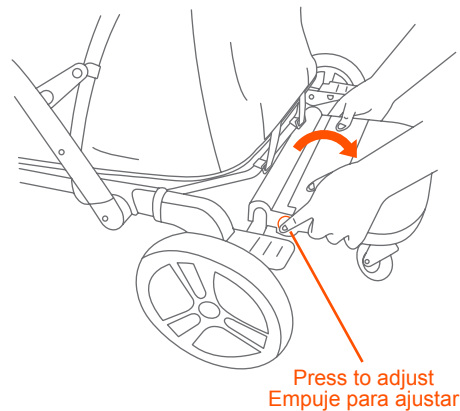

Fig. 2a

LEVELING DIAGRAM DIAGRAMA DE NIVELACIÓN

IMPORTANT: Always attach and adjust the board so that it is parallel to the ground.

IMPORTANTE: Sujete y ajuste siempre la tabla hasta que este paralelo al suelo.

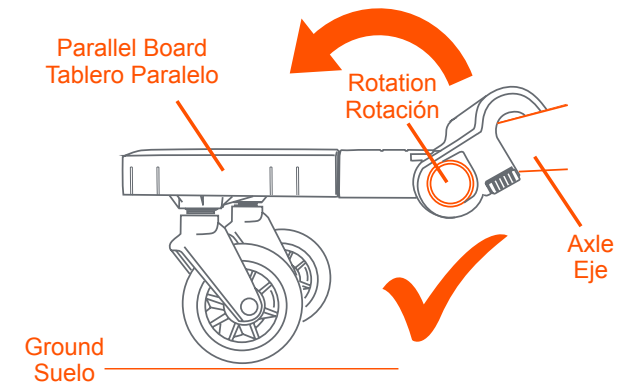
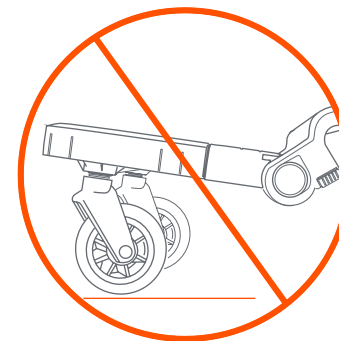
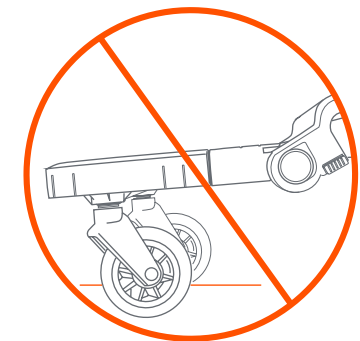

Fig. 2b



**DO NOT ANGLE UP
NO LO DOBLE HACIA ARRIBA**



**DO NOT ANGLE DOWN
NO LO DOBLE HACIA ABAJO**

Fig. 2c

STORAGE MODE (Stroller / Stroller Wagon)

MODO DE ALMACENAMIENTO

(Cochechito / Cochechito Vagon)

3) • **Quick storage for the board:** with both hands rotate the board to a vertical position (Fig. 3a).

• **Follow the steps for the strap:**

1. Adjust the strap to the length between the top edge of the stroller board and rear leg or tubing.
2. Wrap the strap around either rear leg or tubing.
3. Feed the hook through the loop to knot.
4. Pull tightly to secure the strap.
5. Use one of the convenient hook locations. Center the hook to the indicator lines and latch to the underside of the board. Adjust the straps tension (Fig. 3b).

• **Almacenamiento rápido para la tabla:** con ambas manos gire la tabla a una posición vertical (Fig. 3a).

• **Siga los pasos para la correa:**

1. Ajuste la correa a la longitud entre el borde superior de la tabla del cochecito y la pata trasera o el tubo.
2. Envuelva la correa alrededor de la pierna trasera o el tubo.
3. Posiciona el gancho a través del bucle para anudar
4. Tire firmemente para fijar la correa.
5. Utilice una de las ubicaciones de gancho convenientes. Centrar el gancho a las líneas del indicador y enganche a la parte inferior de la tabla. Ajuste la tensión de las correas (Fig. 3b).

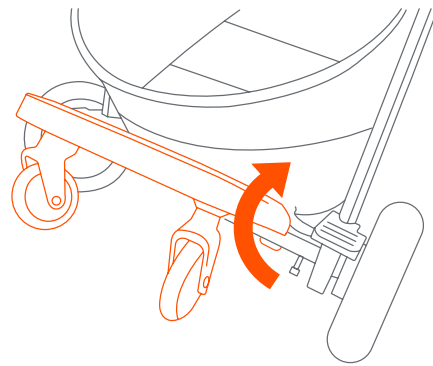
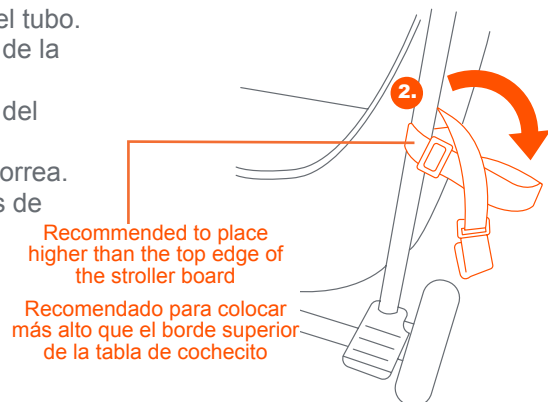
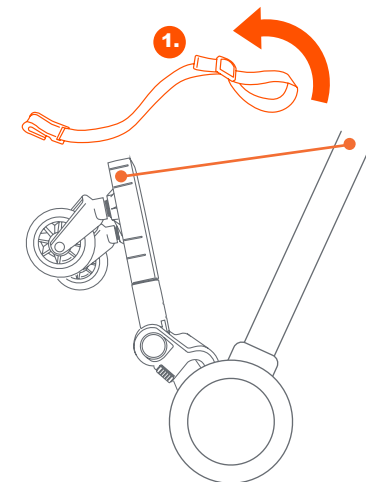
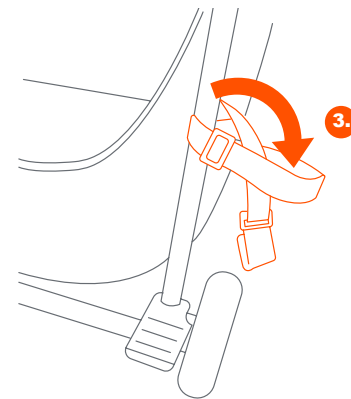

Fig. 3a



Recommended to place higher than the top edge of the stroller board

Recomendado para colocar más alto que el borde superior de la tabla de cochecito



5.

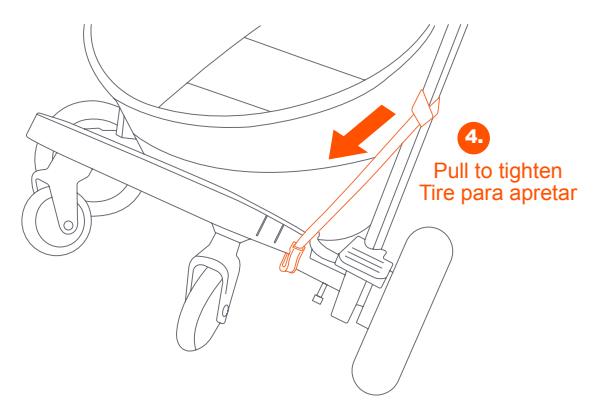
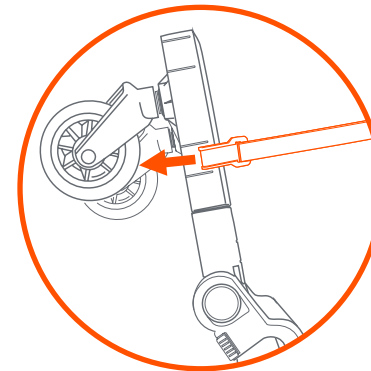

Pull to tighten
Tire para apretar



Optional adjustment
Ajuste opcional

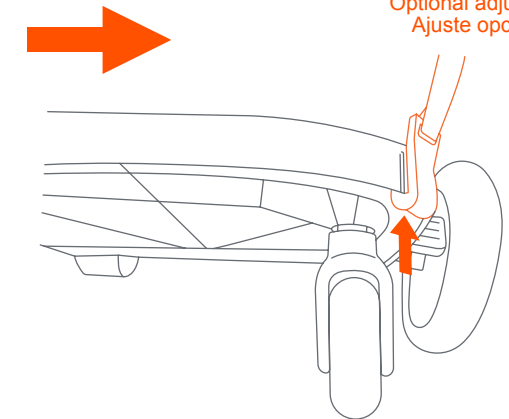

Fig. 3b

⚠ WARNING: ALWAYS store strap when not in use to avoid entanglement.

NOTE: Parent organizer or parent tray may need to be removed for Ride-on Board use with some Baby Trend® strollers to allow room for child to stand. (Refer to your product instruction manual).

⚠ ADVERTENCIA: SIEMPRE guarde siempre la correa cuando no esté en uso para evitar el enredo.

NOTE: Organizador para padres o bandeja para padres es posible que deba retirarse para el uso de Ride-on Board con algunos cochecitos Baby Trend® para permitir espacio para que el niño se ponga de pie. (Consulte el manual de instrucciones del producto).

TO REMOVE BOARD PARA RETIRAR EL TABLERO

IMPORTANT: Always remove the Ride-On Stroller Board when folding the Stroller / Stroller Wagon. Refer to your product instruction manual for folding instructions.

IMPORTANTE: Retire siempre la tabla de cochecitos Ride-On al doblar el cochecito / cochecito *wagon*. Consulte el manual de instrucciones del producto para obtener instrucciones de plegado.

4) • **To detach:** Simultaneously press the two small release buttons on the sides while lifting up the board off the axle (Fig. 4).

• **Para desinstalar:** Presione simultáneamente los dos pequeños botones de liberación en los lados mientras levanta la placa del eje (Fig. 4).

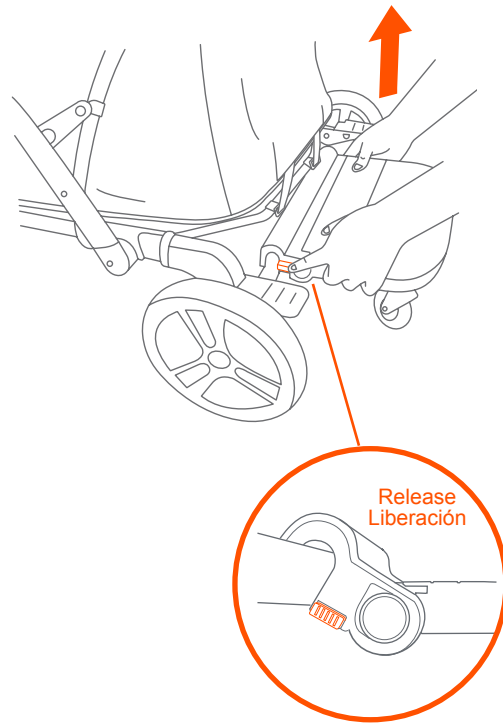

CARE AND MAINTENANCE

- **To clean parts:** Surface wash frame and plastic parts with mild solution of soap and water. Wipe surfaces with water to remove soap solution. Wipe or air dry.

CUIDADO Y MANTENIMIENTO

- **Para limpiar piezas:** Limpie el armazón y las piezas de plástico pasando un paño por la superficie con una solución suave de agua y jabón. Enjuague las superficies. Seque con un paño o al aire libre.



BABY TREND® CUSTOMER SERVICE

The Customer Service Department can be contacted at 1 (800) 328-7363 Monday through Friday between 8:00am and 4:30pm (PST). Return Authorizations are required prior to returning product(s) to Baby Trend®. Warranty only valid in North America.

BABY TREND® SERVICIO AL CLIENTE

El Departamento de Servicio al Cliente puede ser contactado a 1 (800) 328-7363 Lunes a viernes entre 8:00am y 4:30pm (PST). Un número de autorización es requerido antes de la devolución de los producto(s) a Baby Trend®. Garantía válida sólo en América del Norte.