

Conservez ce manuel sous le siège auto, dans l'emplacement de rangement désigné, comme indiqué sur l'illustration ci-dessus.

! AVERTISSEMENT

Lisez attentivement et comprenez toutes les instructions et tous les avertissements de ce manuel. Le fait de ne pas utiliser correctement ce siège auto augmente le risque de **BLESSURES GRAVES** ou de **MORT** en cas d'arrêt brusque ou d'accident.

CONSERVEZ LES INSTRUCTIONS POUR UNE UTILISATION ULTÉRIEURE.
Instructions are stored on the bottom of the seat as in the picture.

Base de siège auto pour bébé EZ-Lift™ 35 PLUS



Poids de l'enfant : **4 à 35 livres (1,8 à 15,8 kg).**

Taille enfant : **32 po ou moins (81,3 cm).**

MANUEL DU PROPRIÉTAIRE

CC02

Baby Trend, Inc.
13048 Valley Blvd.
Fontana CA 92335

1-800-328-7363
(8:00 a.m. ~ 4:30 p.m. PST)
www.babytrend.com

 **babytrend**[®]
Quality • Comfort • Style

TABLE DES MATIÈRES

| | |
|---|----|
| AVERTISSEMENTS POUR VOUS AVERTIR DES DANGERS POSSIBLES..... | 3 |
| UTILISER LE DISPOSITIF DE RETENU POUR ENFANT | 4 |
| COMMENT ENREGISTRER VOTRE SIÈGE ENFANT | 5 |
| INFORMATION DE SÉCURITÉ | 5 |
| 3.1 À propos de votre enfant | 5 |
| 3.2 À propos de votre véhicule | 5 |
| 3.3 À propos des coussins gonflables actifs | 7 |
| 3.4 À propos d'un siège enfant inoccupé | 7 |
| 3.5 À propos de ce siège enfant | 8 |
| 3.6 Utilisation comme porte-bébé | 8 |
| CHOISIR LE MEILLEUR EMPLACEMENT POUR LE SIÈGE ENFANT..... | 11 |
| 4.1 Considérations générales pour le choix d'un emplacement | 11 |
| 4.2 Vérifier que le siège du véhicule répond aux exigences suivantes | 12 |
| 4.3 Vérifier que la ceinture de sécurité du véhicule peut être utilisée en toute sécurité..... | 13 |
| CARACTÉRISTIQUES DES SIÈGES ENFANT ET LEUR UTILISATION CORRECTE | 19 |
| 5.1 Harnais 5 points | 19 |
| 5.2 Vue arrière du siège auto..... | 20 |
| 5.3 Vue arrière de l'emplacement des composants | 21 |
| 5.4 Base | 22 |
| 5.5 Utilisation du siège enfant avec base | 24 |
| 5.6 Autres caractéristiques..... | 24 |
| 5.7 Fonctionnement de la poignée de transport..... | 26 |
| 5.8 Fixation de la capote | 27 |
| 5.9 Poignée de transport ergonomique | 27 |
| 5.10 Utilisation des inserts | 27 |
| 5.11 Réglage des sangles d'épaule..... | 29 |
| 5.12 Réglage de la longueur de la sangle d'entrejambe..... | 33 |

TABLE DES MATIÈRES

| | |
|---|----|
| UTILISATION D'UN HARNAIS D'AUTO | 35 |
| 6.1 Attacher votre enfant dans le siège enfant/le porte-bébé..... | 35 |
| 6.2 Pour le harnais à 5 points | 37 |
| INSTALLATION DU SIÈGE ENFANT OU DE LA BASE DANS LE VÉHICULE | 38 |
| 7.1 Préparation..... | 39 |
| 7.2 Installation du siège enfant/de la ceinture du véhicule Installation de la base..... | 40 |
| 7.3 Installation de la base à l'aide du SAU | 46 |
| 7.4 Réglage de l'inclinaison correcte du siège enfant/de la base | 50 |
| 7.5 Déploiement du pied d'élévation | 53 |
| 7.5 .1 Baisser le pied d'élévation | 54 |
| 7.6 Nouille de piscine/Aides à l'élévation | 55 |
| 7.7 Utilisation de la base | 56 |
| 7.8 Frite de piscine et serviette Exemples non exhaustifs | 56 |
| CONTRÔLES DE SÉCURITÉ..... | 57 |
| INFORMATIONS COMPLÉMENTAIRES | 58 |
| 9.1 Utilisation du siège enfant dans un avion | 58 |
| 9.2 Utilisation du siège enfant Baby Trend avec une poussette Baby Trend..... | 58 |
| 9.3 Nettoyage et entretien..... | 58 |
| 9.4 Pièces de rechange | 60 |
| 9.5 Couverture douillette..... | 61 |
| GARANTIE | 61 |
| COMMENT ENREGISTRER VOTRE SIÈGE ENFANT | 62 |

1.0 AVERTISSEMENT

AVERTISSEMENTS POUR VOUS AVERTIR DES DANGERS POSSIBLES

La sécurité ultime de votre enfant dépend de la bonne installation du siège enfant dans votre véhicule. Une installation correcte nécessite que vous lisiez et compreniez ce manuel dans son intégralité et le manuel du propriétaire de votre véhicule avant de placer votre enfant dans le siège enfant. **NE permettez PAS** à d'autres personnes d'installer ou d'utiliser ce siège enfant à moins qu'ils ne comprennent parfaitement son utilisation et son installation correctes.

Une mauvaise utilisation de ce siège enfant peut entraîner la mort ou des blessures graves en cas de collision, de virage serré ou d'arrêt soudain.

La sécurité de votre enfant dépend de :

1. Choisir le meilleur emplacement dans votre véhicule pour le siège enfant. Les positions assises avec coussins gonflables actifs doivent être évitées.
2. Ajustes les emplacements des bretelles du harnais à la hauteur appropriée pour votre enfant.
3. Ajustes la longueur du harnais pour qu'il soit bien ajusté autour de votre enfant.
4. Ce siège enfant ne doit être utilisé qu'en position orientée vers l'arrière.
5. L'utilisation et l'acheminement corrects des ceintures de sécurité dans votre véhicule sont essentiels pour une installation correcte. Toutes les ceintures de sécurité du véhicule ne fixent pas adéquatement le siège enfant.
6. Un angle d'inclinaison correct du siège enfant est requis pour une protection maximale de votre enfant.
7. Suivre toutes les instructions figurant sur le dispositif de retenue pour enfant et dans les instructions écrites.

2.0 EXIGENCE D'UTILISATION

2.0 UTILISER LE DISPOSITIF DE RETENU POUR ENFANT

Votre enfant doit satisfaire à TOUTES les exigences qui suivent :

- Poids : entre 1,8 et 15,85 kg (entre 4 et 35 livres).
- Taille : 81,3 cm (32 pouces) ou moins.
- Les courroies du harnais doivent être à hauteur des épaules de l'enfant ou juste **EN DESSOUS** en position de réglage la plus haute.



⚠ AVERTISSEMENT La MORT OU
DES BLESSURES GRAVES peuvent survenir.

• Utilisez seulement en position face vers l'arrière sur un siège de véhicule orienté face vers l'avant. • Utilisez le siège seulement avec les enfants qui pèsent entre 1,8 et 15,8 kg (4 et 35 livres) et dont la taille est de 81,3 cm (32 pouces) ou moins. • Régler étroitement les ceintures fournies avec le dispositif de retenue pour enfant autour de votre enfant. • Fixer le dispositif de retenue pour enfant au système d'ancrage de dispositif de retenue pour enfant du véhicule, SAU (système d'ancrage universel), s'il est disponible ou à une ceinture de sécurité du véhicule. • Suivez toutes les instructions figurant sur dispositif de retenue ce et les instructions écrites situées sous le siège pour enfant. • Enregistrer votre dispositif de retenue pour enfant auprès du fabricant. Enregistrer en ligne au

<https://babytrend.com/pages/canada-product-registration>.

• La poignée de transport doit être en position de rebond lorsque vous l'utilisez dans le véhicule.

INFORMATION DE SÉCURITÉ

3.1 À propos de votre enfant

- Ce siège enfant est conçu et testé pour accueillir un enfant d'une plage spécifique de TAILLE et de POIDS. L'utilisation du siège enfant pour un enfant dont le poids ou la taille est en dehors de ces limites augmentera le risque de décès ou de blessures graves en cas d'accident. Veuillez consulter l'étiquette d'avertissement sur le siège enfant situé sur le côté droit de l'enfant pour connaître les limites de poids et de taille de votre modèle. Également noté sur la couverture du manuel.
- Les enfants ayant des besoins spéciaux, tels que les bébés prématurés, peuvent éprouver des difficultés à utiliser ce siège enfant. L'angle d'inclinaison de ce siège enfant peut ne pas convenir aux bébés ayant des besoins spéciaux. Si votre enfant a des besoins spéciaux ou des difficultés respiratoires, veuillez discuter des différents sièges enfant avec votre pédiatre ou un autre fournisseur de soins de santé compétent pour assurer la sécurité de votre enfant.
- Ne laissez jamais votre enfant sans surveillance, même pour un instant.
- N'habillez pas votre enfant avec des vêtements volumineux ou d'autres vêtements qui empêcheraient le harnais d'être bien ajusté autour de votre enfant et correctement verrouillé entre les jambes de votre enfant.

3.2 À propos de votre véhicule

- L'installation correcte du siège enfant dans votre véhicule et la bonne fixation de votre enfant dans le siège enfant sont essentielles pour assurer la sécurité de votre enfant. Des virages rapides, des arrêts brusques ou d'autres manœuvres pour éviter un accident, tout comme un accident, peuvent blesser votre enfant s'il n'est pas correctement attaché dans le siège ou si le siège n'est pas correctement installé dans le véhicule.

- Il existe de nombreux types de véhicules, de systèmes de ceinture de sécurité ou d'autres systèmes de retenue des occupants utilisés aujourd'hui. Par conséquent, ce manuel ne peut donner que des directives pour une installation correcte dans votre véhicule. En plus de ce manuel, **vous devez également lire et comprendre le manuel du propriétaire du véhicule**, qui doit traiter de l'utilisation des dispositifs de retenue pour enfants. Si le manuel du propriétaire de votre véhicule ne traite pas de l'installation des dispositifs de retenue pour enfant, veuillez contacter votre concessionnaire automobile local ou le fabricant du véhicule pour obtenir ces informations avant d'utiliser ce siège enfant.
- Certains véhicules **ne disposent d'aucun emplacement sûr** pour l'installation de ce siège enfant. De plus, **de nombreux véhicules n'ont pas de systèmes de ceinture de sécurité qui maintiendront adéquatement ce siège enfant** dans la position requise. Veuillez vous référer à la fois à ce manuel et au manuel du propriétaire de votre véhicule pour obtenir des informations complètes sur l'installation correcte et en toute sécurité de ce siège enfant.
- **Ne combinez jamais** ce siège enfant ou cette base avec un autre siège enfant ou avec la base d'un autre fabricant. Si vous avez besoin d'une base supplémentaire, veuillez contacter votre revendeur local ou Baby Trend, Inc. pour en obtenir une.
- **N'associez JAMAIS** ce siège enfant ou cette base avec un autre siège enfant ou avec la base d'un autre fabricant. Si vous avez besoin d'une base supplémentaire, veuillez contacter votre revendeur local ou Baby Trend, Inc. pour en obtenir une.
- N'utilisez **JAMAIS** ce siège auto à la maison, sur un bateau, dans un camping-car avec siège latéral, dans des véhicules à basse vitesse, dans des voiturettes de golf, dans des véhicules tout-terrain ou pour d'autres utilisations non certifiées. N'utilisez le siège auto que dans les voitures, les véhicules polyvalents, les bus équipés d'ancrages ou de systèmes de ceintures admissibles, les bus scolaires équipés de ceintures abdominales/épaulières et les avions.
- Ce siège auto est certifié pour une utilisation dans les véhicules automobiles et les aéronefs et est conforme à toutes les normes de sécurité applicables aux véhicules automobiles canadiens (213 et 213.1).

3.3 À propos des coussins gonflables actifs

NE PLACEZ JAMAIS CE SIÈGE ENFANT DANS UN VÉHICULE ÉQUIPÉ D'UN COUSSIN GONFLABLE ACTIF. Si un coussin gonflable actif se gonfle, il peut heurter le siège enfant avec une grande force et provoquer la mort ou des blessures graves à votre enfant. Reportez-vous au manuel du propriétaire de votre véhicule pour obtenir des informations et des avertissements supplémentaires sur les coussins gonflables actifs et les harnais d'auto supplémentaires, ainsi que sur leur utilisation appropriée avec les sièges enfant.

3.4 À propos d'un siège enfant inoccupé

- **Ne laissez jamais le siège enfant ou la base non attachés dans votre véhicule.** Un siège ou une base non attachés peuvent voler à travers le véhicule en cas de collision, d'arrêt brusque ou de virage serré et causer des blessures graves au conducteur, qui peut alors perdre le contrôle du véhicule, ou aux passagers. Lorsqu'il n'est pas utilisé, retirez le siège et/ou la base hors du véhicule ou assurez-vous que les deux sont solidement attachés au véhicule conformément à ces instructions.
- Le siège enfant peut devenir **très chaud** s'il est exposé à la lumière directe du soleil. Votre enfant peut subir des brûlures à cause des composants en plastique chauds. Avant d'installer votre enfant dans le siège, vérifiez toujours qu'il n'y a pas de surfaces chaudes susceptibles d'entrer en contact avec lui. Nous vous conseillons de recouvrir le siège d'une couverture ou d'une serviette s'il doit être exposé à la lumière directe du soleil lorsque vous n'êtes pas dans le véhicule.

3.5 À propos de ce siège enfant

- Ce siège enfant est fabriqué avec un plastique qui peut se déformer avec le temps si un objet quelconque est laissé dans le siège lorsqu'il est rangé. **NE laissez PAS** d'objets lourds dans le siège lorsqu'il n'est pas utilisé. **NE rangez PAS** le siège dans le coffre de votre voiture avec des objets lourds dessus ou en exerçant une pression sur le siège avec le couvercle du coffre.
- **Remplacez le siège enfant et la base après un accident, quel qu'il soit.** Un accident, même mineur, peut causer des dommages indétectables au siège enfant ou à la base qui peuvent entraîner une défaillance du siège ou de la base lors d'un accident ultérieur. **N'utilisez PAS le siège enfant s'il est endommagé ou cassé.**
- Cessez d'utiliser le siège enfant et la base après sept (7) ans à compter de la date de fabrication. La date de fabrication est indiquée sur l'étiquette située sous le siège enfant ou la base. Lorsque vous vous débarrassez d'un siège périmé, veillez à ce que la personne qui le trouve ne puisse pas l'utiliser. Nous vous suggérons de désactiver le siège en retirant le coussin et le harnais et en jetant les pièces à des moments différents.

3.6 Utilisation comme porte-bébé

Ne laissez jamais votre enfant sans surveillance, même s'il dort. Très souvent, lorsque vous arrivez à destination, vous constatez que votre enfant s'est endormi dans le siège. Ne laissez pas l'enfant sans surveillance, même pour une minute. Votre enfant peut faire basculer ou déplacer le porte-bébé par ses mouvements, en donnant des coups de pied ou en s'agrippant à ce qui l'entoure. Si le porte-bébé bascule, votre enfant peut suffoquer à cause de la surface sur

laquelle repose le siège et de la pression exercée sur sa poitrine par le harnais de sécurité. En outre, si le porte-bébé est placé trop verticalement, la tête de l'enfant peut tomber vers l'avant et entraîner des difficultés respiratoires. Pour éviter la mort ou des blessures graves dues à la suffocation, aux chutes et à d'autres dangers :

- Placez toujours le porte-bébé sur une surface **ferme et plane**. Ne placez jamais le porte-bébé sur des surfaces molles ou pelucheuses telles qu'un lit, une couette, un canapé, une chaise, etc. **Le porte-bébé risque fortement de basculer s'il est placé sur une surface molle ou pelucheuse.**
- Risque de chute : Les mouvements de l'enfant peuvent faire glisser le porte-bébé. Ne placez jamais le porte-bébé près du bord d'une surface élevée telle qu'une table, un comptoir, une étagère ou toute autre surface surélevée. Pour éviter les chutes, restez à portée de main lorsque le porte-bébé n'est pas posée sur le sol.
- L'enfant peut s'étrangler avec des sangles de harnais de sécurité desserrées. Ne laissez jamais l'enfant dans le porte-bébé lorsque les sangles sont lâches ou défaits. Utilisez toujours le harnais de sécurité conformément aux instructions de ce manuel lorsque l'enfant est dans le porte-bébé.
- Avant de soulever le porte-bébé à l'aide de la poignée, vérifiez que la **poignée est fermement verrouillée en position**. Le porte-bébé pivote autour d'une poignée non verrouillée et peut blesser votre enfant.
- Les cordes et les cordons peuvent provoquer une strangulation :
 - **NE placez PAS** d'objets munis d'une ficelle autour du cou de l'enfant, tels que les ficelles de la capuche, les cordons de la tétine, etc.

- **NE suspendez PAS** des cordes sur ou au-dessus du porte-bébé.
- **N'attachez PAS** de cordes aux jouets.
- **NE placez PAS** le porte-bébé près d'une fenêtre où les cordons des stores ou des rideaux peuvent étrangler l'enfant.

⚠️ AVERTISSEMENT

- Ne laissez jamais l'enfant sans surveillance.
- **RISQUE DE SUFFOCATION** : Le porte-bébé peut se retourner sur des surfaces molles et étouffer l'enfant, ne placez **JAMAIS** le porte-bébé sur des lits, des canapés ou d'autres surfaces molles.
- **RISQUE DE STRANGULATION** :
 - L'enfant peut s'étrangler si les sangles de retenue sont desserrées. Ne laissez jamais l'enfant dans le porte-bébé lorsque les sangles sont lâches ou défaits.
 - Des enfants se sont **ÉTRANGLÉS** avec des sangles de harnais lâches ou partiellement bouclées. Attachez complètement l'enfant, même lorsque le porte-bébé est utilisé à l'extérieur du véhicule.
- **RISQUE DE CHUTE** : L'activité de l'enfant peut faire bouger le porte-bébé. Ne placez jamais le porte-bébé sur un comptoir, une table ou toute autre surface surélevée. Le porte-bébé peut tomber d'un chariot de supermarché. Ne pas l'utiliser sur un chariot de supermarché.



CHOISIR LE MEILLEUR EMPLACEMENT POUR LE SIÈGE ENFANT

⚠️ AVERTISSEMENT

Tous les emplacements d'un véhicule ne sont pas forcément sûrs pour l'installation de ce siège enfant. En effet, certaines automobiles ne disposent d'aucune place assise permettant l'installation d'un siège enfant. L'installation incorrecte de ce siège enfant dans un véhicule augmente le risque de décès ou de blessures graves.

Veillez suivre attentivement les instructions de ce manuel et du manuel d'utilisation de votre véhicule pour vous assurer que le siège enfant est correctement placé et installé. Si vous n'êtes pas sûr(e) de l'emplacement correct du siège enfant dans le véhicule, contactez le fabricant du véhicule directement ou par l'intermédiaire de son revendeur avant d'utiliser le siège enfant. Nous vous invitons également à appeler Baby Trend au 1-800-328-7363 pour obtenir des informations supplémentaires ou de l'aide.

4.1 Considérations générales pour le choix d'un emplacement

- Il a été démontré que les places assises arrière sont statistiquement plus sûres pour les enfants que les places assises avant.
- Nous vous recommandons d'utiliser la position centrale du siège arrière comme emplacement le plus sûr pour le siège enfant. En outre, dans la mesure du possible, demandez à un adulte de prendre place à l'arrière avec l'enfant pour le surveiller.

- Si le conducteur est le seul adulte dans le véhicule et que l'enfant doit être surveillé en permanence, la position assise avant peut être utilisée s'il n'y a pas de coussin gonflable actif du côté passager et si toutes les conditions suivantes sont remplies pour cet emplacement.

4.2 Vérifier que le siège du véhicule répond aux exigences suivantes

⚠️ AVERTISSEMENT



NE placez PAS le siège enfant orienté vers l'arrière sur un siège avant équipé d'un coussin gonflable.

La MORT OU DES BLESSURES GRAVES peuvent survenir. La banquette arrière est l'endroit le plus sûr pour les enfants âgés de 12 ans ou moins.

- Ne placez **jamais** ce siège enfant dans un véhicule équipé d'un coussin gonflable actif ! Les coussins gonflables actifs se gonflent avec beaucoup de force ! Un coussin gonflable actif qui se gonfle peut heurter un siège enfant avec suffisamment de force pour causer la mort ou des blessures graves à votre enfant. Si votre véhicule est équipé d'un coussin gonflable actif côté passager avant, veuillez consulter le manuel du propriétaire du véhicule pour plus d'informations sur les coussins gonflables actifs et l'installation d'un siège enfant.

- **NE placez PAS** ce siège enfant dans un siège de véhicule orienté vers l'arrière ou vers le côté du véhicule (Fig. 13-1 et 13-2).
- **N'utilisez PAS** ce siège enfant dans un véhicule dont le dossier ne se verrouille pas en place. Un dossier de siège qui se rabat vers l'avant doit être doté d'un verrou ou d'un mécanisme de verrouillage pour l'empêcher de s'incliner vers l'avant et de heurter l'enfant en cas d'arrêt brusque ou d'accident.
- Veuillez consulter le manuel d'utilisation de votre véhicule pour déterminer le meilleur emplacement pour le siège enfant ou pour déterminer si certains emplacements ne sont pas sûrs pour l'installation d'un siège enfant. Si vous ne disposez pas du manuel du propriétaire du véhicule ou si le manuel du propriétaire ne traite pas de l'installation du siège enfant, veuillez contacter le fabricant du véhicule pour obtenir ces informations avant d'utiliser ce siège enfant.



Fig. 13-1



Fig. 13-2

4.3 Vérifier que la ceinture de sécurité du véhicule peut être utilisée en toute sécurité

Le siège enfant est conçu pour être bien installé en permanence. La ceinture de sécurité du véhicule doit être capable de rester serrée en permanence. Divers systèmes de ceinture de sécurité ont été installés dans des véhicules qui ne

sont pas sûrs pour une utilisation avec le siège enfant. Même les véhicules les plus récents peuvent être équipés de systèmes de ceintures de sécurité qui ne sont pas sûrs pour l'utilisation du siège enfant. Ces systèmes peuvent sembler sûrs, mais leur mode de fonctionnement exclut leur utilisation avec le siège enfant. Si vous n'êtes pas sûr(e) que la ceinture de sécurité du véhicule peut être utilisée en toute sécurité avec le siège enfant, veuillez contacter le fabricant du véhicule pour obtenir des informations supplémentaires.

⚠️ AVERTISSEMENT

Analysez soigneusement le fonctionnement des ceintures de sécurité du véhicule avant d'utiliser le siège enfant. Le fait de pouvoir enfilez la ceinture de sécurité du véhicule à travers le siège enfant ou la base n'indique pas que la ceinture de sécurité du véhicule puisse être utilisée en toute sécurité. Lisez attentivement cette section sur les systèmes de ceintures de sécurité, lisez en détail le manuel du propriétaire de votre véhicule et tenez compte de toutes les étiquettes d'avertissement apposées sur les ceintures de sécurité de votre véhicule. Votre véhicule peut nécessiter une modification ou une ceinture de sécurité spéciale afin d'être utilisé en toute sécurité avec ce siège enfant. Veuillez consulter votre concessionnaire pour ce service.

Les systèmes de ceinture de sécurité qui NE peuvent PAS être utilisés en toute sécurité avec le siège enfant :

N'utilisez PAS les types suivants de ceintures de sécurité avec le siège enfant. Ces systèmes de ceinture ne maintiendront pas le siège enfant en place en permanence. En outre, le clip de verrouillage fourni avec ce produit ne permet pas d'utiliser ces systèmes de ceinture en toute sécurité.

- **N'utilisez PAS** une ceinture abdominale qui reste lâche une fois installée et ne se bloque qu'en cas d'accident ou d'arrêt brusque. Ces ceintures abdominales utilisent un retracteur à verrouillage d'urgence et sont souvent associées à des ceintures épaulières motorisées. Comme ces ceintures permettent au siège enfant de bouger sur le siège, le risque que le siège enfant ne soit pas dans la bonne position en cas d'accident est très élevé. Par conséquent, n'utilisez pas le siège enfant avec ce type de système de ceinture de sécurité. Veuillez consulter le concessionnaire de votre véhicule ou le manuel du propriétaire pour obtenir des informations sur la conversion de ce système de ceinture de sécurité en un système acceptable pour une utilisation avec un siège enfant (Fig. 15-1).
- **N'UTILISEZ PAS** un système de ceinture abdominale/épaulière si la ceinture sous-abdominale et la ceinture épaulière sont dotées chacune d'un rétracteur à l'une de leurs extrémités. Ce type de système de ceinture de sécurité ne retient pas correctement le siège enfant (Fig. 15-2).
- **N'utilisez PAS** une ceinture de sécurité reliée à la portière de quelque manière que ce soit. Ces types de ceintures de sécurité sont conçues pour entourer automatiquement l'occupant lorsque la porte est fermée. Ce type de ceinture de sécurité NE retient PAS correctement le siège enfant. (Fig. 15-3).



Fig. 15-1

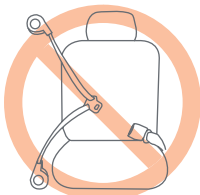

Fig. 15-2

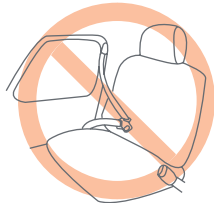

Fig. 15-3

- **N'utilisez PAS** une ceinture de sécurité ancrée sur le siège à plus de 50.8 mm (2 pouces) en avant du pli entre le fond du siège et le dossier du siège. Ce type de ceinture de sécurité ancre le siège enfant trop en avant et le siège enfant ne sera pas retenu en toute sécurité dans le véhicule (Fig. 16-1).
- **N'utilisez PAS** de ceinture épaulière qui se déplace le long d'un rail. Ces systèmes bougent généralement pour entourer l'occupant lorsque la porte est fermée. Ce type de système de ceinture de sécurité **NE retient PAS** correctement le siège enfant (Fig. 16-2).



Fig. 16-1

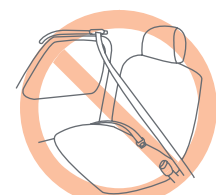

Fig. 16-2

Si vous disposez de l'un des systèmes de ceinture de sécurité ci-dessus, **NE l'utilisez PAS** pour fixer le siège enfant dans le véhicule. Recherchez dans le véhicule un emplacement doté d'un système de ceinture de sécurité plus approprié, tel que décrit dans la section suivante. Vous pouvez également contacter le fabricant de votre véhicule pour vous renseigner sur l'installation d'un système de ceinture de sécurité adéquat pour retenir un siège enfant.

Ceintures de sécurité pouvant être utilisées avec le siège enfant :

Les systèmes de ceinture de sécurité suivants peuvent être utilisés avec le siège enfant à condition que toutes les autres exigences prescrites dans ces instructions, y compris la position du siège et toutes les instructions fournies par le manuel du propriétaire du véhicule, soient respectées.

- Une ceinture abdominale qui se règle manuellement et qui reste serrée lorsque le véhicule est en mouvement peut être utilisée avec le siège enfant. Ce type de ceinture de sécurité est tendu en tirant la ceinture à travers la boucle une fois que celle-ci est attachée. La ceinture du siège arrière central est le plus souvent ce type de ceinture (Fig. 17-1).



Fig. 17-1

- Une ceinture abdominale qui ne peut pas être rallongée une fois qu'elle est attachée est adaptée à l'utilisation du siège enfant. Ces ceintures de sécurité sont souvent dotées d'un rétracteur à blocage automatique qui permet d'allonger la ceinture, mais qui, une fois attachée, doit être débloquée et se rétracter complètement avant de permettre un nouvel allongement de la ceinture (Fig. 17-2).



Fig. 17-2

- Une ceinture de sécurité abdominale/épaulière combinée avec une plaque de verrouillage qui bloque la ceinture abdominale en position est adaptée à l'utilisation du siège enfant. Une fois ce type de ceinture de sécurité attaché, la plaque de verrouillage empêche la ceinture abdominale de se desserrer. Cette ceinture de

sécurité combinée ne nécessite pas de clip de verrouillage (Fig. 18-1).

- Un système de ceinture sous-abdominale/épaulière combinée avec une plaque de verrouillage qui peut glisser librement le long de la ceinture peut être utilisé avec le siège enfant s'il comprend un enrouleur verrouillable ou si un clip de verrouillage est utilisé pour fixer la ceinture abdominale en position et l'empêcher de se desserrer. Utilisez le clip de verrouillage fourni avec le siège enfant comme indiqué à la page 44. **Veillez vous référer au manuel du propriétaire de votre véhicule pour de plus amples informations sur le verrouillage de ce type de ceinture de sécurité.** Ce type de ceinture doit être verrouillé pour empêcher le siège enfant de bouger (Fig. 18-2 et 18-3).



Fig. 18-1



Fig. 18-2

Certaines applications de clip de verrouillage sur la base basées sur la longueur de la tige de la boucle de l'automobile peuvent nécessiter que le clip de verrouillage soit placé au centre du chemin de ceinture de base. (Fig. 18-4)

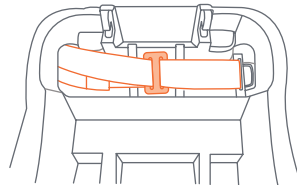

Fig. 18-4

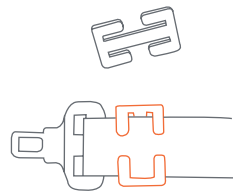
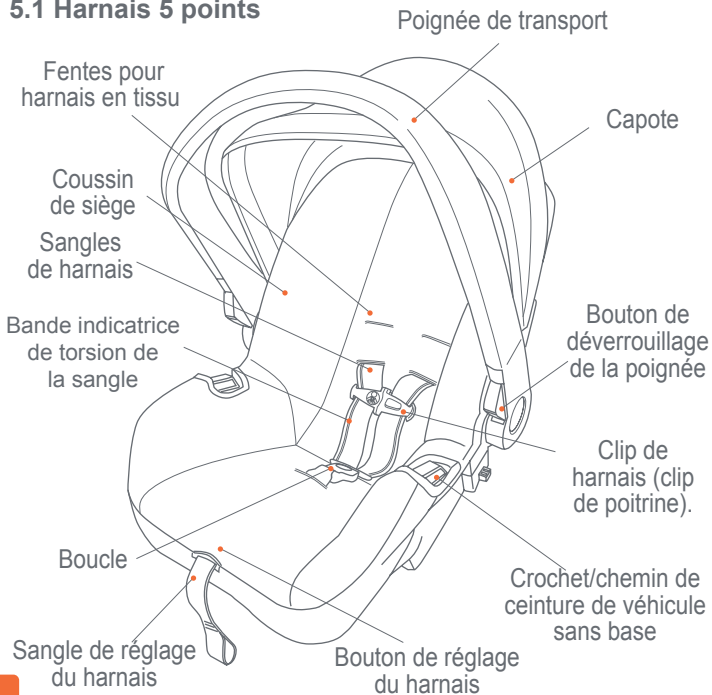

Fig. 18-3

CARACTÉRISTIQUES DES SIÈGES ENFANT ET LEUR UTILISATION CORRECTE

5.1 Harnais 5 points



5.2 Vue arrière du siège auto

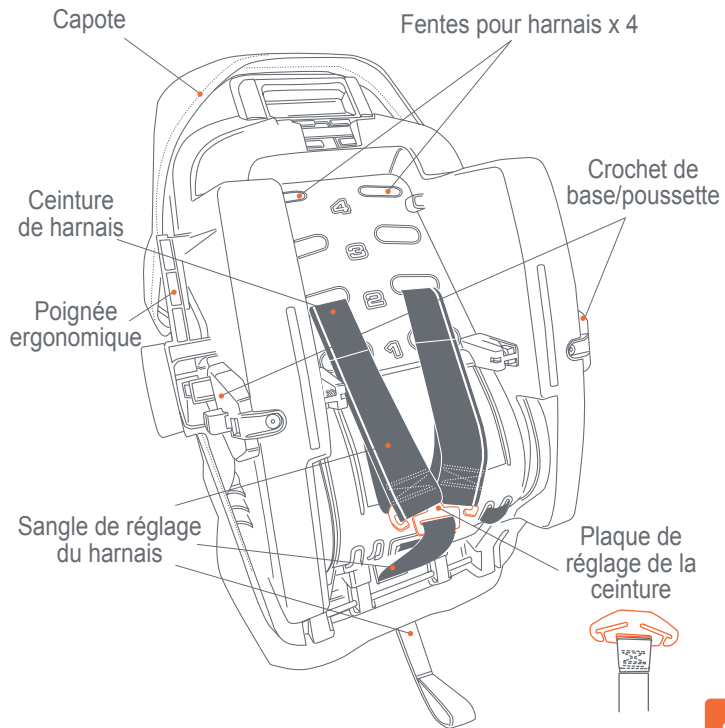

5.3 Vue arrière de l'emplacement des composants

Poignée de déverrouillage de la base et de la poussette

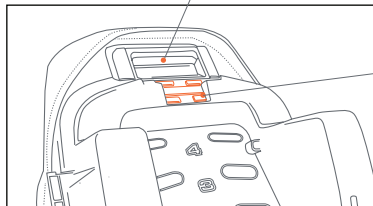

Clip de verrouillage et rangement

Bande indicatrice de torsion de la sangle

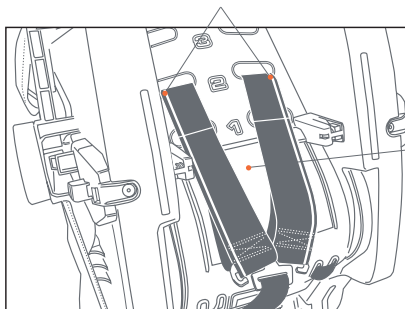

Support pour le manuel du propriétaire

5.4 Base

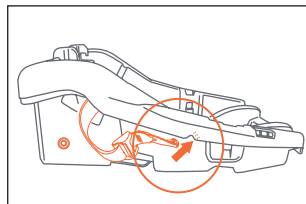

Stockage du connecteur inférieur SAU sur le dessous

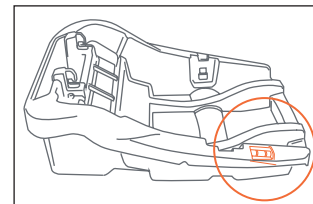

Indicateur d'angle situé sur la base

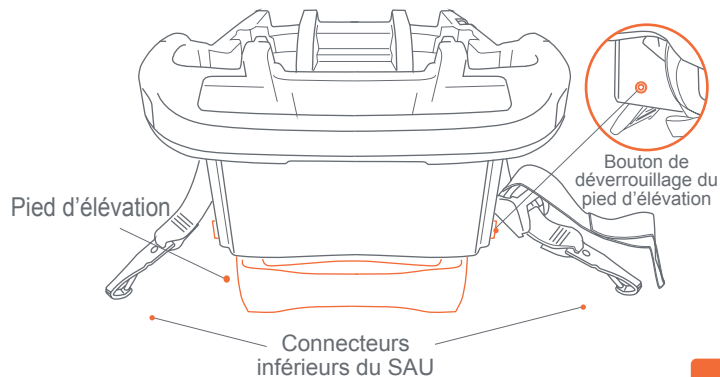

5.0 CARACTÉRISTIQUES

La base de votre siège enfant peut être installée soit avec la ceinture du véhicule, soit avec le système d'attache SAU inclus.

Pour installer correctement le siège enfant et protéger votre enfant, vous devez suivre attentivement les instructions correspondant au modèle que vous avez acheté.

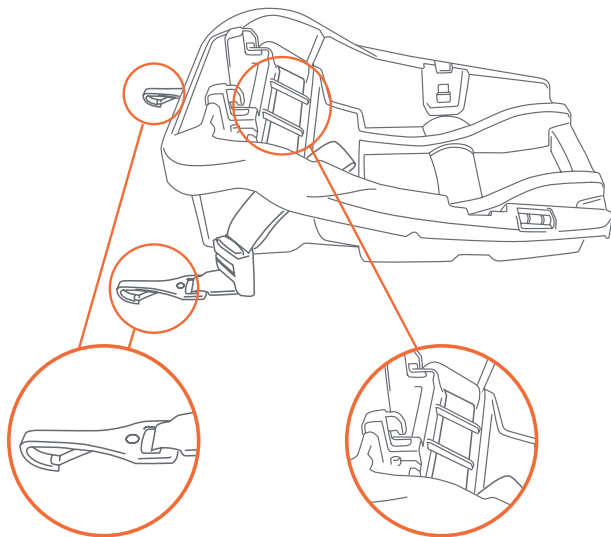

Connecteurs inférieurs du SAU

Chemin de ceinture du véhicule

5.0 CARACTÉRISTIQUES

5.5 Utilisation du siège enfant avec base

- Pour retirer le siège auto hors de la base, pressez la poignée de déverrouillage de la base, située sous la tête du siège enfant, pour libérer le siège enfant de la base. Reportez-vous à (Fig. 24-1).
- Pour fixer le siège enfant à la base, alignez le siège enfant avec la base et poussez vers le bas jusqu'à ce que le siège enfant s'enclenche sur la base. Vérifiez que les deux côtés du siège enfant sont bien fixés à la base.

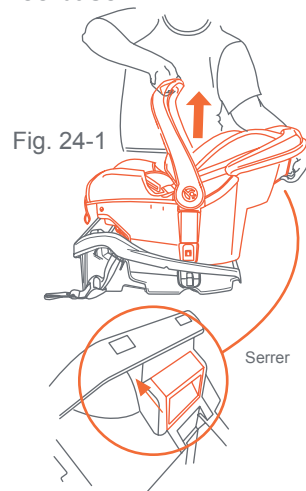
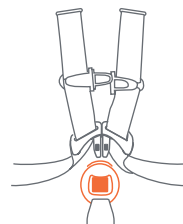

Fig. 24-1

5.6 Autres caractéristiques

Harnais

Nous fabriquons plusieurs styles différents de sièges enfant, chacun avec différents niveaux de caractéristiques, de réglages, de poids et de taille. Veuillez suivre les instructions correspondant aux caractéristiques de votre modèle particulier.



Harnais 5 points

Indicateurs d'angle du siège

L'indicateur d'angle du siège est utilisé pour s'assurer que le siège est installé au degré d'inclinaison approprié pour protéger adéquatement votre enfant en cas d'accident.

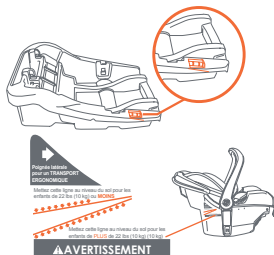

Clip de déverrouillage

Le clip de déverrouillage est rangé sous le coussin du côté droit du siège enfant et est utilisé pour installer solidement le siège enfant avec certains types de ceintures combinées abdominales/épaulières du véhicule.

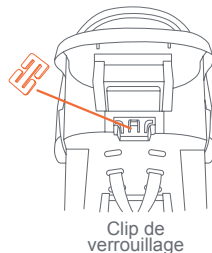

Ajusteur de l'angle du siège

Ajusteur de réglage de l'angle du siège soulève et abaisse l'avant de la base afin d'obtenir l'angle d'inclinaison approprié pour une installation correcte du siège enfant lors de l'utilisation de la base.

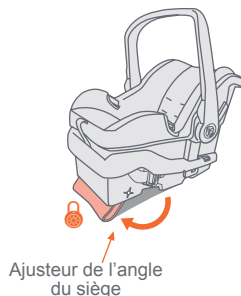

5.7 Fonctionnement de la poignée de transport

⚠ AVERTISSEMENT

Les jouets ou autres objets attachés à la poignée de transport peuvent provoquer des blessures en cas d'accident. N'attachez jamais de jouets ou d'autres objets à la poignée lorsque vous êtes dans le véhicule.

La poignée de transport a cinq positions : Position de **rebond**, position de transport, position de rangement intermédiaire, position de rangement et position de non-basculer.



Position de rebond (la poignée DOIT être en position de **rebond** quand utilisé est dans le véhicule).

Transport

Rangement



Rangement intermédiaire

Sans bascule

Utilisation de la poignée dans le véhicule

UTILISEZ la position de **rebond** seulement. Position de la poignée dans le véhicule. Placez la poignée en position de **rebond** (Fig. 27-1).



Fig. 27-1

Pour régler la position de la poignée

- Appuyer sur les deux boutons situés sur la poignée, juste au-dessus de la connexion à la coque du siège auto, pour libérer la poignée.
- Tournez lentement la poignée jusqu'à la position souhaitée. Les boutons doivent sortir et la poignée doit se verrouiller automatiquement dans la nouvelle position (Fig. 27-2).
- Avant de soulever le siège-auto, appuyez sur la poignée pour vérifier que les deux côtés de la poignée se sont verrouillés dans la position de transport.

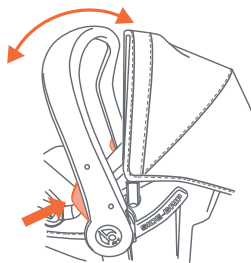
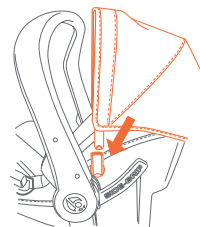

Fig. 27-2

5.8 Fixation de la capote

Glissez les haubans dans les manchons de la capote.

La capote est fixée en insérant les extrémités des haubans en plastique de la capote dans les raccords femelles situés à l'intérieur du moyeu de la poignée.



Utilisez les bandes auto-agrippantes situées à l'arrière du tissu pour fixer la capote au châssis du siège auto.

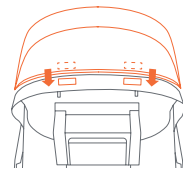

5.9 Poignée de transport ergonomique

- Tournez la poignée en position de transport. Croisez l'avant-bras à travers la poignée de transport pour placer votre main sur la poignée.

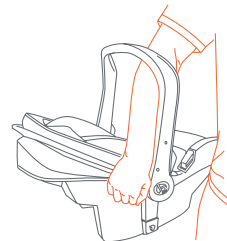

5.10 Utilisation des inserts

- L'utilisation n'est pas obligatoire
- Utilisez **UNIQUEMENT** les inserts pour les enfants pesant entre 1,8 et 8,1 kg (4 et 18 livres).
- **N'utilisez PAS** l'insert d'oreiller si la tête de l'enfant est poussée vers l'avant et tombe.
- **NON** inclus dans tous les modèles, les styles peuvent varier.

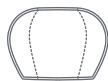

Insert d'oreiller



Insert corporel

5.11 Réglage des sangles d'épaule

⚠ AVERTISSEMENT

Le fait de ne pas régler correctement le harnais autour de votre enfant augmente le risque de décès ou de blessures graves en cas de virage serré, d'arrêt soudain ou d'accident. Veuillez suivre les instructions très attentivement afin de vous assurer que le harnais est correctement ajusté à votre enfant à tout moment. Votre enfant grandira très rapidement ! Vérifiez l'ajustement du harnais chaque fois que vous utilisez le siège enfant.

Siège enfant Ce siège enfant comporte quatre réglages de hauteur pour les sangles d'épaule du harnais.

La hauteur appropriée est au même niveau ou juste en-dessous de l'épaule.

Les sangles du harnais doivent être utilisées dans les fentes qui positionnent les sangles au même niveau ou juste en dessous des épaules de votre enfant (Fig. 30-1). Les sangles du harnais se règlent comme suit :

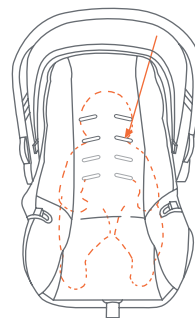

Fig. 30-1

1. Retirez le siège enfant de la base et faites pivoter la poignée de transport vers l'arrière. Placez votre enfant dans le siège enfant de manière à ce que ses fesses se trouvent entièrement à l'arrière et au fond du siège.
2. Déterminez quelle paire de fentes permet de positionner les sangles du harnais au même niveau que les épaules de votre enfant ou juste en dessous. **N'utilisez PAS** de fentes de harnais qui positionnent les sangles de harnais au-dessus des épaules de votre enfant, car les sangles de harnais dans cette position ne retiendront pas un petit enfant dans un virage serré, un arrêt soudain ou un accident.

5.0 CARACTÉRISTIQUES

3. Si les sangles du harnais doivent être ajustées, retirez votre enfant hors du siège enfant. Faites pivoter la poignée en position verticale de transport (Fig. 31-1).
4. Desserrez les sangles du harnais en appuyant sur le bouton de réglage du harnais situé sous le rabat juste devant la boucle du harnais et en tirant sur les sangles du harnais.
5. Retournez le siège. Localisez la plaque de réglage de la ceinture près du bas du siège (Fig. 31-2). Retirez les deux sangles du harnais de la plaque de réglage de la ceinture. Depuis l'avant du siège, tirez les sangles du harnais à travers les fentes de la zone des épaules et du coussin du siège.



Fig. 31-1

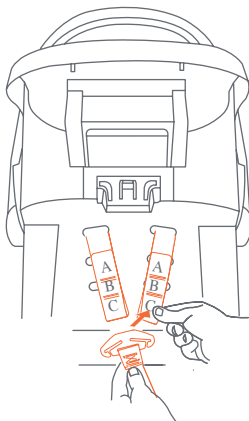

Fig. 31-2

5.0 CARACTÉRISTIQUES

6. A l'aide de l'outil d'enfilage de ceinture fourni, insérez les sangles du harnais dans les fentes sélectionnées à l'étape 2 ci-dessus, dans le coussin du siège et dans la coque du siège, respectivement (Fig. 32-1).
7. Depuis l'arrière du siège enfant, tirez les sangles du harnais à travers les fentes jusqu'à ce que vous ayez assez de sangle pour atteindre la plaque de réglage de la ceinture.
8. Remontez les sangles du harnais sur la plaque de réglage de la ceinture. Commencez par la sangle gauche du harnais, puis la sangle droite. Vérifiez que les sangles du harnais sont complètement insérées dans la boucle de la plaque de réglage de la ceinture (Fig. 32-2). Vous disposez de trois positions de réglage sur le harnais.

Outil d'enfilage de la ceinture

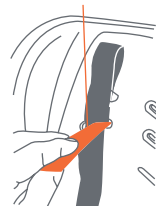

Fig. 32-1

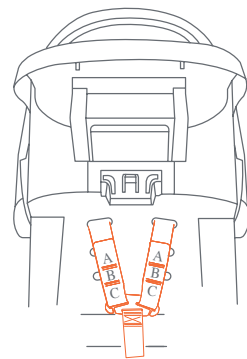

Fig. 32-2

9. Assurez-vous que les extrémités de la sangle du harnais sont complètement accrochées à la plaque de réglage de la courroie. Les deux côtés doivent être enfilés dans la même position (Fig. 33-1).
10. Inspectez les sangles du harnais à l'avant et à l'arrière pour vous assurer qu'elles ne sont pas entortillées. Des sangles entortillées peuvent empêcher un bon serrage du harnais et donc ne pas retenir correctement votre enfant en cas de virage serré, d'arrêt brusque ou d'accident.
11. Avant d'utiliser le siège enfant, tirez sur les sangles du harnais par l'avant pour vous assurer qu'elles sont bien attachées.
12. Repliez la sangle sur la plaque de réglage de la courroie, et fixez-la à l'aide de la bande auto-agrippante (Fig. 33-2).

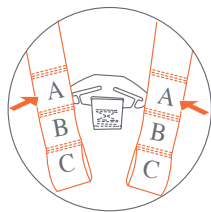

Fig. 33-1

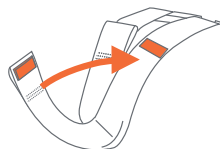

Fig. 33-2

5.12 Réglage de la longueur de la sangle d'entrejambe

La sangle d'entrejambe est réglable en longueur pour assurer un ajustement sûr et confortable du harnais. La longueur de la sangle d'entrejambe doit être réglée de manière à ce qu'un espace de 12,7 et 25,4 mm (1/2 pouce et 1 pouce) soit présent entre les oreilles de la boucle et le haut de la cuisse de l'enfant, sans tenir compte d'un vêtement ou d'une couche (Fig. 34-1). Votre enfant grandira

très vite, aussi vérifiez toujours que la boucle est à la bonne hauteur lorsque vous installez votre enfant dans le siège enfant.

Les réglages de la longueur de la sangle d'entrejambe :

Pour réduire la longueur de la sangle de la boucle, enfiler le support d'ancrage dans la fente la plus proche de la position d'utilisation. Veillez à ce que le support d'ancrage soit complètement passé. **Pour allonger** la longueur de la sangle de la boucle, détachez le support d'ancrage de la deuxième fente et tirez la boucle vers le haut. Assurez-vous que le support d'ancrage est bien en place (Fig. 34-2).

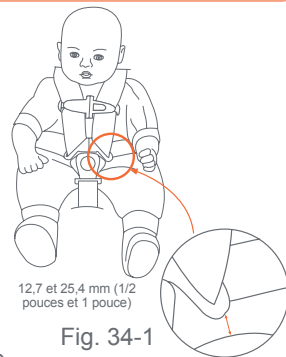

Fig. 34-1

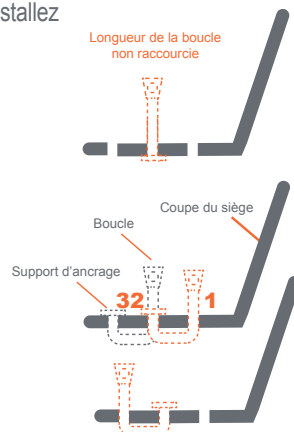
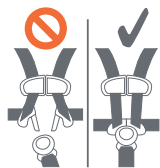

Fig. 34-2

UTILISATION D'UN HARNAIS D'AUTO

6.1 Attacher votre enfant dans le siège enfant/le porte-bébé

⚠️ AVERTISSEMENT



Des enfants se sont **ÉTRANGLÉS** dans des sangles de harnais lâches ou partiellement bouclées. Attachez complètement l'enfant, même lorsque le porte-bébé est utilisé à l'extérieur du véhicule.

Le fait de ne pas attacher correctement votre enfant dans le siège enfant/porte-bébé augmente le risque de décès ou de blessures graves par suffocation ou chute, ou en cas de virage serré, d'arrêt soudain ou d'accident.

En cas d'accident, le siège enfant n'offre aucune protection à votre enfant si les sangles du harnais ne sont pas correctement installées conformément à ces instructions. Veillez à ce que les sangles du harnais soient correctement ajustées et attachées chaque fois que vous utilisez le siège enfant, même lorsque vous l'utilisez comme porte-bébé.

Veillez suivre attentivement ces instructions afin d'attacher correctement votre enfant.

1. Vérifiez que les sangles du harnais sont installées dans les fentes appropriées ou réglées à la bonne hauteur comme décrit dans la section 5.11, **Réglage des sangles d'épaules**, qui précède.

2. Les vêtements avec lesquels vous habillez votre enfant affecteront l'utilisation correcte du siège enfant. Veuillez habiller votre enfant avec des vêtements qui :

- Permettre aux sangles du harnais de s'enclencher correctement entre les jambes de votre enfant.
- Maintenir les bretelles correctement placées sur les épaules de l'enfant.

3. Placez le siège enfant sur une surface ferme et plane. Mettez la poignée de transport en position de non-basculement. Desserrez les sangles du harnais en tirant sur les sangles tout en poussant sur le bouton de réglage du harnais situé sous le coussin, juste devant la boucle. Détachez le clip de poitrine du harnais. Détachez les sangles du harnais et faites passer les sangles du harnais par-dessus le dossier du siège ou sur les côtés du siège enfant (Fig. 36-1).

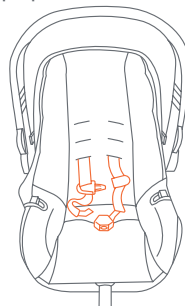

Fig. 36-1

4. Placez votre enfant dans le siège enfant de manière à ce que ses fesses soient contre le dossier et le fond du siège (Fig. 36-2).

5. Tirez les sangles du harnais vers le bas sur votre enfant. Vérifiez que les sangles du harnais ne sont pas entortillées.



Correct



Incorrect

Fig. 36-2

6.2 Pour le harnais à 5 points

- Insérez les deux languettes de la boucle dans la boucle du harnais sur la sangle d'entrejambe. Tirez vers le haut et testez les languettes de la boucle pour vous assurer qu'elles sont bien fixées (Fig. 37-1). Fixez ensemble les clips de poitrine du harnais. Positionnez le clip de poitrine du harnais en le faisant glisser vers le haut ou vers le bas sur les sangles du harnais, de façon à ce qu'il soit au niveau des aisselles de l'enfant (Fig. 37-2). Assurez-vous d'entendre les languettes s'enclencher dans la boucle et vérifiez qu'elles sont fermement verrouillées en tirant les sangles vers le haut. Si les sangles du harnais ne sont pas correctement bouclées, le siège enfant n'offrira **AUCUNE** protection à votre enfant. **N'utilisez PAS** le siège enfant, même comme porte-bébé, si le harnais n'est pas bien bouclé. Veuillez appeler Baby Trend au 1-800-328-7363 pour obtenir de l'aide.
- Depuis l'avant du siège enfant, tirez vers l'extérieur sur la sangle de réglage du harnais pour serrer les sangles du harnais. Assurez-vous que les deux sangles du harnais sont à plat et bien ajustées sur les épaules de votre enfant. Une sangle bien ajustée ne doit pas laisser de jeu. Elle est relativement droite et ne s'affaisse pas. Elle n'appuie pas sur la chaire de l'enfant et ne pousse pas le corps de l'enfant dans une position non naturelle.
- Fixez ensemble les clips de poitrine du harnais. Positionnez le clip de poitrine du harnais en le faisant glisser vers le haut ou vers le bas sur les sangles du harnais, de façon à ce qu'il soit au niveau des aisselles de l'enfant.

Les accessoires destinés à être utilisés avec le siège enfant peuvent être utilisés à condition qu'ils n'interfèrent pas avec l'assemblage du harnais ou le réglage correct du harnais de sorte que celui-ci reste toujours serré sur les épaules de l'enfant.



Fig. 37-1



Fig. 37-2

Les matériaux épais, mous ou autres matériaux compressibles d'une épaisseur supérieure à 6.35mm (1/4 de pouce) ne doivent pas être placés derrière ou sous l'enfant ou entre l'enfant et les sangles du harnais. Des exemples d'accessoires sont les oreillers de soutien de la tête ou les couvertures roulées pour ajouter un soutien supplémentaire à la tête.

⚠️ AVERTISSEMENT : Les jouets ou autres objets attachés à la poignée de transport peuvent provoquer des blessures en cas d'accident. N'attachez jamais de jouets ou d'autres objets à la poignée lorsque vous êtes dans le véhicule.

INSTALLATION DU SIÈGE ENFANT OU DE LA BASE DANS LE VÉHICULE

Veuillez lire attentivement la section 4.3, **Vérifier que la ceinture de sécurité du véhicule peut être utilisée en toute sécurité**, avant de procéder à l'installation du siège enfant. Veuillez comprendre qu'en raison du très grand nombre de véhicules utilisés aujourd'hui, et du grand nombre correspondant de systèmes de ceintures de sécurité, cette section ne peut que fournir des conseils sur l'installation correcte du siège enfant, qui doivent être combinés avec les informations fournies par le fabricant de votre véhicule afin d'obtenir une installation correcte et sûre.

⚠️ AVERTISSEMENT

Le fait de ne pas installer et fixer correctement le siège enfant en position orientée vers l'arrière du véhicule augmente le risque de décès ou de blessures graves de l'enfant en cas de virage serré, d'arrêt brusque ou d'accident. Suivez attentivement ces instructions, ainsi que les instructions fournies par le fabricant de votre véhicule pour l'installation des sièges enfant pour enfants, afin de vous assurer que le siège enfant est correctement situé, positionné et maintenu en place à tout moment.

7.1 Préparation

1. Garez votre véhicule sur une surface plane afin que l'indicateur de niveau situé sur le côté gauche du siège enfant indique bien l'angle d'inclinaison correct du siège.
2. Assurez-vous d'avoir choisi un emplacement acceptable pour le siège enfant comme indiqué dans la section **Choisir le meilleur emplacement pour le siège enfant** à la page 11.
3. Vérifiez à nouveau la présence de coussins gonflables actifs. **N'utilisez PAS** un emplacement équipé d'un coussin gonflable actif ou adjacent à un coussin gonflable actif de sorte que, lorsqu'il se déploie, le coussin gonflable actif puisse entrer en contact avec le siège enfant. De nombreux coussins gonflables côté passager sont conçus pour se déployer afin de protéger le côté passager ainsi que la place assise centrale avant. Veuillez consulter les avertissements relatifs aux coussins gonflables actifs dans le manuel du propriétaire de votre véhicule pour vous aider à déterminer les endroits dangereux dans le véhicule.
4. Si la position du siège avant est utilisée, faites glisser le siège du véhicule aussi loin que possible vers l'arrière pour éviter que le siège enfant ne heurte le tableau de bord en cas d'accident. Si le siège arrière est utilisée, faites glisser le siège du véhicule directement devant le siège enfant suffisamment vers l'avant pour éviter que le siège enfant ne heurte le dossier du véhicule en cas d'accident.
5. Vérifiez que le dossier du véhicule est verrouillé en position verticale et qu'il ne se rabattra pas vers l'avant sur le siège enfant. (Fig. 40-1).

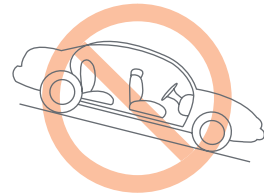

7.2 Installation du siège enfant/Installation de la base avec la ceinture du véhicule de la base

⚠️ AVERTISSEMENT : Les jouets ou autres objets attachés à la poignée de transport peuvent provoquer des blessures en cas d'accident. N'attachez jamais de jouets ou d'autres objets à la poignée lorsque vous êtes dans le véhicule.

1. Retirez tout jouet ou autre objet fixé à la poignée de transport avant d'installer le siège auto dans le véhicule.
2. Retirer le siège enfant de la base en appuyant sur la poignée de déverrouillage de la base située sous le centre de la tête du siège enfant et en soulevant le siège enfant vers le haut (voir Fig. 24-1). **Ranger les deux connecteurs inférieurs du SAU comme indiqué sur la Fig. 45-1.**
3. Si vous utilisez la base avec le siège enfant, placez la base en position orientée vers l'arrière sur un siège de véhicule orienté vers l'avant, comme indiqué sur la Fig. 40-2. Si vous utilisez le siège enfant sans la base, placez le siège enfant en position orientée vers l'arrière sur un siège de véhicule orienté vers l'avant, comme indiqué à la Fig. 41-1. **L'enfant doit faire face à l'arrière du véhicule et le siège enfant doit être placé dans un siège de véhicule orienté vers l'avant.**

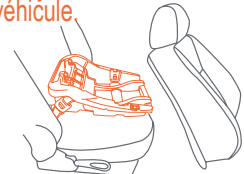

Le siège pliant doit être verrouillé
Fig. 40-1

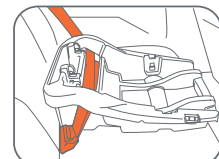

Ceinture sous-abdominale/
épaulière

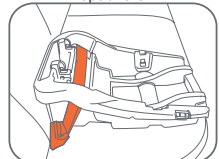

Ceinture abdominale
uniquement
Fig. 40-2

4. Voir la Fig. 40-2 pour l'enfilage correct de la ceinture du véhicule dans la base et la Fig. 41-1 pour l'enfilage correct de la ceinture dans le siège enfant sans la base.
5. Bouclez la ceinture de sécurité en veillant à ce qu'elle ne soit pas entortillée et qu'elle soit bien enclenchée dans la boucle appropriée, et non dans la boucle adjacente (Fig. 41-2).
6. L'installation correcte du siège enfant ou de la base exige que la ceinture de sécurité soit très serrée. Pour serrer la ceinture de sécurité, appuyez fortement avec votre genou ou votre main sur le siège enfant ou la base tout en tirant et en serrant la ceinture de sécurité. **Vérifiez qu'il n'y a pas de jeu dans la ceinture de sécurité de chaque côté du siège enfant ou de la base, ou n'importe où le long de la trajectoire de la ceinture, et que la ceinture de sécurité est bien serrée d'un bout à l'autre.** (Fig. 41-3 et 41-4).

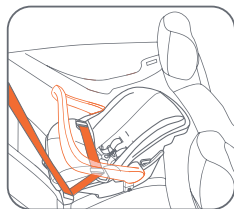

Ceinture sous-abdominale/
épaulière

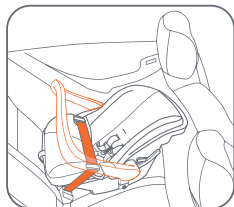

Ceinture abdominale uniquement

Fig. 41-1



Fig. 41-3

Utilisez **UNIQUEMENT** la poignée en position de **rebound** dans le véhicule. (Fig.41-3).



Fig. 42-1

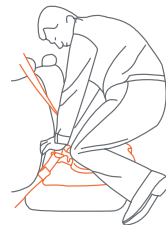

Fig. 42-2

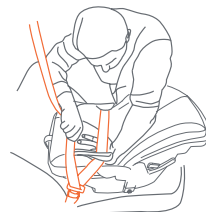

Fig. 42-3

7. Pour resserrer une ceinture abdominale uniquement :

- Une ceinture de sécurité abdominale à rétraction **automatique** se resserre en faisant rentrer la ceinture dans son rétracteur tout en appuyant fortement sur le siège enfant ou la base. Assurez-vous que l'enrouleur bloque la ceinture abdominale en place et que la ceinture reste très serrée (Fig. 42).
- Une ceinture de sécurité abdominale **réglée manuellement** se resserre en tirant sur l'extrémité libre de la ceinture de sécurité tout en poussant fortement sur le siège enfant ou la base. Si vous éprouvez des difficultés à serrer la ceinture de sécurité, débouclez la ceinture de sécurité, serrez légèrement la ceinture de sécurité et rebouclez la ceinture de sécurité. Répétez cette procédure jusqu'à ce que la ceinture de sécurité soit bien serrée autour du siège enfant ou de la base. Vérifiez que la ceinture de sécurité reste bien serrée autour du siège enfant ou de la base (Fig. 42-5).



Fig. 42-4

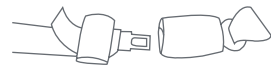

Fig. 42-5

8. Pour serrer une **ceinture sous-abdominale/épaulière**

- Une ceinture sous-abdominale/épaulière combinée avec boucle de verrouillage se resserre en tirant vers le haut sur l'épaulière de la ceinture de sécurité tout en poussant fortement vers le bas sur le siège enfant ou la base. Si vous éprouvez des difficultés à serrer la ceinture de sécurité, débouclez la ceinture de sécurité, serrez légèrement la ceinture de sécurité et rebouclez la ceinture de sécurité. Répétez cette procédure jusqu'à ce que la ceinture de sécurité soit bien serrée autour du siège enfant (Fig. 43-1).



Fig. 43-1

9. Une ceinture de sécurité combinée sous-abdominale/épaulière avec **une boucle qui peut glisser librement** le long de la ceinture de sécurité peut nécessiter l'utilisation d'un clip de verrouillage (Fig. 43-2). Consultez le manuel du propriétaire de votre véhicule pour savoir si le constructeur du véhicule a prévu un autre moyen, tel qu'un enrouleur à verrouillage, pour empêcher le mouvement de la partie abdominale de la ceinture de sécurité.

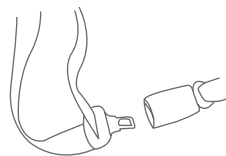

Fig. 43-2

- Pour installer le clip de verrouillage, serrez la ceinture de sécurité bouclée en tirant vers le haut sur l'épaulière de la ceinture de sécurité tout en appuyant fortement sur le siège enfant ou la base.
- Tout en maintenant une pression vers le bas sur le siège enfant ou la base, serrez la ceinture épaulière et la ceinture abdominale juste au-dessus de la boucle pour l'empêcher de bouger. Détachez la ceinture de sécurité en veillant à ce que la boucle ne bouge pas.
- Fixez la ceinture épaulière à la ceinture abdominale en installant le clip de verrouillage à 12mm (un demi-pouce) de la boucle, comme indiqué sur la figure 44-1.

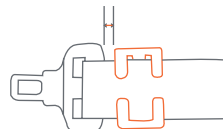

Fig. 44-1

Certaines applications de clip de verrouillage sur la base basées sur la longueur de la tige de la boucle de l'automobile peuvent nécessiter que le clip de verrouillage soit placé au centre du chemin de ceinture de base (Fig. 44-2).

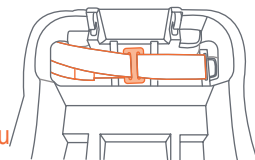

Fig. 44-2

- Rebouclez la ceinture de sécurité et vérifiez qu'elle est bien serrée autour du siège enfant ou de la base. Tirez sur la ceinture abdominale pour vous assurer que le clip de verrouillage bloque la ceinture abdominale et qu'elle reste très serrée.

10. Si vous utilisez la base, vérifiez qu'il n'y a rien sur le dessus de la base, ou quoi que ce soit qui puisse gêner le bon enclenchement du siège enfant sur la base. Placez le siège enfant sur la base et poussez vers le bas jusqu'à ce que le siège enfant s'enclenche fermement sur la base et que vous entendiez un clic (Fig. 45-1).

Tirez vers le haut sur le siège enfant pour vérifier que le siège enfant est bien verrouillé sur la base (Fig. 45-2).

Si le siège enfant ne s'enclenche pas fermement sur la base, le siège enfant n'offrira **AUCUNE** protection à votre enfant. **N'utilisez PAS** le siège enfant avec la base s'il ne se verrouille pas correctement. Veuillez appeler Baby Trend au 1-800-328-7363 pour obtenir de l'aide.

11. Ajustez **TOUJOURS** la poignée de transport en position de **rebond**. (Fig. 45-3).

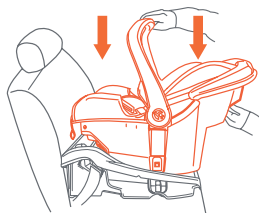

Fig. 45-1

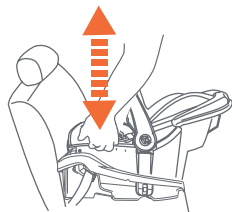

Fig. 45-2

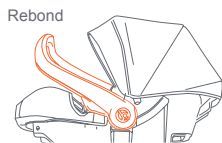

Fig. 45-3

7.3 Installation de la base à l'aide du SAU

SAU Le système d'ancrage universel (SAU) est conçu pour faciliter l'installation des sièges auto pour enfants en permettant d'installer les harnais d'auto sans utiliser le système de ceinture de sécurité du véhicule. Depuis le 1er septembre 2002, au moins deux places arrière de toutes les voitures, camionnettes et camions légers sont équipées de points d'ancrage inférieurs pour les harnais d'auto, situés entre le coussin et le dossier du siège du véhicule. Ces véhicules sont également équipés d'au moins 3 attaches de fixation supérieure situés derrière le siège du véhicule. Ensemble, les ancrages inférieurs et l'attache supérieure constituent le SAU. Tous les harnais d'auto fabriqués depuis le 1er septembre 2002 sont équipés d'un ancrage inférieur et d'une attache supérieure qui se connectent au système d'ancrage universel du véhicule. **Lisez le manuel d'utilisation de votre véhicule pour connaître l'emplacement exact, l'identification et les conditions d'utilisation d'un harnais d'auto.** Utilisez **UNIQUEMENT** le système SAU pour fixer votre siège auto dans une position assise recommandée par le fabricant du véhicule pour l'installation du SAU. Reportez-vous au manuel d'utilisation du véhicule pour connaître l'emplacement des ancrages de l'attache supérieure du véhicule. Les ancrages du véhicule doivent être montés au plafond Tablette arrière pour colis Camionnette Véhicule avec sièges renforcés Supports de plancher Emplacement des points d'ancrage inférieurs 4.0 Choix de l'emplacement des sièges du véhicule identifié par l'un des symboles illustrés à droite. Fig. 46-1.

Consultez le manuel du propriétaire de votre véhicule pour connaître l'emplacement exact de votre SAU, l'identification de l'ancrage et les exigences d'utilisation.

Les emplacements de l'attache supérieure du véhicule peuvent varier :



Ancrages supérieurs du véhicule



Ancrages inférieurs du SAU

1. Retirez tout jouet ou autre objet fixé à la poignée de transport avant d'installer le siège auto dans le véhicule.
2. Trouvez une place assise **SAU** telle qu'identifiée dans le manuel du propriétaire de votre véhicule. Certaines positions d'assise **SAU** peuvent nécessiter le déploiement d'ancrages ou l'installation de guides.

3. Retirez le siège enfant de la base en appuyant sur la poignée de déverrouillage de la base située sous le centre de la tête du siège enfant et en soulevant le siège enfant vers le haut (Fig. 24-1).

4. Retirez les connecteurs inférieurs **SAU** de leur emplacement à l'intérieur de la base (Fig. 47-1). Placez la base en position orientée vers l'arrière dans un siège de véhicule orienté vers l'avant, comme indiqué à la Fig. 47-2. **L'enfant doit faire face à l'arrière du véhicule et le siège enfant doit être placé dans un siège de véhicule orienté vers l'avant.**

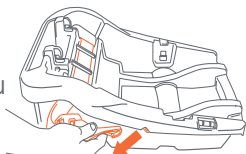

Stockage du connecteur inférieur SAU

Fig. 47-1

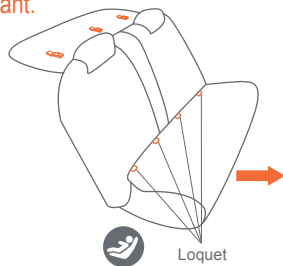

Loquet

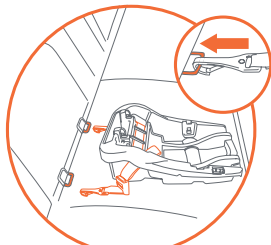
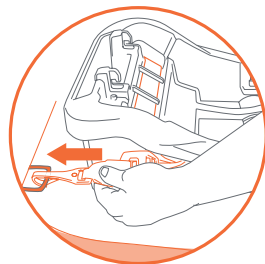
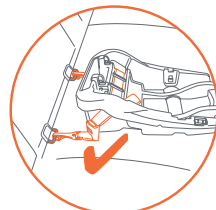

Fig. 47-2

5. Repérez les ancrages de rangement du **connecteur inférieur du SAU** dans le siège du véhicule (Fig. 47-2). Une fois localisés, enclenchez les **connecteurs inférieurs SAU** du siège enfant sur la tige d'acier. Écoutez le clic et vérifiez que les deux connecteurs sont fermement fixés aux tiges d'ancrage en tirant vers l'extérieur sur les connecteurs (Fig. 48-1).



6. L'installation correcte de la base exige que la sangle du **SAU** soit très serrée. Pour serrer la sangle, appuyez fortement avec votre genou ou votre main sur la base tout en tirant vers le haut sur chaque extrémité de la sangle. La sangle se verrouillera automatiquement en place. **Vérifiez qu'il n'y a pas de jeu dans la sangle des deux côtés de la base et que la base est bien installée (Fig. 48-2 et 48-3).**



Accrochez aux ancrages

Fig. 48-1



Fig. 48-2

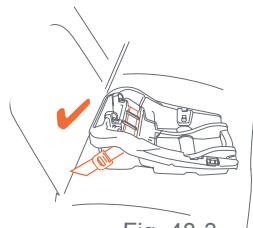

Fig. 48-3

7. Vérifiez qu'il n'y a rien sur le dessus de la base, ou quoi que ce soit qui puisse gêner le bon enclenchement du siège enfant sur la base. Placez le siège enfant sur la base et poussez vers le bas jusqu'à ce que le siège enfant s'enclenche fermement sur la base et que vous entendiez un clic. Tirez le siège enfant vers le haut pour vérifier qu'il est bien fixé à la base (Fig. 24-1).

Si le siège enfant ne s'enclenche pas correctement sur la base, le siège enfant n'offrira aucune protection à votre enfant. N'utilisez PAS le siège enfant avec la base s'il ne se verrouille pas correctement sur la base. Veuillez appeler Baby Trend au 1-800-328-7363 pour obtenir de l'aide.

8. Pour retirer la base hors du véhicule, appuyez sur le bouton de déverrouillage de la sangle sur le **connecteur inférieur du SAU** pour desserrer la sangle (Fig. 49-1a).

REMARQUE : Le connecteur des connecteurs inférieurs du SAU ne peut pas être libéré du point d'ancrage des connecteurs inférieurs du SAU si la sangle est serrée. Appuyez sur le **bouton de relâchement du connecteur inférieur du SAU** sur chaque connecteur pour libérer le connecteur du point d'ancrage (Fig. 49-1b).

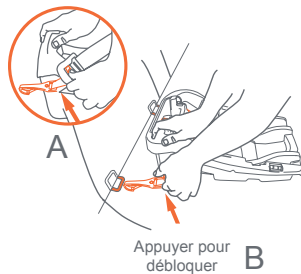
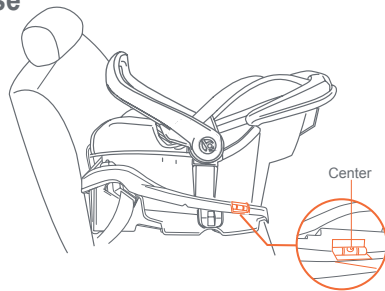

Fig. 49-1

7.4 Réglage de l'inclinaison correcte du siège enfant/de la base

Pour la sécurité de votre enfant, le siège enfant doit être correctement incliné lorsqu'il est installé dans le véhicule. Le siège enfant comprend un indicateur d'angle d'assise sur la partie inférieure de la coque, du côté gauche de l'enfant, pour aider à obtenir l'angle d'inclinaison correct du siège enfant (Fig. 50-1).



Utilisez la plage de poids correspondante
Voir l'étiquette d'avertissement sur le siège enfant

Fig. 50-1

⚠️ AVERTISSEMENT

Le fait de ne pas incliner correctement le siège enfant sur le siège du véhicule augmente le risque de décès ou de blessures graves. Si le siège enfant est positionné trop verticalement, la tête de l'enfant peut tomber vers l'avant et entraîner des problèmes respiratoires. Si le siège enfant est trop incliné, une force excessive peut être exercée sur les épaules et le cou de l'enfant en cas d'accident. Les instructions suivantes doivent être soigneusement suivies pour garantir un angle d'inclinaison correct du siège enfant.

1. **Siège enfant avec base** : Assurez-vous que le véhicule est garé sur un sol plat. Verrouillez le siège enfant sur la base et vérifiez que le siège enfant est bien incliné d'un côté à l'autre du siège du véhicule (Fig. 51-1). Vérifiez que l'indicateur d'angle d'assise correspond au poids de votre enfant.

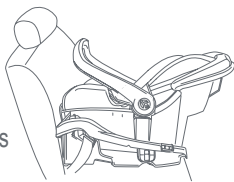

Fig. 51-1

- Si l'indicateur d'angle d'assise montre la bulle centrée entre les lignes, le siège est installé au niveau d'inclinaison approprié pour les occupants de 1,8 à 10 kg (4 à 22 lb.). (Fig 51-2).

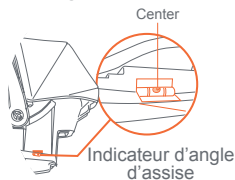

Fig. 51-2

- Si l'indicateur d'angle d'assise montre la ligne de niveau parallèle au sol, le siège est installé au niveau d'inclinaison approprié pour les occupants de plus de 22 lb à 35 lb (Fig. 51-3). Vérifiez à nouveau l'indicateur d'angle d'assise après que l'enfant a été placé dans le siège enfant et réglez-le à nouveau si nécessaire.



Fig. 51-3

- Si le niveau à bulle de l'indicateur d'angle d'assise 1,8 à 10 kg (4 à 22 lb) n'est pas centré ou si la ligne de niveau 10 à 15,8 kg (22 à 35 lb) n'est pas parallèle au sol, déployez le pied d'élévation, Voir section 7.6 Déploiement du pied d'élévation, sous l'avant de la base à l'extrémité du pied pour obtenir la position correcte (Fig. 51-4). Si l'élévation correcte ne peut être obtenue, voir la section 7.5 Aides à l'élévation. Resserrez la ceinture de sécurité du véhicule comme indiqué dans la section Installation du siège enfant ou de la base dans le véhicule. Vérifiez à nouveau l'indicateur d'angle d'assise après que l'enfant a été placé dans le siège enfant et réglez-le à nouveau si nécessaire.

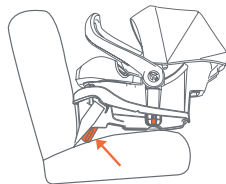

Fig. 51-4

2. **Siège enfant sans base** : Vérifiez que le siège enfant est bien incliné d'un côté à l'autre du siège du véhicule. Vérifiez que l'indicateur d'angle d'assise correspond au poids de votre enfant (Fig. 52-1).

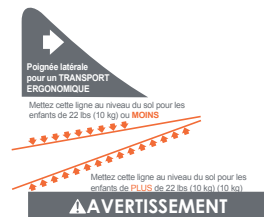

Fig. 52-1

- Vérifiez à nouveau l'indicateur d'angle d'assise après que l'enfant a été placé dans le siège enfant et réajustez-le si nécessaire.

- Si la ligne de l'indicateur d'angle d'assise n'est pas horizontale, le siège enfant est soit trop droit ou soit trop incliné. Si le siège enfant est trop incliné, réglez le siège enfant comme indiqué sur la figure 52-2, jusqu'à ce que l'indicateur de niveau affiche une **bonne inclinaison (level)**. Si le siège enfant est trop droit, placez une serviette roulée serrée ou une frite de piscine sous le pied du siège enfant jusqu'à ce que l'indicateur de niveau affiche une **Bonne Inclinaison (level)** (Fig. 52-3). Resserrez la ceinture de sécurité du véhicule comme indiqué dans la section

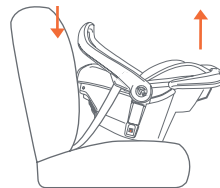

Fig. 52-2

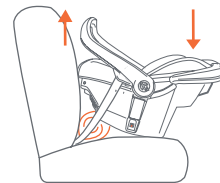

Fig. 52-3

7.5 Déploiement du pied d'élévation

1- Retournez la base avec le pied d'élévation vers l'arrière (Fig. 53-1).

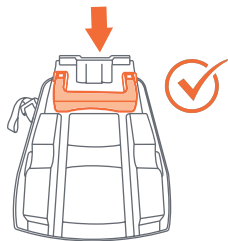

Fig. 53-1

2- Appuyez sur les boutons de dégagement du pied d'élévation situés sur le côté de la base (Fig. 53-2).

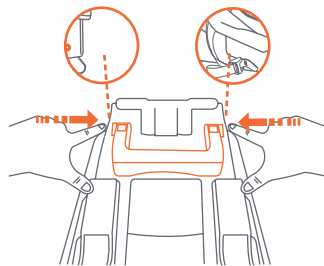

Fig. 53-2

3- Tout en maintenant les boutons enfoncés, faites pivoter le pied d'élévation vers le haut jusqu'à la position verrouillée (Fig. 53-3).

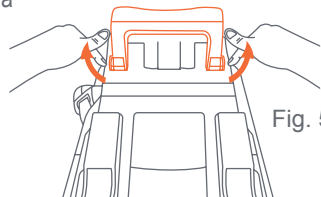

Fig. 53-3

4- Déplacez doucement le pied d'élévation d'avant en arrière pour confirmer que le pied d'élévation est en position verrouillée (Fig. 54-1).

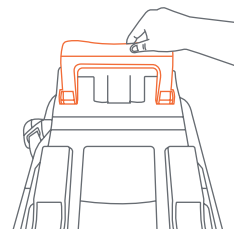

Fig. 54-1

7.5.1 Baisser le pied d'élévation

1- Appuyez sur les boutons de dégagement du pied d'élévation situés sur le côté de la base (Fig. 54-2).

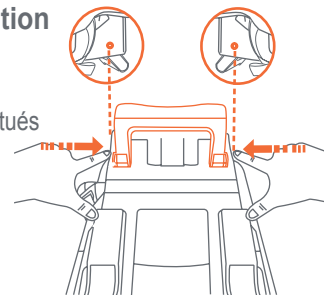

Fig. 54-2

2- Tout en maintenant les boutons enfoncés, faites pivoter le pied d'élévation vers le haut jusqu'à la position verrouillée (Fig. 54-3).

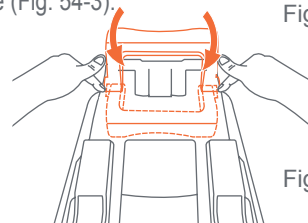

Fig. 54-3

7.6 Nouille de piscine/Aides à l'élévation

- Si la ligne de niveau de l'indicateur d'angle d'assise n'est pas parallèle au sol ou si la bulle n'est pas centrée, à l'aide du pied d'élévation, rangez le pied d'élévation sous la base, placez une serviette roulée, une serviette pliée ou une nouille de piscine sous l'avant de la base (Fig. 55-1), ou à l'extrémité du pied du porte-bébé (Fig. 55-2), pour obtenir la position correcte.
- Une serviette roulée, une serviette pliée ou une nouille de piscine peut être placée à l'arrière de la base pour la surélever (Fig. 55-3).

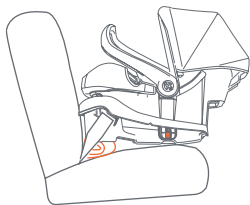

Fig. 55-1

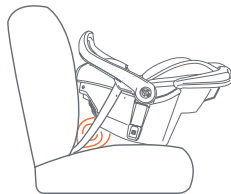

Fig. 55-2

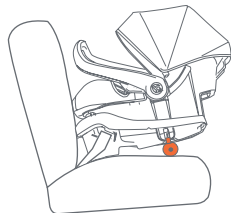

Fig. 55-3

7.7 Utilisation de la base

- Lorsque vous placez une nouille de piscine, une serviette roulée ou pliée, assurez-vous que l'aide à l'élévation dépasse le bord extérieur de la base d'au moins 25mm (1 pouce) (Fig. 56-1).

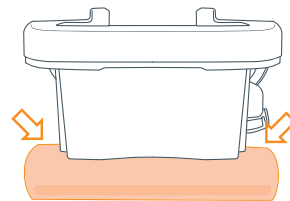
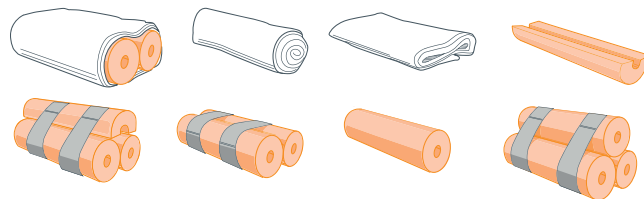

Fig. 56-1

7.8 Nouille de piscine et serviette Exemples non exhaustifs :



CONTRÔLES DE SÉCURITÉ

8.1 Vérification de la sécurité

1. Si votre enfant est déjà dans le siège enfant, vérifiez que le harnais est correctement ajusté et serré comme indiqué dans la section 6.1, **Attacher votre enfant dans le siège enfant/le porte-bébé.**
2. Assurez-vous que le siège enfant est bien installé et attaché dans le véhicule en effectuant le test suivant chaque fois que vous utilisez le siège enfant. Poussez fermement vers le bas et d'un côté à l'autre de la tête du siège enfant pour vous assurer que la ceinture de sécurité du véhicule ne se desserre pas du tout et que la ceinture de sécurité du véhicule est attachée très fermement autour du siège enfant/de la base. Si vous constatez que la ceinture de sécurité du véhicule se desserre ou que le siège se déplace ou pivote facilement vers le bas, veuillez consulter la section intitulée Choisir le meilleur emplacement pour le siège enfant afin de déterminer si la position que vous avez choisie est adéquate et de vérifier que vous avez effectué toutes les étapes de la section intitulée Installation du siège enfant ou de la base dans le véhicule.
N'utilisez PAS cet emplacement si le siège enfant ne reste pas fermement installé dans le siège du véhicule !
3. Retirez tous les jouets ou autres objets attachés à la poignée de transport
4. Utilisez UNIQUEMENT la poignée en position de Rebond dans le véhicule.

INFORMATIONS COMPLÉMENTAIRES

9.1 Utilisation du siège enfant dans un avion

Ce siège enfant peut être utilisé sans la base dans un avion de la même manière qu'il est utilisé avec et sans la base dans une automobile. Veuillez vous renseigner à l'avance auprès de la compagnie aérienne pour connaître sa politique concernant l'utilisation des sièges enfant à bord de l'avion. Le siège enfant doit être utilisé uniquement dans un siège d'avion orienté vers l'avant. Demandez à l'hôtesse de l'air de vous aider à placer le siège enfant. Veuillez suivre ces instructions pour une installation correcte et effectuer la vérification finale de sécurité comme indiqué dans le présent document.

9.2 Utilisation du siège enfant Baby Trend avec une poussette Baby Trend

Veuillez consulter le manuel du propriétaire de la poussette pour obtenir des renseignements sur l'utilisation du siège enfant avec la poussette Baby Trend.

9.3 Nettoyage et entretien

Les surfaces dures du siège enfant (composants en plastique et pièces métalliques) peuvent être nettoyées en les essuyant avec une solution d'eau et de savon doux. **N'utilisez PAS** d'eau de javel car elle pourrait affaiblir les composants en plastique. Séchez toutes les surfaces avec une serviette propre.

Les sangles du harnais peuvent être nettoyées ponctuellement avec une solution d'eau et de savon doux ou peuvent être remplacées si elles sont trop sales. **NE lavez PAS** les sangles car elles risquent de s'abîmer ou de s'affaiblir. Veuillez contacter le service clientèle de Baby Trend pour commander des sangles de harnais de remplacement.

N'utilisez PAS de lubrifiant sur les composants du siège enfant et de la base, y compris la boucle et le système SAU.

Le coussin de siège peut être lavé comme suit :

1. Retirez les sangles d'épaule du harnais du siège enfant comme indiqué dans la section Réglage des sangles d'épaule.
2. Pour le harnais à 5 points, détachez la sangle d'épaule de l'attache du harnais et des languettes de la boucle, en laissant les languettes de la boucle dans la boucle. Veillez à noter la façon dont elles sont enfilées pour faciliter le réassemblage.
3. Pour le siège enfant à dossier fixe, retirez soigneusement le tissu du siège. Pour les modèles à harnais à 5 points, ne détachez pas la partie inférieure du harnais du siège enfant.

N'utilisez PAS le siège enfant sans le coussin de siège.

4. Pour l'entretien et la maintenance, voir l'étiquette du tissu.
 5. Réinstallez le coussin de siège sur le siège enfant lorsqu'il est sec en veillant à réassembler les sangles d'épaule à la hauteur appropriée comme décrit dans la section **Réglage des sangles d'épaule**.
- Pour les modèles avec harnais à 5 points, placez le coussin du siège sur le siège enfant, en faisant passer les sangles du harnais par les fentes inférieures du coussin et en tirant la boucle par l'ouverture située à l'arrière du rabat du coussin. Passer les sangles du harnais dans les languettes de la boucle et dans l'attache du harnais. Voir la section **Réglage des sangles d'épaules** pour le réenfilage des sangles d'épaules.

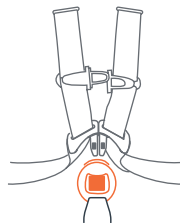

Inspectez les sangles du harnais à l'avant et à l'arrière pour vous assurer qu'elles ne sont pas entortillées. Des sangles entortillées peuvent empêcher un bon serrage du harnais et donc ne pas retenir correctement votre enfant en cas de virage serré, d'arrêt brusque ou d'accident. Avant d'utiliser le siège enfant, tirez sur les sangles du harnais par l'avant pour vous assurer qu'elles sont bien attachées.

9.4 Pièces de rechange

Si vous avez besoin d'aide ou de pièces de rechange, veuillez appeler notre service clientèle au **1-800-328-7363** entre 8h00 et 16h30, heure normale du Pacifique, du lundi au vendredi ou rendez-nous visite en ligne sur www.babytrend.com

9.5 Couverture douillette

- 1- Installation (non fournie avec tous les modèles). Faites glisser la housse/botte douillette sur l'avant du siège pour bébé. Fixez la housse/botte douillette en glissant la sangle dans le passage de la ceinture ou en attachant la sangle au bord du châssis du siège auto, comme illustré.

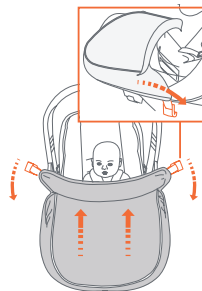

GARANTIE

NE PAS RETOURNER VOTRE PRODUIT AU MAGASIN.
VEUILLEZ CONTACTER BABY TREND® POUR DES PIÈCES DE
RECHANGE, ENTRETIEN ET RÉPARATION.

La garantie Baby Trend® couvre les défauts de fabrication dans l'année suivant l'achat. Tout produit qui a été soumis à un usage abusif, une utilisation anormale, une usure excessive, un montage incorrect, de la négligence, de l'exposition environnementale, de la modification ou un accident, ou a eu son numéro de série modifié ou supprimé annule toutes les réclamations contre le fabricant. Tout dommage à la propriété lors de l'installation est de la seule responsabilité de l'utilisateur final. Le service clientèle peut être contacté au 1(800) 328-7363 du lundi au vendredi entre 8h00 et 16h30 (HP). Une autorisation sera nécessaire avant de retourner le produit à Baby Trend®.

Veillez consulter le site <http://babytrend.com/pages/limited-warranty> pour obtenir tous les détails de la garantie.

COMMENT ENREGISTRER VOTRE SIÈGE ENFANT

Veillez compléter les informations suivantes concernant ce siège enfant :

Numéro de modèle : _____

Date de fabrication : _____

Date d'achat : _____

Le numéro de modèle se trouve sur une étiquette sur le côté du siège enfant. La date de fabrication se trouve sur une étiquette au bas du siège.

Veillez remplir la carte postale d'inscription prépayée attachée au harnais de sécurité et l'envoyer aujourd'hui. De plus, il se peut que nous ayons besoin de mettre à jour ce manuel d'instructions de temps à autre.

Les harnais d'auto peuvent être rappelés pour des raisons de sécurité. Vous devez enregistrer le pour qu'il soit pris en compte dans le cadre d'un rappel. Envoyez votre nom, votre adresse, votre adresse électronique si disponible, ainsi que le numéro de modèle et la date de fabrication du harnais d'auto à **Baby Trend, Inc, 13048 Valley Blvd. Fontana CA 92335** ou composez le **1-800-328-7363** ou enregistrez-vous en ligne.

Pour obtenir des renseignements sur le rappel, appelez Transports Canada au **1-800-333-0371 (sans frais)**, au **613-998-8616 (région d'Ottawa)** ou visitez le site <http://www.tc.gc.ca/eng/roadsafety/safedrivers-childsafetynotices-menu-907.htm>.

GARANTIE

**NE PAS RETOURNER VOTRE PRODUIT AU MAGASIN.
VEUILLEZ CONTACTER BABY TREND® POUR DES PIÈCES DE
RECHANGE, ENTRETIEN ET RÉPARATION.**

La garantie Baby Trend® couvre les défauts de fabrication dans l'année suivant l'achat. Tout produit qui a été soumis à un usage abusif, une utilisation anormale, une usure excessive, un montage incorrect, de la négligence, de l'exposition environnementale, de la modification ou un accident, ou a eu son numéro de série modifié ou supprimé annule toutes les réclamations contre le fabricant.

Tout dommage à la propriété lors de l'installation est de la seule responsabilité de l'utilisateur final. Le service clientèle peut être contacté au 1(800) 328-7363 du lundi au vendredi entre 8h00 et 16h30 (HP). Une autorisation sera nécessaire avant de retourner le produit à Baby Trend®.

Veillez consulter le site <http://babytrend.com/pages/limited-warranty> pour obtenir tous les détails de la garantie.



Si vous rencontrez des difficultés lors de l'utilisation de ce produit, veuillez contacter notre service client au 1-800-328-7363 entre 8h00 et 16h30 heure normale du Pacifique pour obtenir de l'aide. Veuillez vous munir du numéro de modèle et de la date de fabrication lorsque vous appelez. Ces informations figurent sur un petit autocollant situé sous le produit.

Si experiència alguna dificultat al usar este producto, solicite ayuda llamando a nuestro departamento de servicio al cliente al 1-800-328-7363 en el horario de 8:00 a.m. a 4:30 p.m. Hora Estándar del Pacífico. Por favor, tenga a mano su número de modelo y la fecha de fabricación al llamar. Esta información se puede encontrar en una pequeña calcomanía que está en la parte inferior del producto.

