

Guarde este manual en el bolsillo proporcionado debajo de la funda del asiento del automóvil.

! ADVERTENCIA

LEA ATENTAMENTE Y COMPRENDA TODAS LAS INSTRUCCIONES Y ADVERTENCIAS CONTENIDAS EN ESTE MANUAL. EL INCUMPLIMIENTO EN EL USO DE ESTA SILLA PARA EL AUTOMÓVIL AUMENTA EL RIESGO DE LESIONES GRAVES O LA MUERTE EN UN ENFRENÓN O UN CHOQUE

GUARDE LAS INSTRUCCIONES PARA SU USO EN EL FUTURO.
GUARDE ESTE MANUAL EN EL BOLSILLO QUE ESTÁ EN LA PARTE TRASERA DE LA SILLA.

Elevación segura™ SILLA DE AUTOMÓVIL PARA NIÑOS



Peso del niño: **4 a 30 libras (1.8 a 13.6 kg).**

Altura del niño: **29.5" o menos (74.9 cm).**

MANUAL DEL USUARIO

Para instrucciones en español, visite
www.babytrend.com o llame al: 1-800-328-7363.

CS04XXA

Baby Trend, Inc.
13048 Valley Blvd.
Fontana CA 92335

1-800-328-7363
(8:00 a.m. a 4:30 p.m.,
hora del Pacífico)
www.babytrend.com

 **babytrend®**

Calidad • Comodidad • Estilo

ADVERTENCIAS PARA ALERTAR DE POSIBLES PELIGROS	3
CÓMO REGISTRAR SU SILLA DE SEGURIDAD.....	4
INFORMACIÓN DE SEGURIDAD	5
3.1 Acerca de su hijo	5
3.2 Acerca de su vehículo.....	6
3.3 Acerca de las Bolsas de aire activas	7
3.4 Acerca de una Silla de Seguridad desocupada.....	7
3.5 Acerca de esta Silla de Seguridad.....	8
3.6 Acerca del uso como portabebés.....	8
SELECCIÓN DE LA MEJOR UBICACIÓN PARA LA SILLA DE SEGURIDAD .11	
4.1 Consideraciones generales para elegir una ubicación.....	11
4.2 Verifique que el asiento del vehículo cumpla con los siguientes requisitos..12	
4.3 Verifique que el cinturón de seguridad del vehículo sea seguro de usar...13	
CARACTERÍSTICAS DE LA SILLA DE SEGURIDAD Y SU USO ADECUADO ...19	
5.1 Arnés de 5 puntos	19
5.2 Vista trasera de la Silla para el Automóvil	20
5.3 Vista trasera de la ubicación de los componentes	21
5.4 Base	22
5.5 Uso de la Silla de Seguridad con la base.....	24
5.6 Otras características	24
5.7 Funcionamiento del asa de transporte	26
5.8 Sujeción de la cubierta	28
5.9 Asa de transporte lateral ergonómica	28
5.10 Uso de inserción.....	29
5.11 Ajuste de las correas de hombro.....	29
5.11.1 Asiento de seguridad para automóvil con respaldo ajustable	29
5.11.2 Uso del asiento del automóvil con posición de hombros con respaldo fijo.	31
Enrutamiento del arnés para bebés con bajo peso al nacer.....	31

5.12 Ajuste de la longitud de la hebilla de la entretierna.....	35
5.13 Ajuste de la longitud del arnés	36
USO DEL SISTEMA DE RETENCIÓN INFANTIL	37
6.1 Limitaciones de tamaño y peso	37
6.2 Cómo asegurar a su hijo en la Silla de Seguridad o en el portabebés..	38
6.3 Para el arnés de 5 puntos.....	40
CÓMO ASEGURAR LA SILLA DE SEGURIDAD O LA BASE EN EL VEHÍCULO	42
7.1 Preparación	43
7.2 Instalación de la Silla de Seguridad/Instalación de la base con el cinturón del vehículo:.....	44
7.3 Instalación de la base con el sistema LATCH.....	50
7.4 Configuración de la inclinación adecuada de la Silla de Seguridad o la base.....	54
7.5 Para desplegar el pie de elevación	57
7.5.1 Ajuste de la altura del pie de elevación.....	58
7.5.2 Para bajar el pie de elevación	59
7.6 Ayudas para la elevación	59
7.7 Uso de la base de ayudas para la elevación	60
7.8 Ejemplos de flotadores de piscina y toallas.....	60
CONTROLES FINALES DE SEGURIDAD 8.1.....	61
INFORMACIÓN ADICIONAL	62
9.1 Uso de la Silla de Seguridad en un avión.....	62
9.2 Uso de su Silla de Seguridad Baby Trend con un carrito de paseo Baby Trend.....	62
9.3 Limpieza y mantenimiento	62
9.4 Piezas de reemplazo.....	64
9.5 Cubierta acogedora	65
GARANTÍA	66

ADVERTENCIAS PARA ALERTAR DE POSIBLES PELIGROS

La máxima seguridad de su hijo depende de la correcta instalación de la Silla de Seguridad en su vehículo. La instalación apropiada requiere que usted lea y comprenda la totalidad de este manual y del manual del usuario de su vehículo antes de colocar a su hijo en la Silla de Seguridad. **NO** permita que otros instalen o usen esta Silla de Seguridad, a menos que comprendan por completo su instalación y uso apropiados.

El uso inadecuado de esta Silla de Seguridad puede provocar la muerte o lesiones graves a causa de un choque, un giro brusco o un enfrenón.

La seguridad de su hijo depende de que usted haga lo siguiente:

1. Elija la mejor ubicación dentro de su vehículo para la Silla de Seguridad. Evite las posiciones de asiento con Bolsas de aire (airbags) activas.
2. Ajuste la ubicación de las correas de hombro del arnés a la altura adecuada para su hijo.
3. Ajuste la longitud del arnés para que quede ceñido al niño.
4. Esta Silla de Seguridad solo debe usarse en la posición orientada hacia atrás.
5. El uso y la disposición apropiados de los cinturones de seguridad en su vehículo son esenciales para una correcta instalación. No todos los cinturones de seguridad del vehículo asegurarán adecuadamente la Silla de Seguridad.
6. Se requiere un ángulo de inclinación adecuado de la Silla de Seguridad para obtener la máxima protección de su hijo.

CÓMO REGISTRAR SU SILLA DE SEGURIDAD

Complete la siguiente información con respecto a esta Silla de Seguridad:

Número de modelo: _____

Fecha de fabricación: _____

Fecha de compra: _____

El número de modelo se puede encontrar en una etiqueta en el costado de la Silla de Seguridad. La fecha de fabricación se puede encontrar en una etiqueta en la parte inferior de la silla.

Complete toda la tarjeta de registro prepagada que se adjunta al arnés de seguridad y envíela hoy por correo. Es posible que necesitemos actualizar este manual de instrucciones de vez en cuando.

Los sistemas de retención infantil podrían ser retirados del mercado por razones de seguridad. Debe registrar este sistema de retención para que se puedan comunicar con usted en caso de una retirada del mercado. Envíe su nombre, dirección, dirección de correo electrónico, si la tiene, y el número de modelo y la fecha de fabricación del sistema de sujeción a **Baby Trend, Inc, 13048 Valley Blvd. Fontana CA 92335** o llame al **1-800-328-7363** o regístrese en línea en <https://babytrend.com/pages/car-seat-product-registration> Para obtener información sobre retiradas del mercado, llame a la Línea Gratuita de Seguridad Vehicular del Gobierno de Estados Unidos al **1-888-327-4236** (TTY: 1-800-424-9153), o visite <http://www.NHTSA.gov>.

INFORMACIÓN DE SEGURIDAD

3.1 Acerca de su hijo

- Esta Silla de Seguridad fue diseñada y probada para un niño de un rango específico de PESO y ALTURA. El uso de la Silla de Seguridad para un niño cuyo peso o altura está fuera de estos límites aumentará el riesgo de muerte o lesiones graves en caso de choque. Consulte la etiqueta de advertencia en la Silla de Seguridad ubicada en el lado derecho del niño para conocer los límites de peso y altura de su modelo. También se indica en la portada del manual.
- Los niños con necesidades especiales, tales como los bebés prematuros, podrían sufrir dificultades para usar esta Silla de Seguridad. El ángulo de inclinación de esta Silla de Seguridad podría no ser apropiado para los bebés con necesidades especiales. Si su hijo tiene necesidades especiales o alguna dificultad para respirar, hable con su pediatra o con otro profesional de la salud competente acerca de las Sillas de Seguridad para automóviles con el fin de garantizar la seguridad de su hijo.
- Nunca pierda de vista a su hijo, ni siquiera por un momento.
- No Vista a su hijo con ropa abultada u otras prendas que impidan que el arnés quede ajustado alrededor de su hijo y se abroche correctamente entre sus piernas.

La Administración Nacional de Seguridad del Tráfico en las Carreteras (NHTSA) recomienda que los niños permanezcan en una silla de seguridad orientada hacia atrás hasta que alcancen el límite de altura o peso establecido por el fabricante de la silla de seguridad, que generalmente es hasta los 3 años.

3.2 Acerca de su vehículo

- La instalación correcta de la Silla de Seguridad en su vehículo y la sujeción apropiada de su hijo en la Silla son esenciales para garantizar la seguridad de su hijo. Los giros rápidos, los enfrenones u otras maniobras para evitar un choque, además de un choque, pueden lesionar a su hijo si no se asegura correctamente en el asiento o si la Silla no está correctamente instalada en el vehículo.
- Hay muchos tipos diferentes de vehículos, sistemas de cinturones de seguridad u otros sistemas de sujeción de ocupantes que se utilizan actualmente. En consecuencia, este manual solo puede brindar pautas para una instalación adecuada en su vehículo. Además de este manual, **también debe leer y comprender el manual del usuario del vehículo**, que debe abordar el uso de sistemas de sujeción para niños. Si el manual del usuario de su vehículo no aborda la instalación de sistemas de sujeción para niños, comuníquese con su distribuidor local de vehículos o con el fabricante del vehículo para obtener esta información antes de usar esta Silla de Seguridad.
- Algunos vehículos **no tienen un lugar seguro** para instalar esta Silla de Seguridad. Asimismo, **muchos vehículos no tienen sistemas de cinturones de seguridad que mantengan adecuadamente esta Silla de Seguridad** en la posición requerida. Consulte tanto este manual como el manual del usuario de su vehículo para obtener información completa sobre la instalación apropiada y segura de esta Silla de Seguridad.
- **Nunca** combine esta Silla de Seguridad o base con cualquier otra Silla de Seguridad o base de algún otro fabricante. Si necesita otra base, comuníquese con su distribuidor local o con Baby Trend, Inc. para obtener una.
- Esta Silla de Seguridad está certificada para su uso en Vehículos motorizados y aviones, y acata todas las normas de seguridad federales aplicables a los vehículos motorizados.

3.3 Acerca de las Bolsas de aire activas

NUNCA COLOQUE ESTA SILLA DE SEGURIDAD EN UN LUGAR DEL ASIENTO DEL VEHÍCULO QUE TENGA UNA BOLSA DE AIRE ACTIVA. Si se infla una bolsa de aire activa, puede golpear la silla de seguridad con mucha fuerza y causarle la muerte o lesiones graves a su hijo. Consulte el manual del usuario de su vehículo para obtener información adicional y advertencias sobre las bolsas de aire activas y los sistemas de sujeción suplementarios, además de su uso adecuado con las Sillas de seguridad.

3.4 Acerca de una Silla de Seguridad desocupada

- **Nunca deje la Silla de Seguridad o la base sin asegurar en su vehículo.** Una silla o una base no aseguradas pueden volar a través del vehículo en caso de choque, frenón o giro brusco y causar lesiones graves a los pasajeros o al conductor, que luego puede perder el control del vehículo. Cuando no estén en uso, puede quitar la silla y/o la base del vehículo o asegurarse de que ambas estén bien abrochadas al vehículo de acuerdo a estas instrucciones.
- La Silla de Seguridad podría **sobrecalentarse** si se deja expuesta directamente al sol. Su hijo podría sufrir quemaduras a causa de los componentes plásticos calientes. Siempre controle que la Silla no tenga superficies calientes que puedan entrar en contacto con su hijo antes de colocar al niño en la Silla. Le sugerimos que cubra la silla para el automóvil con una manta o una toalla si estará expuesta a la luz directa del sol mientras usted no esté en el vehículo.

3.5 Acerca de esta Silla de Seguridad

- Esta Silla de Seguridad está hecha de plástico. Este material se podría deformar con el tiempo si la Silla se guarda con cualquier objeto en ella. **NO** deje objetos pesados en la Silla mientras no esté en uso. **NO** guarde la Silla en la cajuela de su automóvil con objetos pesados encima o con la presión de la puerta de la cajuela sobre la Silla.
- **Reemplace la Silla de Seguridad y la base después de un accidente de cualquier tipo.** Un accidente, aunque sea leve, puede causar daños indetectables en la Silla de Seguridad o la base que pueden hacer que la Silla o la base fallen en un accidente posterior. **NO use la Silla de Seguridad para el automóvil si está dañada o rota.**
- Deje de usar la Silla de Seguridad y la base siete (7) años después de la fecha de fabricación. La fecha de fabricación se puede encontrar en la etiqueta que está debajo de la Silla de Seguridad o la base. Al desechar una Silla vencida, asegúrese de que la persona que la encuentre no pueda usarla. Le sugerimos que para inutilizar la Silla quite la almohadilla y el arnés, y deseche las piezas en momentos diferentes.

3.6 Acerca del uso como portabebés

Nunca deje a su hijo sin supervisión, ni siquiera cuando esté dormido. Muy a menudo, cuando usted llega a su destino, verá que su hijo se ha quedado dormido en la Silla. No lo deje sin supervisión, ni siquiera por un minuto. Su hijo puede inclinarse o moverse con sus movimientos, patadas o al agarrar lo que lo rodea. Si el portabebé se vuelca, su hijo puede asfixiarse por la superficie sobre la que se encuentra el asiento, así como la presión sobre el pecho del arnés de seguridad.

Además, si el portabebés se coloca demasiado erguido, la cabeza del niño puede caer hacia delante y hacer que tenga dificultad para respirar. Para evitar la muerte o lesiones graves por asfixia, caídas y otros peligros:

- Siempre coloque el portador sobre una **superficie firme y plana**. Nunca coloque el portabebés sobre superficies blandas o afelpadas, como camas, edredones, sillones, sofás, sillas, etc. **El portabebés tiene una muy alta posibilidad de volcarse hacia delante si lo coloca sobre una superficie blanda o afelpada.**
- Peligro de caída: Los movimientos del niño pueden deslizar el portabebés. Nunca coloque el portabebés cerca del borde de superficies altas como mesas, mostradores, estantes u otras superficies elevadas. Para evitar caídas, manténgase a menos de medio metro cuando el portabebés no esté en el suelo.
- El niño puede estrangularse con las correas sueltas del arnés de seguridad. Nunca deje al niño en el portabebés cuando las correas estén sueltas o desabrochadas. Utilice siempre el arnés de seguridad como se indica en este manual cuando el niño esté en el portabebés.
- Antes de levantar el portabebés con el asa, verifique que el **asa esté firmemente bloqueada en su posición**. Si el asa no está bloqueada, el portabebés girará sobre sí mismo y puede causar lesiones al niño.
- Las cuerdas y las sogas pueden causar estrangulamiento:
 - **NO** coloque artículos con cuerdas alrededor del cuello de su hijo, como por ejemplo cordones de capuchas, de chupones, etc.
 - **NO** suspenda cuerdas arriba o por encima del portabebés.

- **NO** ate cuerdas a los juguetes.
- **NO** coloque el portabebés cerca de una ventana donde las cuerdas de las persianas o cortinas puedan estrangular al niño.

⚠️ ADVERTENCIA

- Nunca deje a un niño sin supervisión.
- **PELIGRO DE ASFIXIA:** El portabebés puede rodar sobre superficies blandas y asfixiar al niño. **NUNCA** coloque el portabebés sobre camas, sofás u otras superficies blandas.
- **PELIGRO DE ESTRANGULAMIENTO:**
 - El niño se puede estrangular con las correas de sujeción sueltas. Nunca deje al niño en el portabebés cuando las correas estén sueltas o desabrochadas.
 - Se han **ESTRANGULADO** niños con correas del arnés sueltas o parcialmente abrochadas. Sujete por completo al niño aún cuando el portabebés esté fuera del vehículo
- **PELIGRO DE CAÍDA:** La actividad del niño puede mover el portabebés. Nunca coloque el portabebés sobre mostradores, mesas u otra superficie elevada. El portabebés puede caerse del carrito de compras. No lo use en el carrito de compras.

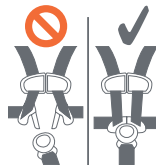

SELECCIÓN DE LA MEJOR UBICACIÓN PARA LA SILLA DE SEGURIDAD

⚠️ ADVERTENCIA

No todos los lugares dentro de un automóvil podrían ser seguros para la instalación de esta Silla de Seguridad. De hecho, algunos automóviles no tienen una posición de asiento que sea segura para la instalación de una Silla de Seguridad. La colocación incorrecta de esta Silla de Seguridad dentro de un vehículo aumentará el riesgo de muerte o lesiones graves.

Siga atentamente las instrucciones de este manual y las del manual del usuario de su vehículo para garantizar la ubicación e instalación apropiadas de esta Silla de Seguridad. Si tiene dudas respecto de la ubicación apropiada de la Silla de Seguridad dentro del vehículo, comuníquese con el fabricante de su vehículo directamente o a través de su concesionario antes de usar esta silla para el automóvil. También lo invitamos a llamar a Baby Trend al 1-800-328-7363 para obtener información adicional o asistencia.

4.1 Consideraciones generales para elegir una ubicación

- Se ha demostrado estadísticamente que los asientos traseros son más seguros para los niños que los asientos delanteros.
- Le recomendamos que use el asiento trasero central como la ubicación más segura para la Silla de Seguridad. Además, siempre que sea posible, pídale a un adulto que viaje en la parte trasera con el niño para poder supervisarlo.

- Si el conductor es el único adulto en el vehículo, y el niño requiere supervisión constante, se podría usar un asiento delantero del vehículo siempre que no haya bolsa de aire activa en el asiento del acompañante, y que se cumplan todos los siguientes requisitos para esta ubicación.

4.2 Verifique que el asiento del vehículo cumpla con los siguientes requisitos

⚠️ ADVERTENCIA



NO coloque la silla para niños orientada hacia atrás en el asiento delantero con bolsa de aire. Posibilidad de MUERTE O LESIÓN GRAVE. El asiento trasero es el lugar más seguro para niños de hasta 12 años.

- ¡Nunca coloque esta Silla de Seguridad en una ubicación del asiento del vehículo que tenga una Bolsa de aire activa! ¡Las Bolsas de aire activas se inflan con gran fuerza! Una Bolsa de aire activa que se infla puede golpear una Silla de Seguridad con la fuerza suficiente como para causar la muerte o lesiones graves a su hijo. Si su vehículo está equipado con una Bolsa de aire activa en el lado del acompañante delantero, consulte el manual del usuario del vehículo para obtener información adicional sobre las Bolsas de aire activas y la instalación de la Silla de Seguridad para niños.

- **NO** coloque esta Silla de Seguridad en ningún asiento del vehículo que esté orientado hacia atrás o hacia cualquier lado del vehículo (Fig. 14-1 y 14-2).
- **NO** use esta Silla de Seguridad en un vehículo que tenga un respaldo del asiento que no se bloquee en su lugar. Un respaldo que se pliega hacia delante debe tener un pestillo o mecanismo de bloqueo para impedir que salga despedido hacia delante y golpee al niño en un frenón o un accidente.
- Repase su manual del usuario del vehículo para determinar la mejor ubicación para la Silla de Seguridad o para establecer si algunos lugares son inseguros para la instalación de esta silla. Si no tiene el manual del usuario del automóvil, o si este no aborda la instalación de sillas de seguridad para niños, comuníquese con el fabricante del vehículo para obtener esta información antes de usar la Silla de Seguridad.



Fig. 14-1



Fig. 14-2

4.3 Verifique que el cinturón de seguridad del vehículo sea seguro de usar

La Silla de Seguridad está diseñada para estar bien instalada en todo momento. El cinturón de seguridad del vehículo debe ser capaz de mantener una instalación ajustada en todo momento. Se ha instalado una variedad de sistemas de cinturones de seguridad en vehículos que no son seguros de usar con la Silla de Seguridad.

Incluso los vehículos más nuevos pueden tener sistemas de cinturones de seguridad que no son seguros de usar con la Silla de Seguridad. Estos sistemas pueden parecer seguros, pero su método de funcionamiento impide su uso con la Silla de Seguridad. Si no sabe si el cinturón de seguridad del vehículo es seguro para usar con la Silla de Seguridad, comuníquese con el fabricante del vehículo para obtener información adicional.

⚠ ADVERTENCIA

Analice cuidadosamente el funcionamiento de los cinturones de seguridad del vehículo antes de utilizar la Silla de Seguridad. Poder pasar el cinturón de seguridad del vehículo a través de la Silla de Seguridad o la base no es una indicación de que el cinturón de seguridad del vehículo sea seguro de usar. Lea atentamente esta sección sobre los sistemas de cinturones de seguridad, revise el manual del usuario de su vehículo en detalle y preste atención a todas y cada una de las etiquetas de advertencia en el cinturón de seguridad de su vehículo. Es posible que su vehículo requiera una modificación o un cinturón de seguridad especial para poder usarlo de manera segura con esta Silla de Seguridad. Consulte a su concesionario de vehículos sobre este servicio.

Sistemas de cinturones de seguridad que NO son seguros para usar con la Silla de Seguridad:

NO use los siguientes tipos de sistemas de cinturones de seguridad con la Silla de Seguridad. Estos sistemas de cinturones no mantendrán bien sujeta la Silla de Seguridad en todo momento. Además, un broche de bloqueo no hará que estos sistemas de cinturones sean seguros de usar.

- **NO** use un cinturón de cadera que quede suelto después de instalarlo y que solo se bloquee en caso de un choque o frenón. Estos cinturones de cadera utilizan un retractor de cierre de emergencia y suelen encontrarse en combinación con cinturones de hombro motorizados. Debido a que estos cinturones permitirán que la Silla de Seguridad se mueva en el asiento del vehículo, la probabilidad de que la Silla de Seguridad se salga de la posición correcta en caso de accidente es muy alta. Por lo tanto, no use la Silla de Seguridad con este tipo de sistema de cinturón de seguridad. Consulte el manual del usuario de su vehículo o a su concesionario para obtener más información sobre cómo convertir este sistema de cinturones de seguridad en uno que sea adecuado de usar con una Silla de Seguridad (Fig. 15-1).
- **NO** use un sistema de cinturón de cadera/hombro si el cinturón de cadera y el cinturón de hombro tienen retractores en un extremo. Este tipo de sistema de cinturones de seguridad no sujetará adecuadamente la Silla de Seguridad (Fig. 15-2).
- **NO** use un cinturón de seguridad que esté conectado a la puerta de ninguna manera. Estos tipos de cinturones de seguridad están diseñados para rodear automáticamente al ocupante cuando se cierra la puerta. Este tipo de cinturón de seguridad **NO** sujetará adecuadamente la Silla de Seguridad (Fig. 15-3).



Fig. 15-1



Fig. 15-2

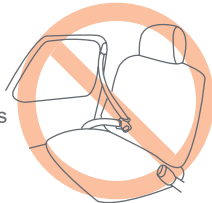

Fig. 15-3

- **NO** use un cinturón de seguridad que se ancle en el asiento a más de 2 pulgadas por delante del pliegue entre la parte inferior del asiento y el respaldo del asiento. Este tipo de cinturón de seguridad ancla la Silla de Seguridad demasiado adelante y la Silla no estará sujeta de forma segura en el vehículo (Fig. 16-1).
- **NO** use un cinturón de hombro que se desplace por un riel. Estos sistemas suelen moverse para rodear al ocupante cuando la puerta se cierra. Este tipo de sistema de cinturón **NO** sujetará adecuadamente la Silla de Seguridad (Fig. 16-2).



Fig. 16-1

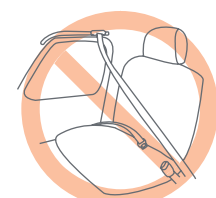

Fig. 16-2

Si tiene alguno de los sistemas de cinturón de seguridad anteriores, **NO** lo use para asegurar la Silla de Seguridad en el vehículo. Busque en el vehículo una ubicación que tenga un sistema de cinturones de seguridad más adecuado, como se describe en la siguiente sección. También puede comunicarse con el fabricante de su vehículo para preguntar acerca de la instalación de un sistema de cinturones de seguridad que sea adecuado para sujetar una Silla de Seguridad.

Sistemas de cinturones de seguridad que son Adecuados de usar con la Silla de Seguridad:

Los siguientes sistemas de cinturones de seguridad se pueden usar con la Silla de Seguridad siempre que se cumplan todos los demás requisitos señalados en estas instrucciones, incluida la ubicación del asiento, y todas las instrucciones provistas por el manual del usuario de su vehículo.

- Un cinturón de cadera que se ajuste manualmente y permanezca tenso mientras el vehículo está en movimiento es adecuado de usar con la Silla de Seguridad. Tirar del cinturón a través de la hebilla después de abrocharla ajusta este tipo de cinturón de seguridad. El cinturón de seguridad trasero central suele ser este tipo de cinturón de seguridad (Fig. 17-1).



Fig. 17-1

- Un cinturón de cadera que no se puede alargar una vez abrochado es adecuado de usar con la Silla de Seguridad. Estos cinturones de seguridad suelen tener un retractor de cierre automático que permite que el cinturón se alargue pero que, una vez que se abrocha, se deberá desabrochar y retraer por completo para poder extender el cinturón nuevamente (Fig. 17-2).



Fig. 17-2

- Una combinación de seguridad de cadera/hombro con una hebilla de traba que bloquea el cinturón de cadera en su posición es adecuada de usar con la Silla de Seguridad. Una vez que este tipo de cinturón de seguridad se abrocha, la hebilla de traba evita que el cinturón de cadera se afloje.

Este cinturón de seguridad combinado no requiere un broche de bloqueo (Fig. 18-1).

- Un sistema de combinación de cinturón de cadera/hombro con una hebilla de traba que puede deslizarse libremente a lo largo del cinturón es adecuado para usar con la Silla de Seguridad si incluye un retractor bloqueable o si se usa un broche de bloqueo para asegurar el cinturón de regazo en su posición y evitar que se afloje. Utilice el broche de bloqueo proporcionado con la Silla de Seguridad como se indica en la página 41. **Consulte el manual del usuario de su vehículo para obtener información adicional sobre cómo bloquear este estilo de cinturón de seguridad.** Este estilo de cinturón debe bloquearse para evitar el movimiento de la Silla de Seguridad (Fig. 18-2 y 18-3).

Algunas aplicaciones del broche de bloqueo en la base, basadas en la longitud del pasador de la hebilla del automóvil, pueden requerir que el broche de bloqueo se coloque en el centro del recorrido del cinturón de la base (Fig. 18-4).



Fig. 18-1

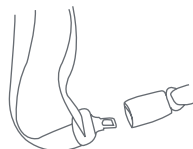

Fig. 18-2

Comuníquese con Baby Trend al 1-800-328-7363 para obtener un Broche de bloqueo.

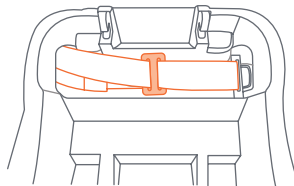

Fig. 18-4

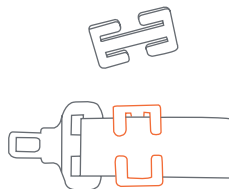
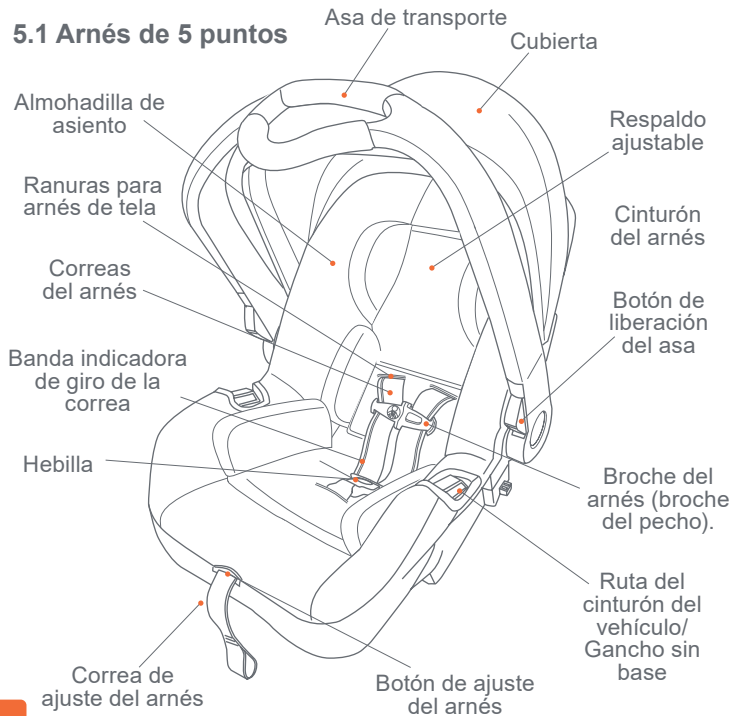

Fig. 18-3

CARACTERÍSTICAS DE LA SILLA DE SEGURIDAD Y SU USO ADECUADO

5.1 Arnés de 5 puntos



5.2 Vista trasera de la silla para automóvil

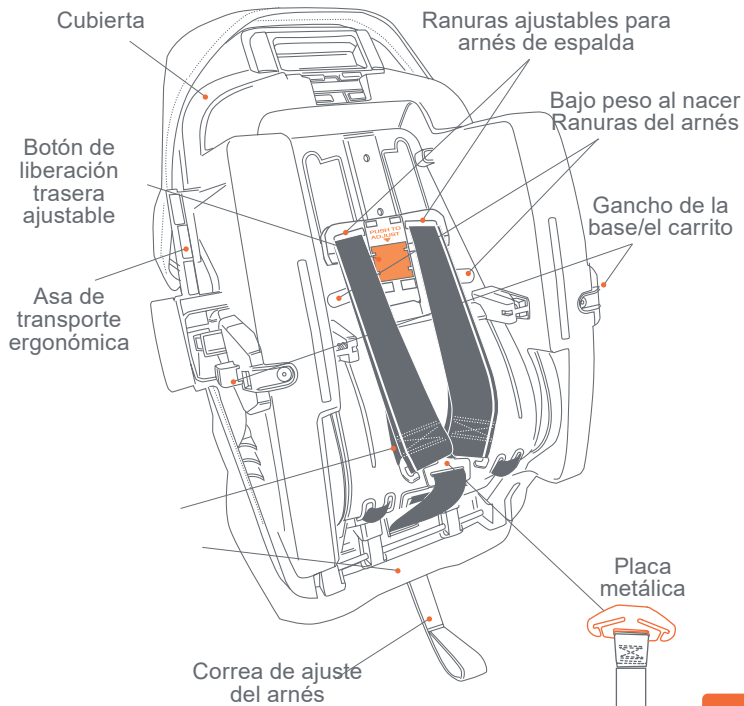

5.3 Vista trasera de la ubicación de los componentes

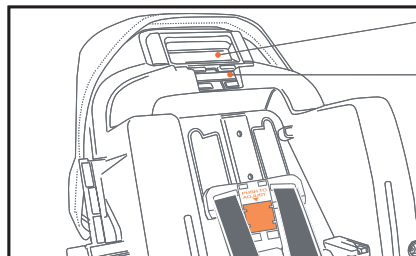

Manija de liberación de la base/cariola

Broche de bloqueo y almacenamiento

Banda indicadora de giro de la correa

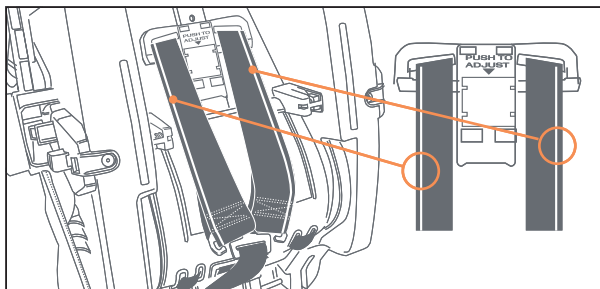

5.4 Base

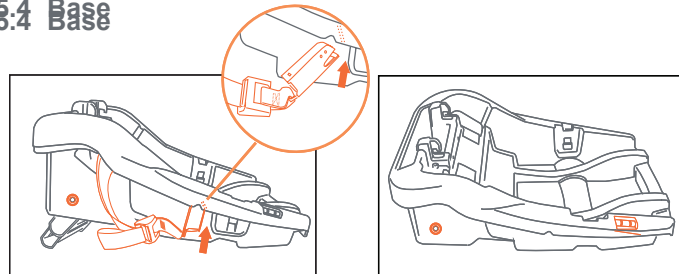

Almacenamiento del conector a presión en la parte inferior

Indicador de ángulo ubicado en la base

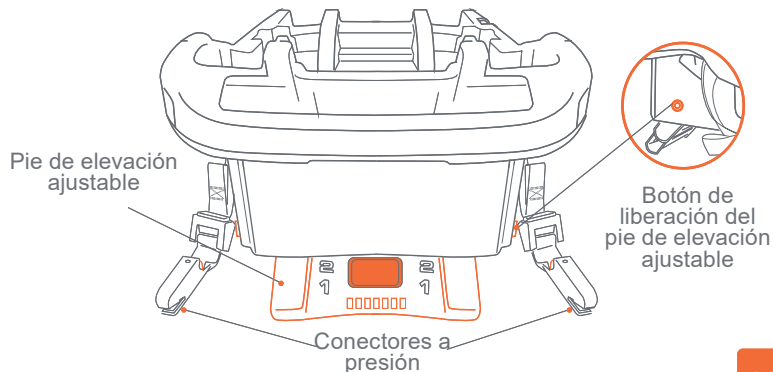

Pie de elevación ajustable

Botón de liberación del pie de elevación ajustable

Conectores a presión

La base de su Silla de Seguridad se puede instalar con el cinturón del vehículo o con el sistema de fijación LATCH incluido.

Para instalar correctamente la Silla de Seguridad y proteger a su hijo, usted debe seguir cuidadosamente las instrucciones correspondientes al modelo que haya adquirido.

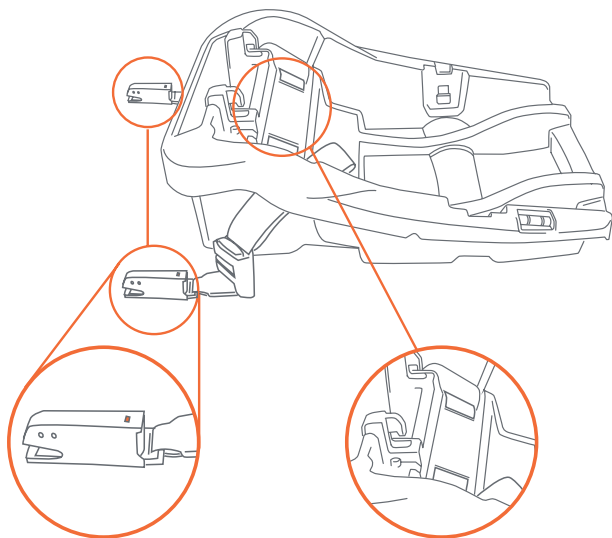

Conectores tipo J-Hook

Ruta del cinturón del vehículo

5.5 Uso de la Silla de Seguridad con la base

- Para quitar la silla del automóvil de la base, apriete la manija de liberación de la base, ubicada debajo del extremo delantero de la Silla de Seguridad, para liberar la silla de la base. Consulte (Fig. 24-1).
- Para fijar la Silla de Seguridad a la base, alinee la Silla con la base y empuje hacia abajo hasta que la Silla de Seguridad se enganche en la base. Verifique que ambos lados de la Silla de Seguridad estén bien sujetos a la base.

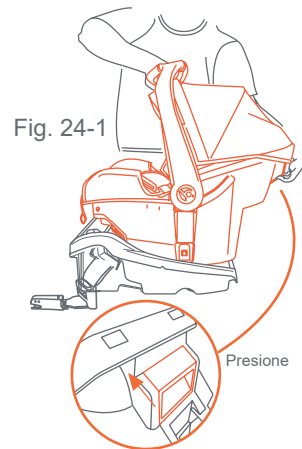
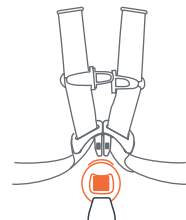

Fig. 24-1

5.6 Otras características

Arnés

Fabricamos varios estilos diferentes de Sillas de Seguridad, cada uno con varios niveles de características, ajustes y clasificaciones de peso y tamaño. Siga las instrucciones correspondientes a las características incluidas en su modelo particular.



Arnés de 5 puntos

Indicadores del ángulo de la silla

El Indicador de ángulo de la silla se usa para asegurar que el asiento se instale en el grado correcto de inclinación para proteger adecuadamente a su hijo en un choque.

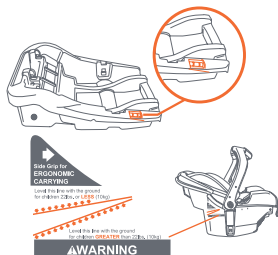

Broche de bloqueo

El broche de bloqueo se guarda en el extremo superior de la Silla de Seguridad y se usa para instalar de manera segura la Silla con ciertos tipos de cinturones de combinación de cadera y hombro del vehículo. Comuníquese con Baby Trend al 1-800-328-7363 para obtener un Broche de bloqueo.

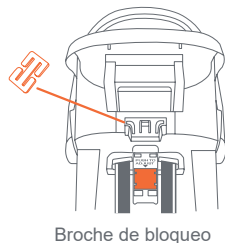

Broche de bloqueo

Ajustador del ángulo del asiento

El ajustador del ángulo del asiento sube y baja la parte delantera de la base para obtener el ángulo de inclinación adecuado para la correcta instalación de la Silla de Seguridad cuando se utiliza la base.

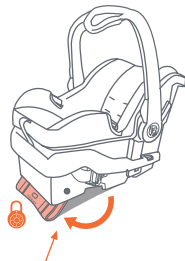

Ajustador del ángulo del asiento

5.7 Funcionamiento del asa de transporte

⚠️ ADVERTENCIA

Los juguetes u otros objetos sujetos al asa de transporte pueden causar lesiones en caso de choque. Nunca sujete juguetes u otros objetos al asa mientras esté en el vehículo.

El asa de transporte tiene cinco posiciones: El rebote, la posición de transporte, una posición media de almacenamiento, una posición de almacenamiento y la posición de no balanceo.

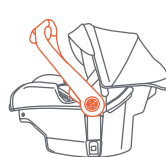

Rebote

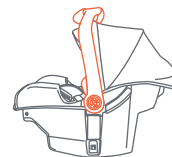

Transporte



Almacenamiento intermedio

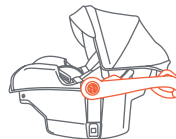

Almacenamiento

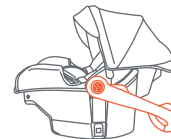

Sin balanceo

Uso del asa en el vehículo

SOLO use la posición de manija de rebote en el vehículo. (Fig.27-1).

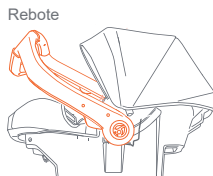

Fig. 27-1

Para ajustar la posición del asa

- Para liberar el asa, oprima los dos botones ubicados en el asa justo por encima de la conexión con la carcasa de la Silla para el automóvil.
- Gire lentamente el asa hacia la posición deseada. Los botones deben saltar y el asa debe trabarse automáticamente en la nueva posición (Fig. 27-2).
- Antes de levantar la Silla para el Automóvil, presione el asa para verificar que ambos lados se hayan trabado en la posición de Transporte.

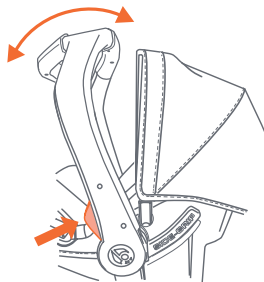

Fig. 27-2

5.8 Sujeción de la cubierta

Deslice los soportes de la cubierta por las fundas de la cubierta

La cubierta se sujeta introduciendo los extremos de los soportes plásticos de la cubierta dentro de los accesorios hembra que se encuentran en el interior del eje del asa (Fig. 28-1).

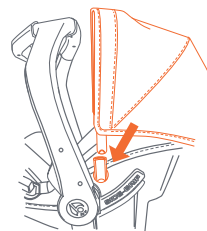

Fig. 28-1

Utilice los cierres de velcro en la parte trasera de la tela para unir la cubierta al armazón de la Silla para el automóvil (Fig. 28-2).

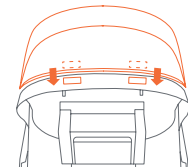

Fig. 28-2

5.9 Asa de transporte lateral ergonómica

- Gire el asa a la posición de transporte. Cruce el antebrazo a través del asa de transporte para colocar la mano en el agarre (Fig. 28-3).

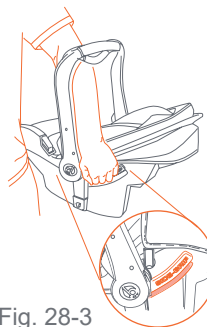

Fig. 28-3

5.10 Uso de inserciones

- El uso no es obligatorio
- **SOLO** use inserciones con niños que pesen entre 4 y 18 libras.
- **NO** incluido en todos los modelos, los estilos pueden variar.



5.11 Ajuste de las correas de hombro

⚠️ ADVERTENCIA

No ajustar correctamente el arnés de su hijo aumenta el riesgo de muerte o de lesiones graves en caso de giro brusco, frenón o choque. Siga las instrucciones muy atentamente para asegurarse de que el arnés se ajuste correctamente a su hijo en todo momento. ¡Su hijo crecerá muy rápidamente! Verifique el ajuste del arnés cada vez que use la Silla de Seguridad.

5.11.1 Asiento de seguridad para automóvil con respaldo ajustable

La Sillita para el automóvil incluye un Respaldo ajustable y deslizable que ajusta la altura de las correas del arnés a medida que se ajusta el respaldo (Fig.30-1).

La altura adecuada es la misma altura o justo por debajo del hombro.

1. La altura correcta de las correas del arnés es al mismo nivel o justo por debajo de los hombros de su hijo (Fig. 30-2).
2. Presione el botón azul detrás del respaldo del asiento para subir o bajar el respaldo móvil y las correas del arnés (Fig. 30-3).



Fig. 30-1

- Para ajustar la altura del respaldo, presione el botón ajustador móvil del respaldo azul que se encuentra detrás para aumentar la altura del respaldo o para disminuirla. Cada posición de ajuste sube o baja las ranuras 12.5 mm (1/2 pulgada).



Fig. 30-2

- El botón debe permanecer en la posición exterior después del ajuste (Fig. 54-1). **NO** use la Sillita para el automóvil con el Arnés ajustado por encima de los hombros del niño, ya que el niño no estará sujeto de manera segura en un giro brusco, una frenada repentina o un choque.

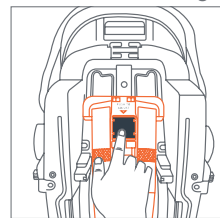

Fig. 30-3

- Si la placa de metal entra en contacto con el botón de liberación azul (a) y limita el ajuste de la longitud del arnés, cambie la placa de metal al siguiente lazo del arnés más largo (Fig. 30-4).

Consulte la sección 5.13 Ajuste de la longitud del arnés.

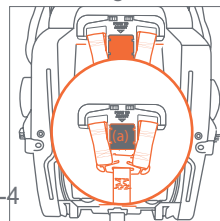

Fig. 30-4

5.11.2 Uso del asiento de seguridad con respaldo fijo y posición de hombro. - Enrutamiento del arnés para niños con bajo peso al nacer

- Utilice esta posición SOLO si los hombros del niño están por debajo de la posición más baja del respaldo ajustable del asiento (Fig. 31-1).

- El respaldo fijo de este asiento para automóvil cuenta con un ajuste de altura para las correas del arnés para niños con bajo peso al nacer.

- Las correas del arnés deben utilizarse en la posición fija del respaldo con las correas a la misma altura o justo por debajo de los hombros de su hijo.

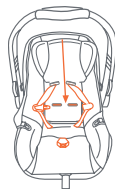
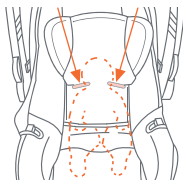

Fig. 31-1

Las correas del arnés se ajustan de la siguiente manera:

1. Después de verificar que los hombros de su hijo estén por debajo de la posición del respaldo ajustable más baja, coloque a su hijo en el asiento para el automóvil de manera que su trasero quede hasta el fondo y la parte trasera del asiento (Fig. 31-1).
2. Retire al niño del asiento del automóvil.
3. Retire el asiento para el automóvil de la base y gire la manija de traslado a la posición de rebote, transporte o almacenamiento.



4. Suelte las correas del arnés presionando el Botón de ajuste del arnés que está debajo de la solapa justo encima de la Hebilla del arnés y tirando de las correas del arnés (Fig. 32-1).

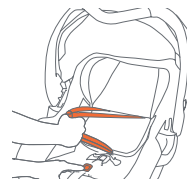

Fig. 32-1

5. Mueva el respaldo ajustable del asiento a la posición superior presionando el botón azul y tirando hacia arriba (Fig. 32-2).

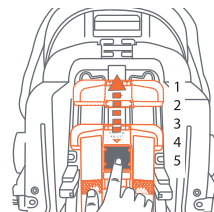

Fig. 32-2

6. Gire boca abajo la sillita. Busque la placa de ajuste del cinturón cerca de la parte inferior de la silla (Fig. 32-3). Retire ambas Correas del arnés de la Placa de ajuste del cinturón.

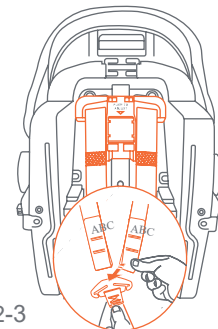

Fig. 32-3

- Desde el frente del asiento, tire de las correas del arnés hacia afuera por las ranuras del arnés en el respaldo ajustable y la almohadilla de la sillita (Fig. 33-1).
- Coloque la Correa del arnés por encima de la Ranura del arnés fija (Fig. 33-2) y, usando la Herramienta para ensartar el cinturón, empuje las Correas del arnés por las Ranuras, en la almohadilla de la sillita y el armazón de la sillita, y repita con la otra Correa del hombro (Fig. 33-3).

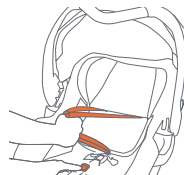

Fig. 33-1

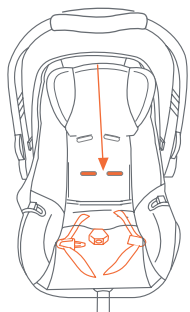

Fig. 33-3

Herramienta para ensartar el cinturón

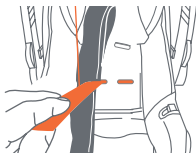

Fig. 33-2

- Desde la parte trasera de la Sillita para el automóvil, tire de las Correas del arnés por las Ranuras hasta que tenga correas suficientes para llegar a la Placa de ajuste del cinturón. (Fig. 34-1)
- Asegúrese de que los extremos de la correa del arnés estén completamente enganchados en la placa de metal. Ambos lados deben roscarse en la misma posición, posición A (Fig. 34-2).
- Inspeccione las Correas del arnés desde la parte delantera y trasera para asegurarse de que no estén torcidas. Las correas torcidas pueden impedir la tensión apropiada del Arnés y, por lo tanto, es posible que no restrinjan adecuadamente a su hijo en un giro brusco, una frenada repentina o un choque.
- Antes de utilizar la Silla de Seguridad, tire de las Correas del arnés desde la parte delantera para asegurarse de que estén bien sujetas.
- Doble la correa sobre la placa de metal y asegúrela con el cierre de velcro (Fig. 34-3 Fig. 34-4).

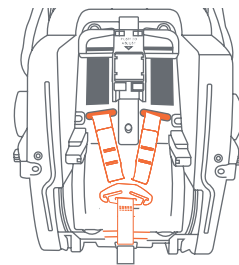

Fig. 34-1

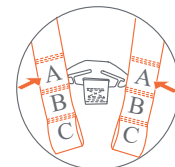

Fig. 34-2

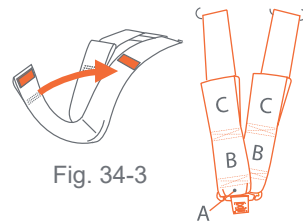
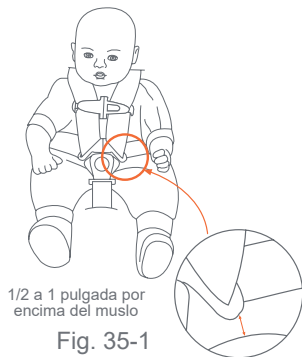

Fig. 34-3

Fig. 34-4

5.12 Ajuste del largo de la correa de la entrepierna

El largo de la correa de la entrepierna es ajustable para asegurar un ajuste seguro y cómodo para el arnés. El largo de la correa de la entrepierna debe ajustarse de modo tal que quede un espacio de 1/2 a 1 pulgada entre las orejas de la hebilla y la parte superior del muslo del niño, sin contar la ropa o los pañales (Fig. 34-1). Su hijo crecerá muy rápido, por lo tanto, siempre verifique que la hebilla esté a la altura apropiada al colocar a su hijo en la Silla de Seguridad.



1/2 a 1 pulgada por encima del muslo

Fig. 35-1

Ajustes del largo de la correa de la entrepierna: Para **acortar** la longitud de la correa de la hebilla, pase el soporte de anclaje a través de la ranura más cercana a la posición en uso. Asegúrese de que el soporte de anclaje esté completamente insertado. Para **alargar** la correa de la hebilla, desenganche el soporte de anclaje de la segunda ranura y tire de la hebilla hacia arriba. Asegúrese de que el soporte de anclaje esté sujeto en su lugar (Fig. 35-2).

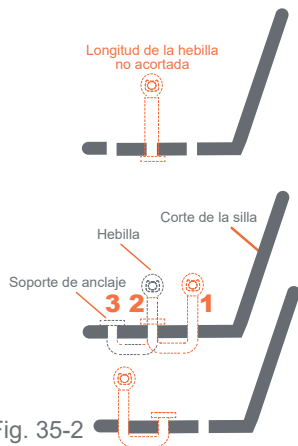

Fig. 35-2

5.13 Ajuste de la longitud del arnés

Hay **tres** posiciones de ajuste de la longitud del arnés.

Use la **Posición A** para un niño más pequeño y la **Posición B** o **C** para uno más grande (Fig. 36-1).

1. Afloje las correas del arnés oprimiendo el Botón de ajuste del arnés y tirando de las correas del arnés hacia usted.
2. Desde la parte trasera del asiento del automóvil, desabroche los lazos del extremo del arnés de la placa de metal (Fig. 36-2).
3. Desde la parte trasera, asegure los lazos del extremo del arnés a la placa de metal (Fig. 36-3).
4. Asegúrese de que los extremos de la correa del arnés estén completamente enganchados en la placa de metal. Ambos lados deben ajustarse en la misma posición (Fig. 36-3).
5. Si usa la Posición A, las arandelas B y C deben estar por encima de la Placa de ajuste del cinturón. (Fig. 36-4)

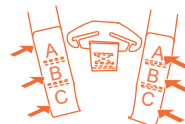

Fig. 36-1

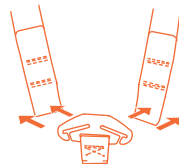

Fig. 36-2

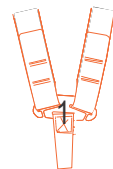

Fig. 36-3



Fig. 36-4

6.1 Limitaciones de tamaño y peso

⚠️ ADVERTENCIA

Pueden producirse **LESIONES GRAVES** o la **MUERTE**

- Se requiere un uso apropiado

Su hijo debe cumplir con **TODOS** estos requisitos:

- Pesarse entre 4 y 30 libras (1,8 y 13,6 kg)
- La altura es de 29.5 pulgadas (74.9 cm) o menos
- Las Correas del arnés deben estar a la misma altura o **DEBAJO** de los hombros del niño en la posición de ajuste más alta.
- Baby Trend recomienda que los niños permanezcan en una silla de seguridad orientada hacia atrás el mayor tiempo posible, hasta que alcancen el peso o la altura máximos permitidos por su asiento y tengan al menos 2 años de edad.



USO DEL SISTEMA DE RETENCIÓN INFANTIL

6.2 Cómo asegurar a su hijo en la Silla de Seguridad o en el portabebés

⚠️ ADVERTENCIA

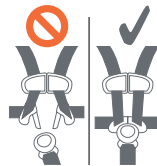

Se han **ESTRANGULADO** niños en correas del arnés sueltas o parcialmente abrochadas. Sujete por completo al niño aún cuando el portabebés esté fuera del vehículo

Si no asegura adecuadamente a su hijo en la Silla de Seguridad o en el portabebés, aumenta el riesgo de muerte o lesiones graves por asfixia o caídas, o en el caso de un giro brusco, un enfrenón o un choque.

En un choque, la Silla de Seguridad no ofrece ninguna protección para su hijo a menos que las Correas del arnés estén correctamente instaladas conforme a estas instrucciones. Asegúrese de que las correas del arnés estén correctamente ajustadas y aseguradas cada vez que use la Silla de Seguridad, incluso cuando la use como portabebés.

Siga estas instrucciones cuidadosamente para sujetar adecuadamente a su hijo.

1. Verifique que las Correas del arnés estén instaladas en la ranura adecuada o ajustadas a la altura adecuada como se describe en la sección 5.11 anterior, **Ajuste de las correas de hombro**.

2. La ropa con la que vista a su hijo afectará el uso adecuado de la Silla de Seguridad. Vista a su hijo con ropa que:

- Permita que las Correas del arnés se enganchen de forma segura entre las piernas de su hijo.
- Mantenga las correas de hombro correctamente colocadas sobre los hombros de su hijo.

3. Coloque la Silla de Seguridad sobre una superficie firme y nivelada. Mueva el asa de transporte a la posición de no balanceo. Afloje las Correas del arnés tirando de las correas mientras presiona el Botón de ajuste del arnés ubicado debajo de la almohadilla justo en frente de la hebilla. Desabroche el Broche del pecho del arnés. Desabroche las Correas del arnés y colóquelas sobre el respaldo de la silla o a los lados de la Silla de Seguridad (Fig. 39-1).

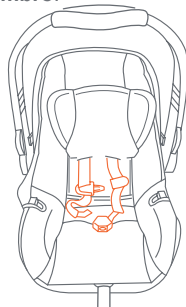

Fig. 39-1

4. Coloque a su hijo en la Silla de Seguridad de manera tal que sus nalgas lleguen hasta la parte posterior e inferior del asiento (Fig. 39-2).



Correcto

5. Tire de las Correas del arnés hacia abajo sobre su hijo. Verifique que las correas del arnés no estén torcidas.



Incorrecto

Fig. 39-2

6.3 Para el arnés de 5 puntos

- Inserte ambas lengüetas de la hebilla en la hebilla del arnés en la correa de la entrepierna. Levante y pruebe las lengüetas de la hebilla para asegurarse de que están sujetas (Fig. 40-1).
- Abroche los broches del pecho del arnés (Fig. 40-2). Coloque el Broche del pecho del arnés, deslizándolo hacia arriba o hacia abajo en las Correas del arnés, de modo que quede al nivel de las axilas del niño (Fig. 40-3). Asegúrese de escuchar el "clic" de las lengüetas en la hebilla y verifique que ambas estén firmemente trabadas tirando de las correas hacia arriba. Si las correas del arnés no están bien abrochadas, la Silla de Seguridad **NO** brindará protección a su hijo. **NO** use la silla de seguridad, ni siquiera como portabebés, si el arnés no se abrocha con seguridad. Comuníquese con Baby Trend al 1-800-328-7363 para recibir ayuda.



Fig. 40-1



Fig. 40-2

Los productos accesorios para usar con la Silla de Seguridad son aceptables para su uso siempre que no interfieran con el ensamblaje del arnés o con el ajuste adecuado del arnés de modo que permanezca apretado en los hombros del niño en todo momento.

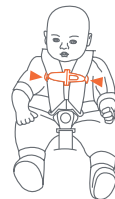

Fig. 40-3

- Desde la parte delantera del asiento de seguridad, tire hacia afuera de la correa de ajuste del arnés para apretar las correas del arnés. Asegúrese de que ambas correas del arnés estén planas y ajustadas sobre los hombros de su hijo (Fig. 41-1).
- En el modo de asiento de seguridad con respaldo ajustable, si la placa de metal entra en contacto con el botón de liberación azul (a) y limita el ajuste de la longitud del arnés, cambie la placa de metal al siguiente lazo del arnés más largo (Fig. 41-2). **Consulte la sección 5.13 Ajuste de la longitud del arnés.**



Fig. 41-1

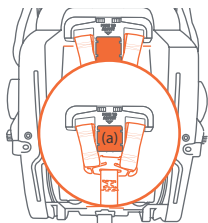

Fig. 41-2

Una correa ceñida no debe tener ninguna parte floja. Se apoya siguiendo una línea relativamente recta sin torcerse. No ejerce presión en la carne del niño ni empuja su cuerpo hacia una posición poco natural.

No se debe colocar ningún material grueso, blando u otro material comprimible de más de 1/4 de pulgada de grosor detrás o debajo del niño o entre el niño y las correas del arnés. Algunos ejemplos de productos accesorios son las almohadas de soporte para la cabeza o las mantas enrolladas para agregar un apoyo adicional a la cabeza.

⚠ ADVERTENCIA: los juguetes u otros objetos sujetos al asa de transporte pueden causar lesiones en caso de choque. Nunca sujete juguetes u otros objetos al asa mientras esté en el vehículo. Nunca guarde ni coloque artículos como chupetes, juguetes o mantas detrás del reposacabezas con respaldo ajustable.



FIJACIÓN DEL ASIENTO DE SEGURIDAD O LA BASE EN EL VEHÍCULO

Lea atentamente la sección 4.3, **Verifique que el cinturón de seguridad del vehículo sea seguro de usar**, antes de proceder con la instalación de la Silla de Seguridad. Debido a la gran cantidad de vehículos en uso actualmente, y la correspondiente gran cantidad de sistemas de cinturones de seguridad, esta sección solo puede brindar orientación en cuanto a la instalación adecuada de la Silla de Seguridad. Esta debe combinarse con la información provista por el fabricante de su vehículo para obtener una instalación adecuada y segura.

⚠ ADVERTENCIA

Si no instala y asegura correctamente la Silla de Seguridad en una posición orientada hacia atrás dentro del vehículo, aumenta el riesgo de muerte o lesiones graves del niño en caso de un giro brusco, un enfrenón o un choque. Siga cuidadosamente estas instrucciones y las instrucciones proporcionadas por el fabricante de su vehículo para la instalación de sillas de seguridad para niños, a fin de asegurarse de que la Silla de Seguridad esté correctamente ubicada, colocada y mantenida firmemente instalada en todo momento.

7.1 Preparación

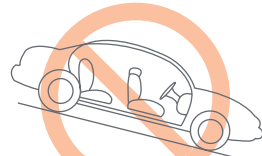
1. Estacione su vehículo en una superficie plana para que el Indicador de nivel ubicado en el costado izquierdo de la Silla de Seguridad indique correctamente el ángulo apropiado de inclinación de la silla. 
2. Asegúrese de haber seleccionado una ubicación aceptable para la silla de seguridad como se indica en la sección **Selección de la mejor ubicación para la Silla de Seguridad** en la página 11. 
3. Verifique nuevamente que no haya bolsas de aire activas. **NO** use ninguna ubicación que tenga una bolsa de aire activa o que esté al lado de una bolsa de aire activa de manera tal que, al ser utilizada, la bolsa de aire activa pueda entrar en contacto con la Silla de Seguridad. Muchas Bolsas de aire activas del lado del acompañante fueron creadas para usarse con el fin de proteger el lado del acompañante y también el asiento delantero central. Por favor, consulte las advertencias de la bolsa de Aire activa en el manual del propietario de su vehículo para saber determinar las ubicaciones inseguras dentro del vehículo. 
4. Si se usa el asiento delantero, deslícelo lo más hacia atrás posible para impedir que la Silla de Seguridad se golpee con el tablero en un choque. Si se usa el asiento trasero, adelante el asiento del vehículo directamente en frente de la Silla de Seguridad de manera tal de impedir que la silla golpee el respaldo del asiento del vehículo en un choque.
5. Verifique que el respaldo del asiento del vehículo esté trabado en posición vertical y que no se doble hacia adelante sobre la Silla de Seguridad. (Fig. 44-1).

7.2 Instalación de la Silla de Seguridad/Instalación de la base con el cinturón del vehículo:

! ADVERTENCIA: los juguetes u otros objetos sujetos al asa de transporte pueden causar lesiones en caso de choque. Nunca sujete juguetes u otros objetos al asa mientras esté en el vehículo.

1. Quite todos los juguetes u otros objetos que estén sujetos al asa de transporte antes de instalar la silla para el automóvil en el vehículo.
2. Retire la Silla de Seguridad de la base apretando el asa de liberación de la base que se encuentra debajo del centro del extremo delantero de la Silla, y levantando la Silla de Seguridad hacia arriba (Fig. 24-1). **Guarde ambos conectores a presión LATCH como se muestra en la Fig. 51-1.**
3. Si utiliza la base con la Silla de Seguridad, coloque la base en la posición orientada hacia atrás en un asiento del vehículo orientado hacia adelante, como se muestra en la (Fig. 44-2) Si utiliza la Silla de Seguridad sin la base, coloque la Silla de Seguridad en la posición orientada hacia atrás en un asiento del vehículo orientado hacia adelante, como se muestra en la (Fig. 45-1). **El niño debe estar orientado hacia la parte trasera del vehículo, y la Silla de Seguridad se debe colocar en un asiento del vehículo que esté orientado hacia delante.**



El asiento plegable debe estar bloqueado
Fig. 44-1

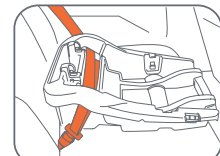

Cinturón de cadera/hombro

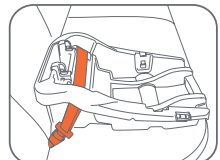

Solo cinturón de cadera
Fig. 44-2

- Consulte la (Fig. 40-2) para ver cómo pasar correctamente el cinturón del vehículo a través de la base y la (Fig. 45-1) para ver cómo pasar correctamente el cinturón a través de la Silla de Seguridad sin la base.
- Abroche el cinturón de seguridad teniendo cuidado de que el cinturón no se retuerza y quede bien encajado en la hebilla correspondiente, y no en la adyacente (Fig. 46-2).

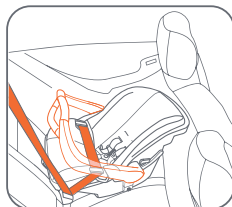

Cinturón de cadera/hombro

- La instalación adecuada de la Silla de Seguridad o la base requiere que el cinturón de seguridad esté muy apretado. Para tensar el cinturón de seguridad, empuje hacia abajo con fuerza con la rodilla o la mano sobre la Silla de Seguridad o la base mientras tira y tensa el cinturón de seguridad. **Verifique que el cinturón de seguridad no esté flojo en ninguno de los lados de la Silla de Seguridad o la base, o en cualquier lugar a lo largo del recorrido del cinturón, y que esté tenso de un extremo a otro.** (Fig. 46-1 y 46-3). Ajuste el mango a la posición correcta que se ve a continuación en la (Fig. 45-2).

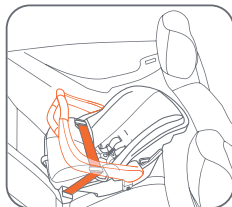

Solo cinturón de cadera

Fig. 45-1

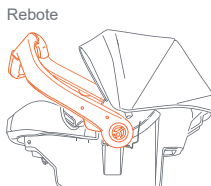

Rebote

Fig. 45-2

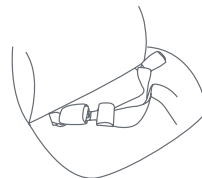

Fig. 46-1

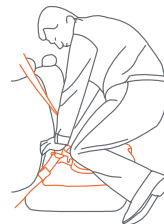

Fig. 46-2

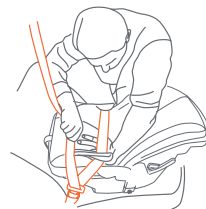

Fig. 46-3

- Únicamente para tensar un cinturón de regazo:

- Un cinturón de seguridad de regazo **retraído automáticamente** se tensa introduciendo el cinturón en su retractor mientras se empuja hacia abajo con fuerza la Silla de Seguridad o la base. Asegúrese de que el retractor bloquee el cinturón de cadera en su lugar y que el cinturón permanezca muy apretado (Fig. 46-4).



Fig. 41-4

- Un cinturón de seguridad de cadera **ajustado manualmente** se tensa tirando del extremo libre del cinturón de seguridad mientras empuja hacia abajo con fuerza la Silla de Seguridad o la base.



Fig. 46-5

Si experimenta dificultad para tensar el cinturón de seguridad, desabroche el cinturón de seguridad, ténselo un poco y vuelva a abrocharlo. Repita este procedimiento hasta que el cinturón de seguridad esté muy apretado alrededor de la Silla de Seguridad o la base. Verifique que el cinturón de seguridad permanezca bien apretado alrededor de la Silla de Seguridad o la base (Fig. 46-5).

8. Para tensar un cinturón de seguridad combinado de cadera/hombro:

- Un cinturón combinado de cadera/hombro con una hebilla de bloqueo se tensa tirando hacia arriba de la parte del hombro del cinturón de seguridad mientras empuja hacia abajo con fuerza la Silla de Seguridad o la base. Si experimenta dificultad para tensar el cinturón de seguridad, desabroche el cinturón de seguridad, ténselo un poco y vuelva a abrocharlo. Repita este procedimiento hasta que el cinturón de seguridad esté bien apretado alrededor de la Silla de Seguridad (Fig. 47-1).

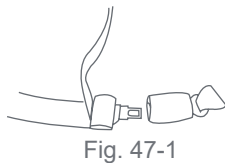

Fig. 47-1

- ## 9. Una combinación de cinturón de seguridad de regazo/hombro con una hebilla que pueda deslizarse libremente a lo largo del cinturón de seguridad puede requerir el uso de un gancho de fijación (Fig. 43-2). Consulte el manual del usuario de su vehículo para ver si el fabricante del vehículo ha proporcionado una forma alternativa, como un retractor de bloqueo para evitar el movimiento de la parte del regazo del cinturón de seguridad.

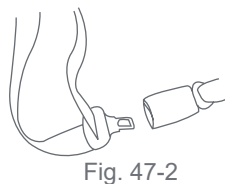

Fig. 47-2

- Para instalar el broche de bloqueo, tense el cinturón de seguridad abrochado tirando hacia arriba de la parte del hombro del cinturón de seguridad mientras empuja hacia abajo con fuerza la Silla de Seguridad o la base.

- Mientras mantiene la presión hacia abajo sobre la Silla de Seguridad o la base, apriete juntos el cinturón de hombro y el cinturón de cadera del vehículo justo por encima de la hebilla, para evitar que se mueva. Desabroche el cinturón de seguridad con cuidado de que no se mueva la hebilla.

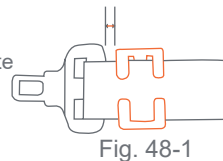

Fig. 48-1

- Sujete el cinturón de hombro al cinturón de cadera instalando el clip de bloqueo a media pulgada de la hebilla como se muestra en (Fig. 48-1).

Comuníquese con Baby Trend al 1-800-328-7363 para obtener un Broche de bloqueo.

Algunas aplicaciones de clips de bloqueo en la base, basadas en la longitud del pasador de la hebilla del automóvil pueden requerir que el clip de bloqueo se coloque en el centro del recorrido del cinturón de la base (Fig. 48-2).

- Vuelva a abrochar el cinturón de seguridad y verifique que esté bien ajustado alrededor de la Silla de Seguridad o la base. Tire del cinturón de cadera para asegurarse de que el clip de bloqueo esté asegurando el cinturón de cadera y quede muy ajustado.

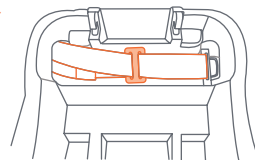

Fig. 48-2

10. Si está utilizando la base, compruebe que no haya nada encima de esta, ni que haya algo que interfiera con el correcto enganche de la Silla de Seguridad a la base. Coloque la Silla de Seguridad en la base y empuje hacia abajo hasta que la Silla encaje de manera segura en la base y se oiga un "clic" (Fig. 49-1). **Tire hacia arriba de la Silla de Seguridad para verificar que esté bien enganchada a la base (Fig. 49-2).**

Si la Silla de Seguridad no se engancha de forma segura a la base, la Silla **NO** brindará protección a su hijo. **NO** use la Silla de Seguridad con la base si no queda bien encajada en su sitio. Comuníquese con Baby Trend al 1-800-328-7363 para recibir ayuda.

11. Ajuste el asa de transporte a la posición correcta: **SOLO** utilice la posición de la manija de **rebote** en el vehículo. (Fig. 49-3).

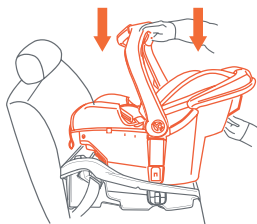

Fig. 49-1

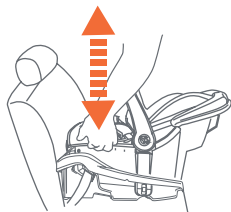

Fig. 49-2

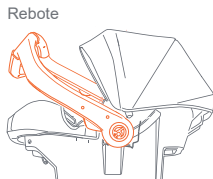

Fig. 49-3

7.3 Instalación de la base con el sistema LATCH



Anclajes y correas de sujeción inferiores para niños (**LATCH**). El sistema está diseñado para facilitar la instalación de las sillas de seguridad para niños al requerir que las sillas se instalen sin usar el sistema de cinturones de seguridad del vehículo. A partir del 1 de septiembre de 2002, los dos asientos traseros de todos los automóviles, minivans y camiones ligeros vendrán equipados con puntos de anclaje inferiores para sillas de seguridad para niños ubicados entre el cojín y el respaldo del asiento del vehículo. También a partir del 1 de septiembre de 2002, todas las sillas de seguridad para niños tendrán dos accesorios que se conectarán a los puntos de anclaje inferiores del vehículo. Juntos, los anclajes inferiores y las correas de sujeción superiores componen el sistema **LATCH**. Los asientos infantiles orientados hacia atrás no utilizan la correa de sujeción superior.

1. Quite todos los juguetes u otros objetos que estén sujetos al asa de transporte antes de instalar la silla para el automóvil en el vehículo.
2. Ubique una posición de asiento **LATCH** como se identifica en el manual del usuario de su vehículo. Algunas posiciones de asiento **LATCH** pueden requerir el despliegue de anclajes o la instalación de guías.
3. Retire la Silla de Seguridad de la base apretando el asa de liberación de la base que se encuentra debajo del centro del extremo delantero de la Silla, y levantando la Silla de Seguridad hacia arriba (Fig. 24-1).

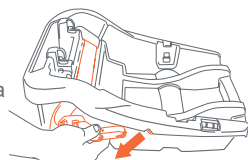

Almacenamiento del conector a presión LATCH

Fig. 51-1

4. Retire los conectores **LATCH** a presión de sus posiciones de almacenamiento dentro de la base (Fig. 51-1). Coloque la base apuntando hacia atrás en un asiento del vehículo que apunte hacia delante como se indica en (Fig. 51-2). **El niño debe estar orientado hacia la parte trasera del vehículo, y la Silla de Seguridad se debe colocar en un asiento del vehículo que esté orientado hacia delante.**

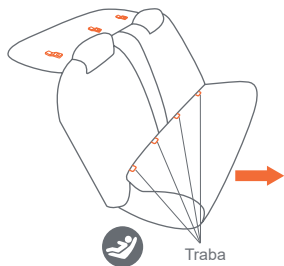

Traba

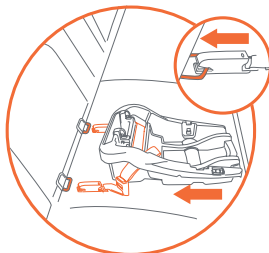

Fig. 51-2

5. Localice los anclajes **LATCH** en el asiento del vehículo (Fig. 51-2). Una vez ubicados, encaje los conectores **LATCH** de la Silla de Seguridad en la varilla de acero. Escuche el clic y verifique que ambos conectores estén firmemente conectados a las varillas de anclaje tirando de los conectores hacia afuera. La ventana indicadora del conector **LATCH** se volverá verde cuando el conector **LATCH** esté conectado al anclaje **LATCH** (Fig. 52.1).

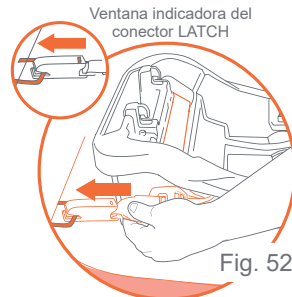
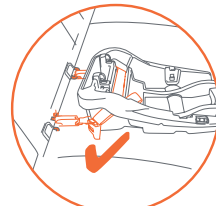

Fig. 52-1

6. La instalación correcta de la base exige que la correa **LATCH** esté bien ajustada. Para tensar la correa, empuje con fuerza hacia abajo con la rodilla o la mano sobre la base mientras tira hacia arriba de cada extremo de la correa. La correa se bloqueará automáticamente en su lugar. **Verifique que no haya holgura en la correa en ambos lados de la base y que la base esté bien instalada (Fig. 52-2 y 52-4).**



Encaje en los anclajes

Fig. 52-2



Fig. 52-3

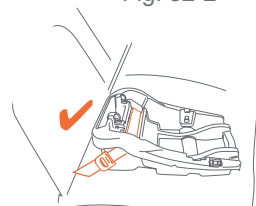

Fig. 52-4

7. Verifique que no haya nada en la parte superior de la base ni que nada interfiera con el correcto enganche de la Silla de Seguridad a la base. Coloque la Silla de Seguridad en la base y empuje hacia abajo hasta que la Silla encaje de manera segura en la Base y se oiga un "clic". Tire hacia arriba de la Silla de Seguridad para verificar que esté bien enganchada a la base (Fig. 24-1).

Si la Silla de Seguridad no se engancha de forma segura a la base, la Silla NO brindará protección a su hijo. **NO** use la Silla de Seguridad con la base si no queda bien encajada en su sitio. Comuníquese con Baby Trend al 1-800-328-7363 para recibir ayuda.

8. Para quitar la base del vehículo, presione el botón de liberación de la correa en el conector **LATCH** apriésion para aflojar la correa (Fig. 53-1a).

NOTA: el conector **LATCH** no se puede soltar del anclaje **LATCH** si la correa está apretada. Presione el botón rojo de liberación **LATCH** en cada conector a presión para liberar el conector del anclaje (Fig. 53-1b).

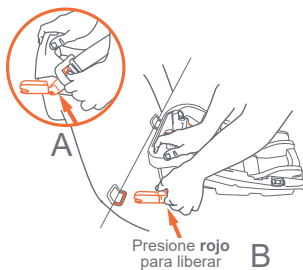
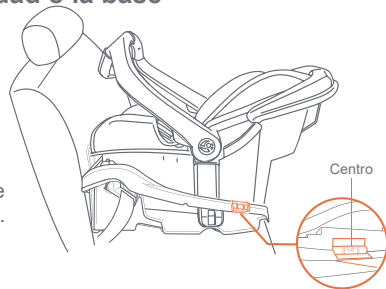

Fig. 53-1

7.4 Configuración de la inclinación adecuada de la Silla de Seguridad o la base

Para la seguridad de su hijo, el asiento de seguridad debe estar correctamente reclinado cuando se instala en el vehículo. La Silla de Seguridad incluye un indicador de ángulo de la silla en la parte inferior de la carcasa que está en el lado izquierdo del niño. Este ayuda a lograr el ángulo apropiado de inclinación para la Silla de Seguridad (Fig. 54-1).



Utilice el rango de peso según corresponda. Consulte la etiqueta de advertencia en la silla de seguridad.

Fig. 54-1

⚠️ ADVERTENCIA

No reclinarse correctamente la Silla de Seguridad en el asiento del vehículo aumenta el riesgo de muerte o lesiones graves. Si la Silla de Seguridad se coloca demasiado vertical, la cabeza del niño puede caer hacia adelante y provocar problemas respiratorios. Si la Silla de Seguridad está demasiado reclinada, se puede ejercer una fuerza excesiva sobre los hombros y el cuello del niño en caso de choque. Las siguientes instrucciones deben seguirse cuidadosamente para garantizar el ángulo de inclinación adecuado para la Silla de Seguridad.

1. **Silla de Seguridad con base:** Asegúrese de que el vehículo esté estacionado en un terreno nivelado. Bloquee la Silla de Seguridad en la base y verifique que la silla esté nivelada de lado a lado en el asiento del vehículo (Fig. 55-1). Verifique que el Indicador de ángulo de la silla coincida con el peso de su hijo.

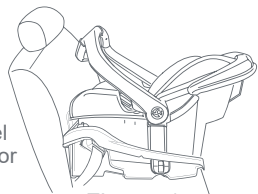

Fig. 55-1

- Si el indicador de ángulo de la silla muestra la burbuja centrada entre las líneas, la silla está instalada en el nivel adecuado de inclinación para ocupantes de 4 a 22 libras. (Fig. 55-2).

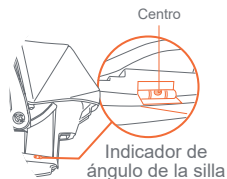

Fig. 51-2

- Si el indicador de ángulo de la silla muestra la línea de nivel paralela al suelo, la silla está instalada en el nivel adecuado de inclinación para ocupantes de más de 22 lb a 35 lb. (Fig. 55-3).

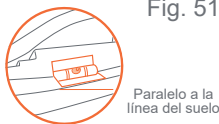

Fig. 55-3

- Si el nivel de burbuja del indicador de ángulo de la silla (4-22 lb) no está centrado, o la línea de nivel (23-30 lb) no está paralela al suelo, extienda el pie de elevación, consulte la sección 7.5 para desplegar el pie de elevación, debajo de la parte delantera de la base en el extremo inferior, para lograr la posición correcta (Fig. 55-4). Si no se puede lograr la elevación correcta, consulte la sección 7.5 Ayudas para la elevación. Vuelva a apretar el cinturón de seguridad del vehículo como se indica en la sección Cómo asegurar la Silla de Seguridad o la base en el vehículo.



Fig. 55-4

2. **Silla de Seguridad sin base:** Verifique que la Silla de Seguridad esté nivelada de lado a lado en el asiento del vehículo. Verifique que el indicador de ángulo de la silla coincida con el peso de su hijo (Fig. 56-1).

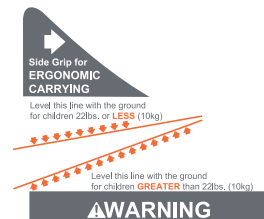

Fig. 56-1

- Si la línea del indicador de ángulo de la silla no está nivelada, la Silla de Seguridad está **demasiado vertical** o **demasiado reclinada**. Si la Silla de Seguridad está demasiado reclinada, ajuste la silla como se muestra en (Fig. 56-2), hasta que el indicador de nivel muestre el **nivel**. Si la Silla de Seguridad está demasiado vertical, coloque una toalla bien enrollada o un flotador de piscina debajo del extremo inferior de la Silla de Seguridad hasta que el indicador de nivel muestre el nivel (Fig. 56-3). Vuelva a apretar el cinturón de seguridad del vehículo como se indica en la sección **Cómo asegurar la Silla de Seguridad o la base en el vehículo**.

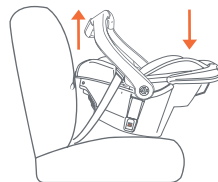

Fig. 56-2



Fig. 56-3

7.5 Para desplegar el pie de elevación

- 1- Gire la base con el pie de elevación hacia afuera (Fig. 57-1).

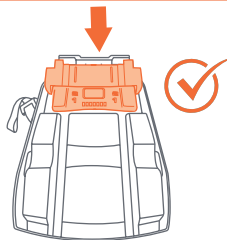

Fig. 57-1

- 2- Presione los botones de liberación del pie de elevación ubicados en el costado de la base (Fig. 57-2).

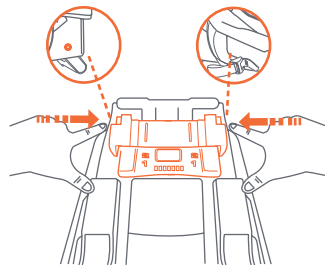

Fig. 57-2

- 3- Mientras mantiene presionados los botones, gire el pie de elevación hacia arriba hasta la posición bloqueada (Fig. 57-3).

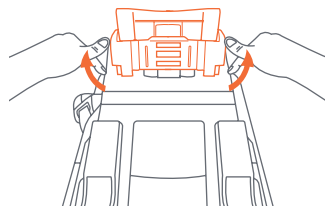

Fig. 57-3

- 4- Mueva suavemente el pie de elevación hacia adelante y hacia atrás para confirmar que esté en la posición bloqueada (Fig. 58-1).

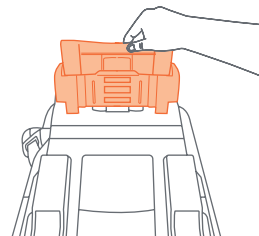

Fig. 58-1

7.5.1 Ajuste de altura del pie de elevación

- 1- Presione el botón de liberación del pie de elevación azul ubicado en la parte delantera de la base para cambiar la altura de la base a las posiciones (Fig. 58-2).
- 2- Mientras mantiene presionado el botón azul, mueva el pie de elevación hacia arriba o hacia abajo hasta la posición bloqueada. Mueva suavemente el pie de elevación hacia arriba y hacia abajo para confirmar que el pie esté en la posición bloqueada de las posiciones 2, 3 o 4.

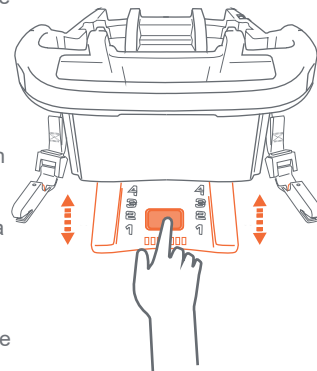

Fig. 58-2

NOTA: La posición 1 es la posición de almacenamiento (Fig. 57-1).

7.5.2 Para bajar la elevación del pie

- 1- Presione los botones de liberación del pie de elevación ubicados en el costado de la base (Fig. 59-1).
- 2- Mientras mantiene presionados los botones, gire el pie de elevación hacia arriba hasta la posición bloqueada (Fig. 59-2).

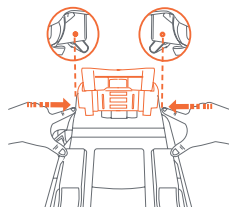

Fig. 59-1

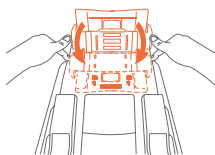

Fig. 59-2

7.6 Ayudas para la elevación/ Flotador de piscina

- Si la línea de nivel del indicador de ángulo de la silla no está paralela al suelo, o la burbuja no está centrada, usando el pie de elevación, guarde el pie de elevación debajo de la base, coloque una toalla enrollada, una toalla doblada o un flotador de piscina debajo de la parte delantera de la base (Fig. 59-3), o en el extremo inferior de los portabebés (Fig. 60-1), para lograr la posición correcta.
- Se puede colocar una toalla enrollada, una toalla doblada o un flotador de piscina en la parte posterior de la base para elevarla (Fig. 60-2).

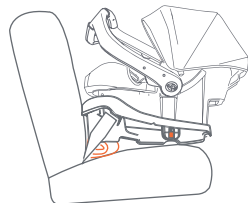

Fig. 59-3

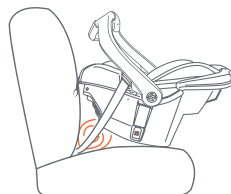

Fig. 60-1

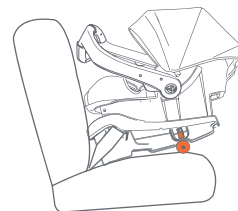

Fig. 60-2

7.7 Uso de la base

- Al colocar un flotador de piscina o una toalla enrollada o doblada, asegúrese de que la ayuda de elevación se extienda más allá del borde exterior de la base por lo menos 1 pulgada (Fig. 60-3).



Figura 60-3

7.8 Ejemplos de flotador de piscina y toalla, entre otros:

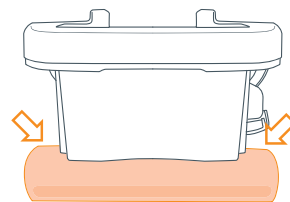
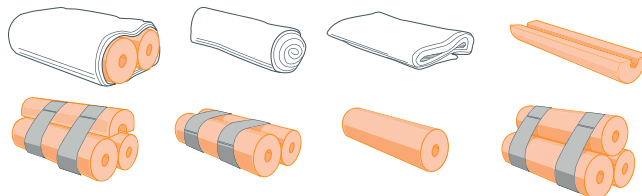

CONTROLES FINALES DE SEGURIDAD

8.1 Comprobación de la seguridad

1. Si su hijo ya se encuentra en la Silla de Seguridad, verifique que el arnés esté ajustado correcta y ceñidamente como se indica en la Sección **6.1, Cómo asegurar a su hijo en la Silla de Seguridad o en el portabebés.**
2. Verifique que la Silla de Seguridad esté ceñidamente instalada y sujeta en el vehículo realizando la siguiente prueba cada vez que la use. Empuje con firmeza hacia abajo y de un lado al otro en el extremo delantero de la Silla de Seguridad para asegurarse de que el cinturón de seguridad del vehículo no se afloje en absoluto y que esté ceñidamente ajustado alrededor de la Silla de Seguridad/ base. Si descubre que el cinturón de seguridad del vehículo se afloja o que la silla se mueve fácilmente o rota hacia abajo, consulte la Sección denominada Selección de la mejor ubicación para la Silla de Seguridad a fin de determinar si la posición que ha elegido es adecuada, y verifique que haya completado todos los pasos de la sección Cómo asegurar la Silla de Seguridad o la base en el vehículo.
¡NO use este asiento si la Silla de Seguridad no permanece ceñidamente instalada en el asiento del vehículo!
3. Quite todos los juguetes u otros objetos que estén sujetos al asa de transporte.

INFORMACIÓN ADICIONAL

9.1 Uso de la Silla de Seguridad en un avión

Esta Silla de Seguridad puede usarse con y sin la base en un avión, de la misma manera que se usa en un automóvil. Consulte con la aerolínea de forma anticipada para determinar sus políticas sobre el uso de Sillas de Seguridad a bordo del avión. La Silla de Seguridad se debe usar solo en un asiento del avión orientado hacia delante. Pídale ayuda al auxiliar de vuelo para colocar la Silla de Seguridad. Siga estas instrucciones para una correcta instalación y realice el Control final de seguridad tal y como se indica en este documento.

9.2 Uso de su Silla de Seguridad Baby Trend con una carriola Baby Trend

Consulte el manual del usuario de la carriola para obtener información sobre el uso de la Silla de Seguridad con la carriola Baby Trend.

9.3 Limpieza y mantenimiento

Las superficies duras de la Silla de Seguridad (componentes plásticos y piezas metálicas). Se pueden limpiar frotando con una solución de agua y jabón suave. **NO** use blanqueador, ya que puede debilitar los componentes de plástico. Seque todas las superficies con una toalla limpia.

Las Correas del arnés se pueden limpiar con una solución de agua y jabón suave o se pueden reemplazar si se ensucian demasiado. **NO** lave las correas ya que pueden dañarse o debilitarse. Póngase en contacto con el servicio de atención al cliente de Baby Trend para pedir correas de arnés de repuesto.

NO use lubricantes de ningún tipo sobre ninguno de los componentes de la Silla de Seguridad y la base, incluidos la hebilla y el sistema LATCH.

La almohadilla del asiento se puede lavar de la siguiente manera:

1. Retire las correas de hombro del arnés de la Silla de Seguridad como se indica en la sección Ajuste de las correas de hombro.
2. Para el arnés de 5 puntos, desensarte la correa de hombro del amarre del arnés y las lengüetas de la hebilla, dejando las lengüetas en la hebilla. Asegúrese de fijarse cómo están ensartadas para saber cómo volver a colocarlas.
3. Para la Silla de Seguridad con respaldo ajustable, retire con cuidado la tela del reposacabezas y luego ajuste el respaldo ajustable a su posición más baja. Retire con cuidado la tela del asiento. Para la Silla de Seguridad con respaldo fijo, retire con cuidado la tela del asiento. Para los modelos de arnés de 5 puntos, no desensarte la parte inferior del arnés de la Silla de Seguridad.

NO utilice la Silla de Seguridad sin la almohadilla del asiento.

4. Para cuidado y mantenimiento consulte la etiqueta de tela.
 5. Vuelva a colocar la almohadilla del asiento en la Silla de Seguridad cuando esté seca, teniendo cuidado de volver a armar las correas de hombro a la altura apropiada como se describe en la sección **Ajuste de las correas de hombro**.
- Para los modelos con arnés de 5 puntos, coloque la almohadilla del asiento en la Silla de Seguridad, pasando las Correas del arnés por las ranuras inferiores de la Almohadilla y tirando de la Hebilla a través de la apertura en la parte trasera de la solapa de

la Almohadilla. Ensarte las Correas del arnés por las Lengüetas de la hebilla y el Amarre del arnés Consulte la sección **Ajuste de las correas de hombro** para volver a pasar las correas de hombro.

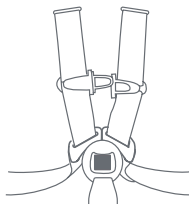

Inspeccione las Correas del arnés desde la parte delantera y trasera para asegurarse de que no estén torcidas. Las correas torcidas pueden impedir la tensión apropiada del Arnés y, por lo tanto, es posible que no restrinjan adecuadamente a su hijo en un giro brusco, una frenada repentina o un choque. Antes de utilizar la Silla de Seguridad, tire de las Correas del arnés desde la parte delantera para asegurarse de que estén bien colocadas.

9.4 Piezas de repuesto

Si necesita asistencia o piezas de reemplazo, llame a nuestro Departamento de Atención al Cliente al **1-800-328-7363** entre las 8:00 a.m. y las 4:30 p.m., hora estándar del Pacífico, de lunes a viernes, o visítenos en línea en **www.babytrend.com**

9.5 Funda acogedora

1- Instalación (No incluida en todos los modelos). Deslice la cubierta acogedora sobre la parte delantera del asiento para niños. Asegure la cubierta acogedora deslizando la correa a través del recorrido del cinturón o sujetando la correa al borde del armazón del asiento para el automóvil como se muestra en la ilustración.

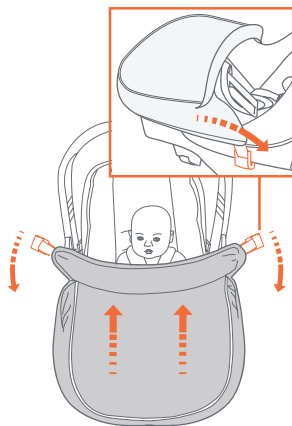

GARANTÍA

**NO DEVUELVA EL PRODUCTO A LA TIENDA.
COMUNÍQUESE CON BABY TREND® SI NECESITA
REPUESTOS, SERVICIO Y REPARACIÓN.**

La garantía de Baby Trend® cubre defectos de fábrica por 1 año después de la compra. Cualquier producto que se haya sometido a uso inadecuado, abuso, uso anormal, desgaste excesivo, montaje incorrecto, negligencia, exposición ambiental, alteración o accidente, o cuyo número de serie se haya alterado o removido, anula todos los reclamos contra el fabricante.

Cualquier daño a la propiedad durante la instalación es la exclusiva responsabilidad del usuario final. Puede comunicarse con el Departamento de Atención al Cliente al 1 (800). 328-7363 de lunes a viernes de 8:00 a.m. a 4:30 p.m., hora estándar del Pacífico. Se requiere una Autorización de Devolución antes de poder devolver el o los productos a Baby Trend®.

Visite <http://babytrend.com/pages/limited-warranty> para obtener detalles completos de la garantía.



Si tiene alguna dificultad en el uso de este producto, póngase en contacto con nuestro departamento de atención al cliente llamando al 1-800-328-7363 entre las 8:00 a.m. y las 4:30 p.m., hora del Pacífico, para obtener ayuda. Tenga a mano su número de modelo y la fecha de fabricación al llamar. Esta información se puede encontrar en una pequeña calcomanía que está en la parte inferior del producto.



Calidad • Comodidad • Estilo

Baby Trend, Inc.
13048 Valley Blvd.
Fontana CA 92335

1-800-328-7363
(8:00 a.m. a 4:30 p.m.,
hora del Pacífico)
www.babytrend.com

