

Guarde este manual en el bolsillo provisto en la parte inferior de la funda del asiento como se muestra en la ilustración anterior.

COVER ME 4-in-1

Para instrucciones en español, visite www.babytrend.com o llame al: 1-800-328-7363.



Calidad • Comodidad • Estilo

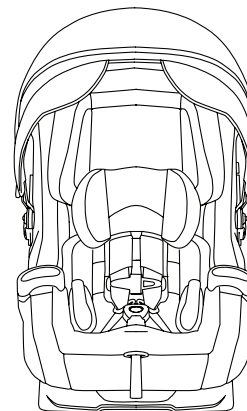
Baby Trend, Inc.
13048 Valley Blvd.
Fontana CA 92335

1-800-328-7363
(8:00 a.m. a 4:30 p.m.,
hora del Pacífico)
www.babytrend.com

⚠ ADVERTENCIA

Lea atentamente y comprenda todas las instrucciones y advertencias contenidas en este manual. El incumplimiento en el uso de esta Silla de Automóvil aumenta el riesgo de LESIONES GRAVES o la MUERTE en un enfrenón o un choque.

GUARDE LAS INSTRUCCIONES PARA SU USO EN EL FUTURO.
Guarde este manual en el bolsillo provisto en la parte inferior de la funda del asiento, como se ilustra en la contraportada de este manual.



Escanee el código QR para ver los videos instructivos de Cover Me™

COVER ME 4-in-1

CV89XXXC
Silla convertible de automóvil 4 en 1 Cover Me™
MANUAL DEL USUARIO



Calidad • Comodidad • Estilo

Índice

1.0 Advertencias generales e información	3
2.0 Recomendaciones de uso	5
2.1 Requisitos del asiento orientado hacia atrás.....	5
2.2 Requisitos del asiento orientado hacia adelante.....	6
3.0 Piezas de la Silla de Automóvil	8
4.0 Selección de la ubicación del asiento en el vehículo	9
4.1 Consideraciones generales para elegir una ubicación.....	9
4.2 Uso correcto y requisitos.....	11
4.3 Sistemas seguros de cinturones de seguridad para vehículos.....	12
4.4 Instalación del Clip de bloqueo.....	15
4.5 Sistemas inseguros de cinturones de seguridad del vehículo.....	16
4.6 Preparación para la instalación en el vehículo.....	18
4.7 Instalación con LATCH.....	19
4.8 LATCH - Lugares de anclaje de la correa superior.....	20
5.0 Instalación y uso del modo de arnés interno	21
5.1 Colocación del niño en la Silla de Automóvil.....	22
5.1.1 Diagramas de instalación.....	23
5.2 Instalación del cinturón de cadera y hombro en posición orientada hacia atrás.....	24
5.3 Instalación del cinturón de cadera en posición orientada hacia atrás.....	28
5.4 Instalación en posición orientada hacia atrás con anclaje inferior LATCH.....	32
5.5 Instalación en posición orientada hacia adelante con cinturón de cadera.....	36
5.6 Instalación en posición orientada hacia adelante con cinturón de cadera y hombro.....	40
5.7 Instalación en posición orientada hacia adelante con LATCH.....	44
5.8 Instalación en aviones.....	48
5.9 Colocación del niño en la Silla de Automóvil.....	49
5.10 Ajuste de la altura del hombro del arnés.....	53
5.11 Ajuste de altura - Posiciones 3 a 7 sin necesidad de volver a insertar las correas.....	54
5.12 Posiciones 1 y 2 del arnés a la altura del hombro.....	55
5.13 Ajuste de la longitud del arnés.....	56
5.14 Posiciones de altura de los hombros de la Silla del Automóvil.....	58
5.15 Reclinación de la base.....	58
5.16 Uso del pie de reclinación orientado hacia atrás.....	60
5.17 Compartimento del pie de reclinación orientado hacia atrás.....	60
5.18 Uso de la capota.....	61

Índice

5.19 Cambio de posición de la capota.....	61
5.20 Viseras independientes.....	62
5.21 Apertura y cierre de la capota.....	63
5.22 Ajustador de tensión central del arnés.....	63
5.23 Almacenamiento superior del anclaje e inferior del anclaje tipo J-Hook del LATCH.....	64
5.24 Cambio de posiciones de uso del anclaje inferior tipo J-Hook del LATCH.....	64
5.25 Ajustes de la hebilla de la entrepierna.....	67
5.25.1 Clip para acortar el cinturón.....	68
5.26 Disposición del arnés para bebés con bajo peso al nacer.....	70
5.27 Uso de almohadas para la cabeza, insertos para el cuerpo y cubiertas de arnés.....	77
5.28 Posiciones de uso del arnés de cadera y hebilla.....	78
5.29 Desmontaje, instalación y limpieza del portavasos.....	79
5.30 Tejido del asiento/Lavado y extracción de la tela del asiento.....	80
6.0 Instalación y uso - Modo de asiento elevador	81
6.1 Requisitos para el uso del asiento elevador.....	81
6.2 Requisitos de peso y altura.....	81
6.3 Uso del asiento elevador.....	81
6.4 Advertencias sobre la posición del cinturón de seguridad 82.....	82
6.5 Piezas del asiento elevador.....	83
6.6 Preparación de la capota para su uso en el modo de asiento elevador.....	84
6.7 Instalación de Asiento Elevador para Automóvil sin uso de capota.....	85
6.8 Instalación de Asiento Elevador para Automóvil con uso de capota.....	89
6.9 Extracción del sistema de arnés para la instalación del Asiento Elevador para Automóvil.....	93
7.0 Información adicional	95
7.1 Certificación.....	95
7.2 Uso en aviones.....	95
7.3 Protección del asiento del vehículo.....	95
7.4 Almacenamiento del manual de instrucciones.....	96
7.5 Vida útil de la Silla de Automóvil.....	96
7.6 Repuestos.....	96
7.7 Cuidado y limpieza.....	97
8.0 Información de registro	98
9.0 Garantía	99

1.0 Advertencias generales e información

¡ADVERTENCIA!

Posibilidad de MUERTE o LESIÓN GRAVE:

- No seguir estas instrucciones y las de las etiquetas de la silla de automóvil puede provocar lesiones graves o la muerte a un niño por golpear el interior del vehículo durante un enfrenón o choque.
- Incluso si la silla de automóvil parezca fácil de usar por sí mismo, es importante que lea las instrucciones y el manual del usuario del vehículo para conocer detalles que podría pasar por alto.
- Las instrucciones en este manual y en el manual del propietario del vehículo deben seguirse detenidamente. Si hay un conflicto entre los dos, se debe seguir el manual del propietario del vehículo si se relaciona con el cinturón de seguridad del vehículo, el sistema **LATCH** o las bolsas de aire.
- No utilizar el cinturón de seguridad o no ajustarlo adecuadamente puede provocar que su niño golpee el interior del vehículo durante un enfrenón o un choque. Pueden ocurrir lesiones graves y la muerte.
- **NO** permita que otras personas (niñeras, amigos, abuelos, etc.) usen esta silla de automóvil, a menos que lean y comprendan las instrucciones y las etiquetas, y puedan demostrarle a usted que la utilizan correctamente.
- Utilice únicamente accesorios para sillas de automóvil fabricados por Baby Trend®. El uso de accesorios puede afectar la seguridad del niño en un enfrenón o un choque.
- **NO** modifique ni sujete juguetes, tela del asiento u otros elementos a esta silla de automóvil. Las modificaciones que no han sido probadas pueden provocar lesiones en un choque.

1.0 Advertencias generales e información

- Asegure esta silla de automóvil con el cinturón de seguridad del vehículo o con los conectores de anclaje inferiores **LATCH** en todo momento (incluso cuando no haya ningún niño en él). Una silla de automóvil no asegurada puede lesionar a otras personas en caso de accidente.
- La luz solar directa puede calentar las superficies de la silla de automóvil lo suficiente como para quemar a su hijo. Tenga cuidado y revise el vehículo y la silla de automóvil en días calurosos y soleados.
- **NUNCA** deje a un niño sin supervisión en ninguna circunstancia.
- **NO** use esta silla de automóvil si ha estado en un accidente. (Puede tener un daño oculto y debe reemplazarse). Su compañía de seguros puede proporcionar asistencia para reemplazar esta silla de automóvil.
- **NO** use esta silla de automóvil si está dañada de cualquier forma o faltan piezas.
- **DEJE DE USAR ESTA** silla de automóvil **Y DESÉCHELA CORRECTAMENTE** después de la fecha que se encuentra en la parte posterior del asiento. **DESÉCHELA ADECUADAMENTE** en una bolsa de basura oscura. **NO** la venda en tiendas de segunda mano o de consignación, en ventas de garaje o mercados de pulgas.
- **NUNCA** use esta silla de automóvil en el hogar, en embarcaciones, en una casa rodante con asiento orientado lateralmente, en vehículos de baja velocidad, carritos de golf, todo terreno u otros usos no certificados. Utilice la silla de automóvil únicamente en vehículos y aviones.
- **NUNCA** use esta silla de automóvil en ninguna posición del asiento del vehículo equipada con una bolsa de aire activa. Lea el manual del propietario de su vehículo para saber cómo desactivar la bolsa de aire si no tiene asiento trasero o si un niño debe viajar en el asiento delantero. Para los airbags laterales, consulte la sección 4.1 (página 11).

La Administración Nacional de Seguridad del Tráfico en las Carreteras (NHTSA) recomienda que los niños permanezcan en una silla de seguridad orientada hacia atrás hasta que alcancen el límite de altura o peso establecido por el fabricante de la silla de seguridad, que generalmente es hasta los 3 años.

2.0 Recomendaciones de uso

- Baby Trend recomienda que los niños permanezcan en una silla de seguridad orientada hacia atrás el mayor tiempo posible, hasta que alcancen el peso o la altura máximos permitidos por su asiento y tengan al menos 2 años de edad.

2.1 Requisitos para Asientos Convertibles orientados hacia atrás

Requisitos de edad y altura:

- La Silla de Automóvil, en posición orientada hacia la parte posterior (Fig. 5a), está diseñada para ser utilizada por niños que:
 - Pesan entre 4 y 40 libras (1.81 y 18.1 kg).
 - La altura es de 40 pulgadas (102 cm) o menos.
 - La parte superior de la cabeza **NO** llega a 1" de la parte superior del respaldo (Fig. 5b).

El niño **DEBE** cumplir **TODOS** estos requisitos para usar esta Silla de Automóvil orientada hacia atrás.

2.2 Requisitos del asiento orientado hacia adelante con arnés

Requisitos de edad y altura:

- Este Silla de Automóvil, instalada en una posición orientada hacia adelante, está diseñada para ser utilizada por niños que:
 - Pesan entre 30 y 65 libras (13.6 y 29.5 kg)

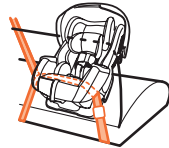
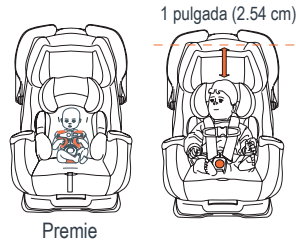


Fig. 5a



Premie

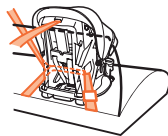


Fig. 5b

2.0 Recomendaciones de uso

- La altura es de 50 pulgadas (127 cm) o menos.
- La edad mínima es de 2 años.
- La parte superior de las orejas del niño debe estar a la altura o por debajo de la parte superior de la Silla de Automóvil (Fig. 6a).

El niño **DEBE** cumplir **TODOS** estos requisitos para usar la Silla de Automóvil orientada hacia adelante.

Altura máxima de la parte superior de las orejas



Fig. 6a

2.3 Requisitos del Asiento Elevador para posicionamiento del cinturón

- Se informa a los padres que los niños deben usar un sistema de sujeción infantil con un arnés integrado hasta que excedan el peso o la altura especificados por el fabricante.

Requisitos de edad y altura:

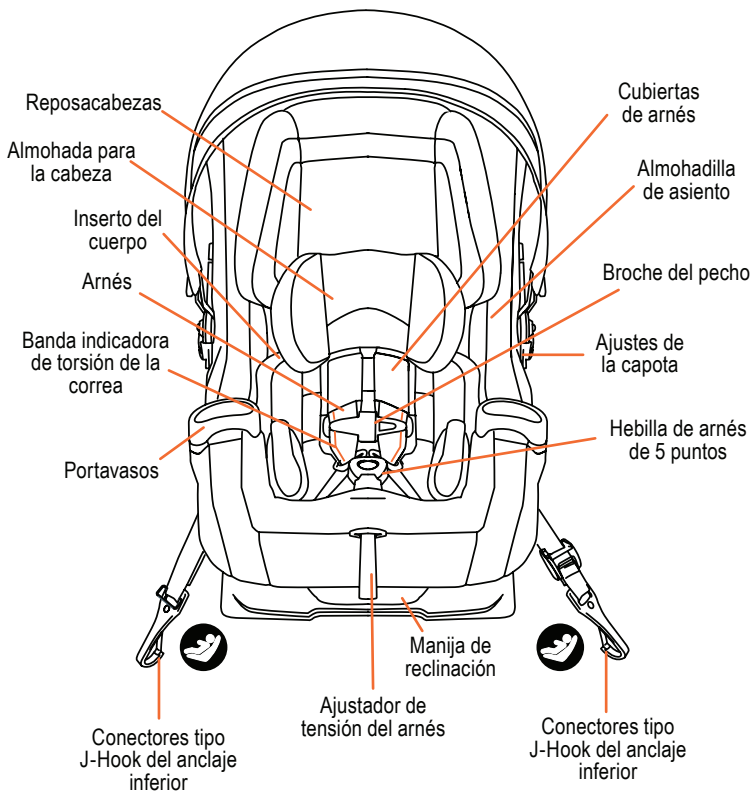
Esta Silla de Automóvil, con un Elevador con Posicionamiento de Cinturón instalado, está diseñado para ser utilizado por niños que:

- Tienen 4 años o más.
- Pesan entre 40 y 100 libras (18.1 y 45 kg).
- Miden entre 44 y 57 pulgadas (112 y 145 cm).

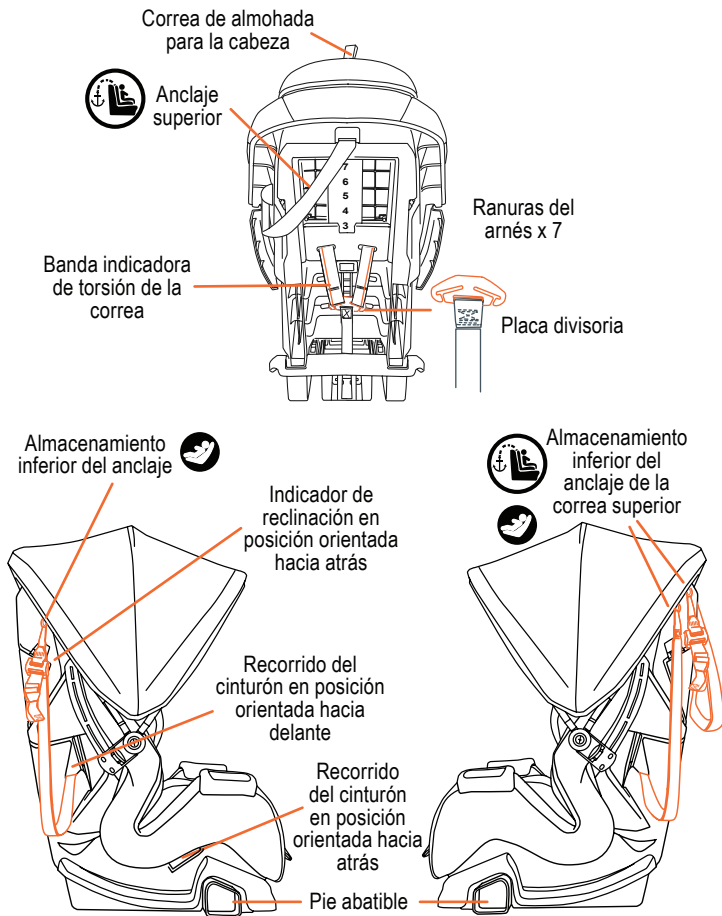


Fig. 6b

3.0 Piezas de la Silla de Automóvil



3.0 Piezas de la Silla de Automóvil



4.0 Selección de la ubicación del asiento en el vehículo

⚠️ ¡ADVERTENCIA!

Posibilidad de MUERTE o LESIÓN GRAVE:

- LA COLOCACIÓN INAPROPIADA DE LA SILLA DE AUTOMÓVIL AUMENTA EL RIESGO DE SUFRIR LESIONES GRAVES O LA MUERTE.

⚠️ ¡ADVERTENCIA!

- No todos los lugares dentro de un vehículo podrían ser seguros para la instalación de esta silla de automóvil. La silla de automóvil debe estar bien sujeta y permanecer sujeta firmemente en todo momento. Algunos vehículos no cuentan con un asiento para la instalación de una silla de automóvil. La colocación o el uso inapropiados de una silla de automóviles que no esté firmemente sujeta en un vehículo aumentarán el riesgo de muerte o lesión grave.
- Siga las instrucciones de este manual y las del manual del propietario de su vehículo atentamente para asegurar la ubicación e instalación apropiadas de la silla de automóvil. Si tiene dudas respecto de la ubicación apropiada de la silla de automóvil dentro del vehículo, comuníquese con el fabricante de su vehículo directamente o a través de su concesionario antes de usar la silla de automóvil. También lo invitamos a llamar a Baby Trend al 1-800-328-7363 para obtener información adicional o asistencia.

4.1 Consideraciones generales para elegir una ubicación

- De acuerdo a las estadísticas de accidentes, los niños están más seguros cuando están adecuadamente asegurados en los asientos traseros del vehículo en lugar de los asientos delanteros.

4.0 Selección de la ubicación del asiento en el vehículo

Siempre que sea posible, esta silla de automóvil se deberá sujetar en el centro del asiento trasero. El asiento trasero que está directamente detrás de los asientos delanteros, NO en un asiento trasero de la tercera fila (Fig. 10a).



Fig. 10a

- Coloque ÚNICAMENTE en un asiento del vehículo orientado hacia delante. NO coloque esta silla de automóvil en ningún asiento del vehículo orientado hacia la parte trasera (Fig. 10b).
- NO coloque esta silla de automóvil en ningún asiento orientado hacia ninguna parte lateral del vehículo (Fig. 10c).



Fig. 10b

- Le recomendamos que use el asiento trasero central como la ubicación más segura para la silla de automóvil. Además, siempre que sea posible, pídale a un adulto que viaje en la parte trasera con el niño para poder supervisarlos.



Fig. 10c

NOTA: El Sistema LATCH podría no estar disponible en el asiento trasero central. Ante la ausencia del sistema LATCH, instalar con un cinturón de seguridad del vehículo.

- Si el conductor es el único adulto en el vehículo, y el niño requiere supervisión constante, se podría usar un asiento delantero del vehículo siempre que no haya bolsa de aire frontal activa en el asiento del acompañante, y que se cumplan todos los siguientes requisitos para esta ubicación.

4.0 Selección de la ubicación del asiento en el vehículo

4.2 Verifique que el Asiento del Vehículo cumpla con los siguientes requisitos

! ¡ADVERTENCIA!



NO coloque la silla para niños orientada hacia atrás en el asiento delantero con la bolsa de aire frontal activa. Posibilidad de MUERTE O LESIÓN GRAVE. El asiento trasero es el lugar más seguro para niños de hasta 12 años.

- **¡NUNCA** coloque esta Silla de Automóvil en una ubicación del asiento del vehículo que tenga una bolsa de aire frontal activa! ¡Las bolsas de aire activas se inflan con gran fuerza! Mientras se infla, una bolsa de aire puede golpear la Silla de Automóvil con fuerza suficiente como para causar la muerte o lesiones graves a su hijo. Si su vehículo está equipado con una bolsa de aire activa lateral para el acompañante, consulte el manual del propietario del vehículo para obtener información adicional sobre las bolsas de aire activas y la instalación de la Silla para niños.
- **NO** use esta Silla de Automóvil en ningún vehículo con un asiento que tenga un respaldo que no se trabe bien. El respaldo que se pliega hacia delante debe tener un mecanismo de traba para impedir que salga despedido hacia delante y golpee al niño en un enfrenón o un accidente.
- Revise su manual del propietario del vehículo para determinar la mejor ubicación para la Silla de Automóvil o para determinar si algunos lugares son inseguros para la instalación de la Silla de Automóvil. Si no tiene el manual del propietario del automóvil, o si este no aborda la instalación de una Silla para niños, comuníquese con el fabricante del vehículo para obtener esta información antes de usar esta Silla de Automóvil.

4.0 Selección de la ubicación del asiento en el vehículo

REQUISITOS DEL CINTURÓN DE SEGURIDAD DEL VEHÍCULO

! ¡ADVERTENCIA!

Posibilidad de MUERTE o LESIÓN GRAVE:

- LA Silla de Automóvil DEBE ESTAR SUJETADA FIRMEMENTE POR EL CINTURÓN DE SEGURIDAD DEL VEHÍCULO EN TODO MOMENTO. EN LOS VEHÍCULOS HAY DIVERSOS SISTEMAS DE CINTURONES DE SEGURIDAD. ALGUNOS DE ESTOS SISTEMAS DE CINTURONES DE SEGURIDAD NO SON SEGUROS PARA USAR CON LA Silla de Automóvil.

Incluso los vehículos más nuevos pueden tener sistemas de cinturones de seguridad que NO son seguros de usar con la Silla de Automóvil. Estos sistemas podrían parecer seguros, pero su método de operación impide su uso con la Silla de Automóvil. Si usted no está seguro de que el cinturón de seguridad del vehículo sea seguro de usar con la Silla de Automóvil, verifique el manual del propietario del vehículo o comuníquese con el fabricante del vehículo o con el concesionario de su vehículo para obtener información adicional.

Baby Trend requiere el uso del anclaje superior para su instalación si el vehículo está equipado con un anclaje de correa. Consulte el manual del propietario del vehículo para conocer los lugares de anclaje de la correa.

4.3 Sistemas SEGUROS de cinturones de seguridad para vehículos

Los siguientes sistemas de cinturones de seguridad de vehículos SE PUEDEN USAR con la Silla de Automóvil siempre que se cumplan todos los demás requisitos señalados en estas instrucciones, incluida la ubicación en el asiento, la instalación segura y todas las instrucciones provistas por el manual del propietario de su vehículo.

4.0 Selección de la ubicación del asiento en el vehículo

Cinturones de cadera (con ajuste manual) Un cinturón de seguridad de cadera que se ajusta manualmente y queda ajustado firmemente alrededor de la Silla de Automóvil mientras el vehículo está en movimiento es apropiado para usar con la Silla de Automóvil. El tirar del cinturón por la hebilla después de que la hebilla se abracho ajusta este tipo de cinturón de seguridad. (Fig. 13a)



Fig. 13a

Cinturones de cadera con retractor de bloqueo automático (ALR) Un cinturón de cadera que no se puede alargar una vez que se ajusta es apropiado de usar con la Silla de Automóvil. Estos cinturones de seguridad suelen tener un retractor de cierre automático (ALR) que permite que el cinturón se alargue pero que, una vez que se abracho, se deberá desabrochar y retraer por completo para poder extender el cinturón nuevamente. (Fig. 13b)



Fig. 13b

Cinturón de cadera/hombro combinado con hebilla de traba Un cinturón de seguridad de cadera/hombro combinado con una hebilla de traba que fija bien el cinturón de regazo es apropiado de usar con la Silla de Automóvil. (Fig. 13c) Una vez que este tipo de cinturón de seguridad se abracho, la hebilla de traba evita que el cinturón de regazo se afloje. Este cinturón de seguridad combinado no requiere un Clip de Bloqueo.



Fig. 13c

4.0 Selección de la ubicación del asiento en el vehículo

Cinturón de cadera/hombro combinado con hebilla de traba móvil Un sistema de cinturón de cadera/hombro combinado con una hebilla de traba que se puede deslizar libremente por el cinturón (Fig. 14a) es apropiado de usar con esta Silla de Automóvil cuando el cinturón se traba para impedir que se mueva la Silla. Si el cinturón del vehículo incluye un retractor que se puede trabar, el retractor **DEBE** trabarse o se **DEBE** usar un clip de bloqueo. Si el cinturón del vehículo no incluye un retractor que se puede trabar, **SIEMPRE** se debe usar un clip de bloqueo (Fig. 14b).



Fig. 14a

Comuníquese con Baby Trend al 1-800-328-7363 para obtener un Clip de Bloqueo.



Clip de bloqueo

Fig. 14b

Consulte el manual del propietario del vehículo para determinar si su cinturón de cadera/hombro del vehículo incluye un retractor que se puede trabar y cómo trabarlos.

4.0 Selección de la ubicación del asiento en el vehículo

4.4 Instalación del Clip de Bloqueo

El almacenamiento para el Clip de Bloqueo se encuentra en la parte posterior de la base de la Silla de Automóvil (Fig. 15a). Comuníquese con Baby Trend® al 1-800-328-7263 para adquirir un Clip de Bloqueo aprobado.

1. Pase el cinturón combinado de cadera y hombro a través del recorrido del cinturón del vehículo en la Silla de Automóvil y abroche el cinturón de seguridad del vehículo.
2. Ajuste el cinturón de seguridad abrochado tirando hacia arriba del recorrido del cinturón de hombro mientras empuja hacia abajo la Silla de Automóvil.
3. Mientras mantiene la presión hacia abajo sobre la Silla de Automóvil, apriete el cinturón de hombro y el cinturón de cadera del vehículo juntos, justo por encima de la hebilla para evitar que se mueva. Desabroche el cinturón de seguridad procurando evitar que se mueva la hebilla.
4. Sujete el cinturón de hombro al cinturón de cadera usando el Clip de Bloqueo a 1/2 pulgada (1.25 cm) de la hebilla. (Fig. 15b).
5. Vuelva a abrochar el cinturón de seguridad y verifique que esté bien ajustado y se mantenga tenso. Asegúrese de que el clip de bloqueo esté seguro en ambos cinturones.

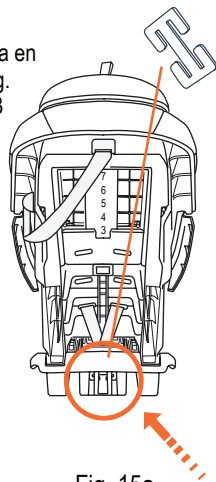


Fig. 15a

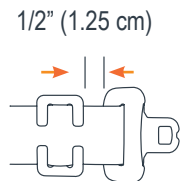


Fig. 15b

Pruebe la instalación para asegurarse de que la Silla de Automóvil esté sujeta.
Si NO estuviera sujeta, deberá ajustar más el cinturón.
Repita los pasos anteriores hasta que esté sujeta.

4.0 Selección de la ubicación del asiento en el vehículo

4.5 Sistemas INSEGUROS de cinturones de seguridad del vehículo

NO use los siguientes tipos de sistemas de cinturones de seguridad con la Silla de Automóvil. Estos sistemas de cinturones no mantendrán bien sujeta la Silla de Automóvil en todo momento. Además, un clip de bloqueo no hará que estos sistemas de cinturones sean seguros de usar. **¡NUNCA USE** sistemas de cinturones de vehículos inseguros!

NOTA: El sistema **LATCH** se puede usar **EN LUGAR DE** los siguientes sistemas de cinturones de seguridad de vehículos inseguros si su vehículo está equipado con el sistema **LATCH** de anclaje.



Cinturones de cadera con retractor de cierre de emergencia (ELR) **NO** use un cinturón de cadera que quede suelto después de instalarlo y se trabaje solamente en un enfrenón. Estos cinturones de cadera utilizan un retractor de cierre de emergencia (ELR) y suelen encontrarse en combinación con cinturones de hombro motorizados. Debido a que estos cinturones permitirán que la Silla de Automóvil se mueva en el asiento del vehículo, la probabilidad de que la Silla de Automóvil se salga de la posición correcta en un choque es muy alta. Por lo tanto, **NO** use la Silla de Automóvil con este tipo de sistema de cinturón de seguridad. Consulte el manual del propietario de su vehículo o con su concesionaria para obtener más información sobre cómo convertir este sistema de cinturones de seguridad en uno que sea aceptable para usar con una Silla de Automóvil. (Fig. 16a)



Fig. 16a



Fig. 16b

Cinturón combinado de cadera y hombro con retractor
NO use un sistema de cinturón de cadera/hombro si el cinturón de cadera y el cinturón de hombro tienen retractores en un extremo. Este tipo de sistema de cinturones de seguridad no restringirá apropiadamente la Silla de Automóvil. (Fig. 16b)

4.0 Selección de la ubicación del asiento en el vehículo

Restricción pasiva – Cinturón de cadera u hombro montado en la puerta NO use un cinturón de seguridad que esté conectado a la puerta de ninguna manera. Estos tipos de cinturones de seguridad están diseñados para rodear automáticamente al ocupante cuando se cierra la puerta. Este tipo de cinturón de seguridad NO restringirá apropiadamente la Silla de Automóvil.

(Fig. 17a)



Fig. 17a

Restricción pasiva – Cinturón de cadera con cinturón de hombro motorizado NO use un cinturón de seguridad de hombro que se deslice por un riel. Estos sistemas suelen moverse para rodear al ocupante cuando la puerta se cierra. Este tipo de sistema de cinturón **NO sujetará apropiadamente la Silla de Automóvil.** (Fig. 17b)



Fig. 17b

Cinturones de cadera por delante del pliegue del asiento NO use un cinturón de seguridad que se ancle en el asiento a más de 2 pulgadas por delante del pliegue entre la parte inferior del asiento y el respaldo del asiento. Este tipo de cinturón de seguridad ancla la Silla de Automóvil demasiado adelante y la Silla de Automóvil no estará restringida de manera segura en el vehículo

(Fig. 17c).



Fig. 17c

4.0 Selección de la ubicación del asiento en el vehículo

4.6 Preparación para la instalación en el vehículo

Siempre que esté disponible, LATCH es el método recomendado para sujetar la Silla de Automóvil en el vehículo.

Posibilidad de MUERTE o LESIÓN GRAVE:

- NO ASEGURAR CORRECTAMENTE LA Silla de Automóvil EN SU VEHÍCULO AUMENTA EL RIESGO DE LESIONES GRAVES O MUERTE EN CASO DE UN ENFRENÓN, UN GIRO BRUSCO O UN ACCIDENTE.
- La Administración Nacional de Seguridad del Tráfico en las Carreteras (NHTSA) alerta a los propietarios de vehículos que, según estadísticas de accidentes, los niños menores de 13 años están más seguros si están en los asientos traseros debidamente asegurados, en lugar de en los asientos delanteros.
- Use la Silla de Automóvil en los asientos traseros del vehículo siempre que sea posible.

1. Estacione su vehículo en una superficie plana para que el Indicador de ángulo de la silla ubicado en el costado izquierdo de la Silla de Automóvil indique correctamente el ángulo apropiado de inclinación de la silla.



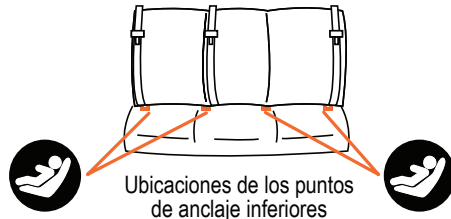
2. Asegúrese de haber elegido un lugar aceptable para la Silla de Automóvil como se indica en la **Sección 4.0, Selección de una ubicación en el asiento del vehículo.**

4.0 Selección de la ubicación del asiento en el vehículo

3. Verifique nuevamente que no haya bolsas de aire frontales activas. **NO** use una ubicación que tenga una bolsa de aire frontal activa o que esté al lado de una bolsa de aire activa de manera tal que, al ser utilizada, la bolsa de aire activa pueda entrar en contacto con la Silla de Automóvil. Muchas bolsas de aire frontales del lado del acompañante fueron creadas para usarse con el fin de proteger el lado del acompañante y también el asiento delantero central. Consulte las advertencias de la bolsa de aire activa en el manual del propietario de su vehículo para saber determinar las ubicaciones inseguras dentro del vehículo.
4. Si se usa el asiento delantero, deslícelo lo más hacia atrás posible para impedir que la Silla de Automóvil se golpee con el tablero en un choque. Si se utiliza la posición del asiento trasero, deslice el asiento del vehículo que está directamente frente a la Silla de Automóvil hacia adelante lo suficiente para evitar que la Silla de Automóvil golpee el respaldo del asiento del vehículo en caso de un choque

4.7 Preparación para la instalación con LATCH

Consulte el manual del propietario de su vehículo o al fabricante para conocer la ubicación y disponibilidad de los puntos de anclaje LATCH. **NO todos los vehículos tienen las mismas ubicaciones ni los mismos requisitos de peso máximo para el sistema LATCH.**



4.0 Selección de la ubicación del asiento en el vehículo

4.8 LATCH - Lugares de anclaje de la correa superior

Las ubicaciones de anclaje de la correa superior se indican

con el siguiente símbolo:



Símbolo de anclaje de la correa superior LATCH:

Baby Trend requiere el uso del anclaje superior para su instalación si el vehículo está equipado con un anclaje de correa. Consulte el manual del propietario del vehículo para conocer los lugares de anclaje de la correa.

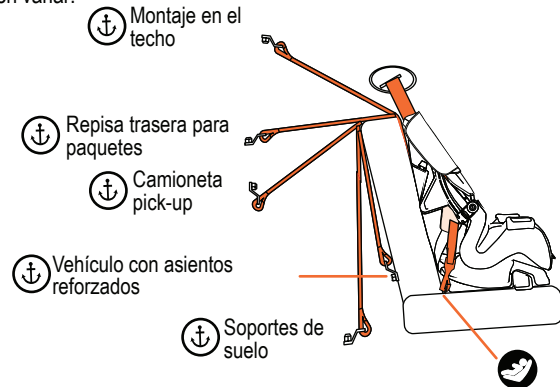
Consulte el manual del propietario de su vehículo para conocer las ubicaciones exactas del sistema LATCH, la identificación de los anclajes y los requisitos de uso.

Peso máximo del niño para el sistema LATCH:

Anclaje Inferior 45 lbs (20.5 kg),

Anclaje Superior de la Correa de 65 libras (29.48 kg).

Las ubicaciones del Anclaje Superior de la Correa del sistema LATCH del vehículo pueden variar:



5.0 Instalación y uso Modo de arnés interno

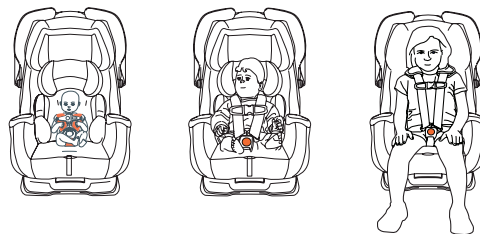
Baby Trend recomienda que los niños permanezcan en una Silla de Automóvil orientada hacia atrás el mayor tiempo posible, hasta que alcancen el peso o la altura máximos permitidos por su asiento.

Posibilidad de MUERTE o LESIÓN GRAVE:

- Úsela únicamente en posición orientada hacia atrás cuando utilice la Silla de Automóvil con un bebé que pese menos de 22 libras (9.97 kg).
- Úsela solo con niños que pesen entre 4 y 65 libras. (1.81 a 29.48 kg) y cuya altura sea de 50 pulgadas (127 cm) o menos. Orientada hacia delante: 2 años y de 30 a 65 libras (13.6 a 29.5 kg).
- Ajuste cómodamente los cinturones (arnés) provistos con la Silla de Automóvil alrededor de su hijo. Ajustado significa que no puede pellizcar las correas una vez abrochado.
- Asegure la correa superior de anclaje provista con esta Silla de Automóvil.
- Sujete este asiento para niños con el sistema de anclaje de sujeción para niños (LATCH) si estuviera disponible o con un cinturón de cadera/hombro.
- Siga todas las instrucciones que aparecen en la Silla de Automóvil y las instrucciones escritas que se encuentran debajo de la cubierta. No la use sin instrucciones. Llame al 1-800-328-7363 para obtener instrucciones.
- Utilice el cinturón de seguridad del vehículo (no LATCH) para niños que pesen más de 45 libras (20.4 kg)
- Registre su Silla de Automóvil con Baby Trend.
- NO coloque el asiento para niños orientado hacia atrás en un asiento delantero que tenga una bolsa de aire activa.
- NUNCA deje al niño sin supervisión en ninguna circunstancia.
- NO use los anclajes inferiores del sistema de anclaje para asientos infantiles (sistema LATCH) para asegurar este asiento de seguridad infantil cuando el niño pese más de 45 libras (20.4 kg).

5.0 Instalación y uso Modo de arnés interno

5.1 Colocación del niño en la Silla de Automóvil - Modo de arnés interno



1. Coloque al niño en la Silla de Automóvil con la espalda del niño plana contra el respaldo del asiento y las nalgas del niño tocando el asiento.
2. Coloque las correas del arnés sobre los hombros del niño.
NOTA: Verifique la altura de las correas del arnés en los hombros del niño.
3. Coloque la hebilla de la entrepierna en la posición adecuada. **Consulte la sección 5.25, página 69.**
4. Inserte las lengüetas de la hebilla en la hebilla de la entrepierna.
NOTA: Levante y pruebe las lengüetas de la hebilla para asegurarse de que estén bien sujetas
5. Coloque el broche del pecho a la altura de las axilas. Inserte la pestaña del broche del pecho y presiónelas juntas. Tire hacia afuera de los extremos del broche del pecho para asegurarse de que esté bien sujeto.
6. Tire del ajustador del arnés para apretar las correas del arnés. Una correa ceñida no debe tener ninguna parte floja. Se apoya siguiendo una línea relativamente recta sin torcerse. No ejerce presión en la piel del niño ni empuja su cuerpo hacia una posición poco natural.

5.0 Instalación y uso Modo de arnés interno

5.1.1 Diagramas de instalación

Recorridos de los cinturones para la instalación orientada hacia atrás



Cinturón de cadera

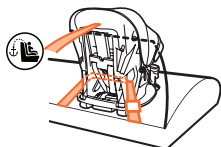


Cinturón de cadera/hombro

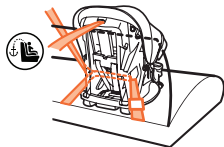


Anclaje inferior (LATCH)

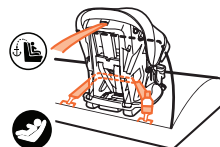
Recorridos de los cinturones para la instalación orientada hacia delante



Cinturón de cadera con anclaje superior



Cinturón de cadera/hombro con anclaje superior



Anclaje inferior con anclaje superior del sistema LATCH

¡ADVERTENCIA!

- ¡Nunca use un conector de Anclaje Superior en una instalación orientada hacia atrás!

5.0 Instalación y uso Modo de arnés interno

5.2 Instalación del cinturón de cadera y hombro orientado hacia atrás

Consulte la sección 2.1 para conocer los requisitos.

- El peso es de 4 a 40 libras (1.81 a 18.1 kg).
- La altura es de 40 pulgadas (102 cm) o menos.
- La parte superior de la cabeza NO llega a 1" desde la parte superior del respaldo.



Cinturón de cadera/hombro

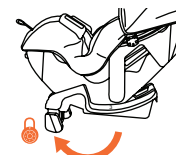
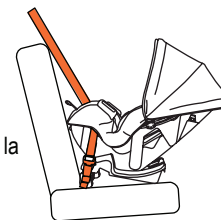
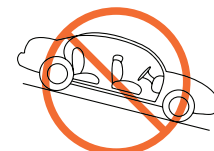
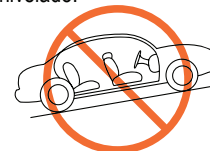


Fig. 24a

1. Extienda el pie abatible hasta su posición y asegúrese de que el bloqueo esté activado. Para ajustar el ángulo del asiento, levante la manija de reclinación. Utilice las posiciones 1-3 para la orientación hacia atrás (Fig. 24a).

Inclinación de la Silla de Automóvil mantendrá la cabeza del bebé hacia atrás y las vías respiratorias abiertas.

2. Asegúrese de que el vehículo esté estacionado en terreno nivelado, luego coloque la Silla de Automóvil en la posición de asiento trasero y asegúrese de que el vehículo esté nivelado.



5.0 Instalación y uso Modo de arnés interno

- Localice las aberturas del recorrido del cinturón orientadas hacia atrás (Fig. 25a).



Fig. 25a

- Retire ambos portavasos presionando la pestaña de retención y colóquelos a un lado (Fig. 25b).

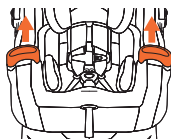


Fig. 25b

- Tire de la tela del asiento hacia atrás y pase el cinturón de cadera por las aberturas del cinturón orientadas hacia atrás.

NOTA: Elimine cualquier torsión de la correa para garantizar que quede plana para asegurar la Silla de Automóvil al vehículo (Fig. 25c).

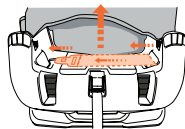


Fig. 25c

- Inserte la lengüeta de la hebilla del cinturón de cadera/hombro en la hebilla. Coloque la mano en el asiento y empuje hacia abajo el asiento mientras tira hacia arriba del cinturón de cadera y hombro para ajustarlo (Fig. 25d).



Fig. 25d

5.0 Instalación y uso Modo de arnés interno

- Tire de la hebilla hacia arriba para asegurarse de que esté asegurada.

NOTA: Consulte el manual del propietario del vehículo para determinar si su cinturón de cadera/hombro del vehículo incluye un retractor que se puede trabar y cómo trabarlo.



Fig. 26a

- Vuelva a instalar los portavasos. Tenga en cuenta que en la parte inferior del portavasos hay una marca LH o RH. LH o RH se refieren al lado derecho e izquierdo del niño (Fig. 26a).

- Tire la tela del asiento hacia atrás sobre cada portavasos (Fig. 26b) y luego sobre la parte delantera del asiento para asegurarla (Fig. 26c).

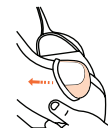


Fig. 26b



Fig. 26c

5.0 Instalación y uso Modo de arnés interno

10. Asegúrese de que la burbuja del indicador de ángulo esté centrada entre las líneas para niños de 4 a 22 libras (1.81 - 9.97 kg) para mantener abiertas las vías respiratorias del niño. Asegúrese de que la línea del indicador de ángulo esté nivelada con el suelo para niños de 23 a 40 libras (10.43 a 18.14 kg) para mantener abiertas las vías respiratorias del niño (Fig. 27a).

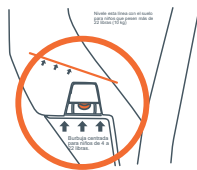


Fig. 27a

11. Verifique si la Silla de Automóvil se mueve en el recorrido del cinturón de seguridad. La Silla de Automóvil no debe moverse más de 1 pulgada en ninguna dirección. Si la Silla de Automóvil se mueve más de 1 pulgada, repita todos los pasos hasta que se cumplan todos los pasos de seguridad (Fig. 27b).



Cinturón de cadera/hombro

Fig. 27b

12. Coloque al niño en el asiento y asegure el arnés. Vuelva a verificar el indicador de ángulo para confirmar el ángulo con el indicador adecuado según el peso.

13. Uso de cubiertas de arnés, almohada para la cabeza e inserto para el cuerpo (Fig. 27c).

- **NO** use una almohada para la cabeza si la cabeza del niño se inclina hacia adelante.
- **NO** use la almohada para la cabeza por encima de la posición de los hombros 3.
- **SOLO** use el inserto del cuerpo con niños que pesen entre 4 y 18 libras.
- **Solo para uso orientado hacia atrás.**

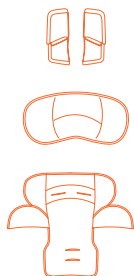


Fig. 27c

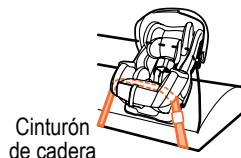
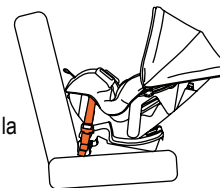
14. Repita los pasos si es necesario, después de asegurar al niño.

5.0 Instalación y uso Modo de arnés interno

5.3 Instalación del cinturón de cadera en posición orientada hacia atrás

Consulte la sección 2.1 para conocer los requisitos.

- El peso es de 4 a 40 libras (1.81 a 18.1 kg).
- La altura es de 40 pulgadas (102 cm) o menos.
- La parte superior de la cabeza NO llega a 1" desde la parte superior del asiento.



Cinturón de cadera

1. Extienda el pie abatible hasta su posición y asegúrese de que el bloqueo esté activado. Para ajustar el ángulo del asiento, levante la manija de reclinación. Utilice las posiciones 1-3 para la orientación hacia atrás (Fig. 28a). Inclinación de la Silla de Automóvil mantendrá la cabeza del bebé hacia atrás y las vías respiratorias abiertas.



Fig. 28a

2. Asegúrese de que el vehículo esté estacionado en terreno nivelado, luego coloque la Silla de Automóvil en la posición de asiento trasero y asegúrese de que el vehículo esté nivelado.



5.0 Instalación y uso Modo de arnés interno

- Localice las aberturas del recorrido del cinturón orientadas hacia atrás (Fig. 29a).



Fig. 29a

- Retire el portavasos presionando la pestaña de retención y colóquelo a un lado (Fig. 29b).

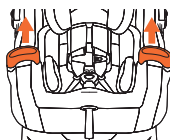


Fig. 29b

- Tire de la tela del asiento hacia atrás y pase el cinturón de cadera por las aberturas del cinturón orientadas hacia atrás.

NOTA: Elimine cualquier torsión en la correa para garantizar que quede plana para asegurar la Silla de Automóvil al vehículo (Fig. 29c).

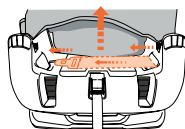


Fig. 29c

- Inserte la lengüeta de la hebilla del cinturón de cadera en la hebilla. Coloque la mano en el asiento y empuje hacia abajo el asiento mientras tira hacia arriba del cinturón de cadera para ajustarlo (Fig. 29d).

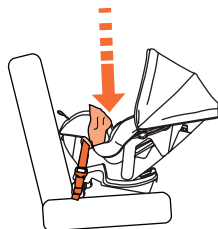


Fig. 29d

5.0 Instalación y uso Modo de arnés interno

- Tire de la hebilla hacia arriba para asegurarse de que esté asegurada.

- Vuelva a instalar el portavasos. Tenga en cuenta que en la parte inferior del portavasos se indica LH o RH. LH o RH se refiere a la derecha e izquierda del niño (Fig. 30a).

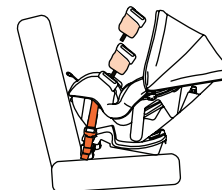


Fig. 30a

- Tire la tela del asiento hacia atrás sobre cada portavasos (Fig. 30b) y luego sobre la parte delantera del asiento para asegurarlo (Fig. 30c).

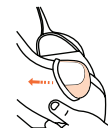


Fig. 30b

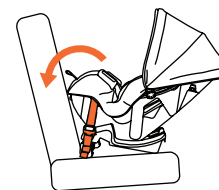


Fig. 30c

5.0 Instalación y uso Modo de arnés interno

- Asegúrese de que la burbuja del indicador de ángulo esté centrada entre las líneas para niños de 4 a 22 libras (1.81 - 9.97 kg) para mantener abiertas las vías respiratorias del niño. Asegúrese de que la línea del indicador de ángulo esté nivelada con el suelo para niños de 23 a 40 libras (10.43 a 18.14 kg) para mantener abiertas las vías respiratorias del niño (Fig. 31a).

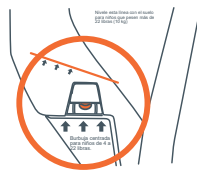


Figura 31a

- Verifique si la Silla de Automóvil se mueve en el recorrido del cinturón de seguridad. La Silla de Automóvil no debe moverse más de 1 pulgada en ninguna dirección. Si la Silla de Automóvil se mueve más de 1 pulgada, repita todos los pasos hasta que se cumplan todos los pasos de seguridad (Fig. 31b).

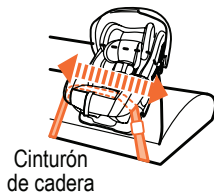


Fig. 31b

- Coloque al niño en el asiento y asegure el arnés. Vuelva a verificar el indicador de ángulo para confirmar el ángulo con el indicador adecuado según el peso.
- Repita los pasos si es necesario, después de asegurar al niño.

5.0 Instalación y uso Modo de arnés interno

5.4 Instalación en posición orientada hacia atrás con anclaje inferior LATCH

Requisitos. Consulte la sección 2.1:

- El peso es de 4 a 40 libras (1.81 a 18.1 kg).
- La altura es de 40 pulgadas (102 cm) o menos.
- La parte superior de la cabeza NO llega a 1" desde la parte superior del respaldo.



LATCH

Anclaje inferior

Coloque esta Silla de Automóvil en una posición de asiento trasero designada como compatible con el anclaje inferior LATCH. Consulte el manual del propietario de su vehículo para conocer las ubicaciones del LATCH.

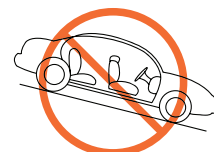
- Extienda el pie abatible hasta su posición y asegúrese de que el bloqueo esté activado. Para ajustar el ángulo del asiento, levante la manija de reclinación. Utilice las posiciones 1-3 para la orientación hacia atrás (Fig. 32a).

Inclinar la Silla de Automóvil mantendrá la cabeza del bebé hacia atrás y las vías respiratorias abiertas.



Fig. 32a

- Asegúrese de que el vehículo esté estacionado en terreno nivelado, luego coloque la Silla de Automóvil en la posición de asiento trasero y asegúrese de que el vehículo esté nivelado.



5.0 Instalación y uso Modo de arnés interno

3. Localice las aberturas del recorrido del cinturón orientadas hacia atrás (Fig. 33a).



Fig. 33a

4. Retire ambos portavasos presionando la pestaña de retención y colóquelos a un lado (Fig. 33b).

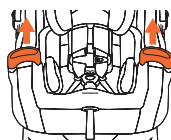


Fig. 33b

5. Tire de la tela del asiento hacia atrás y pase el conector tipo J-Hook del anclaje inferior LATCH por los recorridos del cinturón orientados hacia atrás.

NOTA: Elimine cualquier torsión en la correa para garantizar que quede plana al asegurar la Silla de Automóvil al vehículo (Fig. 33c).

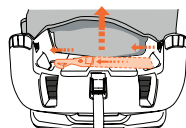


Fig. 33c

6. Sujete el conector inferior tipo J-Hook al anclaje del vehículo utilizado para el sistema LATCH. Coloque su mano en el asiento. Presione hacia abajo mientras tira del extremo de la correa y del aro a través del recorrido del cinturón orientado hacia atrás para ajustar el conector tipo J-Hook del anclaje inferior y la correa (Fig. 33d).

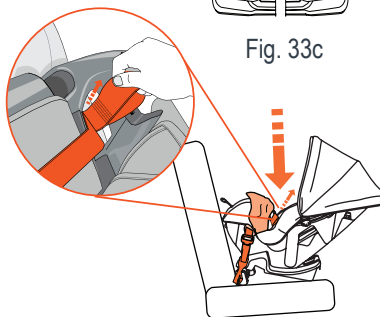


Fig. 33d

5.0 Instalación y uso Modo de arnés interno

7. Tire hacia arriba de cada conector de anclaje inferior tipo J-Hook para asegurarse de que esté bien sujeto.

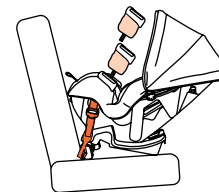


Fig. 34a

8. Vuelva a instalar los portavasos. Tenga en cuenta que en la parte inferior del portavasos se indica LH o RH. LH o RH se refiere a la derecha e izquierda del niño (Fig. 34a).

9. Tire la tela del asiento hacia atrás sobre cada portavasos (Fig. 34b) y luego sobre la parte delantera del asiento para asegurarlo (Fig. 34c).

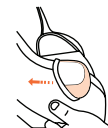


Fig. 34b



Fig. 34c

5.0 Instalación y uso Modo de arnés interno

10. Asegúrese de que la burbuja del indicador de ángulo esté centrada entre las líneas para niños de 4 a 22 libras (1.81 - 9.97 kg) para mantener abiertas las vías respiratorias del niño. Asegúrese de que la línea del indicador de ángulo esté nivelada con el suelo para niños de 23 a 40 libras (10.43 a 18.14 kg) para mantener abiertas las vías respiratorias del niño (Fig. 35a).

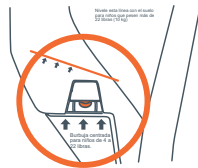


Fig. 35a

11. Verifique si la Silla de Automóvil se mueve en el recorrido del cinturón de seguridad. La Silla de Automóvil no debe moverse más de 1 pulgada en ninguna dirección. Si la Silla de Automóvil se mueve más de 1 pulgada, repita todos los pasos hasta que se cumplan todos los pasos de seguridad (Fig. 351b).

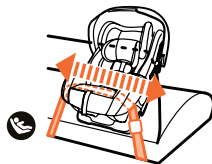


Fig. 35b

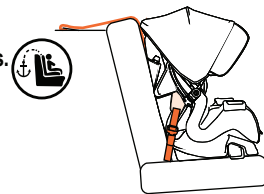
12. Coloque al niño en el asiento y asegure el arnés. Vuelva a verificar el indicador de ángulo para confirmar el ángulo con el indicador adecuado según el peso.
13. Repita los pasos si es necesario, después de asegurar al niño.

5.0 Instalación y uso Modo de arnés interno

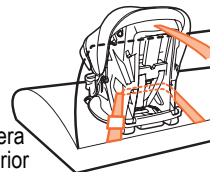
5.5 Instalación en posición orientada hacia adelante con cinturón de cadera

Consulte la sección 2.2 para conocer los requisitos.

- El peso es de 30 a 65 libras (13.6 a 29.5 kg).
- La altura es de 50 pulgadas (127 cm) o menos
- Tiene 2 años.



Cinturón de cadera con anclaje superior



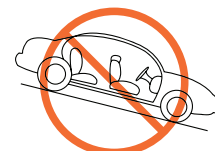
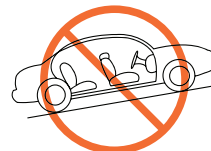
1. Coloque este asiento para el automóvil en la posición de asiento trasero. Ajuste siempre la base en la posición 5 o 4 (Fig. 36a) cuando esté orientado hacia adelante.

NUNCA use la posición base 1, 2 o 3 en una posición orientada hacia adelante. **NO** extienda el pie hacia afuera mientras está en la posición orientada hacia adelante.



Fig. 36a

2. Asegúrese de que el vehículo esté estacionado en terreno nivelado, luego coloque la Silla de Automóvil en la posición de asiento trasero y asegúrese de que el vehículo esté nivelado.



5.0 Instalación y uso Modo de arnés interno

3. Retire el inserto del cuerpo y la almohada para la cabeza, y guárdelos para usarlos más adelante en posición orientada hacia atrás (Fig. 37a).



Inserto del cuerpo Almohada para la cabeza

Fig. 37a

4. Localice las aberturas del recorrido del cinturón orientadas hacia adelante (Fig. 37b).

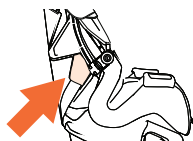


Fig. 37b

5. Afloje el arnés presionando el ajustador de tensión central y tirando del arnés (Fig. 37c).

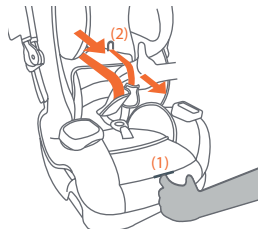


Fig. 37c

6. Levante la tela del respaldo del asiento para exponer el recorrido del cinturón orientado hacia adelante (Fig. 37d).

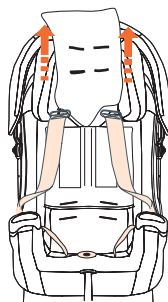


Fig. 37d

7. Pase el cinturón de cadera por el recorrido del cinturón orientado hacia adelante.

5.0 Instalación y uso Modo de arnés interno

NOTA: Elimine cualquier torsión en la correa para garantizar que quede plana para asegurar la Silla de Automóvil al vehículo (Fig. 38a).

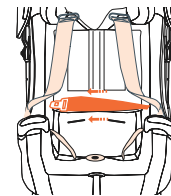


Fig. 38a

8. Inserte la lengüeta de la hebilla del cinturón de cadera en la hebilla. Coloque la mano o la rodilla en el asiento y empuje hacia abajo el asiento mientras tira hacia arriba del cinturón de cadera para ajustarlo (Fig. 38b). Tire del exceso de correa en la lengüeta de la hebilla para ajustarla.

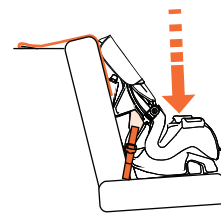


Fig. 38b

9. Tire de la hebilla hacia arriba para asegurarse de que esté asegurada.

10. Baje la tela del respaldo del asiento y presiónela contra el respaldo para colocarla en su posición (Fig. 38c).

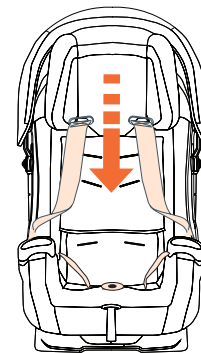


Fig. 38c

5.0 Instalación y uso Modo de arnés interno

Baby Trend requiere el uso del anclaje superior para su instalación si el vehículo está equipado con un anclaje de correa. Consulte el manual del propietario del vehículo para conocer los lugares de anclaje de la correa.

11. Conecte la correa superior al anclaje del vehículo (si está disponible) (1) y (2). Escuche el "clic" cuando el gancho de sujeción se trabe en el anclaje de sujeción del vehículo (Fig. 39a).
12. Tire de la correa de sujeción superior para verificar que el gancho de sujeción esté asegurado (3) (Fig. 39a).
13. Tire del extremo libre de la correa de sujeción superior hasta eliminar toda la holgura de esta (4) (Fig. 38a).

NOTA: El manual del propietario de su vehículo le indicará las ubicaciones de los anclajes y el peso máximo permitido del ocupante de la Silla de Automóvil para las conexiones LATCH.

14. Verifique si la Silla de Automóvil se mueve en el recorrido del cinturón de seguridad. La Silla de Automóvil no debe moverse más de 1 pulgada en ninguna dirección. Si la Silla de Automóvil se mueve más de 1 pulgada, repita todos los pasos hasta que se cumplan todas las medidas de seguridad (Fig. 39b).

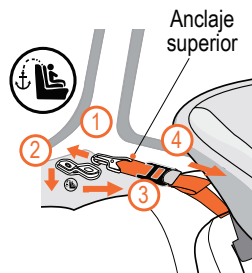


Fig. 39a

Cinturón de cadera con anclaje superior

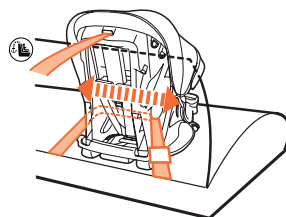


Fig. 39b

5.0 Instalación y uso Modo de arnés interno

5.6 Instalación en posición orientada hacia adelante con cinturón de cadera y hombro

Consulte la sección 2.2 para conocer los requisitos.

- El peso es de 30 a 65 libras (13.6 a 29.5 kg).
- La altura es de 50 pulgadas (127 cm) o menos
- Tiene 2 años.

Cinturón de cadera y hombro con anclaje superior



1. Coloque este asiento para el automóvil en la posición de asiento trasero. Ajuste siempre la base en la posición 5 o 4 (Fig. 40a) cuando esté orientado hacia adelante. **NUNCA** use la posición base 1, 2 o 3 en una posición orientada hacia adelante. **NO** extienda el pie hacia afuera mientras está en la posición orientada hacia adelante.



Fig. 40a

2. Asegúrese de que el vehículo esté estacionado en terreno nivelado, luego coloque la Silla de Automóvil en la posición de asiento trasero y asegúrese de que el vehículo esté nivelado.



5.0 Instalación y uso Modo de arnés interno

3. Retire el inserto del cuerpo y la almohada para la cabeza, y guárdelos para usarlos más adelante en posición orientada hacia atrás (Fig. 41a).
4. Localice las aberturas del recorrido del cinturón orientadas hacia adelante (Fig. 41b).
5. Afloje el arnés presionando el ajustador de tensión central y tirando del arnés (Fig. 41c).
6. Levante la tela del respaldo del asiento para exponer el recorrido del cinturón orientado hacia adelante (Fig. 41d).
NOTA: Elimine cualquier torsión en la correa para asegurarse de que quede plana al asegurar la Silla de Automóvil al vehículo.

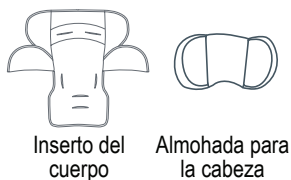


Fig. 41a

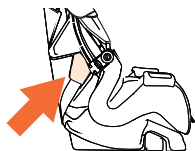


Fig. 41b

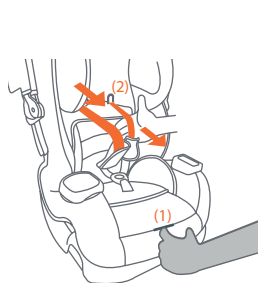


Fig. 41c

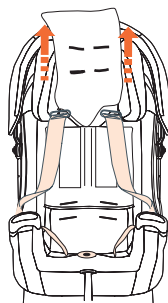


Fig. 41d

5.0 Instalación y uso Modo de arnés interno

7. Pase el cinturón de cadera y hombro a través del recorrido del cinturón orientado hacia adelante (Fig. 42a).
NOTA: Elimine cualquier torsión en la correa para asegurarse de que quede plana al asegurar la Silla del Automóvil al vehículo.
8. Inserte la lengüeta de la hebilla del cinturón de cadera/hombro en la hebilla. Coloque la mano o la rodilla en el asiento mientras tira hacia abajo el asiento mientras tira hacia arriba del cinturón de cadera y hombro para ajustarlo (Fig. 42b). Tire del exceso de correa en la lengüeta de la hebilla para ajustarla.
9. Tire de la hebilla hacia arriba para asegurarse de que esté asegurada. Consulte el manual del propietario del vehículo para determinar si su cinturón de cadera/hombro del vehículo incluye un retractor que se puede trabar y cómo trabarlo.

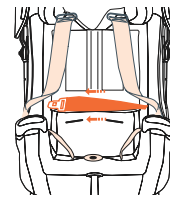


Fig. 42a

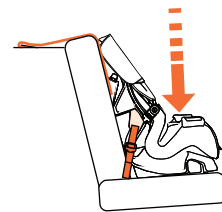


Fig. 42b

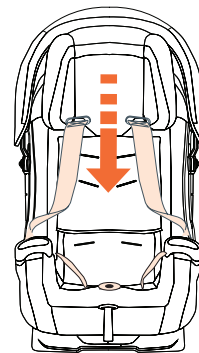


Fig. 42c

10. Baje la tela del respaldo del asiento y presiónela contra el respaldo para colocarla en su posición (Fig. 42c).

5.0 Instalación y uso Modo de arnés interno

11. Conecte la correa superior al anclaje del vehículo (si está disponible) (1) y (2). Asegúrese de que los ganchos de sujeción se enganchen y se traben en el anclaje de sujeción del vehículo (Fig. 43a).
12. Tire de la correa de sujeción superior para verificar que el gancho de sujeción esté asegurado (3).
13. Tire del extremo libre de la correa de sujeción superior hasta eliminar toda la holgura de la correa de esta (4) (Fig. 43a).

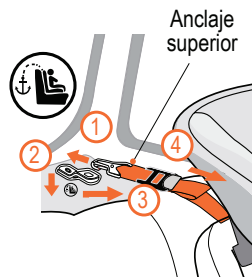
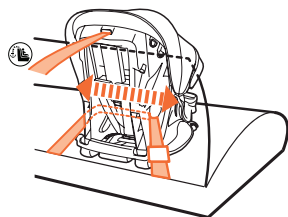


Fig. 43a

14. Verifique si la Silla de Automóvil se mueve en el recorrido del cinturón de seguridad. La Silla de Automóvil no debe moverse más de 1 pulgada en ninguna dirección. Si la Silla de Automóvil se mueve más de 1 pulgada, repita todos los pasos hasta que se cumplan todas las medidas de seguridad (Fig. 43b).



Cinturón de cadera y
hombro con anclaje
superior

Figura 43b

5.0 Instalación y uso Modo de arnés interno

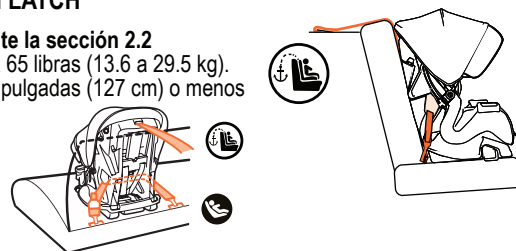
5.7 Instalación en posición orientada hacia adelante con LATCH

Requisitos. Consulte la sección 2.2

- El peso es de 30 a 65 libras (13.6 a 29.5 kg).
- La altura es de 50 pulgadas (127 cm) o menos
- Tiene 2 años.

LATCH

Anclaje inferior
con correa de
sujeción superior



NO con este método para un niño que pese más de 45 libras (20.4 kg)

NO use los anclajes inferiores del sistema de anclaje para asientos infantiles (sistema LATCH) para asegurar este asiento de seguridad cuando el niño pese más de 45 libras (20.4 kg).

1. Coloque este asiento para el automóvil en la posición de asiento trasero. Ajuste siempre la base en la posición 5 o 4 (Fig. 44a) cuando esté orientado hacia adelante. **NUNCA** use la posición base 1, 2 o 3 en una posición orientada hacia adelante. **NO** extienda el pie hacia afuera mientras está en la posición orientada hacia adelante.

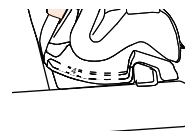


Fig. 44a

2. Asegúrese de que el vehículo esté estacionado en terreno nivelado, luego coloque la Silla de Automóvil en la posición de asiento trasero y asegúrese de que el vehículo esté nivelado.



5.0 Instalación y uso Modo de arnés interno

3. Retire el inserto del cuerpo y la almohada para la cabeza, y guárdelos para usarlos en posición orientada hacia atrás (Fig. 45a).
4. Localice las aberturas del recorrido del cinturón orientadas hacia adelante (Fig. 45b).
5. Afloje el arnés presionando el ajustador de tensión central y tirando del arnés (Fig. 45c).
6. Levante la tela del respaldo del asiento para exponer el recorrido del cinturón orientado hacia adelante (Fig. 45d).

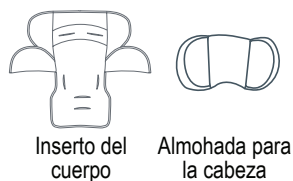


Fig. 45a

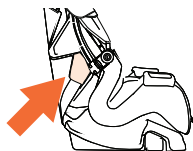


Fig. 45b

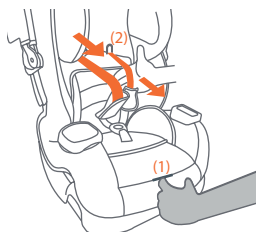


Fig. 45c

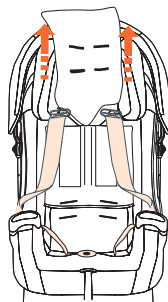


Fig. 45d

5.0 Instalación y uso Modo de arnés interno

7. Pase el conector tipo J-Hook del anclaje inferior LATCH a través del recorrido del cinturón para asientos orientados hacia adelante (Fig. 46a).
NOTA: Elimine cualquier torsión en la correa para asegurarse de que quede plana al asegurar la Silla de Automóvil al vehículo.
8. Coloque el conector tipo J-Hook del anclaje inferior en el punto de anclaje del vehículo. Coloque la mano o la rodilla en el asiento y empuje hacia abajo el asiento mientras tira del extremo libre del conector tipo J-Hook del anclaje inferior hasta eliminar toda la holgura del anclaje inferior (Fig. 46b).
9. Tire hacia arriba del conector tipo J-Hook del anclaje inferior para asegurarse de que esté bien sujeto a la barra LATCH del automóvil.
10. Baje la tela del respaldo del asiento y presiónela contra el respaldo para colocarla en su posición (Fig. 46c).

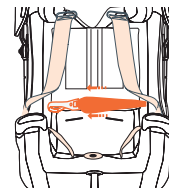


Fig. 46a

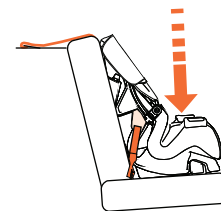


Fig. 46b

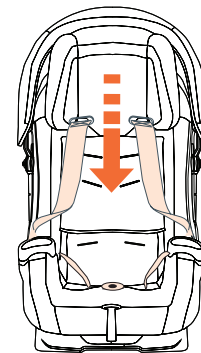


Fig. 46c

5.0 Instalación y uso Modo de arnés interno

11. Conecte la correa superior de sujeción al anclaje del vehículo (si está disponible) (1) y (2). Asegúrese de que los ganchos de sujeción se enganchen y se traben en el anclaje de sujeción del vehículo (Fig. 47a).
12. Tire de la correa de sujeción superior para verificar que el gancho de sujeción esté asegurado (3).
13. Tire del extremo libre de la correa de sujeción superior hasta eliminar toda la holgura de la correa de esta (4) (Fig. 47a).

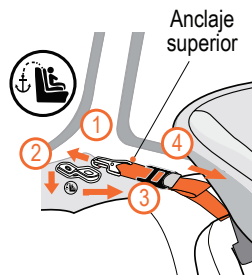
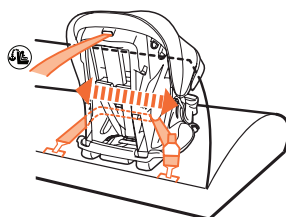


Fig. 47a

NOTA: El manual del propietario de su vehículo le indicará las ubicaciones de los anclajes y el peso máximo permitido del ocupante de la Silla de Automóvil para las conexiones LATCH.

14. Verifique si la Silla de Automóvil se mueve en el recorrido del cinturón de seguridad. La Silla de Automóvil no debe moverse más de 1 pulgada en ninguna dirección. Si la Silla de Automóvil se mueve más de 1 pulgada, repita todos los pasos hasta que se cumplan todas las medidas de seguridad (Fig. 47b).



LATCH
Anclaje inferior con correa de sujeción superior

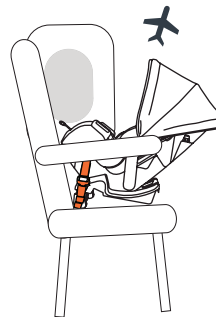
Fig. 47b

NO use los anclajes inferiores del sistema de anclaje para asientos infantiles (sistema LATCH) para asegurar este asiento de seguridad cuando el niño pese más de 45 libras (20.4 kg).

5.0 Instalación y uso Modo de arnés interno

5.8 Instalación en aviones - Modo arnés

1. Siga las instrucciones de instalación del cinturón de seguridad para su uso en una Instalación en Aviones.



Orientado hacia atrás
Instalación en aviones



Orientado hacia adelante
Instalación en aviones

NUNCA instale un Asiento Elevador en un avión porque los aviones no tienen cinturones de seguridad de hombro.

2. Consulte con su aerolínea los requisitos para utilizar la Silla de Automóvil.

5.0 Instalación y uso Modo de arnés interno

5.9 Colocación del niño en la Silla de Automóvil

1. Afloje las correas del arnés oprimiendo el Botón de ajuste de tensión del arnés y tirando de las correas del arnés hacia usted (Fig. 49a).
2. Abra el Broche del arnés oprimiendo el botón y deslizándolo para quitarlo. (Fig. 49b)
3. Extienda el arnés y colóquelo en el costado de la Silla de Automóvil (Fig. 49c).
4. Coloque a su hijo en la Silla de Automóvil de manera tal que sus nalgas estén contra el respaldo y la parte inferior del asiento (Fig. 49d).

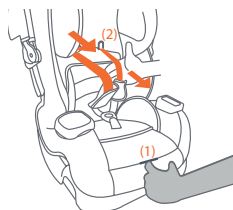


Fig. 49a



Fig. 49b

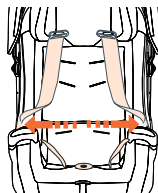


Fig. 49c

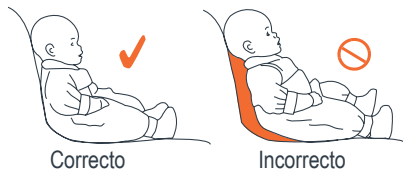


Fig. 49d

5.0 Instalación y uso Modo de arnés interno

5. Verifique que las correas del arnés estén ubicadas a la altura correcta para su hijo.

La altura adecuada de las correas del arnés **Orientado hacia atrás** es a la altura de los hombros del niño o justo debajo de ellos (Fig. 50a).



Fig. 50a

La altura adecuada de las correas del arnés **Orientado hacia adelante** es a la altura de los hombros del niño o justo por encima de ellos (Fig. 50b). (Consulte la sección 5.10 Ajustes de altura del hombro del arnés).



Fig. 50b

6. Coloque las correas del arnés sobre los hombros del niño.

NOTA: Se requieren cubiertas de arnés para todos los modos de uso del arnés, excepto en el modo para bajo peso al nacer (Fig. 50c).



Fig. 50c

7. La Silla de Automóvil ha sido sometida a pruebas de seguridad con las cubiertas del arnés, el inserto del cuerpo y la almohada para la cabeza que se incluyen con esta Silla de Automóvil (Fig. 50d).

NO use una almohada para la cabeza si la cabeza del niño se inclina hacia adelante. Continúa en la página siguiente.

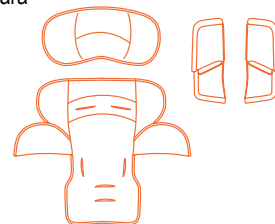


Fig. 50d

5.0 Instalación y uso Modo de arnés interno

5.9.1 Colocación del niño en la Silla de Automóvil (continuación)

- Cubiertas de arnés, almohada para la cabeza e inserto para el cuerpo (continuación)
 - NO** use una almohada para la cabeza si la cabeza del niño se inclina hacia adelante.
 - NO** use la almohada para la cabeza por encima de la posición de los hombros 3.
 - SOLO** use el inserto del cuerpo con niños que pesen entre 4 y 18 libras.
 - Utilizar únicamente en posición orientada hacia atrás**(Fig. 51a).
 - Se requieren cubiertas de arnés para todos los modos de arnés, excepto para el modo para bajo peso al nacer.

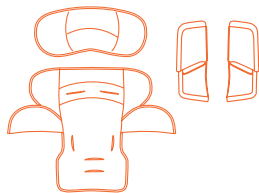


Fig. 51a

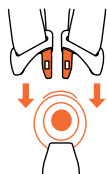


Fig. 51b

- Inserte las lengüetas de la hebilla en la hebilla (Fig. 51b).
NOTA: Levante y pruebe las lengüetas de la hebilla para asegurarse de que estén bien sujetas.



Fig. 51c

- Coloque el broche del pecho a la altura de las axilas (Fig. 51c). Inserte las lengüetas del broche del pecho y presiónelas juntas (Fig. 51d). Tire hacia afuera de los extremos del broche del pecho para asegurarse de que esté bien sujeto.



Fig. 51d

5.0 Instalación y uso Modo de arnés interno

- Tire del ajustador de tensión del arnés para apretar las correas del arnés. La correa no debe permitir holgura. Tampoco debe presionar la piel del niño ni empujar su cuerpo hacia una posición antinatural. Se requieren cubiertas de arnés en todas las posiciones orientadas hacia adelante y hacia atrás, excepto en la guía del arnés para bajo peso al nacer (Fig. 52a).

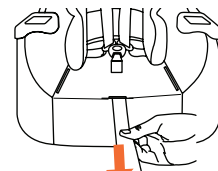


Fig. 52a

Para aflojar la tensión del sistema de arnés, presione el botón de ajuste de tensión del arnés (Fig. 52b) ubicado debajo de la tela del asiento y tire suavemente de las correas del arnés sobre el hombro del niño.

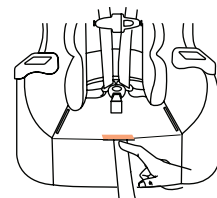


Fig. 52b

5.0 Instalación y uso Modo de arnés interno

5.10 Ajuste de la altura del hombro del arnés

1. Las posiciones a la altura de los hombros incluyen:
Orientado hacia atrás: Posiciones **1, 2, 3 y 4**.
Orientado hacia delante: Posiciones **5, 6 y 7** (Fig. 53a).

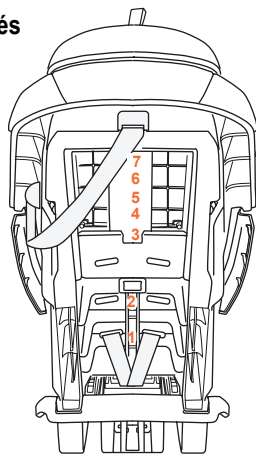


Fig. 53a

2. Selección de altura - Verifique que las correas del arnés estén ubicadas a la altura correcta para su hijo.

La altura adecuada de las correas del arnés para la posición **Orientada hacia atrás** es a la altura de los hombros del niño o justo debajo de ellos (Fig. 53b).



Fig. 53b

La altura adecuada de las correas del arnés para la posición **Orientada hacia delante** es a la altura de los hombros del niño o justo por encima de ellos (Fig. 53c).



Fig. 53c

5.0 Instalación y uso Modo de arnés interno

5.11 Ajuste de altura - Posiciones 3 a 7 sin necesidad de volver a insertar las correas

1. Afloje las correas del arnés oprimiendo el Botón de ajuste del arnés y tirando de las correas del arnés hacia usted. (Fig. 54a)
2. Apriete los botones azules de ajuste del reposacabezas (1) y levante el reposacabezas usando el lazo de la correa hasta la posición deseada (2) (Fig. 54b). Suelte los botones azules de ajuste del reposacabezas para bloquearlo en la posición deseada.
3. Después de escuchar un clic audible, confirme que el reposacabezas está bloqueado en la posición deseada tirando hacia arriba y empujando hacia abajo el reposacabezas (Fig. 54c).

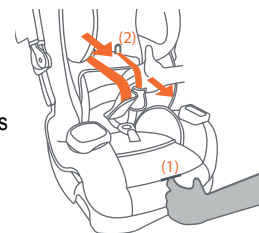


Fig. 54a

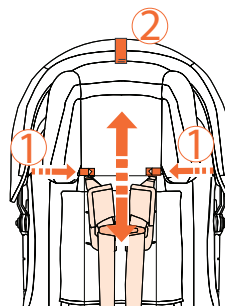


Fig. 54b

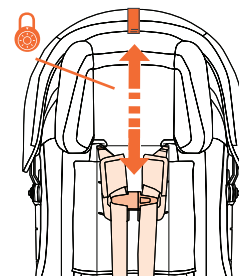


Fig. 54c

5.0 Instalación y uso Modo de arnés interno

5.12 Posiciones 1 y 2 del arnés a la altura del hombro

Posiciones 1 y 2 del arnés a la altura del hombro:

- Úselo únicamente orientado hacia atrás.
- Niños con bajo peso al nacer.
- Disposición para bajo peso al nacer.

1. Afloje las correas del arnés oprimiendo el Botón de ajuste del arnés y tirando de las correas del arnés hacia usted. (Fig. 53-1)
2. Desde la parte trasera de la Silla de Automóvil, suelte los lazos del extremo del arnés de la placa de metal (Fig. 55b).

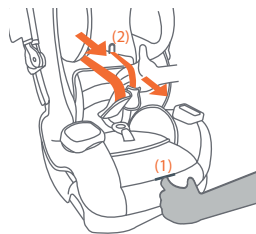


Fig. 55a

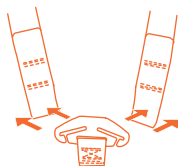
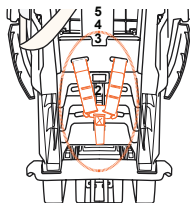


Fig. 55b

5.0 Instalación y uso Modo de arnés interno

5.13 Ajuste de la longitud del arnés

3. Desde el lado frontal, pase los lazos del extremo del arnés a través del respaldo del asiento (Fig. 56a).
4. Los lazos del extremo del arnés pasan a través del respaldo del asiento hasta la posición deseada del hombro **1** o **2** (Fig. 56b).
NOTA: La altura adecuada de las correas del arnés para la posición orientada hacia atrás es a la altura o justo por debajo de los hombros del niño.
5. Desde la parte trasera, asegure el lazo del extremo A del arnés a la placa de metal. (Fig. 56c).

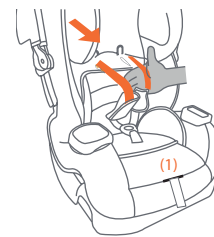


Fig. 56a



Fig. 56b

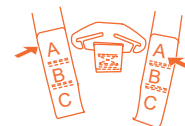


Fig. 56c

5.13.1 Ajuste de la longitud del arnés (continuación)

6. Doble la correa sobre la placa de metal y asegúrela con el cierre de velcro (Fig. 57a).
7. Asegúrese de que los extremos de la correa del arnés estén completamente enganchados en la placa de metal. Ambos lados deben ajustarse en la misma posición (Fig. 57b).
8. Coloque al niño en la Silla de Automóvil y asegure el arnés para confirmar que la posición a la altura de los hombros sea la correcta.
NOTA: La altura adecuada de las correas del arnés para la posición orientada hacia atrás es a la altura o justo por debajo de los hombros del niño.



Fig. 57a

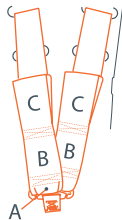


Fig. 57b



Fig. 57c

5.14 Posiciones de altura de los hombros de la Silla de Automóvil

1. Esta Silla de Automóvil tiene 7 posiciones de altura para los hombros (Fig. 58a).
 - Posiciones orientadas hacia adelante **5, 6 y 7**.
 - Posiciones orientadas hacia atrás **1, 2, 3 y 4**.

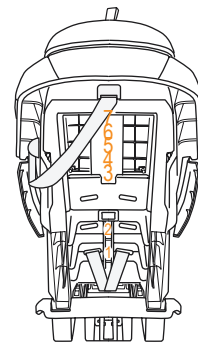


Fig. 58a

5.15 Reclinación de la base

1. Hay 5 posiciones de ajuste en esta Silla de Automóvil (Fig. 58b).
2. Ajuste de reclinación de la base ubicado en la parte delantera de la Silla de Automóvil. Levante la manija azul de reclinación para liberar y gire la Silla de Automóvil a la posición deseada (Fig. 58c).



Fig. 58b

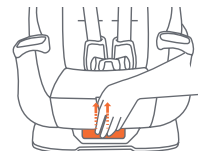


Fig. 58c

5.0 Instalación y uso Modo de arnés interno

5.15.1 Continuación de la base de reclinación

3. Posiciones orientadas hacia adelante (Fig. 59a) 4 y 5.

NOTA: La posición 5 es la posición aprobada para el modo de elevador con posicionamiento del cinturón.

4. Posiciones orientadas hacia atrás (Fig. 59b) 1, 2 y 3.

5.16 Uso del pie de reclinación orientado hacia atrás

Solo para elevación en posición orientada hacia atrás, esta Silla de Automóvil tiene un pie abatible que se libera siguiendo los siguientes pasos.

1. Desde el lado inferior de la base de la Silla de Automóvil, presione la manija de liberación azul hacia abajo para liberar el pie de reclinación (Fig. 59c).



Fig. 59a

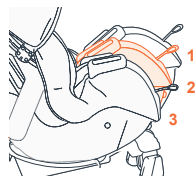


Fig. 59b

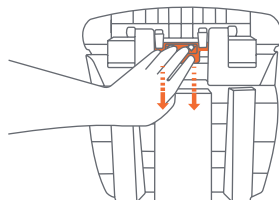


Fig. 59c

5.0 Instalación y uso Modo de arnés interno

2. Gire el pie de reclinación desde el lado inferior de la base hasta que el pie esté en la posición bloqueada (Fig. 60a).
3. Después de escuchar un clic audible, confirme que el pie de reclinación está bloqueado en su posición moviéndolo horizontalmente (Fig. 60b).

NOTA: Se puede utilizar una toalla enrollada o un flotador de piscina para obtener una elevación adicional.

5.17 Compartimento del pie de reclinación orientado hacia atrás

1. Para volver a la posición de almacenamiento, presione la manija de liberación azul. Gire el pie de reclinación hasta que quede bloqueado en la posición de almacenamiento (Fig. 60c).

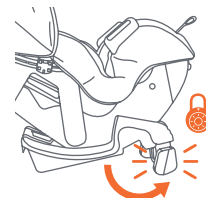


Fig. 60a

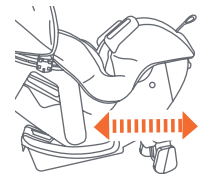


Fig. 60b



Fig. 60c

5.0 Instalación y uso Modo de arnés interno

5.18 Uso de la capota

1. La capota se puede utilizar en posición orientada hacia delante (Fig. 61a) y hacia atrás (Fig. 61b). El uso de la capota no es obligatorio.

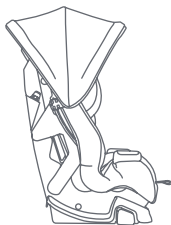


Fig. 61a

5.19 Cambio de posición de la capota

1. La capota dispone de 5 posiciones de uso (Fig. 61c).

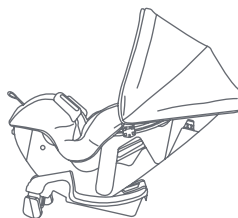


Fig. 61b

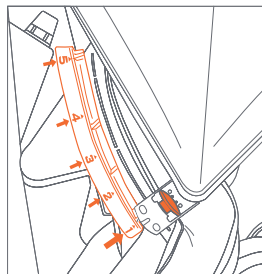


Fig. 61c

5.0 Instalación y uso Modo de arnés interno

2. Antes de cambiar de posición, asegúrese de que haya suficiente correa ajustada a través de la correa de retención de la capota ubicada en la parte superior de la Silla de Automóvil (Fig. 62a).
3. Para cambiar de posición, presione el botón azul de liberación de la capota en ambos lados simultáneamente y deslícelo hasta la posición deseada (Fig. 62b).

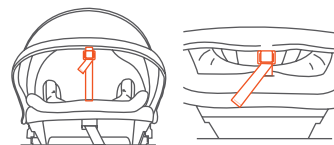


Fig. 62a

5.20 Viseras laterales independientes de la capota

1. Para guardar las viseras laterales, agárrelas y pliéguelas debajo de la capota. Para utilizarlas, agárrelas y pliéguelas hacia abajo (Fig. 62c).

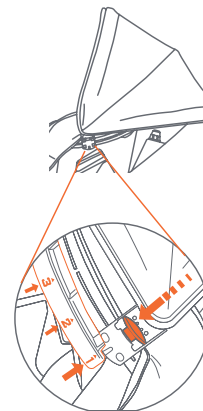


Fig. 62b

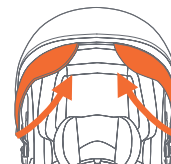


Fig. 62c

5.0 Instalación y uso Modo de arnés interno

5.21 Apertura y cierre de la capota

1. Para abrir la capota, sujete el aro delantero de la capota por el centro y tire hasta la posición completamente abierta (Fig. 63a).

NOTA: la capota se ajusta y se bloquea en su posición.

2. Para cerrar la capota, sujétela por el centro y empujela para cerrarla.

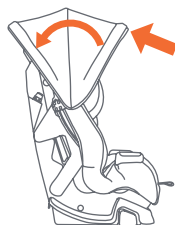


Fig. 63a

5.22 Ajustador de tensión central del arnés

1. Para ajustar el sistema de arnés, tire del ajustador del arnés para que las correas del arnés queden bien ajustadas (Fig. 63b).

NOTA DE AJUSTE: Una correa ceñida no debe tener ninguna parte floja. Se apoya siguiendo una línea relativamente recta sin torcerse. No ejerce presión en la piel del niño ni empuja su cuerpo hacia una posición poco natural.

2. Para aflojar el sistema de arnés, suelte las correas del arnés presionando el botón de ajuste de tensión del arnés **1** y tirando de las correas hacia usted **2** (Fig. 63c).

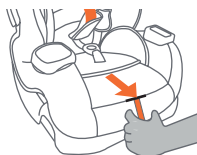


Fig. 63b

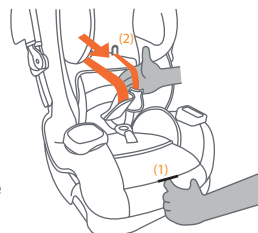


Fig. 63c

5.0 Instalación y uso Modo de arnés interno

5.23 Almacenamiento del anclaje superior y anclaje inferior tipo J-Hook del LATCH

1. Cuando no están en uso, el anclaje superior y el anclaje inferior tipo J-Hook tienen un lugar de almacenamiento (Fig. 64a).
2. El anclaje inferior tipo J-Hook tiene una posición de almacenamiento opcional debajo de los portavasos (Fig. 64b).

Almacenamiento inferior del anclaje de la correa superior

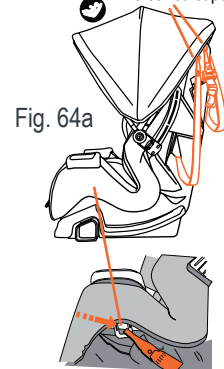
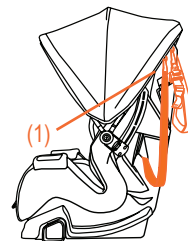


Fig. 64a

Fig. 64b

5.24 Cambio de posiciones de uso del anclaje inferior Tipo J-Hook del LATCH

1. Para mover el anclaje inferior tipo J-Hook del uso orientado hacia adelante al uso orientado hacia atrás. Desenganche el anclaje inferior tipo J-Hook de su posición de almacenamiento, que se encuentra junto al almacenamiento del anclaje superior (lado izquierdo del niño) **(1)**.



5.0 Instalación y uso Modo de arnés interno

5.24.1 Cambio de posiciones de uso del anclaje inferior tipo J-Hook del LATCH (continuación)

2. Tire del anclaje inferior tipo J-Hook desenganchado a través del recorrido del cinturón **orientado hacia adelante** (Fig. 65a).
3. Levante los productos blandos para exponer el cinturón **orientado hacia atrás** y pase el extremo del anclaje inferior tipo J-Hook que se desenganchó del lado izquierdo del niño. Suelte el anclaje inferior tipo J-Hook del lado derecho del niño (Fig. 65b).
4. Fije el anclaje inferior con J-Hooks **orientados hacia atrás** en el almacenamiento del anclaje inferior ubicado debajo de los portavasos y los artículos blandos inferiores en su lugar y asegúrelos (Fig. 65c).

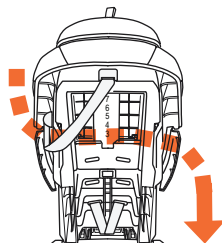


Fig. 65a

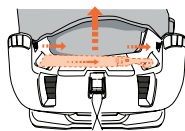


Fig. 65b



Fig. 65c

5.0 Instalación y uso Modo de arnés interno

5.24.2 Cambio de posiciones de uso del anclaje inferior tipo J-Hook del LATCH (continuación)

5. Para mover el anclaje inferior tipo J-Hook de la **posición de uso orientada hacia atrás** a la posición de uso **orientada hacia adelante**. Desenganche el anclaje inferior tipo J-Hook de la posición de almacenamiento que se encuentra debajo del portavasos en el lado izquierdo del niño (Fig. 66a).
6. Levante los artículos blandos para exponer el cinturón **orientado hacia atrás** y pase el extremo del anclaje inferior tipo J-Hook que se desenganchó del lado izquierdo del niño (Fig. 66b).
7. Pase el anclaje inferior tipo J-Hook sin enganchar a través del recorrido del cinturón **orientado hacia adelante**. Desenganche el anclaje inferior tipo J-Hook del lado derecho del niño. Asegure los anclajes inferiores tipo J-Hook en las posiciones de almacenamiento designadas en el lado izquierdo y derecho del niño (Fig. 66c).



Fig. 66a

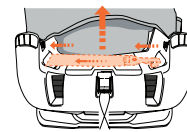


Fig. 66b

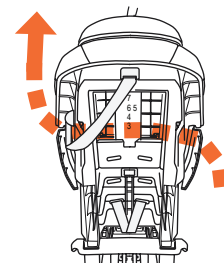


Fig. 66c

5.0 Instalación y uso Modo de arnés interno

5.25 Ajuste de la hebilla de la entrepierna

1. Si el espacio entre la hebilla y el muslo no está entre $1/2"$ y $1"$. El largo de la correa de la entrepierna debe ajustarse de modo tal que quede un espacio de $1/2"$ a $1"$ entre las orejas de la hebilla y la parte superior del muslo del niño, sin contar la ropa o los pañales (Fig. 67a). Su hijo crecerá muy rápido, por lo tanto, siempre verifique que la hebilla esté a la altura apropiada al colocar a su hijo en la Silla de Seguridad.

$1/2$ a 1 pulgada por encima del muslo

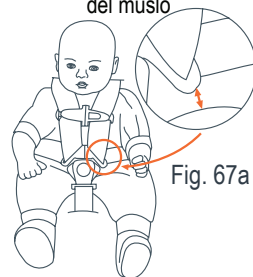


Fig. 67a

El largo de la correa de la entrepierna se ajusta de la siguiente manera:

2. **Para acortar** la longitud de la correa de la hebilla, pase el soporte de anclaje a través de la ranura hacia adelante si usa la posición 1 y la ranura hacia atrás si usa la posición 2. Asegúrese de que el soporte de anclaje pase completamente por la ranura. Tire de la correa desde el lado inferior para confirmar que esté asegurada (Fig. 67b).

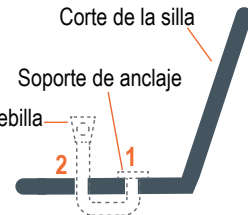
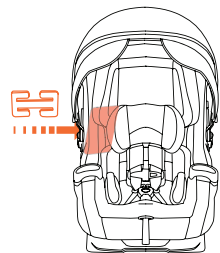


Fig. 67b

5.0 Instalación y uso Modo de arnés interno

5.25.1 Clip para acortar el cinturón

NOTA: El clip para acortar el cinturón de entrepierna solo debe usarse con niños cuyo peso esté entre 4 y 10 libras y si el espacio entre la hebilla y el muslo no está entre $1/2"$ y $1"$. Comuníquese con BabyTrend® al 1-800-328-7263 para adquirir un clip aprobado para acortar el cinturón. Utilice el bolsillo para el manual provisto en la parte inferior de la funda del asiento para guardarlo cuando no lo use.



1. **Requerido:** Recline el asiento a la posición 1 (reclinación total) para acceder al soporte de anclaje de la hebilla y quitar el conjunto de la hebilla. Consulte la sección 5.15 Reclinación de la base (página 58).

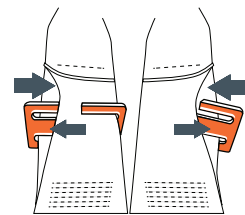


Fig. 68a

2. **Cómo ajustar el clip para acortar:** Para desajustar el clip para acortar el cinturón, empuje la correa desde un costado y deslícela hacia afuera a través de la abertura del clip. Voltéelo y repita el paso 2 (Fig. 68a).

Para ajustar, inserte el clip para acortar el cinturón en la abertura más cercana a la hebilla e invierta el paso 2 (Fig. 68b).

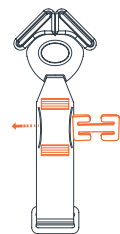


Fig. 68b

5.0 Instalación y uso Modo de arnés interno

5.25.2 Clip para acortar el cinturón (continuación)

3. Vista desde la parte superior de la Silla de Automóvil. Inserte el soporte de anclaje y el clip para acortar el cinturón a través de la ranura más interna, ranura n.º 1 (Fig. 69a) - (Fig. 69b).

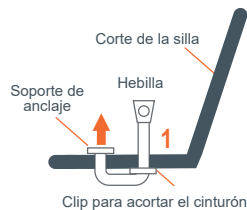


Fig. 69a

4. Vista desde la parte inferior de la Silla de Automóvil. Ajuste la holgura según sea necesario (Fig. 69c).



Fig. 69b

5. Vista desde la parte inferior de la Silla de Automóvil. Después de aplicar el clip para acortar el cinturón para "bajo peso al nacer", pase el soporte de anclaje a través de la ranura central para evitar cualquier interferencia con esta función o provocar un enganche incorrecto con la carcasa y la base (Fig. 69d). Tire de la correa para confirmar que está asegurada.



Fig. 69c



Fig. 69d

5.0 Instalación y uso Modo de arnés interno

5.26 Recorrido del arnés para bebés con bajo peso al nacer

1. Retire la almohada para la cabeza (b) y guárdela para usarla en el futuro. (Fig. 70a).

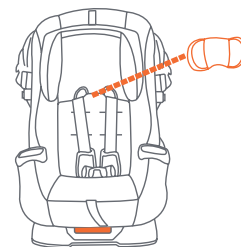


Fig. 70a

2. Retire los extremos del lazo del arnés de la placa divisoria y pase el arnés a través del respaldo del asiento.

3. Retire la cubierta del arnés, el broche del pecho y la lengüeta de la hebilla del lado izquierdo del niño y póngalos a un lado. Retire los portavasos y póngalos a un lado (Fig. 70b).

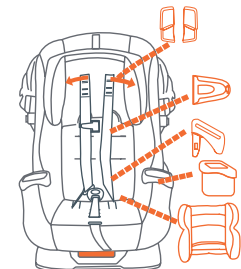


Fig. 70b

4. Pase la correa del arnés a través del inserto para el cuerpo. Retire el inserto del cuerpo y póngalo a un lado.

5. Retire completamente el arnés tirando hacia arriba de la correa del lado derecho del niño y póngalo a un lado.

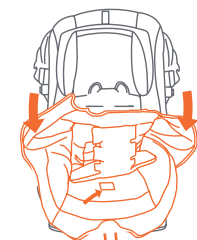


Fig. 70c

6. Levante la tela del asiento desde la parte superior y pase la hebilla de la entrepierna a través de la tela mientras la retira. No retire la tela del reposacabezas (Fig. 70c).

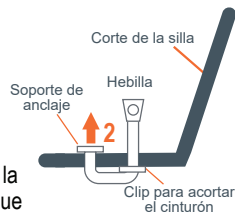
5.0 Instalación y uso Modo de arnés interno

5.26.1 Recorrido para acortar el arnés para bebés con bajo peso al nacer (continuación)

7. **Requerido:** Para los pasos del 7 al 19, ajuste la base a la posición de reclinación completa
1. Consulte la sección (5.15 Reclinación de la base, página 58).

8. **Requerido:** Utilice la hebilla de la entrepierna en la posición 1 y el clip para acortar el cinturón. Coloque siempre la hebilla de la entrepierna en la posición 1 y utilice el clip para acortar el cinturón (Fig. 71a). Consulte la sección (5.25.1 Clip para acortar el cinturón, página 68).

9. Tire del anclaje de la hebilla de la entrepierna y pase el cinturón por la ranura n.º 2 (Fig. 71a).



10. **DIAGRAMA A:** Desde el lado superior, pase el extremo del lazo del arnés hacia abajo a través de la ranura del asiento (1).
11. Voltee la Silla de Automóvil y vuelva a pasar el extremo del lazo del arnés hacia arriba por la ranura del asiento (2).
12. **NOTA: NO** pase la correa por fuera del mecanismo de reclinación. Coloque la Silla de Automóvil en posición vertical e inserte el extremo del lazo del arnés en la ranura del asiento (3).
13. En el lado opuesto, voltee el asiento y pase el extremo del lazo del arnés por la ranura del asiento opuesto (3).
14. Desde la parte superior, pase el extremo del lazo del arnés hacia abajo a través de la ranura del asiento (2).
15. Voltee el asiento y pase el extremo del arnés hacia arriba a través de la ranura del asiento (1).

5.0 Instalación y uso Modo de arnés interno

5.26.2 Recorrido para acortar el arnés para bebés con bajo peso al nacer (continuación)

DIAGRAMA A: Pasos del 10 al 15, Recorrido del arnés en las página 71

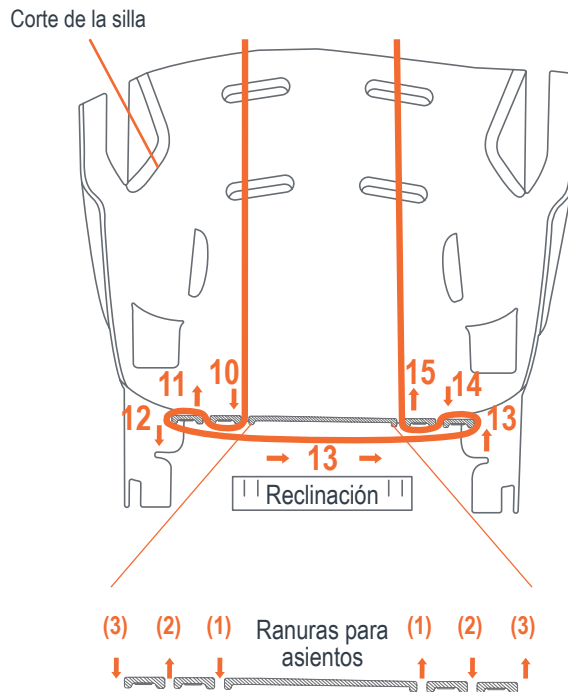
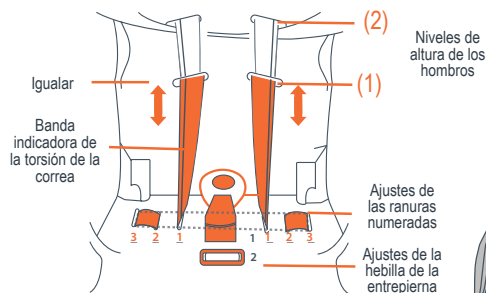


Diagrama. A

5.0 Instalación y uso Modo de arnés interno

5.26.3 Recorrido para acortar el arnés para bebés con bajo peso al nacer (continuación)

- Asegúrese de que las bandas indicadoras de torsión de la correa estén en los bordes exteriores. Desde el lado superior, tire del lazo del extremo del arnés para extraer el exceso de correa desde el lado inferior.
- Sujete ambos lados de los lazos de los extremos del arnés y tire hacia arriba para igualar la longitud del arnés.
- Asegúrese de que los lazos de los extremos del arnés tengan la misma longitud.
- Si la longitud del arnés no es igual, tire de la correa desde el lado más largo para igualar la longitud.



- Coloque la tela del asiento sobre el armazón pasando los lazos de los extremos del arnés a través de las ranuras más internas de la tela del asiento en la parte inferior (Fig. 73a).

- Pase la hebilla a través de la tela del asiento.

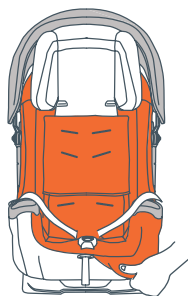


Fig. 73a

5.0 Instalación y uso Modo de arnés interno

5.26.4 Recorrido para acortar el arnés para bebés con bajo peso al nacer (continuación)

- Baje el reposacabezas ajustable a la posición 3 (la más baja) (Fig. 74a).

NOTA: Al ajustar a la posición 3, las ranuras para los hombros 1 y 2 en la tela del asiento se alinearán con las posiciones para los hombros 1 y 2 en el respaldo de la Silla de Automóvil.

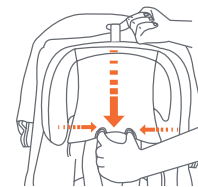


Fig. 74a

- Instale el inserto de tela para el cuerpo del asiento. Pase el arnés a través de las ranuras internas en la parte inferior del asiento del inserto para el cuerpo (Fig. 74b).

No es necesario utilizar inserto de tela en el cuerpo del asiento.

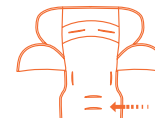


Fig. 74b

- Inserte la lengüeta de la hebilla en la hebilla de la entrepierna del lado izquierdo del niño (Fig. 74c).

- Pase el extremo del lazo del arnés por el lado posterior de las lengüetas de la hebilla (Fig. 74c).

- Pase el broche del pecho a través de los lazos del extremo del arnés en el lado izquierdo del niño.

- Tire hacia arriba de los lazos de los extremos de la correa para asegurarse de que los lazos de los extremos de la correa tengan la misma longitud.

- Si se utilizan las ranuras del arnés 1 en el armazón, el arnés debe pasarse por la ranura del hombro de la tela del asiento y del inserto para el cuerpo (Fig. 74d).

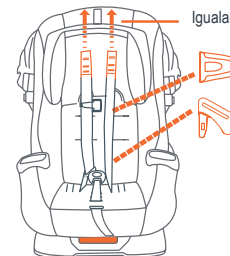


Fig. 74c

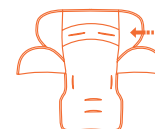


Fig. 74d

5.0 Instalación y uso Modo de arnés interno

5.26.5 Recorrido para acortar el arnés para bebés con bajo peso al nacer (continuación)

29. Pase los lazos de los extremos del arnés a través de la ranura correspondiente n.º 1 o n.º 2. Las ranuras para los hombros deben estar a la altura o por debajo de los hombros del niño. Verifique nuevamente si las bandas indicadoras de torsión de la correa están en los bordes exteriores (Fig. 75a).
30. Pase el lazo A (el más interno) a través de la placa divisoria y doble los extremos para asegurarlos (Fig. 75b - Fig. 75c).
31. **NO** utilice cubiertas de arnés con la configuración para bebés con bajo peso al nacer (Fig. 76b).
32. **NO** use la almohada para la cabeza con la configuración para bebés con bajo peso al nacer (Fig. 76b).
33. Coloque al niño en el asiento y confirme que el arnés esté a la altura de los hombros del niño o por debajo de ellos.

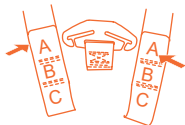


Fig. 75b

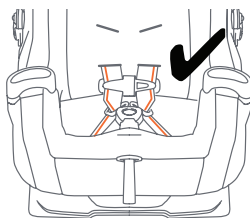
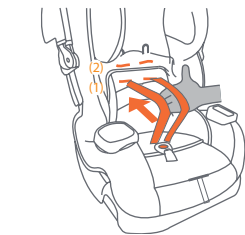


Fig. 75a

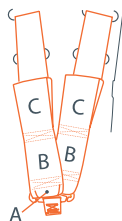


Fig. 75c

5.0 Instalación y uso Modo de arnés interno

5.26.6 Recorrido para acortar el arnés para bebés con bajo peso al nacer (continuación)

34. La imagen (Fig. 76a) muestra al niño en la Silla de Automóvil con inserto para el cuerpo, sin almohada para la cabeza ni cubiertas del arnés. **NUNCA** use almohadas para la cabeza o cubiertas de arnés en la configuración del arnés para bebés con bajo peso al nacer. **NOTA:** Guarde la almohada para la cabeza y las cubiertas de arnés en un lugar seco y fresco.
35. La imagen (Fig. 76b) muestra al niño en la Silla de Automóvil sin inserto para el cuerpo, almohada para la cabeza ni cubiertas de arnés. **NUNCA** use almohadas para la cabeza o cubiertas de arnés en la configuración del arnés para bebés con bajo peso al nacer. **NOTA:** Guarde el inserto para el cuerpo, la almohada para la cabeza y las cubiertas del arnés en un lugar seco y fresco.

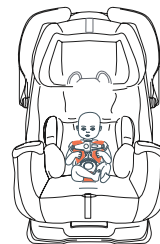


Fig. 76a

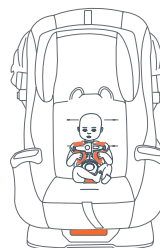


Fig. 76b

5.0 Instalación y uso Modo de arnés interno

5.27 Uso de almohadas, insertos para el cuerpo y cubiertas de arnés

1. Uso de la almohada para la cabeza

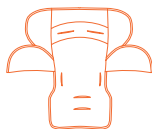
- El uso no es obligatorio.
 - **NO** lo use en la opción de configuración de arnés para bebés con bajo peso al nacer.
 - **NO** lo use si la cabeza del niño es empujada hacia adelante y se cae.
 - **NO** use la almohada para la cabeza y el arnés en la misma ranura del arnés.
- Suspenda el uso cuando el niño requiera el uso del arnés en la posición 3.**



Inserto del cuerpo

2. Uso del inserto para el cuerpo

- El uso no es obligatorio.
- **PUEDE** utilizar la opción de configuración de arnés para bebés con bajo peso al nacer.
- **SOLO** use el inserto del cuerpo con niños que pesen entre 4 y 18 libras.
- Solo para uso orientado hacia atrás.



Inserto del cuerpo

3. Cubiertas de arnés

- **NO** lo use en la opción de configuración de arnés para bebés con bajo peso al nacer.
- **Debe** utilizarse en todos los demás modos de arnés.



Cubiertas de arnés

5.0 Instalación y uso Modo de arnés interno

5.28 Posiciones de uso del arnés en la cadera y hebilla

Posiciones de uso de la hebilla

- 1- Uso orientado hacia atrás y hacia adelante.
- 2- Uso orientado hacia atrás y hacia adelante.

NOTA: La hebilla debe estar en la entrepierna, pero no debajo.



Posiciones de la cadera con arnés

- 1- Solo para acortar el recorrido del arnés de bebés con bajo peso al nacer.
- 2- Todos los demás usos.
- 3- Solo para acortar el recorrido del arnés de bebés con bajo peso al nacer.

5.29 Desmontaje, instalación y limpieza del portavasos

Extracción

- Presione la lengüeta en la parte inferior del portavasos para liberarlo y tire hacia arriba para quitarlo (Fig. 79a).

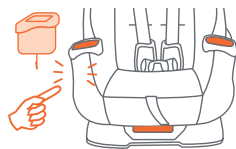


Fig. 75a

Instalación

- Tire la funda del asiento del automóvil hacia atrás para dejar al descubierto el receptáculo del portavasos (Fig. 79b).
- Alinee el portavasos y presiónelo en su lugar. Tire hacia arriba del portavasos para asegurarse de que esté bien sujeto (Fig. 79c).
- Coloque la funda del asiento del automóvil sobre la parte delantera del portavasos y ajuste la funda de la Silla de Automóvil sobre el portavasos (Fig. 79d).

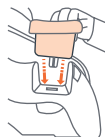


Fig. 75b



Fig. 75c



Fig. 75d



Limpieza

- Limpie con una solución suave de jabón y agua.
- Enjuague con agua limpia.
- Nunca use detergentes ni disolventes de uso doméstico.

5.30 Retirada y lavado de la tela del asiento

1. Desabroche los lazos de los extremos del arnés de la placa metálica y pase el arnés a través del respaldo del asiento.
 - Desabroche la hebilla del cinturón de la entrepierna.
 - Desabroche el broche del pecho (Fig. 80a).
2. Extracción de la tela del reposacabezas
 - Suba el reposacabezas a la posición 7
 - Tire de la tela del asiento hacia arriba y hacia afuera (Fig. 80b).
3. Acolchado principal
 - Baje el reposacabezas a la posición 5.
 - Tire de la tela del asiento hacia arriba y hacia afuera, y pase el arnés, las lengüetas de la hebilla y el broche del pecho a través de las ranuras de la tela del asiento (Fig. 80c).
4. Deslice la tela del asiento sobre el portavasos (Fig. 80d).
5. Para limpiar, solo utilice jabón o detergente suave y agua tibia sobre una esponja o un paño limpio.
 - **No lave a máquina.**
 - **No lave en seco**
 - **No use blanqueador**
 - **No lo planche.**

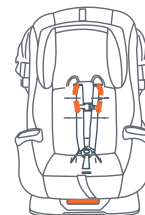


Fig. 80a

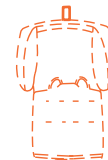


Fig. 80b

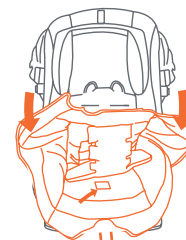


Fig. 80c



Fig. 80d

6.0 Instalación y uso - Modo de asiento elevador

6.1 Requisitos para el uso de asientos elevadores

Se informa a los padres que los niños deben usar un sistema de sujeción infantil con un arnés integrado hasta que excedan el peso o la altura especificados por el fabricante.

6.2 Requisitos de peso y altura

Este sistema de sujeción infantil está diseñado para usarlo con niños que cumplen los siguientes requisitos:

- Tienen 4 años o más.
- Pesan entre 40 y 100 libras (18.1 y 45 kg).
- Miden entre 44 y 57 pulgadas (112 y 145 cm).

6.3 Uso del Asiento Elevador

El niño DEBE cumplir todos estos requisitos para usar el Asiento Elevador.

- **NO** use este Asiento Elevador cuando la parte superior de las orejas del niño sobrepasan la parte superior del respaldo del asiento. Pueden provocarse lesiones graves en la cabeza o el cuello si no se cuenta con el soporte adecuado para la cabeza.
- **NO** use el Asiento Elevador cuando los hombros del niño superan la guía del cinturón de hombro con el reposacabezas en la posición más elevada (Fig. 81a).

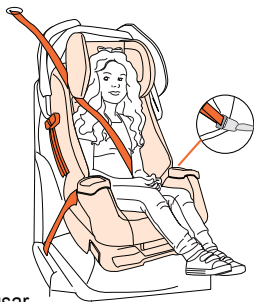


Fig. 81a

6.0 Instalación y uso - Modo de asiento elevador

6.4 Advertencias sobre la posición del cinturón de seguridad

⚠ ¡ADVERTENCIA!
Posibilidad de **MUERTE** o **LESIÓN GRAVE**

- Úselo únicamente con niños que pesen entre 40 y 100 libras (18.1 y 45 kg) y cuya altura esté entre 44 y 57 pulgadas (112 y 145 cm).
- Ajuste cómodamente el cinturón de cadera y hombro del vehículo alrededor del niño según las instrucciones en el manual del propietario del vehículo.
- Solo se debe utilizar el sistema de cinturón de cadera y hombro del vehículo al asegurar al niño en este asiento elevador según se especifica en las instrucciones del fabricante.
- Asegure el sistema de sujeción con un cinturón de cadera y hombro.
- Siga todas las instrucciones de este sistema de sujeción infantil y las instrucciones escritas ubicadas en el bolsillo lateral del asiento.
- Si faltan instrucciones, llame al 1-800-328-7363.
- Registre su sistema de sujeción infantil con el fabricante.
- **NUNCA** use este asiento elevador únicamente con el cinturón de cadera del vehículo (Fig. 82a).
- Si el niño no mantiene el cinturón de hombro del vehículo correctamente posicionado sobre el hombro, **NO** use este Asiento Elevador para Automóvil. Utilice un sistema de sujeción infantil diferente.
- **NO** permita que el niño se deslice hacia abajo en el asiento elevador con respaldo alto, ya que esto podría hacer que el cinturón de cadera del vehículo quede sobre el abdomen del niño y el cinturón de hombro sobre el cuello o la cara.
- **NO** utilice un inserto para el cuerpo o una almohada para la cabeza en el modo de uso elevador.
- Asegure este Asiento Elevador con el cinturón de seguridad del vehículo en todo momento (incluso si no hay ningún niño en el asiento). Un sistema de retención infantil no asegurado puede lesionar a alguien en caso de un choque.

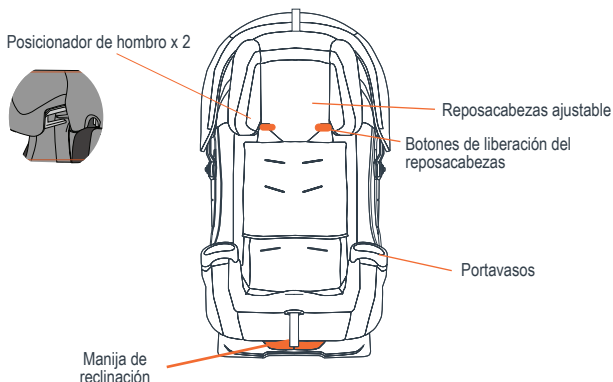
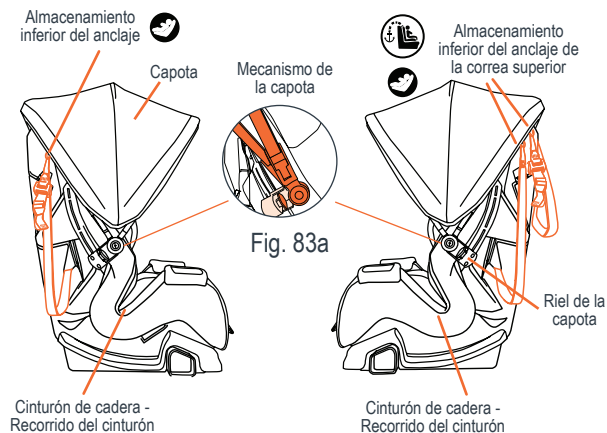


**¡NUNCA
UTILICE SOLO
EL CINTURÓN
DE CADERA!**

Fig. 82a

6.0 Instalación y uso - Modo de asiento elevador

6.5 Piezas del asiento elevador



6.0 Instalación y uso - Modo de asiento elevador

6.6 Preparación de la capota para su uso en modo de asiento elevador para automóvil

1. El uso de la capota en el modo de asiento elevador para automóvil es opcional.
2. Si no se va a utilizar la capota, se puede guardar en la parte superior del asiento elevador, detrás del reposacabezas ajustable (Fig. 84a) o se puede quitar por completo y guardar para usarla más adelante en un lugar fresco y seco.
3. Después de colocar el asiento elevador en la posición adecuada en el automóvil, localice el mecanismo de la capota en el lado destinado para el uso del cinturón de cadera y hombro (Fig. 83a).

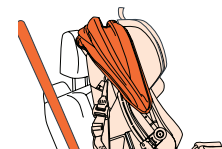


Fig. 84a

4. Retire temporalmente los dos aros de la capota en el lado de la cadera/hombro (Fig. 84b) y pase el cinturón de hombro a través de la guía del posicionador del cinturón de hombro y vuelva a colocar los aros de la capota.

NOTA: El aro más ancho de la capota va en el receptáculo exterior de la capota y el aro más angosto de la capota va en el receptáculo interior de la capota.

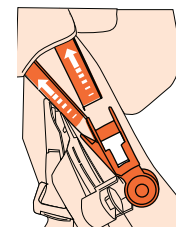
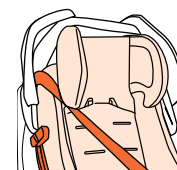


Fig. 84b



6.0 Instalación y uso - Modo de asiento elevador

6.7 Instalación de Asiento Elevador para Automóvil sin uso de capota

1. Retire el arnés y la hebilla de la Silla de Automóvil. (Consulte la sección 6.3, página 93) para la extracción del arnés y la hebilla.
2. Ajuste el Asiento Elevador del Automóvil a la posición de inclinación 5. (Consulte la sección 5.15, página 68) para la inclinación de la base. **NOTA:** La base debe estar en la posición 5 de inclinación mientras esté en modo de asiento elevador para el automóvil. **NUNCA** use el pie de inclinación orientado hacia atrás en el modo de asiento elevador para automóvil.
3. Coloque el asiento elevador para automóvil en un asiento de automóvil con cinturón de cadera y hombro y que no tenga una bolsa de aire frontal activa. Si el respaldo del asiento del vehículo es ajustable, ajústelo a la posición vertical o la que se especifique en el manual del propietario de vehículo para el uso de una Silla de Automóvil (Fig. 85a).
4. Si no se va a utilizar la capota en el modo de Asiento Elevador para Automóvil, baje el reposacabezas ajustable. Luego, gire la capota hacia la parte superior del Asiento Elevador para Automóvil. Después de girar la capota hacia la parte superior de la Silla de Automóvil, levante el asiento y ajuste el reposacabezas a la posición 7. Consulte la sección (5.11 Ajuste de altura página 54) (Fig. 85b).

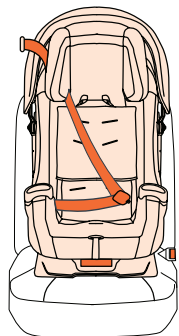


Fig. 85a

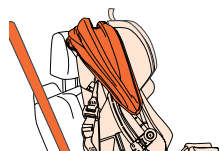
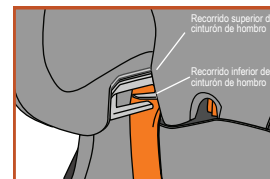


Fig. 85b

6.0 Instalación y uso - Modo de asiento elevador

6.7.1 Instalación del Asiento Elevador para Automóvil sin uso de capota (continuación)

5. Pase el cinturón de hombro por la ranura inferior de la guía del cinturón de hombro del asiento elevador ubicada en la parte inferior del soporte para la cabeza.



- Deslice el cinturón de hombro por el extremo abierto de la ranura, alrededor de la pestaña de sujeción del cinturón y dentro de la ranura interior del soporte para la cabeza (Fig. 86a).

NOTA: El cinturón de seguridad del vehículo debe deslizarse libremente en la guía del cinturón de hombro del asiento elevador.

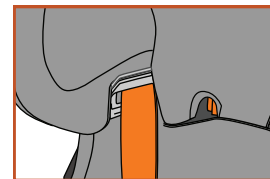


Fig. 86a

6. Coloque al niño en el Asiento Elevador para Automóvil con la espalda y las nalgas del niño en contacto con las superficies para sentarse (Fig. 86b).



Fig. 86b

6.0 Instalación y uso - Modo de asiento elevador

6.7.2 Instalación del Asiento Elevador para Automóvil sin uso de capota (continuación)

Vista alternativa de (Paso 6) (Fig. 87a).



Fig. 87a

7. Pase el cinturón de seguridad del vehículo por delante del niño y por debajo de ambos apoyabrazos. Abroche el cinturón de seguridad del vehículo.

- El cinturón de hombro del vehículo en el lado de la hebilla debe pasar por debajo del apoyabrazos.
- Coloque el cinturón de cadera del vehículo por debajo de los apoyabrazos y en la parte baja de las caderas, en contacto con la parte superior de los muslos.
- Coloque el cinturón de seguridad del vehículo sobre el pecho y el hombro (Fig. 87b).

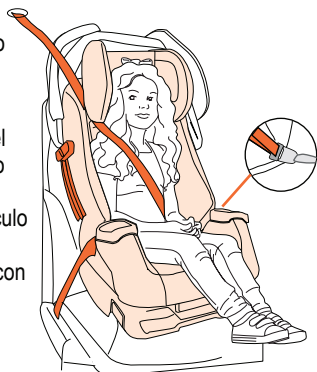
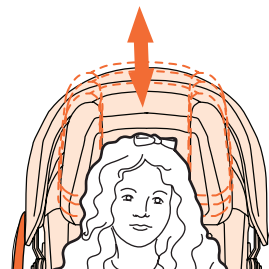


Fig. 87b

6.0 Instalación y uso - Modo de asiento elevador

6.7.3 Instalación del Asiento Elevador para Automóvil sin uso de capota (continuación)

8. Ajuste el Soporte para la Cabeza de manera que el cinturón de seguridad del vehículo pase sobre el hombro, a medio camino entre el cuello y el extremo del hombro. La guía del cinturón de hombro del elevador en el soporte para la cabeza debe estar justo por encima de los hombros del niño.



9. Ajuste de forma ceñida el cinturón de cadera y hombro del vehículo según las instrucciones en el manual del propietario del vehículo. El cinturón de cadera del vehículo debe permanecer debajo de ambos apoyabrazos.



6.0 Instalación y uso - Modo de asiento elevador

6.8 Instalación de Asiento Elevador para Automóvil con uso de capota

1. Retire el arnés y la hebilla de la Silla de Automóvil. (Consulte la sección 6.3, página 93) para la extracción del arnés y la hebilla.
2. Ajuste el Asiento Elevador del Automóvil a la posición de reclinación 5. (Consulte la sección 5.15, página 68) para la reclinación de la base.

NOTA: La base debe estar en la posición 5 de reclinación mientras esté en modo de asiento elevador para el automóvil. **NUNCA** use el pie de reclinación orientado hacia atrás en el modo de asiento elevador para automóvil.

3. Coloque el Asiento Elevador para Automóvil en un asiento de automóvil con cinturón de cadera y hombro y que no tenga una bolsa de aire frontal activa. Si el respaldo del asiento del vehículo es ajustable, ajústelo a la posición vertical o la que se especifique en el manual del propietario de vehículo para el uso de una Silla de Automóvil (Fig. 89a).
4. Localice el mecanismo de la capota en el lado destinado a usarse con el cinturón de cadera y hombro (Fig. 89b).
5. Retire temporalmente ambos aros de la capota en el lado del cadera/hombro (Fig. 89c) y pase el cinturón de hombro a través de la guía del posicionador del cinturón de hombro y vuelva a colocar los aros de la capota. La correa del cinturón de hombro se colocará entre el asiento elevador para el automóvil y la capota (Fig. 89d).

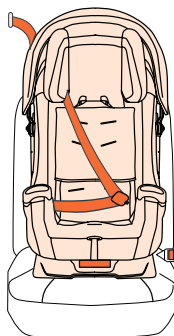


Fig. 89a

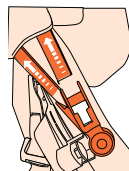


Fig. 89b

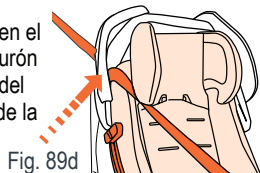


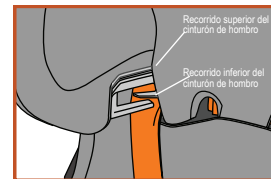
Fig. 89d

Fig 19c

6.0 Instalación y uso - Modo de asiento elevador

6.8.1 Instalación del Asiento Elevador para automóvil con uso de capota (continuación)

6. Pase el cinturón de hombro por la ranura inferior de la guía del cinturón de hombro del elevador ubicada en la parte inferior del soporte para la cabeza.



- Deslice el cinturón de hombro en el extremo abierto de la ranura, alrededor de la pestaña de retención del cinturón y dentro de la ranura interna del soporte para la cabeza (Fig. 90a).

NOTA: El cinturón de seguridad del vehículo debe deslizarse libremente en la guía del cinturón de hombro del asiento elevador.

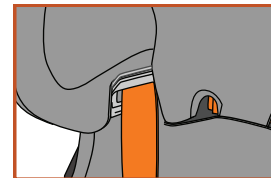


Fig. 90a

7. Coloque al niño en el Asiento Elevador para Automóvil con la espalda y las nalgas del niño en contacto con las superficies para sentarse (Fig. 90b).

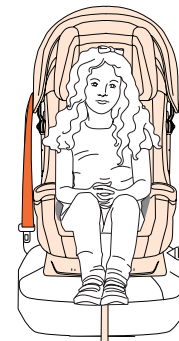


Fig. 90b

6.0 Instalación y uso - Modo de asiento elevador

6.8.2 Instalación del Asiento Elevador para automóvil con uso de capota (continuación)

Vista alternativa de (Paso 7) (Fig. 91a).



Fig. 91a

8. Pase el cinturón de seguridad del vehículo por delante del niño y por debajo de ambos apoyabrazos. Abroche el cinturón de seguridad del vehículo.
 - El cinturón de hombro del vehículo en el lado de la hebilla debe pasar por debajo del apoyabrazos.
 - Coloque el cinturón de cadera del vehículo por debajo de los apoyabrazos y en la parte baja de las caderas, en contacto con la parte superior de los muslos.
 - Coloque el cinturón de seguridad del vehículo sobre el pecho y el hombro (Fig. 91b).

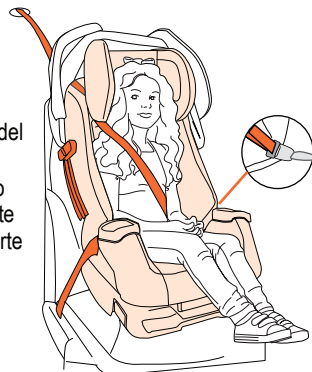
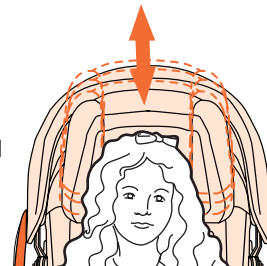


Fig. 91b

6.0 Instalación y uso - Modo de asiento elevador

6.8.3 Instalación del Asiento Elevador para automóvil con uso de capota (continuación)

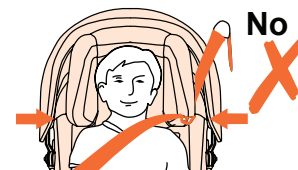
9. Ajuste el Soporte para la Cabeza de manera que el cinturón de seguridad del vehículo pase sobre el hombro, a medio camino entre el cuello y el extremo del hombro. La guía del cinturón de hombro del elevador en el soporte para la cabeza debe estar justo por encima de los hombros del niño.



10. Ajuste cómodamente el cinturón de cadera y hombro del vehículo según las instrucciones en el manual del propietario del vehículo. El cinturón de cadera del vehículo debe permanecer debajo de ambos apoyabrazos.



Sí



No

6.0 Instalación y uso - Modo de asiento elevador

6.9 Extracción del sistema de arnés para la instalación de un asiento elevador para automóvil

1. Retire los extremos del lazo del arnés de la placa divisoria y pase el arnés a través del respaldo del asiento.

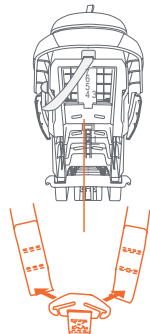
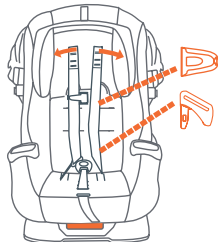


Fig. 93a

2. Retire la almohada para la cabeza y las cubiertas del arnés (Fig. 93b).



3. Retire el broche del pecho y la lengüeta de la hebilla del lado izquierdo del niño y póngalos a un lado (Fig. 93b).



6.0 Instalación y uso - Modo de asiento elevador

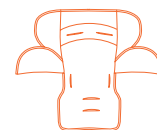
6.9.1 Extracción del sistema de arnés para la instalación del asiento elevador para automóvil (continuación)

4. Dejando la lengüeta de la hebilla en la hebilla del lado derecho del niño, tire de la correa del lado izquierdo del niño para quitar completamente el sistema de arnés del asiento para el automóvil (Fig. 94a).



Fig. 94a

5. Retire el inserto para el cuerpo si se está utilizando (Fig. 94b).



Inserto del cuerpo
Fig. 94b

6. Ajuste el asiento a la posición completamente reclinada. Localice la placa metálica de la hebilla y empújela a través de la parte inferior del asiento del automóvil. Tire de la hebilla con estampado metálico a través de la tela del asiento del automóvil.

7. Inserte la lengüeta de la hebilla en el lado izquierdo del niño, pase la correa a través de la hebilla, el broche del pecho y las cubiertas de arnés (Fig. 94c).

8. Guarde la almohada, el inserto para el cuerpo, las cubiertas del arnés y el conjunto de arnés en un lugar fresco y seco para usarlos en el futuro.

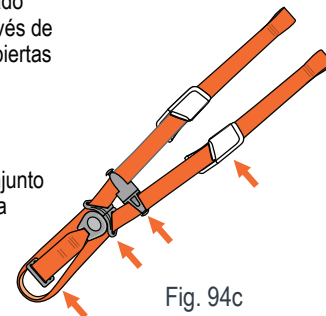


Fig. 94c

7.0 INFORMACIÓN ADICIONAL

Conduzca con precaución

7.1 Certificación

El sistema de asiento para automóvil cumple con todas las Normas Federales de Seguridad para Vehículos Motorizados vigentes para uso en automóviles.

Asiento de seguridad para niños pequeños (con sistema de arnés) Este sistema de sujeción está certificado para su uso en vehículos automotores.

Asiento elevador para automóvil (sin sistema de arnés) Este asiento de seguridad está certificado para su uso en vehículos automotores.

7.2 Uso en aviones

Asiento de seguridad para niños pequeños (con sistema de arnés) Este sistema de sujeción está certificado para su uso en aviones.

Asiento elevador para automóvil (sin sistema de arnés) Este sistema de sujeción NO está certificado para usarse en aviones como asiento elevador para automóvil porque los aviones no tienen cinturones de seguridad de hombro.

7.3 Protección del asiento del vehículo

Proteja el asiento del vehículo. Use una alfombra, toalla o manta finas debajo y detrás de la Silla de Automóvil.

7.0 INFORMACIÓN ADICIONAL

7.4 Almacenamiento del manual de instrucciones

Guarde este manual en el bolsillo provisto en el costado de la funda del asiento.

7.5 Vida útil de la silla de automóvil

NO utilice esta Silla de Automóvil en modo arnés 7 años después de la fecha que figura en la parte trasera del asiento.

NO utilice esta Silla de Automóvil en modo de asiento elevador 9 años después de la fecha que figura en el respaldo del asiento.

Pueden faltar piezas, o estar dañadas, o la Silla de Automóvil puede haber estado en un choque.

7.6 Piezas de repuesto

Si necesita ayuda o piezas de repuesto, llame a nuestro Departamento de Servicio al Cliente al 1-800-328-7363 entre las 8:00 a.m. y 4:30 p.m., hora del Pacífico, de lunes a viernes, o visítenos en línea en www.babytrend.com

7.0 INFORMACIÓN ADICIONAL

7.7 Cuidado y limpieza

- Siga estas instrucciones según sea necesario para el mantenimiento.

7.7.1 Extracción de la tela del asiento, el inserto para el cuerpo y la almohada

- Siga las instrucciones de la sección 5.30.

7.7.2 Limpieza de la tela del asiento, el inserto para el cuerpo y la almohada

- Para limpiar, utilice únicamente jabón o detergente suave y agua tibia en una esponja o un paño limpio.
- No lave a máquina.
- No lave en seco
- No use blanqueador
- No lo planche.

7.7.3 Limpieza de las piezas y hebillas de la Silla de Automóvil

- Limpie con una solución suave de jabón y agua. Evite mojar las etiquetas.
- Enjuague con agua limpia.
- Nunca use detergentes ni disolventes de uso doméstico.

8.0 Información de registro

INSCRIBA SU SILLA DE AUTOMÓVIL

Complete la siguiente información. El número de modelo y la (fecha) de fabricación pueden encontrarse en una etiqueta que está en la parte inferior de la Silla de Automóvil.

Número de modelo: _____

Fabricado el: _____

Fecha de compra: _____

Llene la tarjeta postal de registro prepagada que se adjunta a las correas del arnés y envíela por correo hoy mismo.

Las sillas de automóvil podrían ser retiradas del mercado por razones de seguridad. Debe registrar la silla de automóvil para que se puedan comunicar con usted en caso de una retirada del mercado. Envíe su nombre, dirección, dirección de correo electrónico si tuviera, y el número de modelo y la fecha de fabricación de la silla de automóvil a: **Baby Trend®, Inc., 13048 Valley Blvd. Fontana CA 92335** o llame al **1-800-328-7363** o regístrese en línea en:

<https://babytrend.com/pages/car-seat-product-registration>

Para obtener información sobre retiradas del mercado, llame a la **Línea Gratuita de Seguridad Vehicular del Gobierno de los EE. UU.** al **1-888-327-4236** (TTY: 1-800-424-9153), o visite: <https://www.nhtsa.gov>.

Si necesita ayuda

Si tiene alguna pregunta relacionada con su asiento para automóvil, comuníquese con nuestro Departamento de Atención al Cliente. Cuando nos contacte, tenga listos el modelo y la fecha de fabricación. El número de modelo y la fecha de fabricación se pueden encontrar en la etiqueta blanca ubicada en la parte trasera del Asiento Elevador.

Línea gratuita en EE. UU.: **1-800-328-7363**

8:00 a.m. a 4:30 p.m., hora del Pacífico, de lunes a viernes
o **www.babytrend.com**

9.0 WARRANTY

WARRANTY

DO NOT RETURN YOUR PRODUCT TO THE STORE. PLEASE CONTACT BABY TREND® FOR REPLACEMENT PARTS, SERVICE AND REPAIR.

The Baby Trend® warranty covers workmanship defects within 1 year of purchase. Any product which has been subjected to misuse, abuse, abnormal use, excessive wear and tear, improper assembly, negligence, environmental exposure, alteration or accident, or has had its serial number altered or removed invalidates all claims against the manufacturer. Any damage to property during installation is the sole responsibility of the end user. Customer Service Department can be contacted at 1 (800) 328-7363 Monday through Friday between 8:00 a.m. and 4:30 p.m. (PST). Return Authorizations are required prior to returning product(s) to Baby Trend®.

Please visit <http://babytrend.com/pages/limited-warranty> for complete warranty details.

9.0 GARANTÍA

GARANTÍA

NO DEVUELVA SU PRODUCTO A LA TIENDA. COMUNÍQUESE CON BABY TREND® SI NECESITA REPUESTOS, SERVICIO Y REPARACIÓN.

La garantía de Baby Trend® cubre defectos de fábrica por 1 año después de la compra. Cualquier producto que se haya sometido a uso inadecuado, abuso, uso anormal, desgaste excesivo, montaje incorrecto, negligencia, exposición ambiental, perjuicio o accidente, o cuyo número de serie se haya alterado o eliminado, anula todos los reclamos contra el fabricante. Cualquier daño a la propiedad durante la instalación es responsabilidad exclusiva del usuario final. El Departamento de Atención al Cliente está disponible llamando al 1 (800) 328-7363, de lunes a viernes, de 8:00 a.m. a 4:30 p.m., hora del Pacífico. Se requiere una Autorización de Devolución antes de poder devolver el o los productos a Baby Trend®.

Visite <http://babytrend.com/pages/limited-warranty> para conocer todos los detalles de la garantía.

9.0 GARANTIE

GARANTIE

**NE PAS RETOURNER VOTRE PRODUIT AU MAGASIN.
VEUILLEZ CONTACTER BABY TREND POUR DES
PIÈCES DE RECHANGE, ENTRETIEN ET RÉPARATION.**

La garantie Baby Trend® couvre les défauts de fabrication dans l'année qui suit l'achat. Tout produit ayant fait l'objet d'une mauvaise utilisation, d'un abus, d'une utilisation anormale, d'une usure excessive, d'un assemblage incorrect, d'une négligence, d'une exposition à l'environnement, d'une modification ou d'un accident, ou dont le numéro de série a été modifié ou retiré, annule toute réclamation contre le fabricant. Tout dommage matériel pendant l'installation est de la seule responsabilité de l'utilisateur final. Le service à la clientèle peut être contacté au 1 (800) 328-7363 du lundi au vendredi entre 8h00 et 16h30 (PST). Une autorisation de retour est requise avant de renvoyer le(s) produit(s) à Baby Trend®.

Veillez visiter <http://babytrend.com/pages/limited-warranty> pour obtenir tous les détails concernant la garantie.