

Read all instructions BEFORE assembly and USE of product.
KEEP INSTRUCTIONS FOR FUTURE USE.
Lisez toutes les instructions du manuel AVANT l'assemblage
ou L'UTILISATION de ce produit. CONSERVEZ CES
INSTRUCTIONS POUR RÉFÉRENCE ULTÉRIEURE.

Navigator Stroller Wagon



Instruction Manual
Manuel d'instruction

CW03XXXA



Baby Trend, Inc.
13048 Valley Blvd.
Fontana CA 92335

1-800-328-7363
(8:00 a.m. ~ 4:30 p.m. PST)
www.babytrend.com



WARRANTY

DO NOT RETURN YOUR PRODUCT TO THE STORE. PLEASE CONTACT BABY TREND® FOR REPLACEMENT PARTS, SERVICE AND REPAIR.

The Baby Trend® warranty covers workmanship defects within 1 year of purchase. Any product which has been subjected to misuse, abuse, abnormal use, excessive wear and tear, improper assembly, negligence, environmental exposure, alteration or accident, or has had its serial number altered or removed invalidates all claims against the manufacturer. Any damage to property during installation is the sole responsibility of the end user.

Customer Service Department can be contacted at 1 (800) 328-7363 Monday through Friday between 8:00 a.m. and 4:30 p.m. (PST). Return Authorizations are required prior to returning product(s) to Baby Trend®. Please visit <http://babytrend.com/pages/limited-warranty> for complete warranty details.

GARANTIE

NE PAS RETOURNER VOTRE PRODUIT AU MAGASIN. VEUILLEZ CONTACTER BABY TREND® POUR DES PIÈCES DE RECHANGE, ENTRETIEN ET RÉPARATION.

La garantie Baby Trend® couvre les défauts de fabrication dans l'année qui suit l'achat. Tout produit ayant fait l'objet d'une mauvaise utilisation, d'un abus, d'une utilisation anormale, d'une usure excessive, d'un assemblage incorrect, d'une négligence, d'une exposition à l'environnement, d'une modification ou d'un accident, ou dont le numéro de série a été modifié ou retiré, annule toute réclamation contre le fabricant. Tout dommage matériel pendant l'installation est de la seule responsabilité de l'utilisateur final.

Le service à la clientèle peut être contacté au 1 (800) 328-7363 du lundi au vendredi entre 8h00 et 16h30 (PST). Une autorisation de retour est requise avant de renvoyer le(s) produit(s) à Baby Trend®. Veuillez visiter <http://babytrend.com/pages/limited-warranty> pour obtenir tous les détails concernant la garantie.

IMPORTANT ! To ensure safe operation of your product, please follow these instructions carefully. Please keep these instructions for future reference.

IMPORTANT ! Before assembly and each use, inspect this product for damaged hardware, loose joints, missing parts or sharp edges. NEVER use if any parts are missing or broken.

IMPORTANT ! Adult assembly is required. Keep child away during unpacking and assembly.

IMPORTANT ! Afin d'assurer l'utilisation sécuritaire de votre produit suivre ces instructions attentivement. Conservez ces instructions pour référence ultérieure.

IMPORTANT ! Avant chaque utilisation ou assemblage inspecter votre produit pour vérifier s'il y a de bris, des joints lâches, des pièces manquantes ou des bords pointus. NE PAS utiliser le produit à roulettes si une pièce manque ou est brisée.

IMPORTANT ! L'assemblage par un adulte est nécessaire.

⚠️ **WARNING:** Please follow all of these instructions to ensure the safety of your child. Keep these instructions for future reference.

⚠️ **WARNING:** Failure to follow these instructions could result in serious injury or death. Avoid serious injury from falling or sliding out, always use the safety harness and ensure that the children are properly positioned according to these instructions.

⚠️ **WARNING:** Never leave children unattended.

⚠️ **WARNING:** Care must be taken when folding and unfolding the stroller to prevent finger entrapment.

- **CAUTION: NEVER** run or jog with this stroller. This stroller is designed for up to 2 children only. Use with more than 2 children may cause an unbalanced condition which can injure/harm your child. Children must be at least 6 months old and be able to sit upright unassisted.
- Purses, shopping bags, parcels, diaper bags or accessory items may change the balance of the stroller and cause a hazardous, unstable condition.
- Be certain the stroller is completely opened and locked in place before allowing a child near the stroller.
- The maximum weight that can be carried in the child tray is 5 lbs (2.26 kg).
- The maximum weight that can be carried in the soft parent organizer is 2 lbs (0.90 kg).
- The maximum weight capacity of the stroller is 55 lb (24.94 kg) for each child. The maximum weight capacity of the stroller in combination with any accessories is 110 lbs (49.89 kg) total. Exceeding the weight limit will cause excessive wear and stress on the stroller and may cause a hazardous unstable condition to exist.
- **NEVER** use the stroller on stairways or escalators.
- **NEVER** use the stroller with roller skates, in-line skates, skateboards or bicycles.
- **NEVER** allow your stroller to be used as a toy.
- To clean use only mild household soap or detergent and warm water on a sponge or clean cloth.
- Check your stroller for loose screws, worn parts, torn material or stitching on a regular basis. Replace or repair parts as needed.
- Discontinue use of stroller should it malfunction or become damaged.

⚠️ **MISE EN GARDE :** Veuillez suivre toutes ces instructions afin d'assurer la sécurité de votre enfant. Conservez ce manuel pour référence ultérieure.

⚠️ **MISE EN GARDE :** Le non-respect de ces instructions pourrait entraîner des blessures graves ou mortelles. Afin d'éviter des blessures graves dues à une chute ou à une glissade, utilisez toujours le harnais de sécurité et assurez-vous que les enfants sont installés de façon appropriée, conformément aux instructions.

⚠️ **MISE EN GARDE :** Ne laissez jamais votre enfant sans surveillance.

⚠️ **MISE EN GARDE :** Prenez garde de ne pas vous coincer les doigts en pliant et en dépliant la poussette.

- **MISE EN GARDE : NE JAMAIS** courir ou faire du jogging avec cette poussette. Cette poussette est conçue pour être utilisée jusqu'à deux enfants seulement. L'utiliser avec plus de 2 enfants peut entraîner une condition de déséquilibre, ce qui risque de causer des blessures à votre enfant. Les enfants doivent avoir au moins 6 mois et être en mesure de s'asseoir debout sans aide.
- Les sacs à main, les sacs de provisions, les sacs à couches et les accessoires peuvent affecter l'équilibre de la poussette et créer des conditions dangereuses et instables.
- Le poids maximum pouvant être transporté dans le plateau pour enfant est de 2,26 kg (5 lb).
- Le poids maximum pouvant être transporté dans le panier de rangement souple est de 2 lb (0,90 kg).
- La capacité de poids maximale de la poussette est de 24,94 kg (55 lb) pour chaque enfant. La hauteur maximale de l'enfant : 115,7 cm (3 pieds 10 pouces).
- La capacité de poids maximum de la poussette en combinaison avec tous les accessoires est de 110 lb (49,89 kg) au total. Le dépassement de la limite de poids peut provoquer une usure excessive et du stress sur la poussette et peut affecter l'équilibre de la poussette et la rendre instable ou dangereuse.
- N'utilisez JAMAIS la poussette dans un escalier ou un escalier roulant.
- N'utilisez JAMAIS la poussette avec des patins à roulettes, des patins à roues alignées, une planche à roulettes ou une bicyclette.
- Ne laissez JAMAIS un enfant utiliser la poussette comme un jouet.
- Nettoyez la poussette uniquement avec un savon ou un détergent doux, de l'eau chaude et une éponge ou un linge propre.

- Vérifiez régulièrement la poussette pour détecter la présence de vis desserrées, de pièces usées, de tissu déchiré ou décousu. Remplacez ou réparez les pièces au besoin.
- Cessez d'utiliser la poussette si elle présente une défaillance ou si elle est endommagée. Veuillez communiquer avec notre service à la clientèle pour demander une réparation ou obtenir des pièces de remplacement.

Check that you have all the parts for this model before assembling the stroller.
Vérifiez que vous disposez de toutes les pièces pour ce modèle avant d'assembler la poussette.

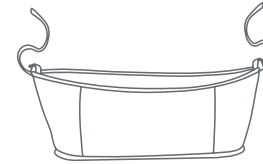

Soft Parent Organizer
Panier de rangement souple
pour parents



Child Tray
Plateau pour enfant

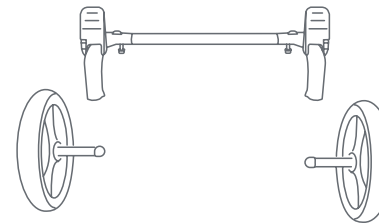

Rear Axle and (2) Wheels
Essieu arrière et (2) Roues

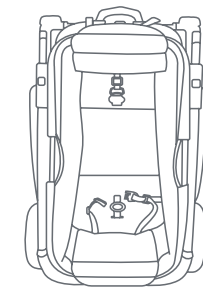

Wagon Frame
Auvent avec moustiquaire



Double Canopy
Double Auvent

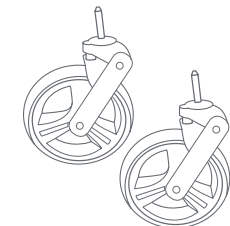

(2) Front Wheels
Roues avant

⚠ WARNING: Care must be taken when unfolding the stroller to prevent finger entrapment.

CAUTION: Do not allow children near stroller while unfolding.

⚠ MISE EN GARDE : Prenez garde de ne pas vous coincer les doigts en dépliant la poussette.

MISE EN GARDE : Ne laissez pas votre enfant s'approcher de la poussette lorsque vous la déployez.

FRAME SETUP MONTAGE DU CADRE

To attach the wheels, unfold stroller as described in the following section:
Pour fixer les roues, dépliez la poussette tel que décrit dans la section suivante:

1) • Release the fold latch (Fig. 1a).

- Unfold the stroller frame by pulling the stroller handle upward until it clicks into locked position (Fig. 1b).

- The **RED** indicator on the handle will not be visible when stroller is fully open. If **RED** indicator are visible check open position lock is engaged before continuing. (Fig. 1c).

- Déverrouillez le levier de desserrage (Fig. 1a).

- Dépliez le cadre de la poussette en tirant la poignée de la poussette vers le haut jusqu'à ce que vous entendiez un déclic en position verrouillée (Fig. 1b).

- L'indicateur ROUGE sur la poignée ne sera pas visible lorsque la poussette est complètement ouverte. Si le indicateur ROUGE est visible, vérifiez que le verrou de position ouverte est engagé avant de continuer (Fig. 1c).

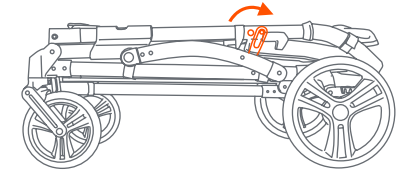

Fig. 1a

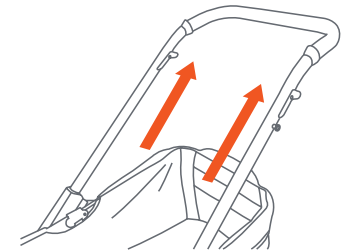

Fig. 1b

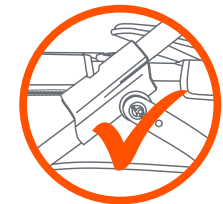
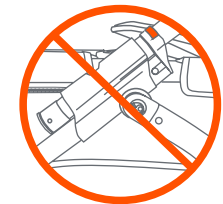

Fig. 1c

FRONT WHEELS ROUE AVANT

- 2) • Insert front wheel axle pin into the wheel hub until the wheel locks firmly into place. Repeat on other side. (Fig. 2).

NOTE: Pull on the wheel assembly to ensure that it is securely attached to the stroller.

- Insérez la goupille de la roue avant dans le logement de roues jusqu'à ce que la roue se verrouille fermement en place. Répétez de l'autre côté. (Fig. 2).

REMARQUE: tirez sur la roue pour vous assurer qu'elle est bien attaché à la poussette.

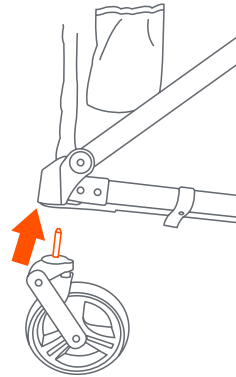

Fig. 2

REAR AXLE-WHEELS AXE ARRIÈRE-ROUES ARRIÈRE

Attach the rear axle assembly and wheels as follows:

- 3) • Position stroller with rear leg tubes facing upward. Place the rear axle with wheels over the rear legs and apply downward pressure on both sides. Ensure both sides lock into place (Fig. 3).

- Placer la poussette avec des tubes de jambe arrière orientés vers le haut. Placez l'essieu arrière avec des roues sur les pattes arrière et appliquez une pression vers le bas sur les deux côtés. Assurez-vous que les deux côtés se verrouillent en place (Fig. 3).

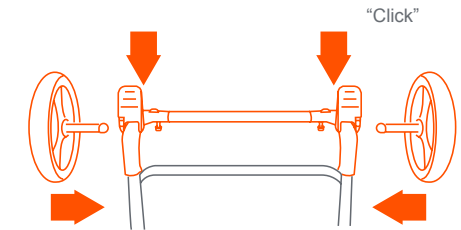

Always push in each rear wheel into position
Toujours enfoncer chaque roue arrière pour la mettre en place.

Fig. 3

NOTE: NEVER use stroller if wheels do not lock into place. If you need assistance, please contact our customer service department at 1-800-328-7363, M-F, between 8am and 4:30pm, PST.

REMARQUE: NE JAMAIS utiliser la poussette si les roues ne bloquent pas en place. Pour obtenir une aide immédiate, veuillez téléphoner à notre service à la clientèle au 1 800 328-7363, entre 8 h 00 et 16 h 00 HNP, du lundi au vendredi.

SOFT PARENT ORGANIZER PANIER DE RANGEMENT SOUPLE POUR PARENTS

⚠ WARNING: Do not place hot liquids or more than 2 lb. (0.90kg) pounds in the parent tray. Serious burns or unstable conditions can result.

⚠ MISE EN GARDE: Ne placez pas de liquides chauds ou plus de 0,90 kg (2lb) dans le panier de rangement souple. De brûlures graves ou des conditions rendant le plateau instable pourraient en résulter.

4) • Strap In The Soft Parent Organizer:

Use the hook and loop to hang the soft parent organizer onto the stroller handle. Follow illustrations 1-3 (Fig. 4). Be sure to fasten tightly.

NOTE: Be sure the warning label on the parent organizer faces the handlebar.

• Sangle Du Panier De Rangement

Souple Pour Parents: Utilisez le crochet et la boucle pour fixer le panier de rangement souple pour parents à la poignée de la poussette. Suivez les illustrations 1 à 3 (Fig. 4). Assurez-vous de bien serrer la sangle.

REMARQUE: Assurez-vous que l'étiquette d'avertissement sur l'organisateur parental est orientée vers le guidon.

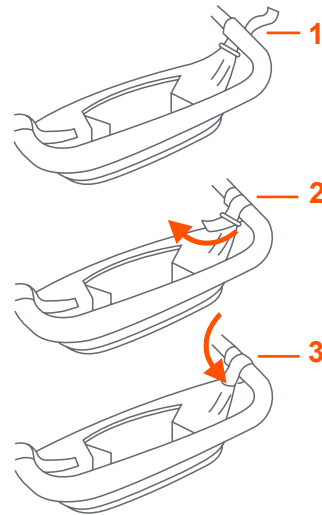

Fig. 4

CHILD TRAY PLATEAU POUR ENFANT

⚠ WARNING: Do not place hot liquids or more than 5 pounds in the child tray. Serious burns or unstable conditions could result.

⚠ MISE EN GARDE: Ne pas placer de liquides chauds ou d'objets pesant plus de 5 lb dans le plateau pour enfant. Il pourrait en résulter des brûlures graves ou des conditions instables.

5) • Attach child tray by lining up the corresponding slots located on stroller frame. Slide down into position until locked into place (Fig. 5).

NOTE: Check to make sure the child tray is secure before using.

NOTE: Be sure the warning label on the child tray faces the handlebar.

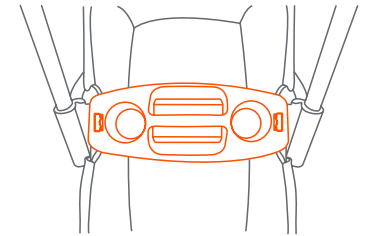

Fig. 5

• Attachez le plateau enfant en alignant les fentes correspondantes situées sur le cadre de poussette. Glissez le en place jusqu'à ce qu'il soit verrouillé (Fig. 5).

REMARQUE: assurez-vous que le plateau pour enfant est sécurisé avant de l'utiliser.

REMARQUE: Assurez-vous que l'étiquette d'avertissement sur le plateau pour enfant est orientée vers le guidon.

CANOPY L'AUVENT

- 6) • **To install the canopy:** Add the canopy frame into the designated slots located on the child tray (Fig. 6a).
- **To open the canopy:** Behind the main fold mechanism use the strap and snap closure to anchor the canopy. Firmly spread out both sides of the canopy (Fig 6b).
- **To secure canopy:** Fasten the canopy to the front and back circle tabs. Then, stitch each hook and loop to the wagon (Fig. 6c).
- **To loosen canopy:** Unhook the canopy from both front and back circle tabs. Then, detach all hook and loops from the canopy. (Fig. 6d).
- **To remove the canopy:** Press the tab on each end of the canopy, and lift up the entire canopy from the bottom ends slots of the child tray (Fig. 6e).
- **To remove the child tray:** push the tabs outward and pull out the child tray (Fig. 6f). **NOTE: The canopy may also be installed without the child tray. Insert the ends into holes.**

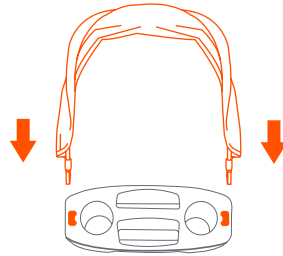

Fig. 6a

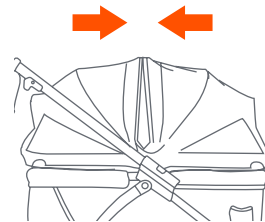

Fig. 6b

- **Pour installer l'auvent:** Ajoutez le cadre de l'auvent dans les emplacements désignés situés sur le plateau de l'enfant (Fig. 6a).
- **Pour ouvrir l'auvent:** derrière le mécanisme du pli principal, utilisez la sangle et la fermeture à pression pour ancrer l'auvent. Étaler fermement les deux côtés de l'auvent (Fig 6b).
- **Pour fixer l'auvent:** Fixer l'auvent à la languette circulaire avant et arrière. Ensuite, attachez chaque attaches auto-agrippantes au chariot (Fig. 6c).
- **Pour desserrer l'auvent:** Retirez l'auvent des deux languettes circulaires avant et arrière. Ensuite, détachez tous les attaches auto-agrippantes de la verrière. (Fig. 6d).
- **Pour retirer l'auvent:** Appuyez sur les onglets située à chaque extrémité de l'auvent et soulevez l'auvent au complet par les fentes des extrémités inférieures du plateau pour enfant (fig. 6e).
- **Pour retirer le plateau pour enfant:** poussez les onglets vers l'extérieur et sortez le plateau pour enfant (Fig. 6f). **REMARQUE: L'auvent peut également être installé sans le plateau pour enfants. Insérez les extrémités dans les trous.**

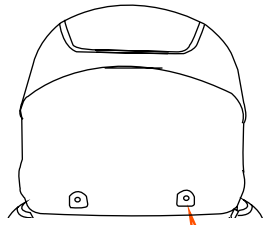

Fig. 6c

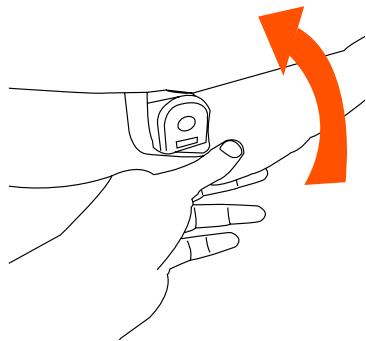
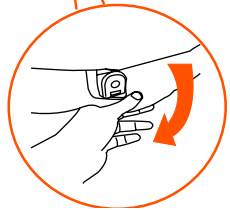

Fig. 6d

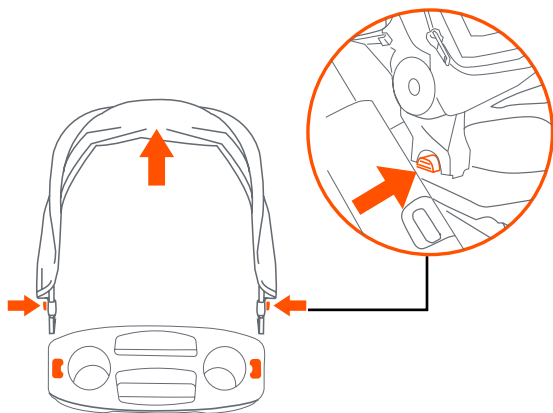

Fig. 6e

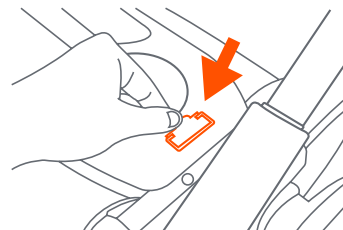
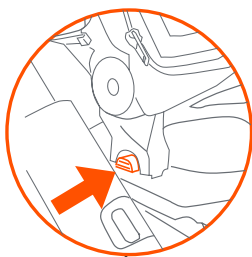
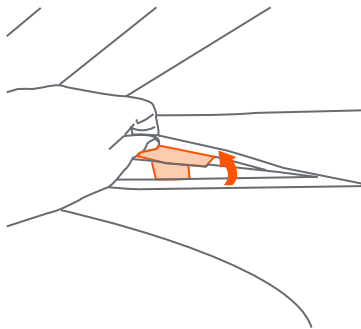
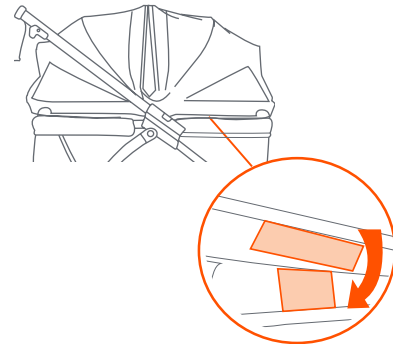

Fig. 6f



PULL HANDLE STORAGE RANGEMENT DE LA POIGNÉE

7) • **TO USE THE HANDLE:** Locate the handle underneath the frame and press the release button to unlatch. Pull the bar completely out of the frame (Fig. 7a). Rotate up to desired position (Fig. 7b).

• **POUR UTILISER LA POIGNÉE:** Localisez la poignée sous le cadre et appuyez sur le bouton de déverrouillage pour le déverrouiller. Tirez la barre complètement hors du cadre (Fig. 7a). Faites pivoter vers le haut dans la position souhaitée (Fig. 7b).

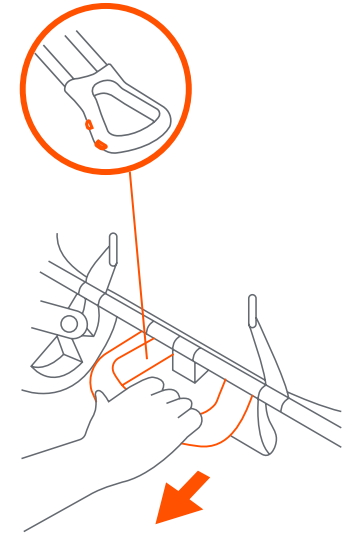

Fig. 7a

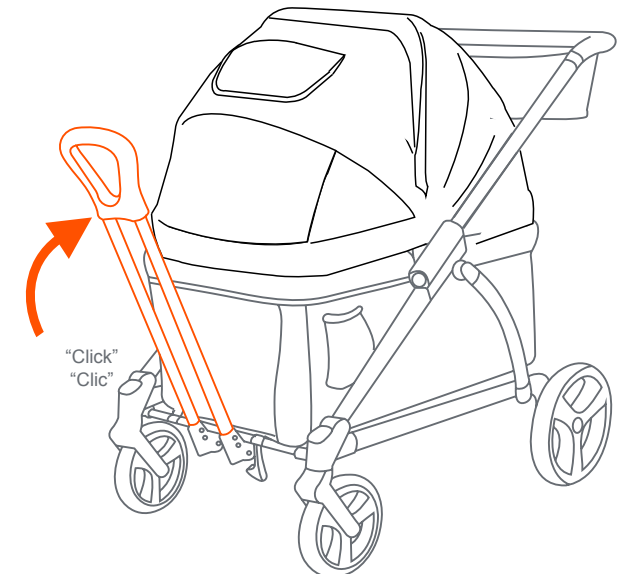

Fig. 7b

- **TO PUT IT AWAY:** Reverse step (Fig. 7a) ensure to push the handle completely in until it clicks into position. **NOTE:** Ensure the handle is resting on the storage hooks (Fig. 7c).
- **POUR RANGER LA POIGNÉE:** Inverser l'étape (Fig. 7a): ranger complètement la poignée jusqu'à ce qu'elle s'enclenche. **REMARQUE:** Assurez-vous que la poignée se repose sur les crochets de rangement (Fig. 7c).

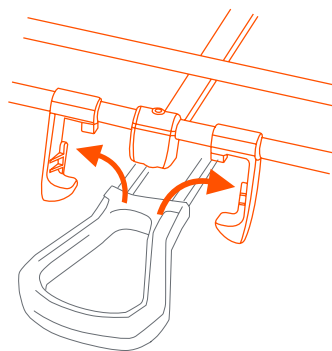
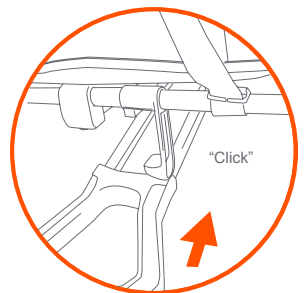

Fig. 7c

TO FOLD STROLLER POUR PLIER LA POUSETTE

⚠ WARNING: Care must be taken when folding the stroller to prevent finger entrapment.

CAUTION: Do not allow children near stroller while folding.

⚠ MISE EN GARDE : Prenez garde de ne pas vous coincer les doigts en pliant la poussette.
MISE EN GARDE : Ne laissez pas votre enfant s'approcher de la poussette lorsque vous la pliez.

8) • Close the canopy by reversing step 6b.

- To use the double lock feature: (1) push the safety lock up. (2) Lift up the trigger to hold the safety lock into place. (3) Pull both triggers together (Fig. 8a).
- Push down on the stroller handle until the stroller is completely folded. Ensure the fold latch clicks and secures the stroller closed (Fig. 8b).

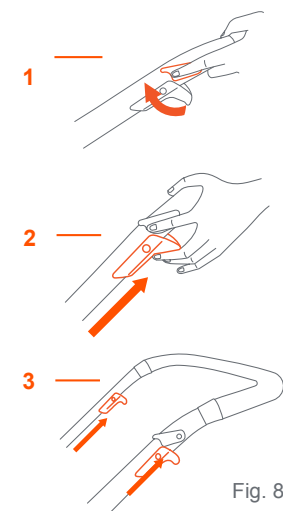

Fig. 8a

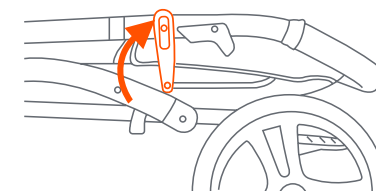

Fig. 8b

- Inverser l'étape pour fermer l'auvent (Fig. 6b).
- Pour utiliser la fonction de double verrouillage, (1) poussez le verrou de sécurité vers le haut. (2) Relevez ensuite la gâchette pour maintenir le verrou de sécurité en place. (3) Tirez les deux gâchettes en même temps (Fig. 8a).
- Appuyez sur la poignée de la poussette jusqu'à ce qu'elle soit complètement pliée. Assurez-vous que le loquet de verrouillage maintient la poussette bien fermée (Fig. 8b).

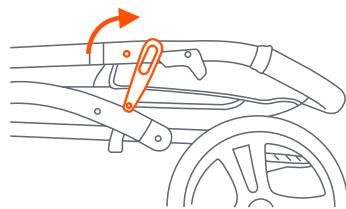

Fig. 9a

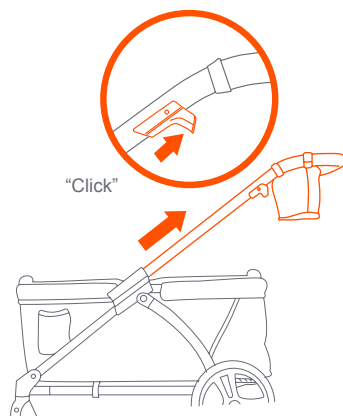
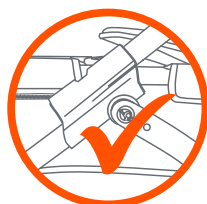

Fig. 9b

TO UNFOLD STROLLER DÉPLIER LA POUSSETTE

- 9) • Release the fold latch (Fig. 9a). Unfold the stroller frame by pulling the stroller handle upward until it clicks into locked position (Fig. 9b). The **RED** indicator on the handle will not be visible when stroller is fully open. If **RED** indicator are visible check open position lock is engaged before continuing.
- Relâchez le levier de verrouillage (Fig. 9a). Dépliez le cadre de la poussette en tirant la poignée de la poussette vers le haut jusqu'à ce qu'elle s'enclenche en position verrouillée (Fig. 9b). L'indicateur ROUGE sur la poignée ne sera pas visible lorsque la poussette est complètement ouverte. Si le indicateur ROUGE est visible, vérifiez que le verrou de position ouverte est engagé avant de continuer.



TO USE THE SAFETY HARNESS POUR UTILISER LE HARNAIS DE SECURITE

WARNING: Avoid serious injury from falling or sliding out. Always use the safety harness.

STRANGULATION

HAZARD: Child can strangle in loose straps. Never leave child in seat when straps are loose or undone.

MISE EN GARDE: Éviter les blessures graves causées par une chute ou une glissade. Toujours utiliser le harnais de sécurité.

DANGER
D'ÉTRANGLEMENT: Un enfant pourrait s'étrangler dans des sangles lâches. Ne jamais laisser un enfant dans le siège lorsque les sangles sont desserrées ou défaites.

10) • The child tray is not designed to hold the child in the stroller. Stay near and watch child during use. **NEVER** leave child unattended.

- Place the crotch strap between your child's legs. Insert the Harness Buckles into the Center Clasp with the Button.

- Adjust waist straps for your child's comfort and safety by sliding buckles in either direction. Safety straps are to fit snug around your child (Fig. 10).

- Le plateau pour enfant n'est pas conçu pour retenir l'enfant dans la poussette. Demeurez À PROXIMITÉ de l'enfant et surveillez-le lorsqu'il est dans la poussette. NE JAMAIS laisser un enfant sans surveillance.

- Placez la sangle de l'entre-jambe entre les jambes de votre enfant. Insérer les attaches dans la boucle au centre avec le bouton.

- Ajuster les sangles pour le confort et la sécurité de votre enfant en faisant glisser des boucles dans les deux sens. Les sangles de sécurité doivent être bien serrées autour de votre enfant (Fig. 10).

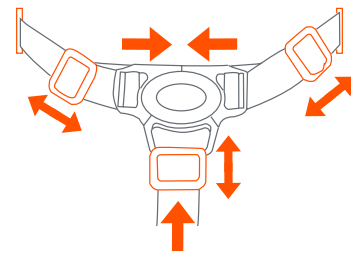

Adjust for a snug fit
Ajuster pour un ajustement serré
Fig.10

TO RELEASE SAFETY BELT POUR RELÂCHER LA CEINTURE DE SÉCURITÉ

11) • Push Button on Center Clasp, the two Harness Buckles will pop free (Fig. 11).

- Appuyer sur le bouton au centre des boucles, les deux sangles se détacheront (Fig. 11).

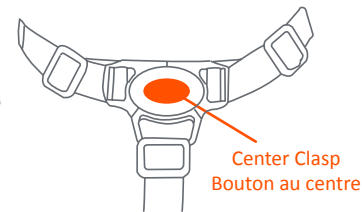

Fig. 11

BRAKES FREINS

⚠ WARNING: Always set brakes when the stroller is not being pushed so that the stroller will not roll away. **NEVER** leave stroller unattended on a hill or incline as the stroller may slide down the hill.

⚠ MISE EN GARDE: Toujours engager les freins lorsque la poussette est en position d'arrêt, afin qu'elle soit bien stabilisée. Ne JAMAIS laisser la poussette sans surveillance sur une côte ou en position inclinée, car elle pourrait glisser vers le bas.

12) • To engage brakes, apply light downward pressure to the brake lever located on each rear wheel. The stroller may require slight forward or rearward movement in order to line up the teeth on the brake with each wheel brake cluster (Fig. 12).

NOTE: Check that the stroller will not move and that both brakes are properly applied.

- To release, gently lift up on the brake lever.

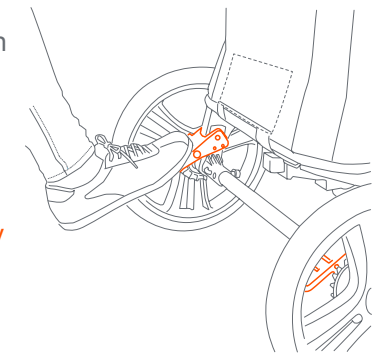

Fig. 12

- Pour engager les freins, appliquez une légère pression vers le bas sur le levier de frein situé sur chacune des roues arrière. La poussette peut nécessiter un léger mouvement vers l'avant ou l'arrière afin d'aligner les dents du frein avec les trains d'engrenage de chaque frein de roue (Fig. 12).

Remarque: Assurez-vous que la poussette ne bougera pas et que les freins sont bien appliqués.

- Pour dégager, soulevez légèrement le levier de frein.

WAGON FABRIC TISSU SUR WAGON

13) • To detach the fabric: for cleaning or replacement, unzip from the front and rear of the wagon frame (Fig. 13a).

- Through the pocket opening, remove the D-Rings straps from the fabric near the bottom front and rear frames to unthread the harness straps (Fig. 13b). Remove the screws on the underside of the frame (Fig. 13c).

- **To reattach the fabric:** ensure that the fabric is realigned to the corresponding front and rear end frames.

- Through the pocket opening, Insert the D-Ring straps through the slots. The straps must be secured completely with the D-Ring. Refer to (Fig. 13b).

- To ensure the fabric is securely attached, the zippers should be zipped and the hook and loop fasteners are attached (Fig. 13a).

NOTE: Check for worn parts, torn material, or stitching on a regular basis. Replace or repair parts as needed.

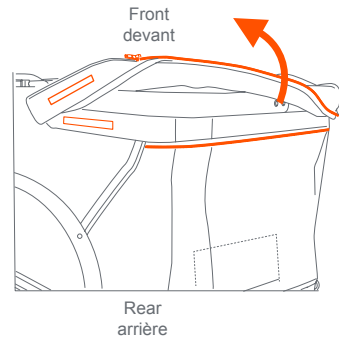
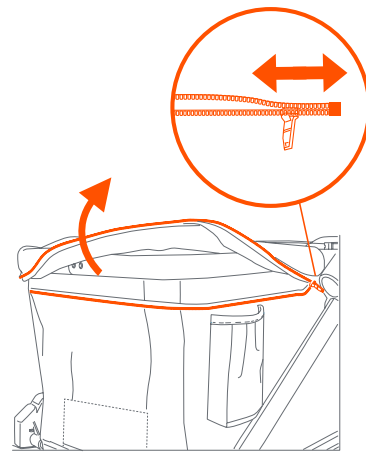
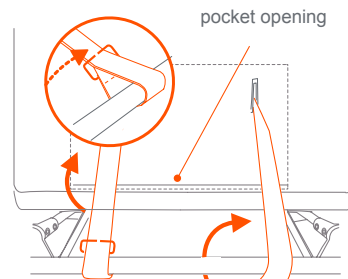

Fig. 13a



D-ring and strap
D-ring et une sangle Fig. 13b

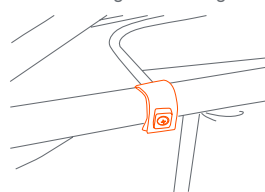

Fig. 13c

- **Pour détacher le tissu:** pour le nettoyage ou remplacement, dézipper à l'avant et à l'arrière du cadre du wagon (Fig. 13a).

- À travers l'ouverture de poche, enlevez l'anneau en D du tissu près des cadres inférieurs avant et arrière pour dés-enfiler les sangles du harnais (Fig. 13b). Retirez les vis dessous le cadre (Fig. 13c).

- Pour attacher le tissu: assurez-vous que le tissu est aligné sur le correspondant cadres avant et arrière.

- À travers l'ouverture de poche, insérez l'anneau en D dans les fentes. Les sangles doivent être complètement sécurisées avec l'anneau en D. Regardez (Fig. 13b).

- Pour vous assurer que le tissu est bien attaché, les fermetures éclair doivent être zippées et le crochet et des attaches de boucle sont attachées (Fig. 13a).

REMARQUE: recherchez les pièces usées, le matériel déchiré, ou couture sur une base régulière. Remplacer ou réparer les pièces au besoin.

REAR AXLE WHEEL REMOVAL ENLÈVEMENT DE ROUE ARRIÈRE

Attach the rear axle assembly and wheels as follows:

Fixez l'ensemble d'essieu arrière et les roues comme suit:

14) • To release the entire rear wheel assembly, push in the rear wheel release. The wheel easily detaches from the bushing (Fig. 14a).

• If replacing the rear axle, press the pin on each side behind the wheel hub. Pull the rear axle out from the hub (Fig. 14b).

• Pour libérer l'ensemble de l'assemblage de la roue arrière, poussez la languette de dégagement de la roue arrière. La roue se détache facilement du cadre (Fig. 14a).

• Si vous remplacez l'essieu arrière, appuyez sur l'épingle de chaque côté derrière le moyeu de roue. Sortez l'essieu arrière du moyeu (Fig. 14b).

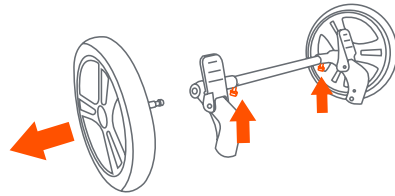

Fig. 14a

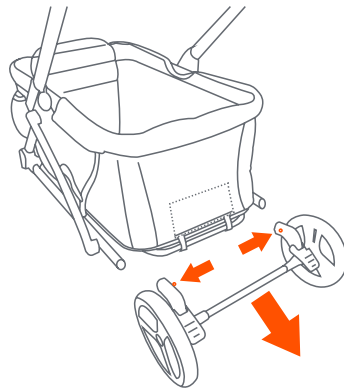

Fig. 14b

NOTE: NEVER use stroller if wheels do not lock into place. If you need assistance, please contact our customer service department at 1-800-328-7363, M-F, between 8am and 4:30pm, PST.

CARE AND MAINTENANCE

- **Cleaning Seat Pad:** Spot clean only - Surface wash small spots with mild solution of soap and water. Rinse with water to remove soap solution. Wipe or air dry.
- **Cleaning Stroller:** Surface wash stroller frame, plastic parts and fabric with mild solution of soap and water. Wipe surfaces with water to remove soap solution. Wipe or air dry.
- Check your stroller for loose screws, worn parts, torn material or stitching on a regular basis. Replace or repair parts as needed.

REMARQUE: NE JAMAIS utiliser la poussette si les roues ne se verrouille pas en place. Pour obtenir une aide immédiate, veuillez téléphoner à notre service à la clientèle au 1 800 328-7363, entre 8 h 00 et 16 h 00 HNP, du lundi au vendredi.

SOIN D'ENTRETIEN

- **Nettoyage de la garniture du siège:** Pour enlever des taches - Lavez en surface les petites taches avec un mélange d'eau savonneuse. Rincez avec de l'eau pour éliminer le mélange savonneux. Essuyez ou laissez sécher à l'air.
- **Nettoyage de la poussette:** Lavez en surface le châssis de la poussette, les pièces en plastique et le tissu avec un mélange d'eau savonneuse. Essuyez les surfaces avec de l'eau pour éliminer le mélange savonneux. Essuyez ou laissez sécher à l'air.
- Vérifiez régulièrement la poussette pour détecter la présence de vis desserrées, de pièces usées, de tissu déchiré ou décousu. Remplacez ou réparez les pièces au besoin.

BABY TREND® CUSTOMER SERVICE

The Customer Service Department can be contacted at 1 (800) 328-7363 Monday through Friday between 8:00 a.m. and 4:30 p.m. (PST). Return Authorizations are required prior to returning product(s) to Baby Trend®.

BABY TREND® SERVICE CLIENT

Le service client peut être contacté au 1 (800) 328-7363 du lundi au vendredi 8 h – 16 h 30 (PST). Une autorisation sera nécessaire avant de retourner le produit à Baby Trend®.

