

Read all instructions BEFORE assembly and USE of product.  
KEEP INSTRUCTIONS FOR FUTURE USE.  
Lire toutes les instructions AVANT l'assemblage et  
l'UTILISATION du produit.  
CONSERVER LES INSTRUCTIONS POUR UNE UTILISATION FUTURE.

## Quest PLUS 3-in-1 Stroller Wagon

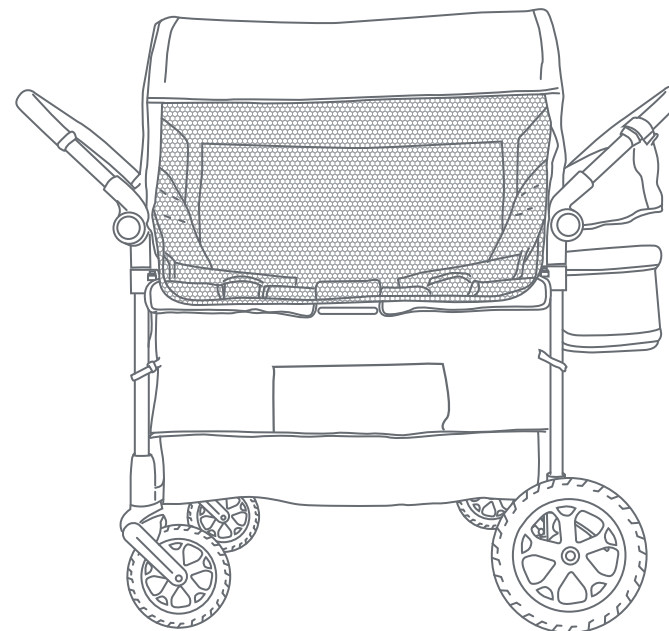

Instruction Manual  
Manuel d'instructions

**CW06XXB**

Baby Trend, Inc.  
13048 Valley Blvd.  
Fontana CA 92335

1-800-328-7363  
(8:00 a.m. ~ 4:30 p.m. PST)  
[www.babytrend.com](http://www.babytrend.com)



## WARRANTY

DO NOT RETURN YOUR PRODUCT TO THE STORE. PLEASE CONTACT BABY TREND® FOR REPLACEMENT PARTS, SERVICE AND REPAIR.

The Baby Trend® warranty covers workmanship defects within 1 year of purchase. Any product which has been subjected to misuse, abuse, abnormal use, excessive wear and tear, improper assembly, negligence, environmental exposure, alteration or accident, or has had its serial number altered or removed invalidates all claims against the manufacturer. Any damage to property during installation is the sole responsibility of the end user.

Customer Service Department can be contacted at 1 (800) 328-7363 Monday through Friday between 8:00 a.m. and 4:30 p.m. (PST). Return Authorizations are required prior to returning product(s) to Baby Trend®. Please visit <http://babytrend.com/pages/limited-warranty> for complete warranty details.

## GARANTIE

NE PAS RETOURNER VOTRE PRODUIT AU MAGASIN. VEUILLEZ CONTACTER BABY TREND® POUR LES PIÈCES DE RECHANGE, LE SERVICE ET LA RÉPARATION.

La garantie Baby Trend® couvre les défauts de fabrication dans l'année qui suit l'achat. Tout produit ayant fait l'objet d'une mauvaise utilisation, d'un abus, d'une utilisation anormale, d'une usure excessive, d'un assemblage incorrect, d'une négligence, d'une exposition à l'environnement, d'une modification ou d'un accident, ou dont le numéro de série a été modifié ou retiré, annule toute réclamation contre le fabricant. Tout dommage matériel pendant l'installation est de la seule responsabilité de l'utilisateur final.

Le service à la clientèle peut être contacté au 1 (800) 328-7363 du lundi au vendredi entre 8 h et 16 h 30 (HNP). Une autorisation de retour est requise avant de renvoyer le(s) produit(s) à Baby Trend®. Veuillez consulter <http://babytrend.com/pages/limited-warranty> pour obtenir tous les détails sur la garantie.

**IMPORTANT!** To ensure safe operation of your product, please follow these instructions carefully. Please keep these instructions for future reference.

**IMPORTANT!** Before assembly and each use, inspect this product for damaged hardware, loose joints, missing parts or sharp edges. NEVER use if any parts are missing or broken.

**IMPORTANT!** Adult assembly is required. Keep child away during unpacking and assembly.

 **WARNING:** Please follow all of these instructions to ensure the safety of your child. Keep these instructions for future reference.

 **WARNING:** Failure to follow these instructions could result in serious injury or death. Avoid serious injury from falling or sliding out, always use the safety harness and ensure that the children are properly positioned according to these instructions.

 **WARNING:** Never leave children unattended.

 **WARNING:** Care must be taken when folding and unfolding the wagon to prevent finger entrapment.

- **CAUTION: NEVER** run or jog with this wagon. This wagon is designed for up to 2 children only. Use with more than 2 children may cause an unbalanced condition which can injure/harm your child. Children must be at least 6 month old and be able to sit upright unassisted.
- Purses, shopping bags, parcels, diaper bags or accessory items may change the balance of the wagon and cause a hazardous, unstable condition.
- Be certain the wagon is completely opened and locked in place before allowing a child near the wagon.
- The maximum weight that can be carried in the canopy pocket is 2 lbs (0.9 kg).
- The maximum weight that can be carried in the child tray is 5 lbs (2.26 kg).
- The maximum weight that can be carried in the soft parent organizer is 2 lbs (0.90 kg).

- The maximum weight that can be carried in the basket is 10 lbs (4.5 kg).
- The maximum weight capacity of the wagon is 50 lbs (22.67 kg) for each child/ each seat. The maximum weight capacity of the wagon in combination with any accessories is 110 lbs (49.89 kg) total. Exceeding the weight limit will cause excessive wear and stress on the wagon and may cause a hazardous unstable condition to exist.
- **NEVER** use the wagon on stairways or escalators.
- **NEVER** use the wagon with roller skates, in-line skates, skateboards or bicycles.
- **NEVER** allow your wagon to be used as a toy.
- To clean use only mild household soap or detergent and warm water on a sponge or clean cloth.
- Check your wagon for loose screws, worn parts, torn material or stitching on a regular basis. Replace or repair parts as needed.
- Discontinue use of wagon should it malfunction or become damaged.

Check that you have all the parts for this model before assembling the wagon.

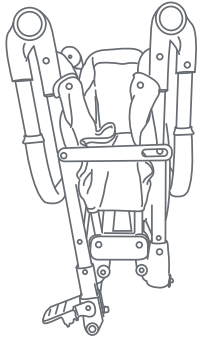

Wagon Frame

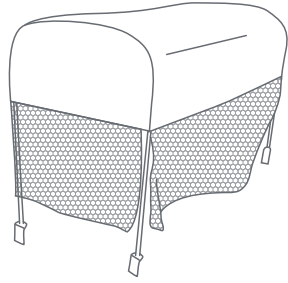

Canopy with Airflow Netting

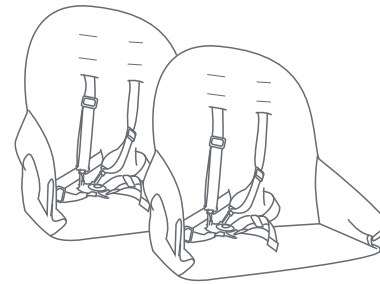

(2) Child Seats with 5-point Safety Harness

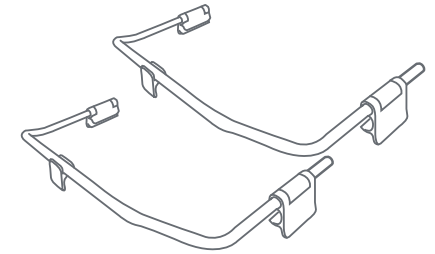

(2) Child Seat Frames

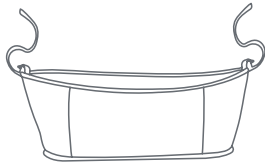

Soft Parent Organizer



Child Tray

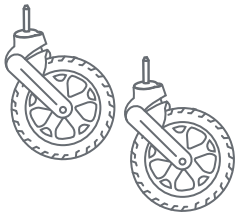

(2) Front Wheels

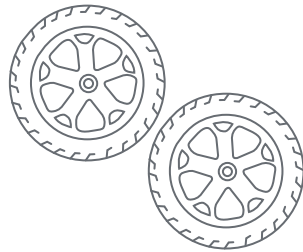

(2) Back Wheels

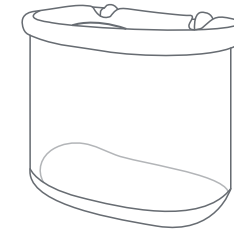

Basket

**⚠️ WARNING:** Care must be taken when unfolding the wagon to prevent finger entrapment.

**CAUTION:** Do not allow children near wagon while unfolding.

## FRONT WHEELS

- 1) • Insert front wheel axle pin into the wheel hub until the wheel locks firmly into place. Repeat on other side. (Fig. 1).  
**NOTE:** Pull on the wheel assembly to ensure that it is securely attached to the wagon.

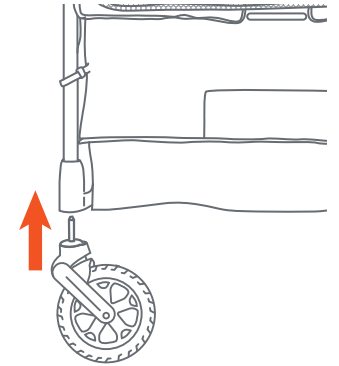

Fig. 1

## LOCK FRONT WHEELS

- 2) • The front wheels are equipped with swivel locks.
  - To lock the front wheels, locate the gray lock button on the front wheel and slide it down (Fig. 2b). Slide the button back to unlock.  
**NOTE:** The wheels lock only when in the forward position and bench mode (Fig. 2a).

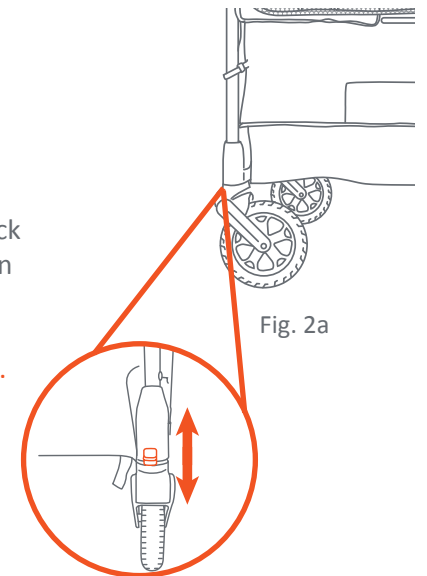

Fig. 2b

Fig. 2a

## REAR AXLE-WHEELS

3) Attach the rear wheels as follows:

- Place the rear wheel over hole on the side of the rear axle. Push the wheel into the rear axle until there is a click. Ensure both sides lock into place (Fig. 3).

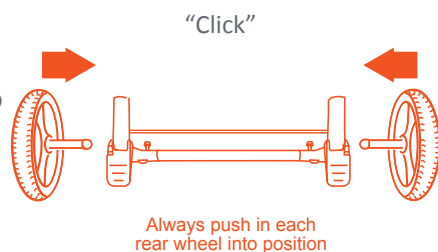

Fig. 3

**NOTE: NEVER** use wagon if wheels do not lock into place. If you need assistance, please contact our customer service department at 1-800-328-7363, M-F, between 8am and 4:30pm, PST.

## FRAME SETUP

4) • Release the fold latch (Fig. 4a).

- Unfold the wagon by pushing the middle of the frame down until there is a click (Fig. 4b).

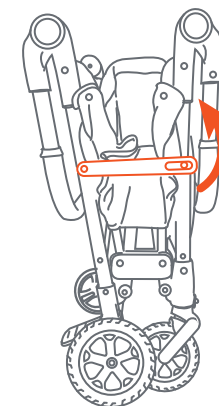

Fig. 4a

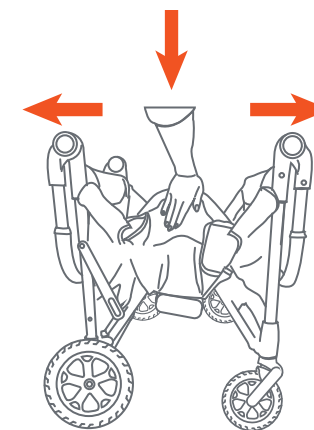

Fig. 4b

## SOFT PARENT ORGANIZER

**⚠ WARNING:** DO NOT place hot liquids or more than 2 lb. (0.90kg) pounds in the parent tray. Serious burns or unstable conditions can result.

- 5) • **Strap In The Soft Parent Organizer:** Use the hook and loop to hang the soft parent organizer onto the wagon handle. Follow illustrations 1-3 (Fig. 5). Be sure to fasten tightly.  
**NOTE:** Place the parent tray so the warning is visible and readable to the parent ( ❶ ).

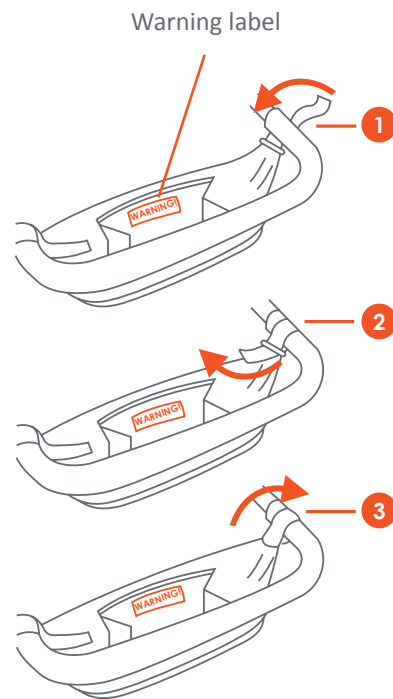

Fig. 5

## CHILD TRAY

**⚠ WARNING:** DO NOT place hot liquids or more than 5 pounds in the child tray. Serious burns or unstable conditions could result.

- 6) • To install the child tray: Line up the child tray with the middle of the wagon frame. Push the child tray down until it clicks into place (Fig. 6a). Check to make sure the child tray is secure before using.  
**NOTE:** Place the child tray so the warning and logo are visible and readable to the parent.
- To remove the child tray: Pull the side tabs of the child tray away from the wagon frame and lift up to remove (Fig. 6b).

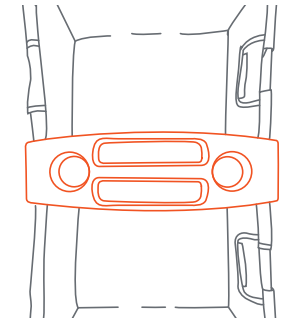

Fig. 6a

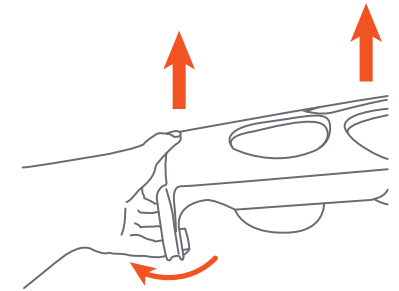

Fig. 6b

## CHILD SEATS

- 7) • To assemble the child seats: Guide the the frame with the plastic tab facing down (Fig. 7a) into the arm slots in the back of the seat. Insert the frame fully into the slot and repeat for the other side (Fig. 7b).
- With the frame inside the flap, snap the buttons closed to secure it to the child seat (Fig. 7c). Repeat for the other side.

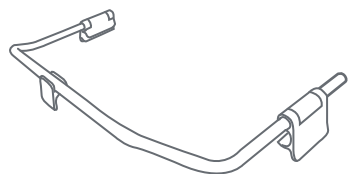

Fig. 7a

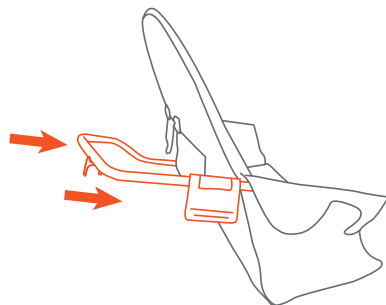

Fig. 7b

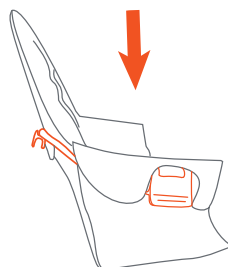
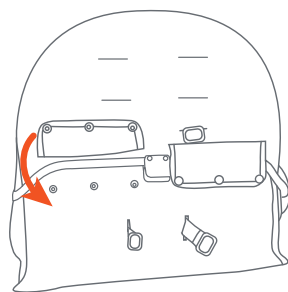

Fig. 7c



**NOTE: USE BOTH SEATS AT THE SAME TIME (Fig. 7d).**

- To install the child seats: Uncover the fabric covering the rails by undoing the hooks and loops.
- Make sure the plastic tab on the back of the child seat is securely hooked onto the wagon rail (Fig. 7e).

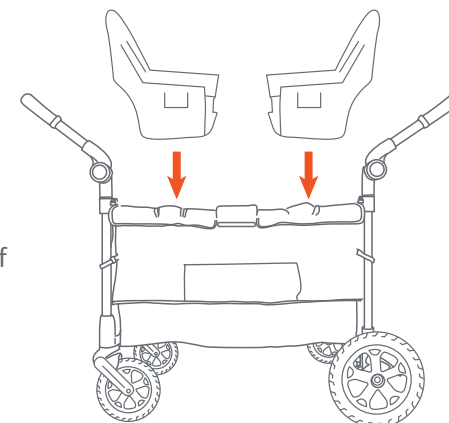

Fig. 7d

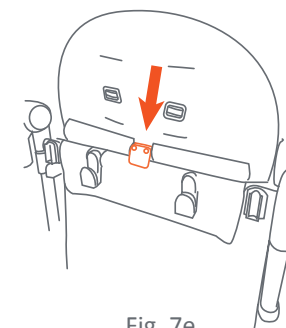

Fig. 7e

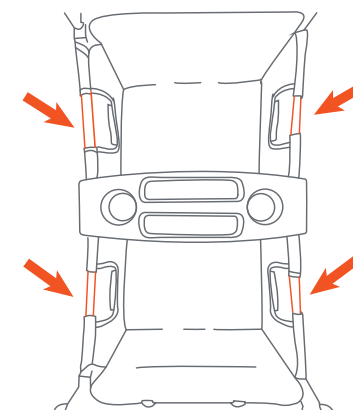

Fig. 7f

- Line up the plastic tabs on the child seat with the rails (Fig. 7f) on the wagon frame (Fig. 7g & Fig. 7h).
- Push the plastic tabs on the child seat so they attach to the rails firmly (Fig. 7i).  
**NOTE:** The tabs should be parallel to the side of the wagon.
- Fasten the hooks and loops on the side of the child seats to the inside of the wagon frame (Fig. 7j).
- To uninstall the child seats: Pull the plastic tabs outward and lift to remove (Fig. 7k).

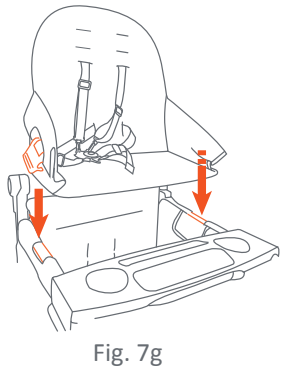

Fig. 7g

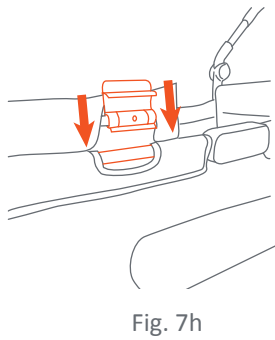

Fig. 7h

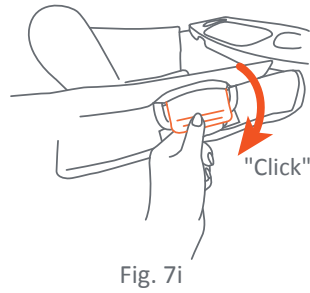

Fig. 7i

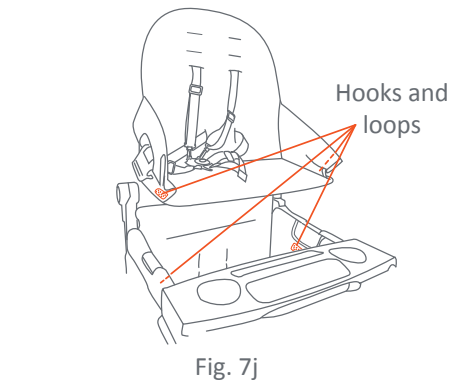

Fig. 7j

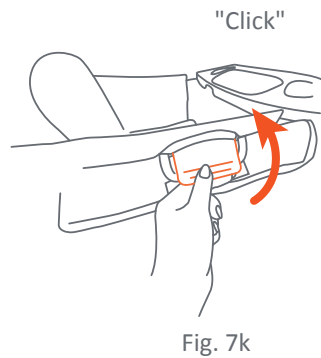

Fig. 7k

## CANOPY

**⚠ WARNING:** The maximum weight that can be carried in the canopy pocket is 2 lbs (0.9 kg).

- 8) • **To install the canopy:** Slide one of the canopy rods down onto the plastic tab (Fig. 8a). Repeat for the other 3 canopy rods.

**NOTE:** Ensure the canopy is completely snapped into position.

- **To open the airflow netting:** Unzip the canopy pocket and pull the net down (Fig. 8b).
- **To store away the airflow netting:** Roll up the net (Fig. 8c) and tuck it into the canopy pocket and zip up the zipper.

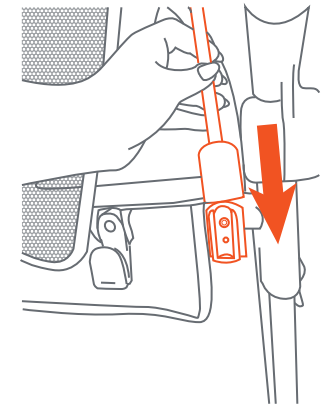

Fig. 8a

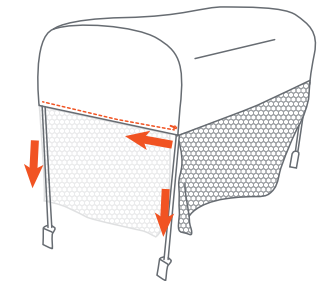

Fig. 8b

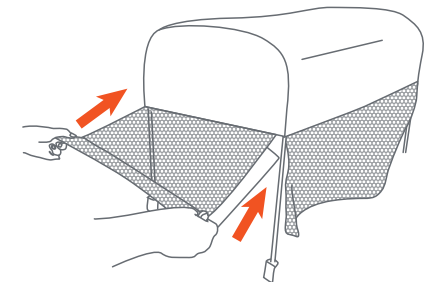

Fig. 8c

- **To remove the canopy:** Pull the canopy rod up to remove from the plastic tab (Fig. 8d).
- **To attach the canopy to the wagon:** Locate the elastic loops along the canopy's long sides (Fig. 8e). Secure each loop by hooking it onto the corresponding circular tab on the wagon's sides (Fig. 8f).

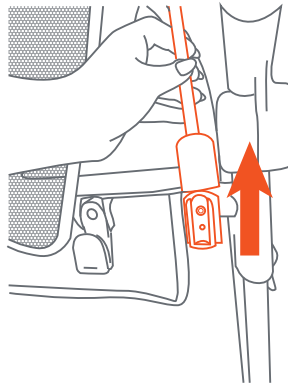

Fig. 8d

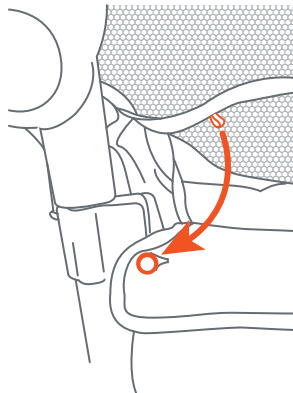

Fig. 8e

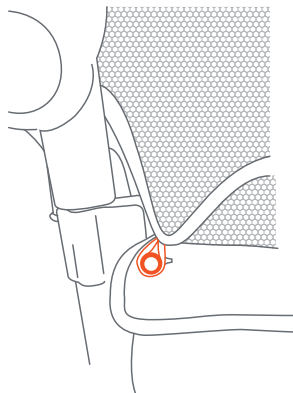

Fig. 8f

## HANDLE POSITIONS

**CAUTION:** Do not hang weight or sit on handlebar.

### 9) • TO USE THE HANDLES:

- There are 6 handle positions (Fig. 9b).
- Press both the adjustment buttons on the sides on the handles (Fig 9a).
- Move the handle up from the store away position (Fig. 9a) to the desired position (Fig. 9b).
- **IMPORTANT! WHEN GOING UPHILL OR OVER CURBS: DO NOT PUSH. LIFT UP AND PULL THE WAGON.**

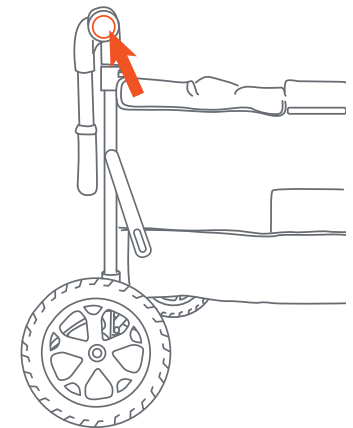

Fig. 9a

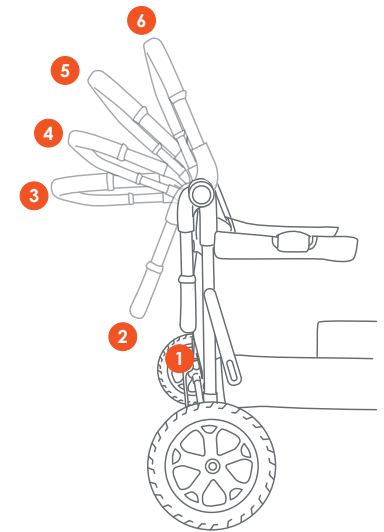

Fig. 9b

## BENCH MODE

**⚠ WARNING-FALL HAZARD:** NEVER use wagon in bench mode while moving. Always lock wheels before using in bench mode. Never leave children unattended. NEVER allow children to climb on or stand up in any use mode. Failure to follow instructions could result in serious injury or death.

**⚠ WARNING:** DO NOT fold in bench mode or damage will occur and the warranty will be voided.

10) **NOTE:** Lock the front and back wheels and remove the child seats and child tray before using the bench mode.

- Locate the release button for the bench mode (Fig. 10b).
- Follow step 1 and 2, slide the button up and then press in both sides at the same time to disengage the side.
- Push the side down until it reaches the bottom of the wagon until there is a click (Fig. 10c).
- To close the bench mode: Slide the release button up and then press in at the same time. Lift the side bar up until there is a click.

**IMPORTANT!** Push down on the side rail to make sure it is securely locked after closing the bench mode.

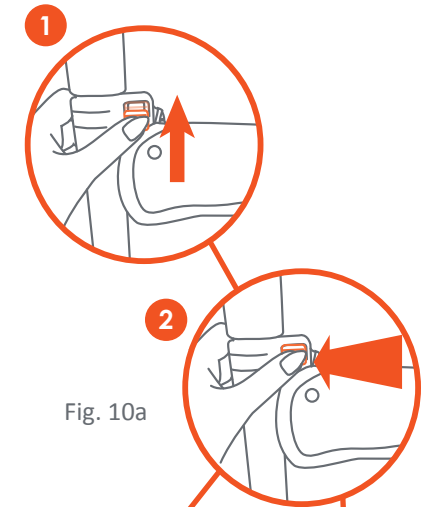
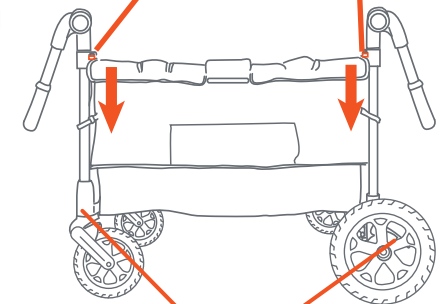

Fig. 10a



Lock wheels

Fig. 10b

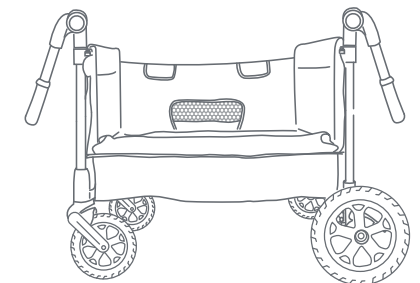

Fig. 10c

• **ENSURE THE ZIPPER LOOP IS HOOKED ON TO THE SIDE RAIL WHEN USING THE BENCH MODE.**

- To locate the zipper loop, unhook the wagon fabric (Fig. 10d) from the tab on the rail.
- Pull the zipper loop over the tab to hook or unhook (Fig. 10e).

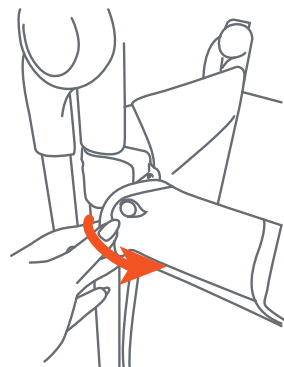

Fig. 10d

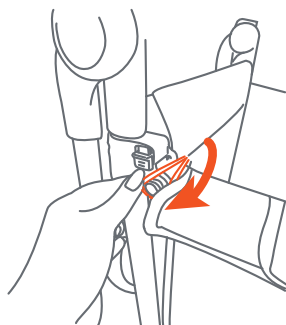

Fig. 10e

**Secure the fabric while in bench mode:**

- Locate the hook-and-loops under the wagon's skirt (Fig. 10f). Then unhook the hook-and-loop (1).
- Fasten the inner strap to the bar on the wagon (2).
- Thread the hook-and-loop into the fabric loop on the inside of the wagon fabric (3).
- Return back to the bar originally under the skirt, pull the hook-and-loops tightly around the wagon bar (4) and fasten it and check to make sure the gap between the dropped bar and mat is closed (5).

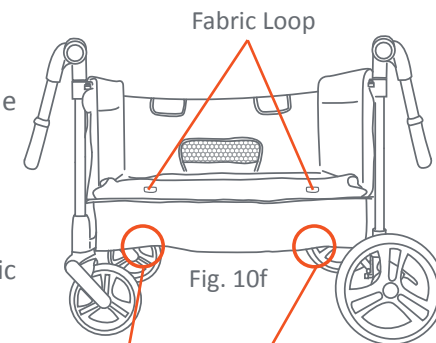

Fig. 10f

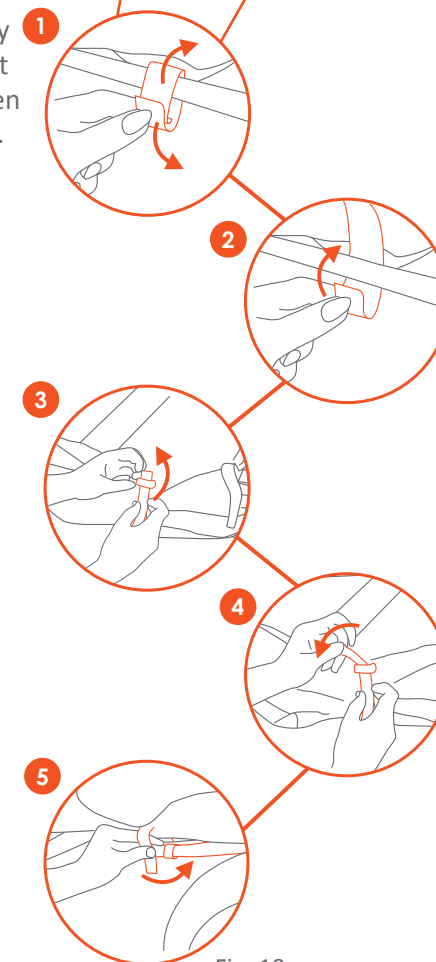

Fig. 10g

## BASKET

**⚠️ WARNING:** Storage basket only. The maximum weight capacity of the basket is 10 lbs (4.5 kg). Placing more than 10 lbs (4.5 kg) in the basket could result in unstable condition of the wagon.

- 11) • To install: Attach the basket from the outside frame of the wagon. Ensure both latches are straight, facing the frame. Insert by pushing in and sliding down the latches until it locks (Fig. 11).  
**IMPORTANT: DO NOT** put child in the basket.

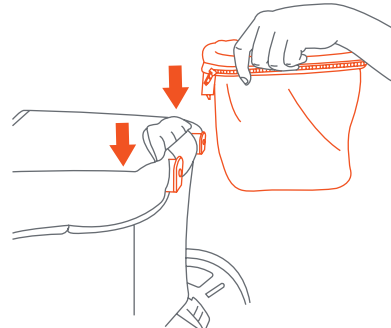
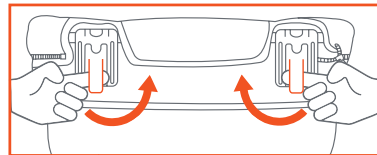

Fig. 11



## TO REMOVE BASKET

- 12) • To detach: Flip the basket over the wagon frame and locate the release latch. Pull the latch levers forward and lift up, until the basket comes off completely (Fig. 12).

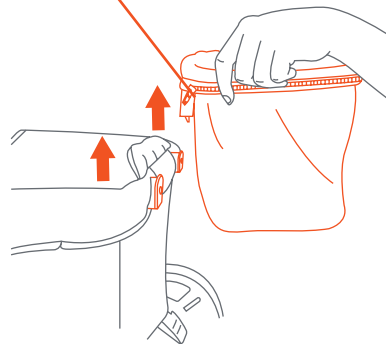

Fig. 12

## 3-POINT SAFETY HARNESS

**⚠️ WARNING:** Avoid serious injury from falling or sliding out. Always use the safety harness.

### STRANGULATION HAZARD:

Child can strangle in loose straps. Never leave child in seat when straps are loose or undone.

- 13) • The child tray is not designed to hold the child in the wagon. Stay near and watch child during use. NEVER leave child unattended.
- Place the crotch strap between your child's legs. Insert the Harness Buckles into the Center Clasp with the Button.

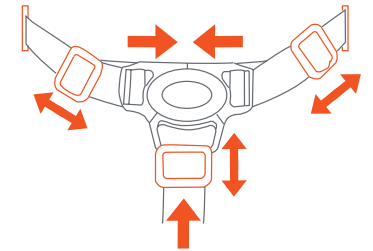

Adjust for a snug fit

Fig.13a

- RELEASE!** Push button on center clasp, the harness buckles will release (Fig. 13b).

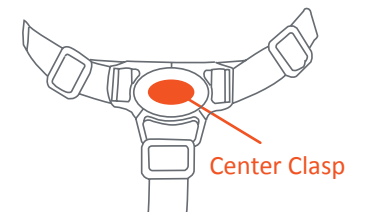

Fig. 14b

## 5-POINT SAFETY HARNESS

**⚠ WARNING:** Avoid serious injury from falling or sliding out. Always use the safety harness.

**STRANGULATION HAZARD:** Child can strangle in loose straps. Never leave child in seat when straps are loose or undone.

- 14) • The shoulder straps of the 5-point harness have multiple positions. Select the position that places the shoulder strap level with, or below the top of the child's shoulder (Fig. 14a).

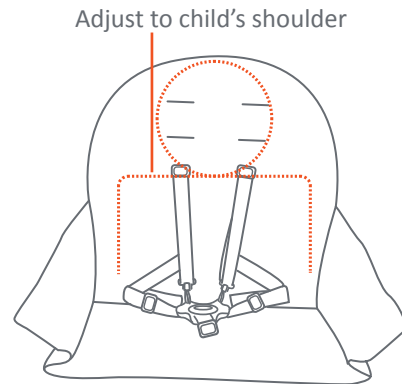

Fig. 14a

- To secure the child, place the safety harness around the child's waist and over the shoulders. Place the crotch strap between the child's legs. Insert the male end of each shoulder/waist belt into the buckle on the crotch strap. Tighten all buckles to the proper fit for the child (Fig. 14b).
- To adjust the harness to the next height level pull the strap through the slot in the back of the child seat (Fig. 14c).

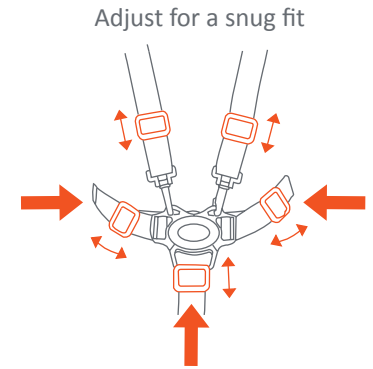

Fig. 14b

- **RELEASE!** Push button on center clasp, the harness buckles will release (Fig. 14d).

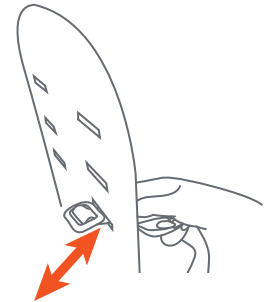

Fig. 14c

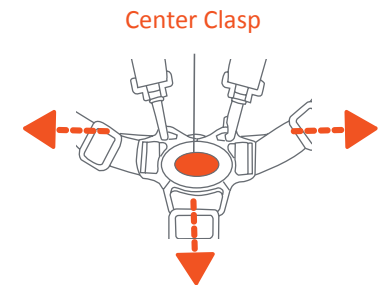

Fig. 14d

## BRAKES

**⚠ WARNING: ALWAYS** set brakes when the wagon is not being pushed so that the wagon will not roll away. **NEVER** leave wagon unattended on a hill or incline as the wagon may slide down the hill.

- 15) • To engage brakes, apply light downward pressure to the brake levers located on each rear wheel. The wagon may require slight forward or rearward movement in order to line up the teeth on the brake with each wheel brake cluster (Fig. 15). **NOTE:** Check that the wagon will not move and that both brakes are properly applied.
- To release, gently lift up on the brake levers.

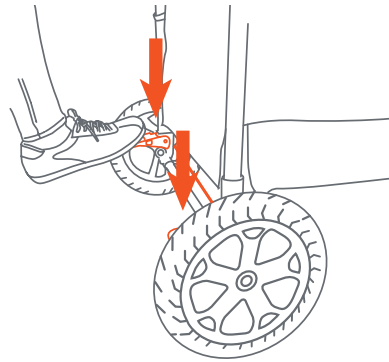

Fig. 15

## REAR WHEEL REMOVAL

16) Attach the rear wheels as follows:

- To release the entire rear wheel assembly, push in the rear wheel release. The wheel easily detaches from the bushing (Fig. 16).

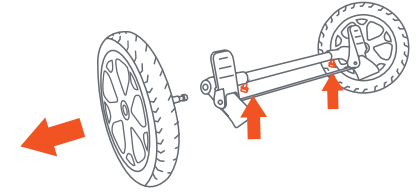

Fig. 16

## FRONT WHEELS REMOVAL

- 17) • Push the metal pin on the back of the wheel and pull the wheel out to remove (Fig. 17).

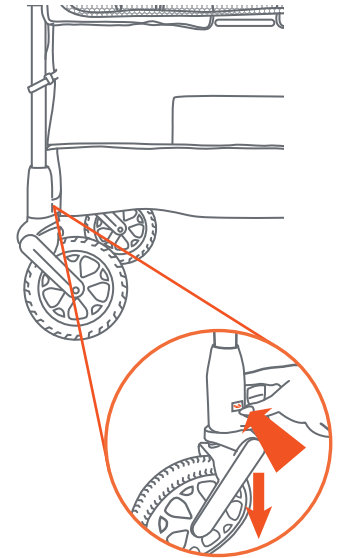

Fig. 17

## TO FOLD WAGON

**⚠ WARNING:** Care must be taken when folding the wagon to prevent finger entrapment.

**CAUTION:** Do not allow children near wagon while folding.

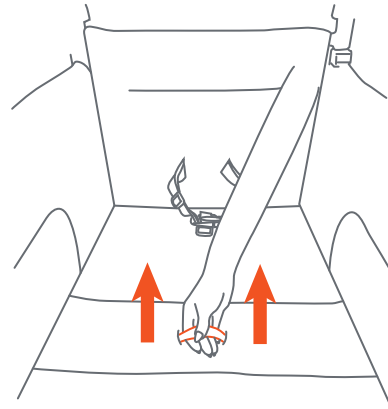

Fig. 18a

**18) NOTE:** Remove all accessories (child tray, child seats, canopy) before folding the wagon.

- **DO NOT** place hand on the long side rails of the wagon. The wagon will not fold if hand is placed here while folding.
- Locate the pull tab on the inside of the wagon. Pull up until the lock disengages (Fig. 18a).
- Push the sides of the wagon together (Fig. 18b) and engage the fold latch

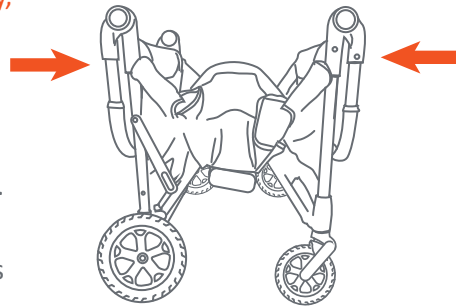

Fig. 18b

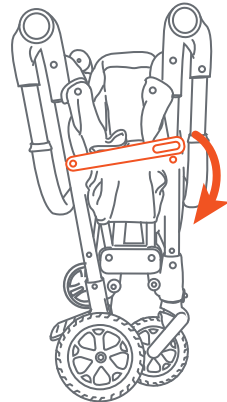

Fig. 18c

## TO UNFOLD WAGON

- 19) •** Release the fold latch (Fig. 19a). Unfold the wagon by pushing the middle of the frame down until there is a click (Fig. 19b).

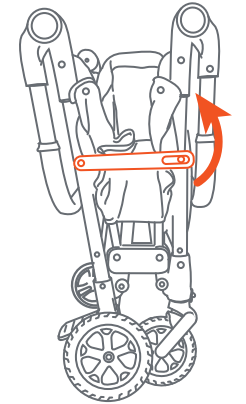

Fig. 19a

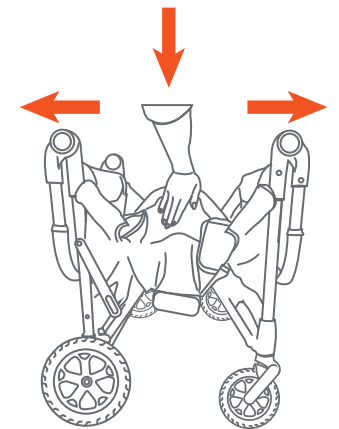

Fig. 19b

## CARE AND MAINTENANCE

- **Cleaning Seat Pad:** Spot clean only - Surface wash small spots with mild solution of soap and water. Rinse with water to remove soap solution. Wipe or air dry.
- **Cleaning Wagon:** Surface wash wagon frame, plastic parts and fabric with mild solution of soap and water. Wipe surfaces with water to remove soap solution. Wipe or air dry.
- Check your wagon for loose screws, worn parts, torn material or stitching on a regular basis. Replace or repair parts as needed.



**NOTE: NEVER** use wagon if wheels do not lock into place. If you need assistance, please contact our customer service department at 1-800-328-7363, M-F, between 8am and 4:30pm, PST.

**IMPORTANT !** Pour garantir un fonctionnement sûr de votre produit, veuillez suivre attentivement ces instructions. Veuillez conserver ces instructions pour référence future.

**IMPORTANT !** Avant l'assemblage et chaque utilisation, inspectez ce produit pour déceler du matériel endommagé, des joints desserrés, des pièces manquantes ou des bords tranchants. N'UTILISEZ JAMAIS si des pièces sont manquantes ou cassées.

**IMPORTANT !** Un assemblage par un adulte est requis. Gardez l'enfant à l'écart pendant le déballage et l'assemblage.

 **AVERTISSEMENT :** Veuillez suivre toutes ces instructions pour assurer la sécurité de votre enfant. Conservez ces instructions pour référence future.

 **AVERTISSEMENT :** Le non-respect de ces instructions pourrait entraîner des blessures graves, voire la mort. Pour éviter des blessures graves dues à une chute ou à un glissement, utilisez toujours le harnais de sécurité et assurez-vous que les enfants sont correctement positionnés conformément à ces instructions.

 **AVERTISSEMENT :** Ne jamais laisser les enfants sans surveillance.

 **AVERTISSEMENT :** Des précautions doivent être prises lors du pliage et du dépliage du chariot pour éviter de coincer les doigts.

- **ATTENTION : NE JAMAIS** courir ou faire du jogging avec ce chariot. Ce chariot est conçu pour accueillir jusqu'à 2 enfants seulement. L'utilisation avec plus de 2 enfants peut provoquer un déséquilibre susceptible de blesser ou de nuire à votre enfant. Les enfants doivent avoir au moins 6 mois et être capables de s'asseoir sans assistance.
- Les sacs à main, sacs d'épicerie, colis, sacs à couches ou accessoires peuvent déséquilibrer le chariot et créer une situation dangereuse et instable.
- Assurez-vous que le chariot est complètement ouvert et verrouillé en place avant de permettre à un enfant de s'en approcher.
- Le poids maximum pouvant être transporté dans la poche de l'auvent est de 2 lb (0,9 kg).
- Le poids maximum pouvant être transporté dans le plateau pour enfant est de 5 lb (2,26 kg).

- Le poids maximal pouvant être transporté dans l'organisateur souple pour parents est de 2 lb (0,90 kg).
- Le poids maximum pouvant être transporté dans le panier est de 10 lb (4,5 kg).
- La capacité de poids maximale du chariot est de 50 lb (22,67 kg) pour chaque enfant/chaque siège. La capacité de poids maximale du chariot y compris les accessoires est de 110 lb (49,89 kg) au total. Dépasser la limite de poids entraînera une usure et une contrainte excessives sur le chariot, ce qui pourrait créer une situation instable et dangereuse.
- **N'utilisez JAMAIS** le chariot dans les escaliers ou les escaliers mécaniques.
- **N'utilisez JAMAIS** le chariot avec des patins à roulettes, des patins à roues alignées, des planches à roulettes ou des vélos.
- **NE LAISSEZ JAMAIS** que votre chariot soit utilisé comme jouet.
- Pour nettoyer, utilisez uniquement du savon ménager doux ou un détergent et de l'eau tiède avec une éponge ou un chiffon propre.
- Vérifiez régulièrement votre chariot pour déceler des vis desserrées, des pièces usées, du tissu ou des coutures déchirés. Remplacez ou réparez les pièces, si nécessaire.
- Cessez d'utiliser le chariot s'il présente un dysfonctionnement ou s'il est endommagé.

Vérifiez que vous disposez de toutes les pièces pour ce modèle avant d'assembler le chariot.

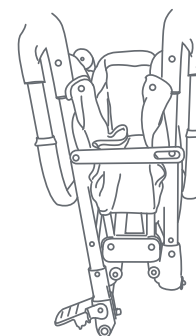

Châssis du chariot

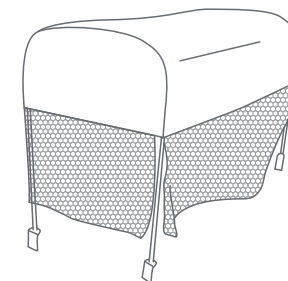

Auvent avec filet de ventilation

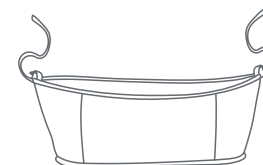

Organisateur souple pour parents



Plateau enfant

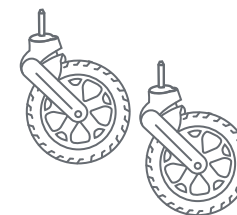

(2) Roues avant

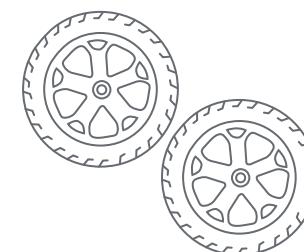

(2) Roues arrière

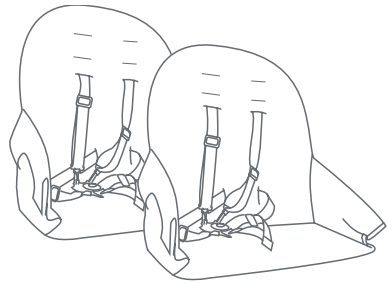

(2) Sièges pour enfants avec harnais de sécurité à 5 points

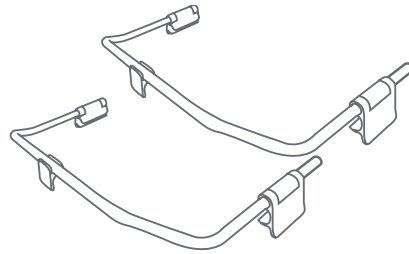

(2) Cadres de siège pour enfant



Panier

**⚠ AVERTISSEMENT :** Des précautions doivent être prises lors du dépliage de la poussette pour éviter de se coincer les doigts.

**ATTENTION :** Ne laissez pas les enfants s'approcher du chariot pendant le dépliage.

## ROUES AVANT

- 1) • Insérez l'axe de la roue avant dans le moyeu jusqu'à ce que la roue soit bien verrouillée en place. Répétez de l'autre côté. (Fig. 1). **REMARQUE :** Tirez sur l'assemblage de roues pour vous assurer qu'il est bien fixé au chariot.

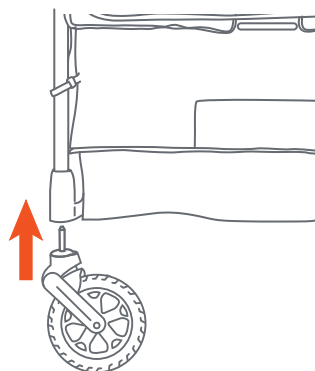

Fig. 1

## VERROUILLER LES ROUES AVANT

- 2) • Les roues avant sont équipées de verrous pivotants.
  - Pour verrouiller les roues avant, localisez le bouton de verrouillage gris sur la roue avant et faites-le glisser vers le bas (Fig. 2b). Faites glisser le bouton vers l'arrière pour déverrouiller. **REMARQUE :** Les roues se bloquent uniquement en position avant et en mode banquette (Fig. 2a).

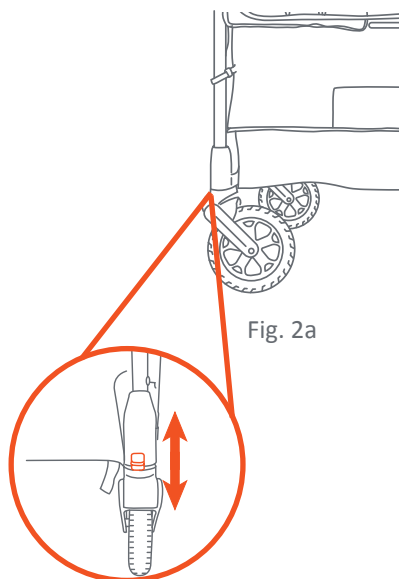

Fig. 2b

## ESSIEU ARRIÈRE - ROUES

- 3) Fixez les roues arrière comme suit :

- Placez la roue arrière sur le trou sur le côté de l'essieu arrière. Poussez la roue dans l'essieu arrière jusqu'à ce qu'un clic se fasse entendre. Assurez-vous que les deux côtés se verrouillent en place (Fig. 3).

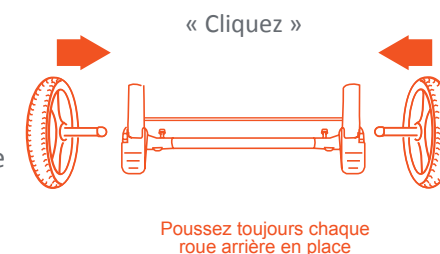

Fig. 3

**REMARQUE :** N'utilisez JAMAIS le chariot si les roues ne se verrouillent pas en correctement. Si vous avez besoin d'aide, veuillez communiquer avec notre service à la clientèle au 1-800-328-7363, du lundi au vendredi, entre 8 h et 16 h 30 (heure du Pacifique).

## CONFIGURATION DU CHÂSSIS

- 4) • Relâchez le loquet de pliage (Fig. 4a).
- Dépliez le chariot en poussant le milieu du châssis vers le bas jusqu'à ce qu'il y ait un clic (Fig. 4b).

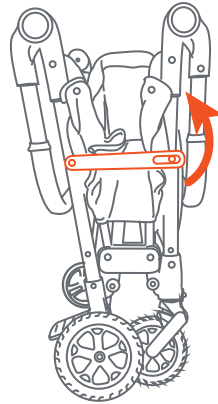

Fig. 4a

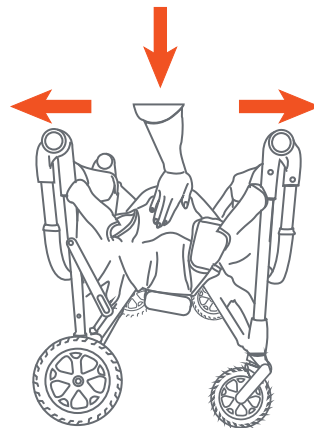

Fig. 4b

## ORGANISATEUR SOUPLE POUR PARENTS

**⚠ AVERTISSEMENT :** NE PAS placer de liquides chauds ni d'objets pesant plus de 2 lb. (0,90 kg) dans le plateau pour les parents. De graves brûlures ou des conditions instables peuvent en résulter.

- 5) • Attachez l'organisateur souple pour parents :

Utilisez le crochet et la boucle pour accrocher l'organisateur souple pour parents sur la poignée du chariot. Suivez les illustrations 1 à 3 (Fig. 5). Assurez-vous de bien serrer.

**REMARQUE :** Placez le plateau pour parent de manière à ce que l'avertissement soit visible et lisible par le parent (1).

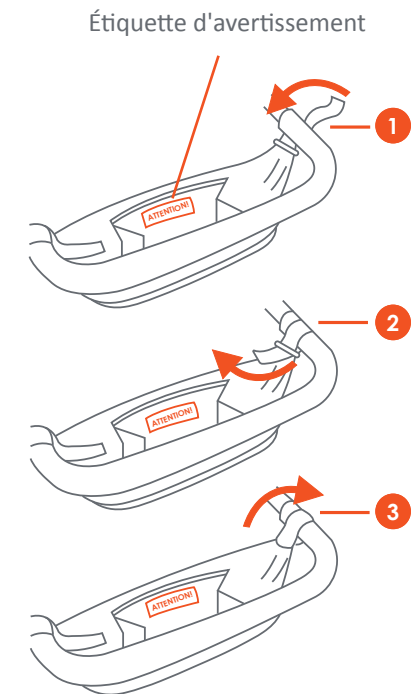

Fig. 5

## PLATEAU ENFANT

**⚠ AVERTISSEMENT : NE PAS** placer de liquides chauds ou plus de 5 livres dans le plateau pour enfant. De graves brûlures ou des conditions instables pourraient en résulter.

- 6) • Pour installer le plateau enfant : Alignez le plateau pour enfant avec le centre du châssis du chariot. Appuyez sur le plateau pour enfant jusqu'à ce qu'il s'enclenche (Fig. 6a). Vérifiez que le plateau pour enfant est bien fixé avant de l'utiliser.

**REMARQUE :** Placez le plateau pour enfant de manière à ce que l'avertissement et le logo soient visibles et lisibles par le parent.

- Pour retirer le plateau enfant : Tirez les languettes latérales du plateau pour enfant loin du châssis du chariot et soulevez-les pour les retirer (Fig. 6b).

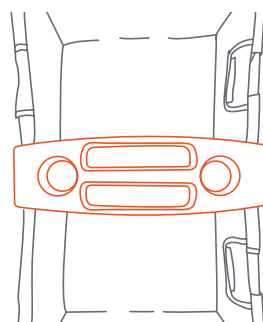

Fig. 6a

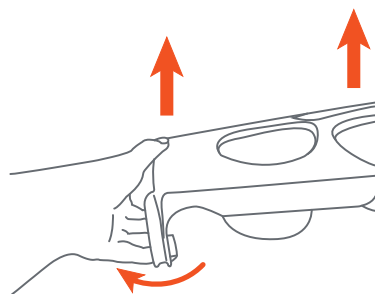

Fig. 6b

## SIÈGES ENFANTS

- 7) • Pour assembler les sièges enfants : Guidez le cadre avec la languette en plastique orientée vers le bas (Fig. 7a) dans les fentes à l'arrière du siège. Insérez complètement le cadre dans la fente et répétez l'opération pour l'autre côté (Fig. 7b).
- Avec le cadre à l'intérieur du rabat, fermez les boutons pour le fixer au siège enfant (Fig. 7c). Recommencez de l'autre côté.

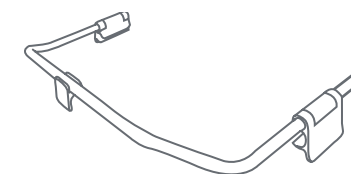

Fig. 7a

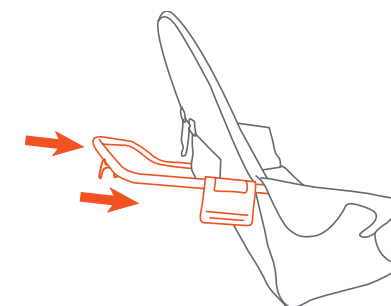

Fig. 7b

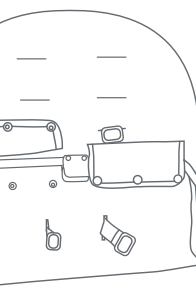
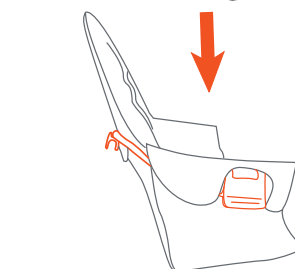

Fig. 7c

## REMARQUE : UTILISEZ LES DEUX SIÈGES EN MÊME TEMPS (Fig. 7d).

- Pour installer les sièges enfants : Retirez le tissu qui recouvre les rails en défaisant les crochets et les attaches.
- Assurez-vous que la languette en plastique à l'arrière du siège enfant est bien accrochée au rail du chariot (Fig. 7e).

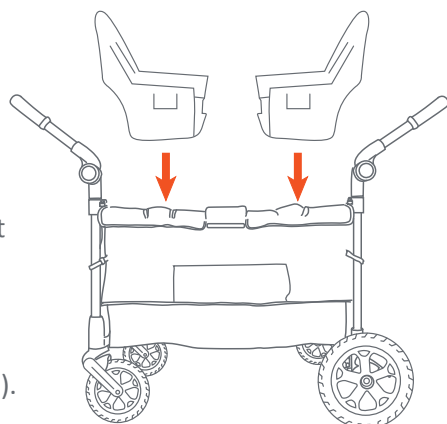

Fig. 7d

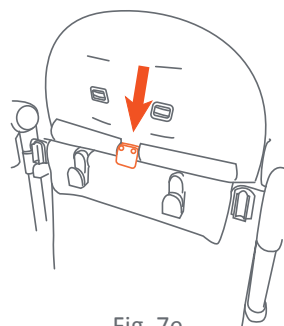

Fig. 7e

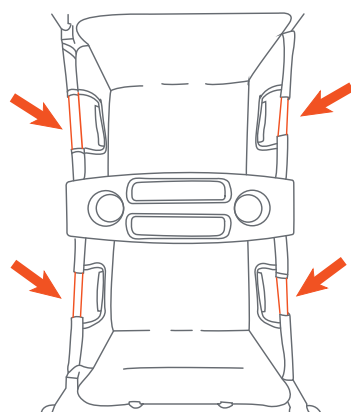

Fig. 7f

- Alignez les languettes en plastique du siège enfant avec les rails (Fig. 7f) du châssis du chariot (Fig. 7g et Fig. 7h).
- Appuyez sur les languettes en plastique du siège enfant afin qu'elles se fixent fermement aux rails (Fig. 7i).

**REMARQUE :** Les languettes doivent être parallèles au côté du chariot.

- Fixez les crochets et les boucles situés sur les côtés des sièges pour enfants à l'intérieur du châssis du chariot (Fig. 7j).
- Pour retirer les sièges pour enfants : Tirez les languettes en plastique vers l'extérieur et soulevez-les pour les retirer (Fig. 7k).

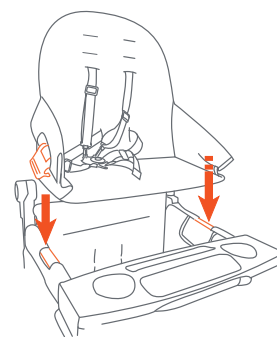

Fig. 7g

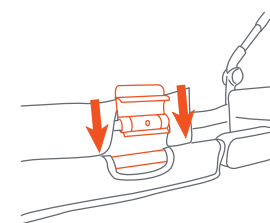

Fig. 7h

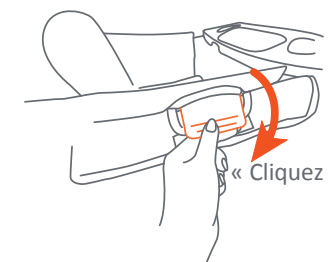

Fig. 7i

« Cliquez »

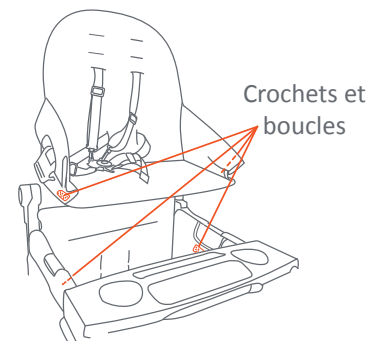

Fig. 7j

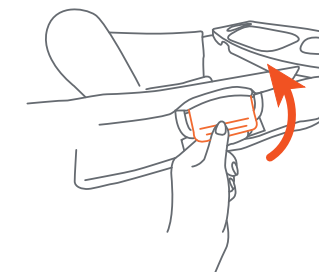

Fig. 7k

## AUVENT

### ⚠ AVERTISSEMENT :

Le poids maximal pouvant être transporté dans la poche de l'auvent est de 2 lb (0,9 kg).

- 8) • **Pour installer l'auvent :** Faites glisser l'une des tiges de l'auvent vers le bas sur la languette en plastique (Fig. 8a). Répétez l'opération pour les 3 autres tiges de l'auvent.

**REMARQUE :** Assurez-vous que l'auvent est complètement enclenchée dans sa position.

- **Pour ouvrir le filet de ventilation :** Dézippez la poche de l'auvent et tirez le filet vers le bas (Fig. 8b).
- **Pour ranger le filet de ventilation :** Enroulez le filet (Fig. 8c) et glissez-le dans la poche de l'auvent et fermez la fermeture éclair.

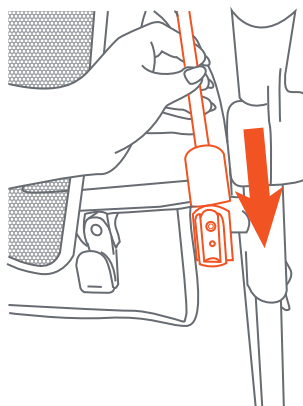

Fig. 8a

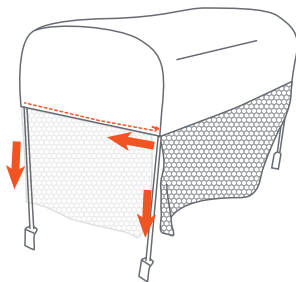

Fig. 8b

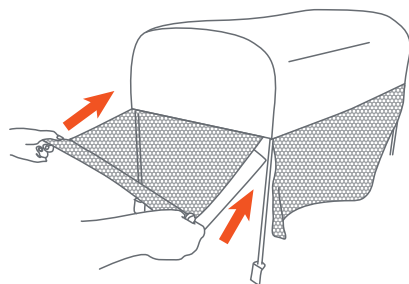

Fig. 8c

- **Pour retirer l'auvent :** Tirez la tige de l'auvent vers le haut pour la retirer de la languette en plastique (Fig. 8d).

- **Pour fixer l'auvent au chariot :** Localisez les boucles élastiques le long des côtés longs de l'auvent (Fig. 8e). Fixez chaque boucle en l'accrochant à la languette circulaire correspondante sur les côtés du chariot (Fig. 8f).

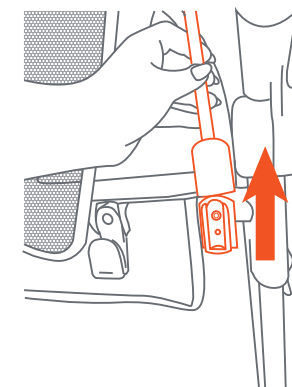

Fig. 8d

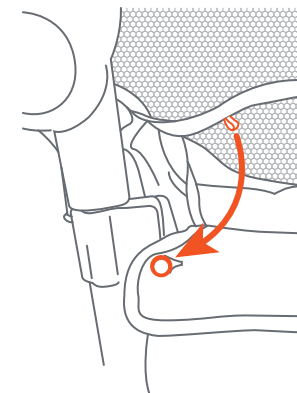

Fig. 8e

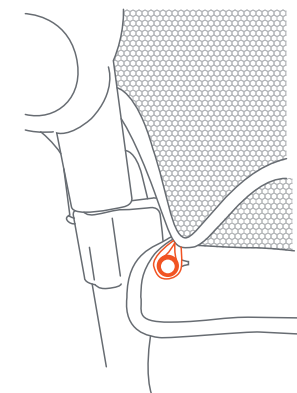

Fig. 8f

## POSITIONS DES POIGNÉES

**ATTENTION :** Ne suspendez pas de poids et ne vous asseyez pas sur le guidon.

### 9) • POUR UTILISER LES POIGNÉES :

- Il existe 6 positions de la poignée (Fig. 9b).
- Appuyez sur les deux boutons de réglage situés sur les côtés des poignées (Fig. 9a).
- Déplacez la poignée vers le haut depuis la position de rangement (Fig. 9a) jusqu'à la position souhaitée (Fig. 9b).
- **IMPORTANT ! EN MONTANT OU EN FRANCHISSANT DES TROTTOIRS : NE PAS POUSSER. SOULEVEZ ET TIREZ LE CHARIOT.**

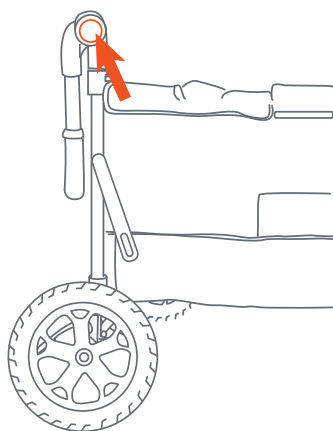

Fig. 9a

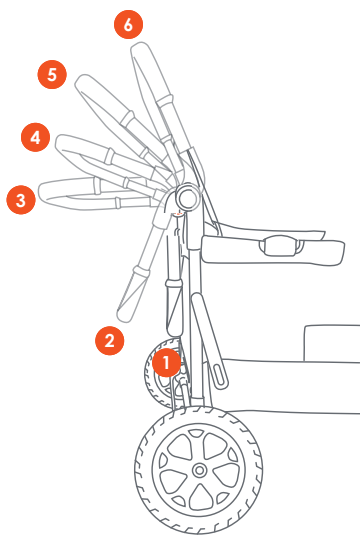

Fig. 9b

## MODE BANQUETTE

**⚠ AVERTISSEMENT-RISQUE DE CHUTE :** **NE JAMAIS** utiliser le chariot en mode banquette pendant le déplacement. Toujours verrouiller les roues avant de les utiliser en mode banquette. Ne jamais laisser les enfants sans surveillance. **NE JAMAIS** laisser les enfants grimper ou se tenir debout sur l'appareil, quel que soit le mode d'utilisation. Le non-respect de ces instructions pourrait entraîner des blessures graves, voire la mort.

**⚠ AVERTISSEMENT :** NE PAS replier en mode banc, sous peine d'endommager l'appareil et d'annuler la garantie.

**10) REMARQUE :** Verrouillez les roues avant et arrière, puis retirez les sièges pour enfants et le plateau pour enfants avant d'utiliser le mode banc.

- Localisez le bouton de déverrouillage du mode banc (Fig. 10b).
- Suivez les étapes **1** et **2**, faites glisser le bouton vers le haut, puis appuyez sur les deux côtés en même temps pour désengager le côté.
- Poussez le côté vers le bas jusqu'à ce qu'il atteigne le bas du chariot jusqu'à ce qu'il y ait un clic (Fig. 10c).
- Pour quitter le mode banquette : Faites glisser le bouton de déverrouillage vers le haut, puis appuyez simultanément. Soulevez la barre latérale jusqu'à ce qu'un clic se fasse entendre.

**IMPORTANT !** Appuyez sur le rail latéral pour vous assurer qu'il est bien verrouillé après avoir quitté le mode banquette.

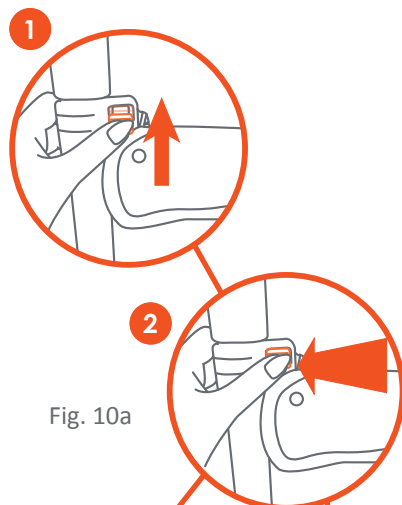
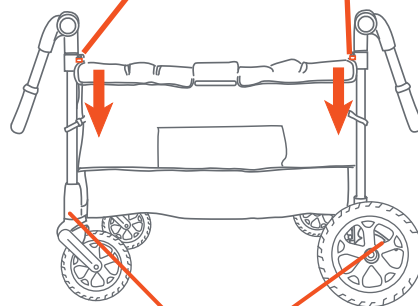

Fig. 10a



Verrouiller les roues

Fig. 10b

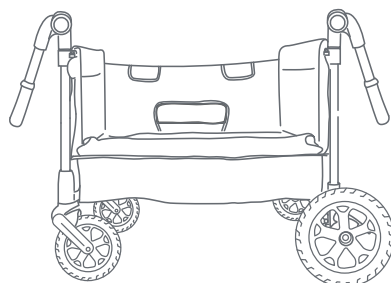

Fig. 10c

• **ASSUREZ-VOUS QUE LA BOUCLE DE LA FERMETURE ÉCLAIR EST ACCROCHÉE AU RAIL LATÉRAL LORSQUE VOUS UTILISEZ LE MODE BANQUETTE .**

- Pour localiser la boucle de la fermeture éclair, décrochez le tissu du chariot (Fig. 10d) de la languette sur le rail.
- Tirez la boucle de la fermeture éclair sur la languette pour accrocher ou décrocher (Fig. 10e).

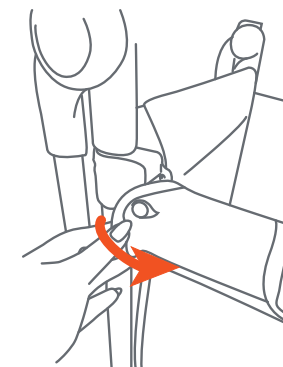

Fig. 10d

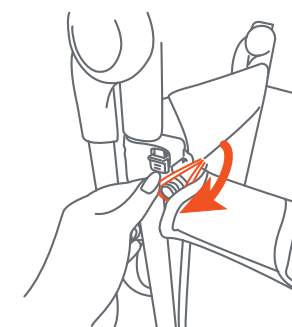

Fig. 10e

## Fixez le tissu en mode banquette :

- Repérez les attaches auto-agrippantes sous la jupe du chariot (Fig. 10f). Ensuite, détachez la bande auto-agrippante (1).
- Fixez la sangle intérieure à la barre du chariot (2).
- Enfilez la bande auto-agrippante dans la boucle de tissu située à l'intérieur du chariot (3).
- Retournez à la barre d'origine sous la jupe, tirez fermement les bandes auto-agrippantes autour de la barre du chariot (4), fixez-les, puis vérifiez que l'espace entre la barre abaissée et le tapis est bien fermé (5).

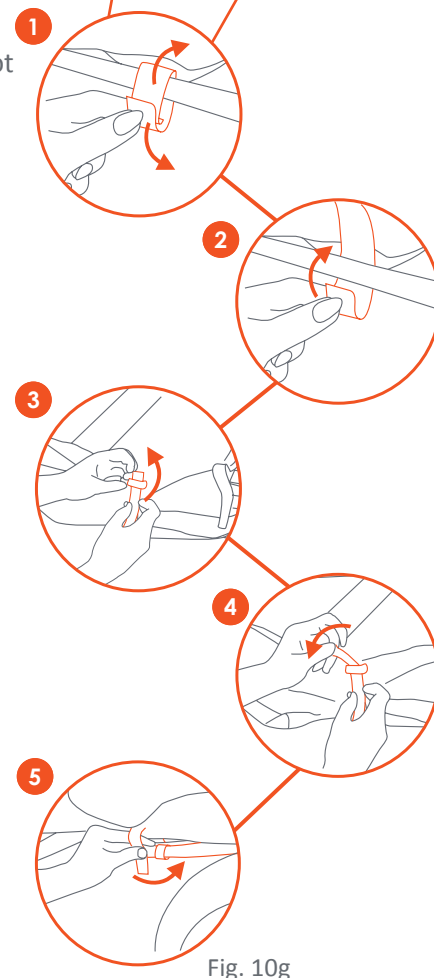
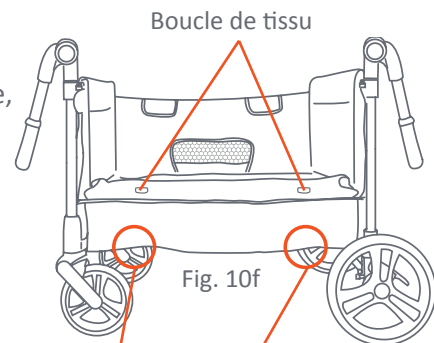

Fig. 10g

## PANIER

**⚠ AVERTISSEMENT :** Panier de rangement uniquement. La capacité de poids maximale du panier est de 10 lb (4,5 kg). Placer plus de 10 lb (4,5 kg) dans le panier pourrait entraîner un état instable du chariot.

- 11) • Pour installer : Fixez le panier au cadre extérieur du chariot. Assurez-vous que les deux loquets sont droits, face au cadre. Insérez en poussant et en faisant glisser les loquets vers le bas jusqu'à ce qu'ils se verrouillent (Fig. 11).

**IMPORTANT :** NE PAS mettre l'enfant dans le panier.

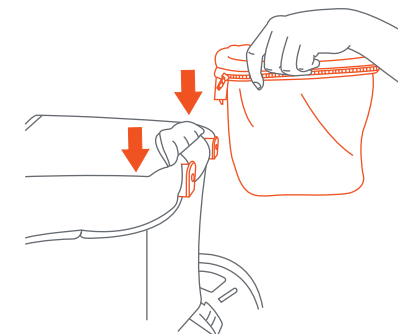
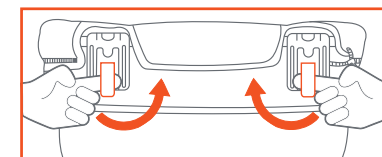

Fig. 11



## POUR RETIRER LE PANIER

- 12) • Pour détacher : Retournez le panier sur le châssis du chariot et localisez le loquet de déverrouillage. Tirez les leviers de verrouillage vers l'avant et soulevez-les jusqu'à ce que le panier se détache complètement (Fig. 12).

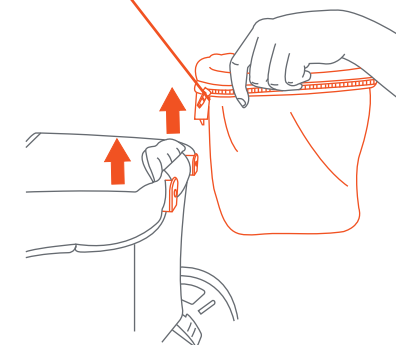

Fig. 12

## HARNAIS DE SÉCURITÉ À 3 POINTS

**⚠️ AVERTISSEMENT :** Évitez les blessures graves en cas de chute ou de glissement. Utilisez toujours le harnais de sécurité.

**RISQUE DE STRANGULATION :**

L'enfant peut s'étrangler avec des sangles lâches. Ne laissez jamais un enfant dans le siège lorsque les sangles sont desserrées ou défaites.

- 13) •** Le plateau pour enfant n'est pas conçu pour maintenir l'enfant dans le chariot. Restez à proximité et surveillez bébé pendant l'utilisation. NE JAMAIS laisser les enfants sans surveillance.
- Passez la sangle d'entrejambe entre les jambes de votre enfant. Insérez les boucles du harnais dans le fermoir central muni du bouton.

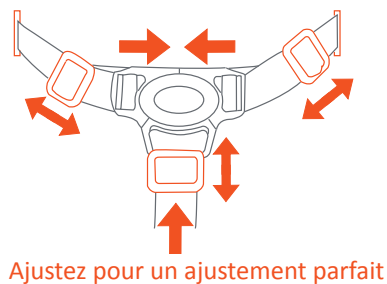

Ajustez pour un ajustement parfait

Fig. 13a

- **LIBÉREZ !** Appuyez sur le bouton du fermoir central pour libérer les boucles du harnais (Fig. 13b).

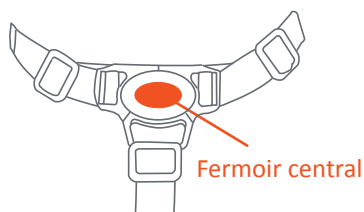

Fig. 14b

## HARNAIS DE SÉCURITÉ À 5 POINTS

**⚠️ AVERTISSEMENT :** Évitez les blessures graves en cas de chute ou de glissement. Utilisez toujours le harnais de sécurité.

**RISQUE DE STRANGULATION :** L'enfant peut s'étrangler avec des sangles lâches. Ne laissez jamais un enfant dans le siège lorsque les sangles sont desserrées ou défaites.

- 14) •** Les bretelles du harnais 5 points ont plusieurs positions. Sélectionnez la position qui place la bandoulière au niveau ou en dessous du haut de l'épaule de l'enfant (Fig. 14a).

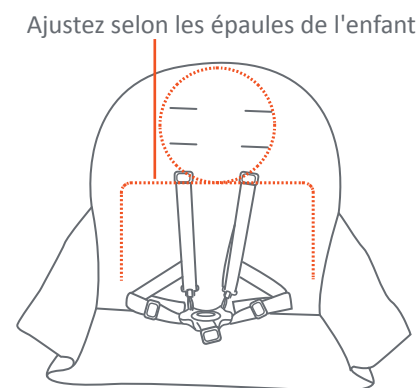
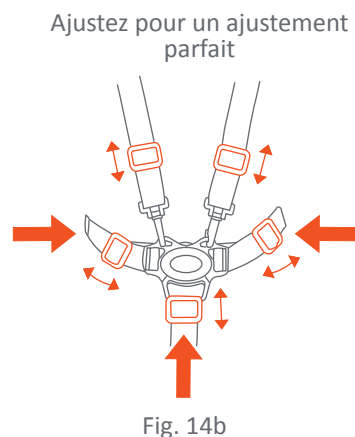
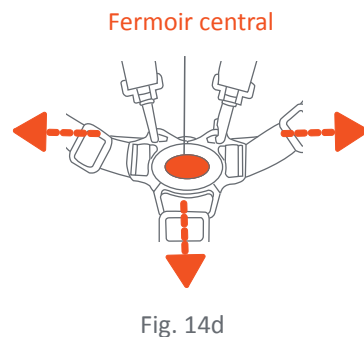
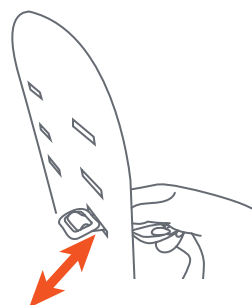

Fig. 14a

- Pour sécuriser l'enfant, placez le harnais de sécurité autour de la taille de l'enfant et sur ses épaules. Placez la sangle d'entrejambe entre les jambes de l'enfant. Insérez l'extrémité mâle de chaque ceinture épaulière/taille dans la boucle de la sangle d'entrejambe. Serrez toutes les boucles pour qu'elles soient adaptées à l'enfant (Fig. 14b).
- Pour ajuster le harnais à la hauteur suivante, tirez sur la sangle à travers la fente située à l'arrière du siège pour enfant (Fig. 14c).



- **LIBÉREZ !** Appuyez sur le bouton situé sur le fermoir central pour libérer les boucles du harnais (Fig. 14d).



## FREINS

**⚠ AVERTISSEMENT :** **TOUJOURS** serrer les freins lorsque le chariot n'est pas poussé afin qu'il ne roule pas tout seul. **NE JAMAIS** laisser le chariot sans surveillance sur une colline ou une pente, car il pourrait dévaler la pente.

- 15) • Pour freiner, appliquez une légère pression vers le bas sur les leviers de frein situés sur chaque roue arrière. Il peut être nécessaire de déplacer le chariot vers l'avant ou vers l'arrière afin d'aligner les dents du frein avec chaque ensemble de frein de roue (Fig. 15). **REMARQUE :** Vérifiez que le chariot ne bouge pas et que les deux freins sont correctement serrés.
- Pour relâcher, soulevez doucement les leviers de frein.

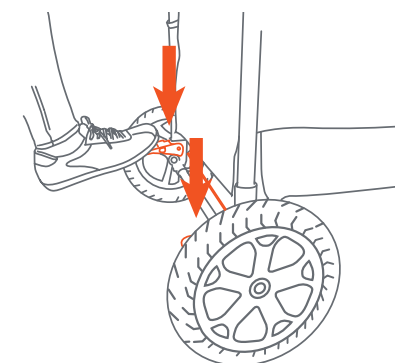

## DÉMONTAGE DE LA ROUE ARRIÈRE

16) Fixez les roues arrière comme suit :

- Pour libérer l'ensemble de la roue arrière, appuyez sur le loquet de déverrouillage de la roue arrière. La roue se détache facilement de la douille (Fig. 16).

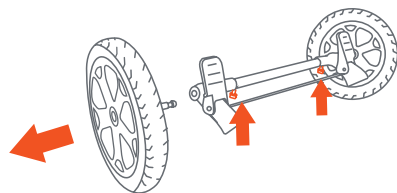

Fig. 16

## DÉMONTAGE DES ROUES AVANT

17) • Appuyez sur la goupille métallique à l'arrière de la roue et tirez la roue pour la retirer (Fig. 17).

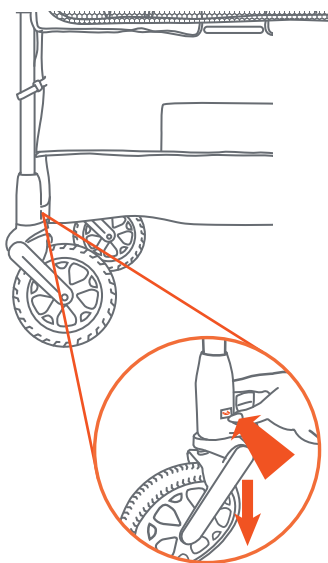

Fig. 17

## POUR PLIER LE CHARIOT

**⚠ AVERTISSEMENT :**  
Des précautions doivent être prises lors du pliage du chariot pour éviter de se coincer les doigts.

**ATTENTION :** Ne laissez pas les enfants s'approcher du chariot pendant qu'il est plié.

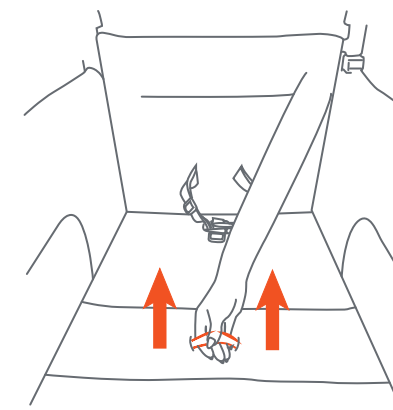

Fig. 18a

18) **REMARQUE :** Retirez tous les accessoires (plateau pour enfant, sièges pour enfant, auvent) avant de plier le chariot.

- **NE PAS** placer la main sur les longs rails latéraux du chariot. Le chariot ne se pliera pas si la main est placée ici lors du pliage.
- Localisez la languette de traction à l'intérieur du chariot. Tirez vers le haut jusqu'à ce que le verrou se désengage (Fig. 18a).
- Poussez les côtés du chariot ensemble (Fig. 18b) et engagez le loquet de pliage

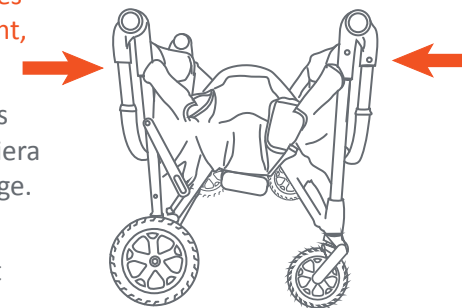

Fig. 18b

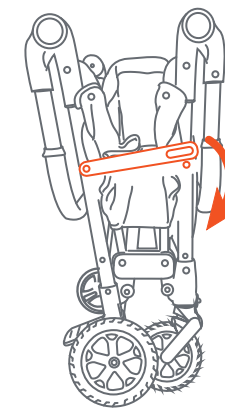

Fig. 18c

## POUR DÉPLIER LE CHARIOT

- 19) • Relâchez le loquet de pliage (Fig. 19a). Dépliez le chariot en poussant le milieu du cadre vers le bas jusqu'à ce qu'un clic se fasse entendre (Fig. 19b).

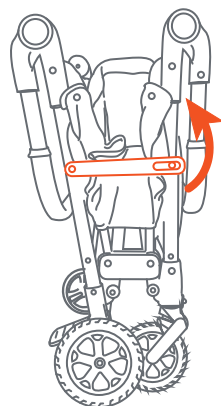

Fig. 19a

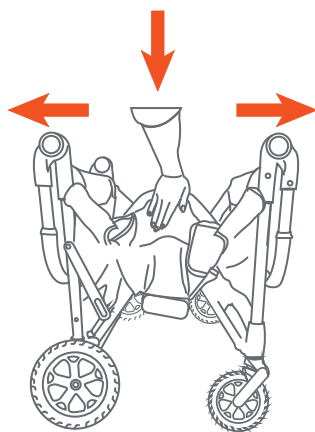

Fig. 19b

## SOINS ET ENTRETIEN

- **Nettoyage du coussin de siège :** Nettoyez uniquement les taches – Nettoyez les petites zones en surface avec une solution douce de savon et d'eau. Rincer à l'eau pour éliminer la solution savonneuse. Essuyer ou sécher à l'air libre.
- **Chariot de nettoyage :** Nettoyer en surface le châssis du chariot, les pièces en plastique et le tissu avec une solution douce d'eau et de savon. Essuyez les surfaces avec de l'eau pour éliminer la solution savonneuse. Essuyer ou sécher à l'air libre.
- Vérifiez régulièrement votre chariot pour déceler des vis desserrées, des pièces usées, du tissu ou des coutures déchirés. Remplacez ou réparez les pièces, si nécessaire.



**REMARQUE :** N'utilisez **JAMAIS** le chariot si les roues ne se verrouillent pas correctement. Si vous avez besoin d'aide, veuillez communiquer avec notre service à la clientèle au 1-800-328-7363, du lundi au vendredi, entre 8 h et 16 h 30 (heure du Pacifique).



## **BABY TREND® CUSTOMER SERVICE**

The Customer Service Department can be contacted at 1 (800) 328-7363 Monday through Friday between 8:00 a.m. and 4:30 p.m. (PST). Return Authorizations are required prior to returning product(s) to Baby Trend®.

## **SERVICE À LA CLIENTÈLE BABY TREND®**

Le service à la clientèle peut être contacté au 1 (800) 328-7363 du lundi au vendredi entre 8 h et 16 h 30 (HNP). Une autorisation de retour est requise avant de renvoyer le(s) produit(s) à Baby Trend®.