

# HYBRID 3-in-1

Asiento elevador combinado

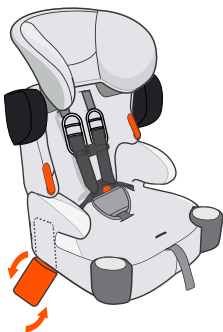

Guarde este manual en el bolsillo provisto en la parte inferior de la funda del asiento como se muestra en la ilustración anterior.

## ! ADVERTENCIA

Lea atentamente y comprenda todas las instrucciones y advertencias contenidas en este manual. 6 Si no se utiliza correctamente esta silla para el automóvil aumenta el riesgo de **LESIONES GRAVES** o **LA MUERTE** en una frenada repentina o un choque.

**GUARDE LAS INSTRUCCIONES PARA SU USO EN EL FUTURO.**

Guarde este manual en el bolsillo que está en la parte trasera de la sillita.

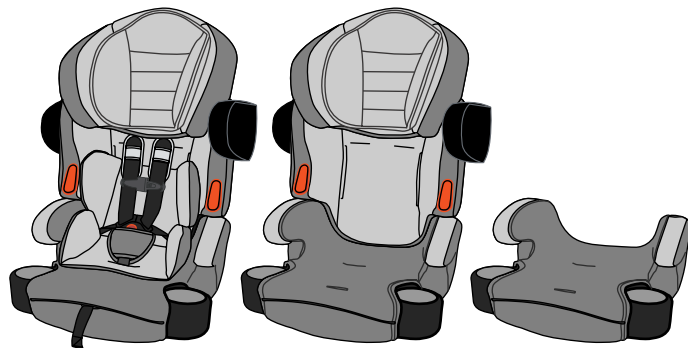

Asiento de coche para niños pequeños con arnés incorporado

2 años  
30-50 libras

Asiento Elevador para Automóvil con Respaldo Alto

4 años  
40-100 libras

Asiento Elevador para Automóvil sin Respaldo

4 años  
40-100 libras

### MANUAL DEL USUARIO

Para instrucciones en español, visite [www.babytrend.com](http://www.babytrend.com) o llame al: 1-800-328-7363.

**FB49XXB/S**

Baby Trend, Inc.  
13048 Valley Blvd.  
Fontana CA 92335

1-800-328-7363  
(8:00 a.m. a 4:30 p.m.,  
hora del Pacífico)  
[www.babytrend.com](http://www.babytrend.com)



Calidad • Comodidad • Estilo

<b>1.0</b>	<b>ADVERTENCIAS GENERALES E INFORMACIÓN</b> .....	<b>3</b>
<b>2.0</b>	<b>ADVERTENCIAS</b> .....	<b>5</b>
<b>3.0</b>	<b>CARACTERÍSTICAS Y BENEFICIOS</b> .....	<b>9</b>
3.1	Asiento de coche para niños pequeños .....	9
3.2	Asiento de coche para niños pequeños .....	10
3.3	Asiento Elevador para Automóvil con Respaldo Alto.....	11
3.4	Asiento Elevador para Automóvil sin Respaldo .....	12
<b>4.0</b>	<b>PREPARACIÓN DEL ASIENTO DEL AUTOMÓVIL PARA SU USO</b> .....	<b>13</b>
4.1	Ensamblar el soporte de la espalda .....	13
4.2	Determine el modo de uso y prepare el asiento del automóvil para su hijo .....	13
4.3	Seleccione la ubicación del asiento del vehículo para instalar el asiento para el automóvil .....	14
4.4	Lista de verificación de uso adecuado .....	15
<b>5.0</b>	<b>RECOMENDACIONES DE PESO Y ALTURA</b> .....	<b>16</b>
5.1	Modos de uso del asiento del automóvil.....	16
5.2	Uso del asiento de seguridad para niños pequeños (CON sistema de arnés incorporado) .....	17
5.3	Uso de asiento elevador para automóvil con respaldo alto (SIN sistema de arnés incorporado).....	18
5.4	Uso de asiento elevador para automóvil sin respaldo (SIN sistema de arnés incorporado).....	19
<b>6.0</b>	<b>ELECCIÓN DEL LUGAR PARA UBICAR EL ASIENTO EN EL VEHÍCULO</b> .....	<b>20</b>
6.1	Consideraciones generales para seleccionar la ubicación de los asientos.....	21
6.2	Lugares para sentarse que se deben evitar .....	23
<b>7.0</b>	<b>INSTALACIÓN Y USO DEL ASIENTO DE AUTO PARA NIÑOS PEQUEÑOS (CON SISTEMA DE ARNÉS INTEGRADO)</b> .....	<b>24</b>
7.1	Instalación Adecuada .....	24
7.1.1	Peso del niño y método de instalación .....	25
7.2	Opciones de enrutamiento de correas para la instalación Instalación CON correa superior Enrutamiento Recorrido del cinturón de "ENTRADA FRONTAL" .....	26
	Instalación SIN correa superior Recorrido del cinturón de "ENTRADA TRASERA" .....	27
7.3	Instalación CON correa superior .....	28
7.3.1	Instalación- LATCH CON correa superior.....	29

7.3.2	Instalación- Cinturón de regazo/hombro CON correa superior .....	34
7.3.3	Instalación- Cinturón de regazo solamente CON correa superior.....	37
7.4	Instalación SIN correa superior .....	41
7.4.1	Instalación- LATCH SIN correa superior.....	42
7.4.2	Instalación- Cinturón de regazo/hombro SIN correa superior .....	46
7.4.3	Instalación: solo cinturón de regazo SIN correa superior.....	49
7.5	Cómo asegurar a su hijo .....	51
<b>8.0</b>	<b>ASIENTO ELEVADOR PARA AUTOMÓVIL (SIN SISTEMA DE ARNESES INCORPORADO) INSTALACIÓN Y USO</b> .....	<b>56</b>
8.1	Asiento elevador para automóvil con respaldo alto (SIN sistema de arnés incorporado): Instalación y uso.....	57
8.2	Asiento elevador para automóvil sin respaldo (SIN sistema de arnés incorporado): Instalación y uso.....	62
<b>9.0</b>	<b>CINTURONES DE SEGURIDAD DEL VEHÍCULO</b> .....	<b>66</b>
9.1	Verifique que el cinturón de seguridad del vehículo sea seguro de usar.....	66
<b>10.0</b>	<b>FUNCIONAMIENTO Y AJUSTES</b> .....	<b>73</b>
10.1	Montaje de la funda de tela .....	73
10.2	Ensamblaje y Remoción del Soporte de Espalda.....	75
10.3	Cambio del ajuste de la correa del arnés.....	79
10.4	Cambio de la altura de la correa del arnés .....	81
	Quitar las correas del arnés del soporte de la espalda.....	82
	Volver a colocar las correas del arnés / ajustar las posiciones de altura .....	83
	Enhebrar y quitar las correas del arnés y la hebilla de la entepierna .....	85
10.5	Cambiar la posición de la hebilla.....	87
10.6	Ajuste del soporte de la cabeza/perilla .....	89
10.7	Montaje y desmontaje del posicionador del cinturón de hombro del vehículo ..	90
<b>11.0</b>	<b>INFORMACIÓN ADICIONAL</b> .....	<b>92</b>
11.1	Certificaciones .....	92
11.2	Instalación y uso en aeronaves .....	92
<b>12.0</b>	<b>LIMPIEZA Y MANTENIMIENTO</b> .....	<b>93</b>
<b>13.0</b>	<b>GARANTÍA Y PIEZAS DE REPUESTO</b> .....	<b>96</b>
<b>14.0</b>	<b>CÓMO REGISTRAR SU SILLA DE SEGURIDAD PARA AUTOMÓVIL</b> .....	<b>97</b>

## 1.0 Advertencias generales e información

### ADVERTENCIA PARA PADRES Y CUIDADORES

**¡Se requiere un uso apropiado! Aún cuando el uso de esta sillita para el automóvil parezca sencillo de descifrar, ¡es muy IMPORTANTE QUE SIGA LOS MANUALES DEL PROPIETARIO DE LA SILLITA PARA EL AUTOMÓVIL Y EL VEHÍCULO!**

El incumplimiento de estas instrucciones y las etiquetas de la Sillita para el automóvil puede hacer que el niño se golpee con el interior del vehículo durante una frenada repentina o un choque.

- La seguridad de su hijo depende de la instalación y uso apropiados de esta sillita para el automóvil. Lea y comprenda toda la información contenida en este manual del propietario y en las etiquetas del producto antes de usar esta sillita para el automóvil.
- El uso inapropiado de la sillita para el automóvil puede ocasionar lesiones graves o la muerte por una frenada repentina o un choque.
- Se requiere inspección de rutina, limpieza y mantenimiento adecuados.

La seguridad máxima de su hijo depende de la instalación apropiada y segura de la Sillita para el automóvil en su vehículo. La instalación apropiada requiere que usted lea y comprenda la totalidad de este manual y del manual del propietario de su vehículo antes de colocar a su hijo en la sillita. **NO** permita que otros instalen o usen esta Sillita para el automóvil a menos que comprendan por completo su instalación y uso apropiados.

**La seguridad de su hijo depende de que usted haga lo siguiente:**

1. Elegir el modo de uso correcto para el peso y la altura de su hijo.
2. Elija la mejor ubicación dentro de su vehículo para instalar la Sillita para el automóvil. En lo posible, se deben evitar las posiciones de asiento con bolsas de aire frontales.
3. Instalación correcta.
  - a. Modo de uso para niños pequeños
    - Requiere un recorrido adecuado del LATCH o de los cinturones de seguridad del vehículo y el uso de la correa superior. Utilice una correa superior como accesorio adicional para asegurar el asiento para el automóvil siempre que sea posible.

## 1.0 Advertencias generales e información

- El asiento del automóvil debe permanecer firmemente sujeto en el vehículo b. Modo de uso de refuerzo
- Requiere un recorrido adecuado y un ajuste adecuado del cinturón de regazo y hombro del vehículo. c. Coloque siempre correctamente los cinturones del vehículo en su hijo y ajústelos cómodamente alrededor del niño.

**NOTA:** No todos los cinturones de seguridad ni todos los asientos de vehículos se pueden usar con este asiento para automóvil.

### 4. Ajuste adecuado del cinturón.

- Coloque correctamente el cinturón en el niño.
- Ajuste bien los cinturones alrededor del niño.

**Ninguna sillita para el automóvil puede garantizar una protección contra lesiones en todas las situaciones, pero el uso apropiado ayuda a reducir el riesgo de lesión grave o la muerte. ¿NECESITA AYUDA?**

Comuníquese con el Departamento de atención al cliente de Baby Trend® al 1-800-328-7363 si tiene alguna pregunta sobre su asiento para automóvil. Tenga a mano el número de modelo y la fecha de fabricación de su asiento para automóvil cuando llame o comuníquese con uno de los siguientes recursos:

- Llame al 1-866-SEEN EL CONTROL (1-866-732-8243).
- Inicie sesión en [www.nhtsa.gov](http://www.nhtsa.gov)
  - Para encontrar una estación de inspección de asientos de seguridad para niños, seleccione "Ubicar una estación de inspección de asientos de seguridad para niños por estado o código postal".
  - Para localizar un técnico certificado en "Seguridad de pasajeros infantiles" en su área, seleccione la pestaña "Child Passenger Safety" (Vehículos y equipos), seleccione el tema "Vehicles & Equipment" (Asientos para niños) y luego seleccione el enlace "Child Passenger Safety Contact Locator" (Localizador de contactos de seguridad de pasajeros infantiles) o "Child Passenger Safety Seat Inspection Station Locator" (Localizador de estaciones de inspección de asientos de seguridad de pasajeros infantiles).
- Iniciar sesión en [www.seatcheck.org](http://www.seatcheck.org).

## 2.0 **!** ADVERTENCIAS

El incumplimiento de estas instrucciones y las etiquetas de la Sillita para el automóvil puede hacer que el niño se golpee con el interior del vehículo durante una frenada repentina o un choque.

- Utilice este asiento para automóvil únicamente con niños que pesen entre 30 y 100 libras. (13,6 y 45 kg.) y cuya altura está comprendida entre 29 y 57 pulgadas. (74 y 145 cm) y que sean capaces de sentarse erguidos sin ayuda.
- El niño debe tener al menos 2 años y pesar 30 libras. (13,6 kg) para utilizar este asiento de coche.
- La instalación apropiada de la Sillita para el automóvil en su vehículo y la sujeción apropiada de su hijo en la Sillita para el automóvil son esenciales para asegurar la seguridad de su hijo. Su hijo se puede lesionar en una frenada repentina o un choque si no está sujetado correctamente en la Sillita para el automóvil, o si la Sillita para el automóvil no está instalada correctamente en el vehículo.
- **Baby Trend requiere el uso del anclaje superior para su instalación si el vehículo está equipado con un anclaje de correa. Consulte el manual del propietario del vehículo para conocer los lugares de anclaje de la correa.**
- Utilice este asiento para automóvil únicamente mirando hacia adelante y con el niño mirando hacia la parte delantera del vehículo.
- Nunca use este asiento para el automóvil en un vehículo que tenga una bolsa de aire frontal activa a menos que lo recomiende el manual del propietario del vehículo. Si su vehículo está equipado con una Bolsa de aire activa en el lado del acompañante delantero, consulte el manual del usuario del vehículo para obtener información adicional sobre las Bolsas de aire activas y la instalación de la Silla de Seguridad para niños.



## 2.0 **!** ADVERTENCIAS

### • **Modo de uso para niños pequeños:**

- Sujete este asiento de automóvil con el sistema de anclaje de restricción para niños del vehículo (LATCH) si estuviese disponible o con un cinturón del vehículo.
- El sistema de sujeción superior seguro se proporciona con este dispositivo de retención infantil.
- Utilice siempre el recorrido de cinturón adecuado según el uso de la correa.
- Ajuste bien el arnés alrededor del niño.
- Ajuste la altura de la correa del arnés a la altura de los hombros del niño.
- Utilice el inserto corporal para niños más pequeños.
- Suspenda el uso del inserto corporal cuando los hombros del niño estén por encima de las ranuras de la correa del arnés en la segunda fila desde la parte inferior del soporte posterior.

### • **Modo de uso del refuerzo:**

- Úselo solo con niños que tengan 4 años de edad y pesen al menos 40 libras (18,1 kg).
- Ajuste cómodamente el cinturón de regazo y hombro del vehículo alrededor del niño.
- Coloque correctamente el cinturón de regazo y hombro del vehículo en el niño. El cinturón de regazo está bajo sobre las caderas del niño y en contacto con los muslos y el cinturón de hombro está centrado en el hombro.
- Utilice únicamente el sistema de cinturón de regazo y hombro del vehículo para sujetar a un niño.
- Nunca utilice únicamente el cinturón de regazo para asegurar al niño en el asiento elevador para automóvil.
- Utilice la almohadilla de soporte para la espalda durante el mayor tiempo posible.
- Nunca utilice el inserto corporal cuando utilice el asiento elevador para automóvil.

- Nunca pierda de vista a su hijo, ni siquiera por un momento.
- Nunca coloque una Sillita para el automóvil en el asiento delantero de un vehículo, a menos que lo recomiende específicamente el manual del propietario del vehículo.

## 2.0 ADVERTENCIAS

- Esta Sillita para el automóvil fue diseñada y probada para un niño de un rango específico de PESO y ALTURA. El uso de la Sillita para el automóvil para un niño cuyo peso o altura están fuera de estos límites aumentará el riesgo de muerte o lesión grave en caso de un choque (consulte la Sección 5.0 de este manual para conocer los límites de PESO y ALTURA para esta sillita para el automóvil).
- **NO** vista a su hijo con ropa abultada u otras prendas que dificulten la sujeción apropiada del arnés entre las piernas de su hijo y el ajuste ceñido de los cinturones alrededor de su hijo.
- No todos los cinturones de seguridad de los vehículos o lugares en los asientos se pueden usar con esta Sillita para el automóvil. Lea el manual del propietario del vehículo y la sección "Cinturones de seguridad del vehículo" en este manual.
- Algunos vehículos no tienen ningún lugar seguro para instalar esta Silla para el automóvil. Asimismo, muchos vehículos no tienen sistemas de cinturones de seguridad que mantengan adecuadamente esta Sillita para el automóvil en la posición requerida. Por favor, consulte tanto este manual como el manual del propietario de su vehículo para obtener información completa sobre la instalación apropiada y segura de esta Sillita para el automóvil.
- Este asiento de automóvil está certificado para usarse en vehículos motorizados y en aviones en modo de uso como asiento de automóvil para niños pequeños. **NO** use este asiento para el automóvil en el hogar, en embarcaciones ni en otros lugares no certificados.
- **NO** use accesorios ni otras partes que no sean los provistos por Baby Trend, Inc. El uso de accesorios o partes de otros fabricantes podría alterar el rendimiento y la seguridad de la Sillita para el automóvil.

## 2.0 ADVERTENCIAS

- La Sillita para el automóvil podría sobrecalentarse si se deja expuesta directamente al sol. Su hijo podría sufrir quemaduras a causa de los componentes calientes. Siempre controle que la Sillita para el automóvil no tenga superficies calientes que pudieran entrar en contacto con su hijo antes de colocar al niño en la Sillita para el automóvil. Le sugerimos que cubra la Sillita para el automóvil con una manta o una toalla si estará expuesta a la luz directa del sol mientras usted no esté en el vehículo.
- Esta Sillita para el automóvil está hecha de plástico que se podría deformar con el tiempo si se deja con cualquier objeto en la sillita mientras está guardada. **NO** deje objetos pesados en la Sillita para el automóvil mientras no la usa. **NO** guarde la sillita en el baúl de su automóvil con objetos pesados encima o con la presión de la tapa del baúl sobre la Sillita para el automóvil.
- Deje de usar el sistema de arnés y el soporte de espalda después de 6 años y la base del asiento elevador después de 10 años a partir de la fecha de fabricación impresa en la etiqueta en la parte inferior de la base del asiento.
- **NO** use esta sillita para el automóvil si ha estado en un choque, en cuyo caso se deberá reemplazar. Un choque puede ocasionar daños ocultos, y el volver a usarla podría causar una lesión grave o la muerte.
- **NO** use la Sillita para el automóvil si está dañada o le faltan partes.
- **NUNCA retire los SIP pods (protección contra impactos laterales, por sus siglas en inglés) excepto para lavar la almohadilla de soporte de espalda.**
- **SIEMPRE reinstale los SIP Pods después de lavar la almohadilla de soporte para la espalda.**
- **NUNCA use este asiento para automóvil sin los SIP Pods instalados.**
- **SOLO use los SIP Pods suministrados por Baby Trend.**

## 3.0 Características y Beneficios

### 3.1 Asiento de coche para niños pequeños (CON sistema de arnés incorporado)

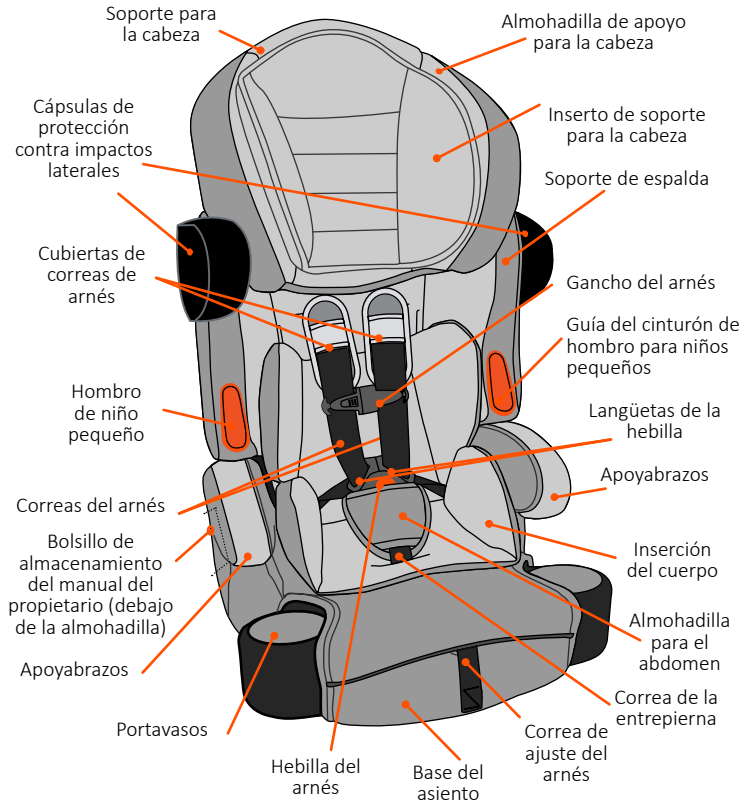

## 3.0 Características y Beneficios

### 3.2 Asiento de coche para niños pequeños (CON sistema de arnés incorporado)

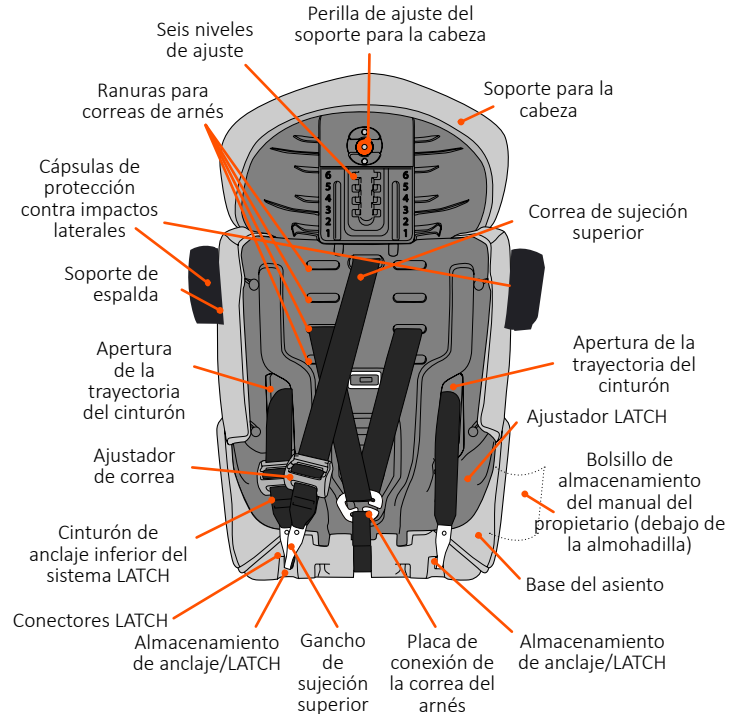

## 3.0 Características y Beneficios

### 3.3 Asiento elevador para auto con respaldo alto (**SIN** sistema de arnés)

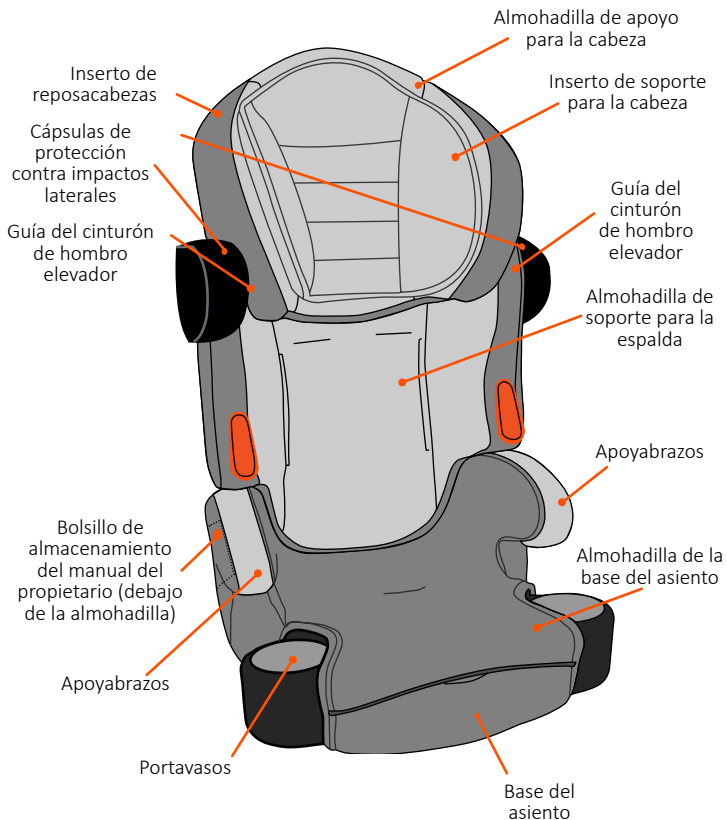

## 3.0 Características y Beneficios

### 3.4 Asiento elevador para auto sin respaldo (**SIN** sistema de arnés ni soporte para la espalda)

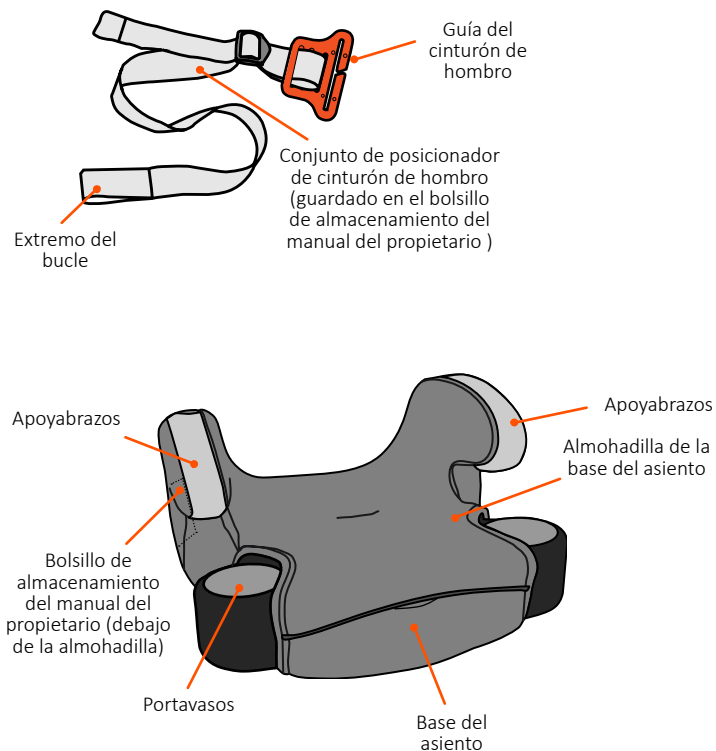

## 4.0 Preparación de la Sillita para el automóvil para su uso

Los pasos para preparar el asiento para el automóvil para su uso con su hijo se describen a continuación y en detalle en este manual del propietario.

### 4.1 Ensamblar el soporte de la espalda

Antes de usar su asiento para automóvil en su vehículo, debe ensamblar el soporte posterior a la base del asiento (consulte la sección “Montaje y desmontaje del soporte posterior”). Consulte la [página 72 Sección 10.1](#)

### 4.2 Determine el modo de uso y prepare el asiento del automóvil para su hijo

**Asiento de seguridad para niños pequeños [CON](#) Sistema de arnés incorporado “30 a 50 lb (13,6 a 22,7 kg)” (consulte la sección “Recomendaciones de peso y altura”).**

- Utilice el inserto corporal para niños más pequeños.
- La altura de la correa del arnés debe estar al nivel o por encima del hombro del niño.
- Ajuste la altura de la correa del arnés para que se adapte a su hijo (consulte “Cómo cambiar la altura de la correa del arnés” [Sección 10.3](#)).
- Suspenda el uso del inserto corporal cuando los hombros del niño estén por encima de las ranuras de la correa del arnés en la segunda fila desde la parte inferior del soporte posterior.



**Asiento elevador para auto con respaldo alto [SIN](#) Sistema de arnés “40 - 100 lbs.” (18,1 a 45 kg) (consulte la sección “Recomendaciones de peso y altura”).**

- Retire el sistema de arnés para usar el asiento elevador para el automóvil (consulte la sección “Cómo colocar y quitar el arnés”, [página 79](#)).
- Retire el inserto del cuerpo.
- Ajuste el soporte para la cabeza de su hijo (consulte la sección “Ajuste del soporte para la cabeza”, [página 83](#)).

## 4.0 Preparación de la Sillita para el automóvil para su uso

**Asiento elevador para auto sin respaldo [SIN](#) Sistema de arnés “40 a 100 lbs.” (18.1 a 45 kg) (consulte la sección “Recomendaciones de peso y altura”).**

- Retire el soporte de la espalda (consulte “Montaje y extracción del soporte de la espalda” [Sección 10.1](#)).

### 4.3 Seleccione la ubicación del asiento del vehículo para instalar el asiento para el automóvil

**Asiento de seguridad para niños pequeños [CON](#) sistema de arnés incorporado**

- Seleccione un lugar para sentarse en el vehículo con una correa de sujeción, si está disponible. **Baby Trend requiere el uso de la correa superior para la instalación si el vehículo está equipado con una correa de sujeción. Consulte el manual del propietario del vehículo para conocer las ubicaciones de las correas de sujeción.**

**Nota:** La ruta del cinturón para la instalación depende del uso de la correa. Utilice el recorrido del cinturón “[Entrada frontal](#)” cuando utilice [CON](#) una [Correa](#). Utilice el recorrido del cinturón “[Entrada trasera](#)” cuando utilice [SIN](#) una [Correa](#).

**Asiento elevador para automóvil [SIN](#) sistema de arnés**

- Seleccione una ubicación del asiento del vehículo con un cinturón de regazo/hombro.
- Nunca utilice un asiento de vehículo con solo un cinturón de regazo.

## 4.0 Preparación de la Sillita para el automóvil para su uso

### 4.4 Lista de verificación de uso adecuado

#### Asiento de coche para niños pequeños (CON arnés)

- ✓ El niño debe tener al menos 2 años y pesar 30 libras para usar este asiento para el automóvil.
- ✓ El asiento del automóvil está instalado de forma segura en el vehículo.
- ✓ La ruta correcta del cinturón para la instalación se basa en el uso del anclaje.
- ✓ Se requiere correa superior si el vehículo está equipado con una correa de sujeción.
- ✓ Las correas del arnés se encuentran en las ranuras del arnés a la altura o por encima de los hombros del niño.
- ✓ El arnés se ajusta perfectamente alrededor del niño.
- ✓ Suspense el uso del inserto corporal cuando los hombros del niño estén por encima de las ranuras de la correa del arnés en la segunda fila desde la parte inferior del soporte posterior.

#### Asiento elevador para auto (SIN arnés)

- ✓ El niño tiene al menos 4 años y 40 libras para usarlo tanto en modo con respaldo alto como sin respaldo.
- ✓ Los cinturones de regazo y hombro se ajustan cómodamente alrededor del niño.
- ✓ El cinturón de regazo es bajo y plano sobre las caderas y en contacto con los muslos.
- ✓ El cinturón de hombro está centrado en el hombro.
- ✓ El niño está sentado, no encorvado debajo del cinturón de regazo del vehículo.
- ✓ El cinturón de hombro no debe colocarse debajo del brazo o detrás de la espalda del niño.
- ✓ La parte superior de las orejas del niño debe estar debajo de la parte superior del respaldo del vehículo o del reposacabezas del vehículo y
- ✓ Retire el inserto del cuerpo.

## 5.0 Recomendaciones de peso y altura

### **ADVERTENCIA**

**Puede ocurrir MUERTE o LESIONES GRAVES:**  
NO USAR EL SISTEMA DE SUJECIÓN PARA NIÑOS DE FORMA APROPIADA PARA EL TAMAÑO DE SU HIJO PUEDE AUMENTAR EL RIESGO DE LESIONES GRAVES O LA MUERTE.

### 5.1 Modos de uso del asiento del automóvil

Este asiento para automóvil tiene tres modos de uso diferentes para los rangos de peso y altura enumerados anteriormente y depende del tamaño de su hijo. Las instrucciones para el uso correcto de este dispositivo de retención infantil varían en gran medida según el modo de uso. Asegúrese de utilizar el sistema de retención infantil en el modo correcto y con las características correctas para su hijo, tal como se identifica en este manual del propietario.

1. Asiento de seguridad para niños pequeños (**CON** sistema de arnés incorporado) de 30 a 50 lb (13,6 a 22,7 kg)
2. **Asiento elevador para automóvil con respaldo alto (SIN** Sistema de arnés) 40- 100 lbs. (18.1- 45 kg)
3. **Asiento elevador para auto sin respaldo (SIN** Sistema de arnés y soporte para la espalda) 40- 100 lbs. (18.1- 45 kg)

## 5.0 Recomendaciones de peso y altura

### 5.2 USO DEL ASIENTO DE AUTO PARA NIÑOS PEQUEÑOS (**CON** SISTEMA DE ARNES INCORPORADO)



El niño **DEBE** cumplir con los siguientes requisitos para usar el Asiento para Automóvil en modo de Niño Pequeño:

- El niño debe tener al menos 2 años y ser capaz de sentarse erguido sin ayuda **✓**
- Pesar entre 30 y 50 lb (13,6 y 22,7 kg) **✓**
- La altura del niño debe ser entre 29 y 48 pulgadas (74 y 122 cm) **✓**
- La parte superior de los hombros del niño debe estar al nivel o debajo de las ranuras superiores del arnés.



Baby Trend recomienda usar un asiento para el automóvil **CON** arnés incorporado durante el mayor tiempo posible antes de cambiar a un asiento elevador para el automóvil. El modo de asiento de automóvil para niños pequeños debe usarse hasta que el niño supere las 50 libras. (23 kg), 48 pulgadas. (122 cm), o los hombros están por encima de las ranuras del arnés superior.

Nota: Si los hombros del niño están por encima de las ranuras del arnés superior, el niño es demasiado grande para usar el sistema de arnés incorporado. Suspender el uso del inserto corporal cuando los hombros del niño estén por encima de las ranuras de la correa del arnés en la segunda fila desde la parte inferior del soporte posterior.



## 5.0 Recomendaciones de peso y altura

### 5.3 USO DE ASIENTO ELEVADOR CON RESPALDO ALTO (**SIN** SISTEMA DE ARNES INTEGRADO)



El niño **DEBE** cumplir con los siguientes requisitos para usar el Asiento Elevador para Automóvil en modo de Respaldo Alto:

- El peso del niño debe ser entre 40 y 100 libras (18 y 45 kg) **✓**
- La altura del niño debe ser entre 38 y 50 pulgadas (96 y 127 cm) **✓**
- El niño debe tener al menos 4 años de edad.



Baby Trend recomienda utilizar un asiento elevador para automóvil con respaldo alto durante el mayor tiempo posible antes de cambiar a un asiento elevador para automóvil sin respaldo. El Asiento Elevador para Automóvil con Respaldo Alto debe usarse hasta que los hombros del niño no entren cómodamente bajo las aletas laterales del Soporte para la Cabeza.

Se informa a los padres que el Soporte de Espalda y el Soporte para la Cabeza del Asiento Elevador para Automóvil con Respaldo Alto ofrecen una mayor protección ante un choque de impacto frontal y lateral. Remover el Soporte para la Cabeza y Soporte de Espalda antes de lo necesario también elimina dicha protección ante un choque.

## 5.0 Recomendaciones de peso y altura

### 5.4 USO DE ASIENTO ELEVADOR SIN RESPALDO (**SIN** SISTEMA DE ARNES INTEGRADO)



El niño **DEBE** cumplir con los siguientes requisitos para usar el Asiento Elevador para Automóvil en modo Sin Respaldo:

- El peso del niño debe ser entre 40 y 100 libras (18.1 y 45 kg) **y**
- La altura del niño debe ser entre 42 y 57 pulgadas (107 y 145 cm) **y**
- La parte superior de las orejas del niño debe estar debajo de la parte superior del respaldo del vehículo o del reposacabezas del vehículo **y**
- El niño debe tener al menos 4 años de edad.

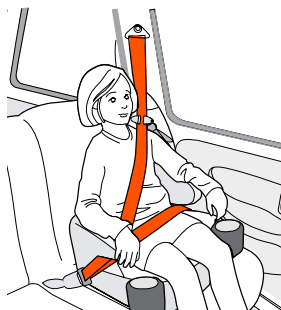

Baby Trend recomienda usar un asiento elevador para automóvil sin respaldo hasta que el niño alcance una altura de pie de 57 pulgadas (145 cm) de pie antes de cambiar a asegurarlo con un cinturón de seguridad del vehículo, sin asiento elevador.

## ⚠️ ADVERTENCIA

**Posibilidad de MUERTE o LESIÓN GRAVE:**  
PARA EVITAR LESIONES DE TRAUMATISMO POR LATIGAZO, LA PARTE SUPERIOR DE LAS OREJAS DEL NIÑO DEBE ESTAR DEBAJO DE LA PARTE SUPERIOR DEL RESPALDO O REPOSACABEZAS DEL VEHÍCULO.



## 6.0 Selección de la ubicación del asiento del vehículo

### ⚠️ ADVERTENCIA

Hay muchos tipos diferentes de vehículos, sistemas de cinturones de seguridad de vehículos u otros sistemas de retención de ocupantes que se utilizan actualmente. En consecuencia, este manual solo puede brindar pautas para una instalación adecuada en su vehículo. Además de este manual, también debe leer y comprender el manual del usuario del vehículo, que debe abordar el uso de sistemas de sujeción para niños. Si el manual del usuario de su vehículo no aborda la instalación de sistemas de sujeción para niños, comuníquese con su distribuidor local de vehículos o con el fabricante del vehículo para obtener esta información antes de usar esta Silla de Seguridad.

Es posible que no todos los asientos dentro de un vehículo sean seguros para la instalación de este asiento para el automóvil. De hecho, algunos vehículos no tienen una ubicación de asiento que sea segura para la instalación de una silla de seguridad. Colocar de manera incorrecta este Asiento de Auto dentro de un vehículo aumentará el riesgo de muerte o lesiones graves en una parada repentina o choque.

Consulte la sección "Vehicle Seat Belts" (Cinturones de seguridad del vehículo) para obtener más información sobre los cinturones de seguridad del vehículo.

Por favor, siga las instrucciones de este manual y las del manual del propietario de su vehículo atentamente para asegurar la ubicación e instalación apropiadas de esta Sillita para el automóvil. Si tiene dudas respecto de la ubicación apropiada de la Sillita para el automóvil dentro del vehículo, comuníquese con el fabricante de su vehículo directamente o a través de su concesionario antes de usar esta Sillita para el automóvil. Para obtener información adicional o asistencia, comuníquese con Baby Trend® al 1-800-328-7363.

### 6.1 Consideraciones generales para seleccionar la ubicación de los asientos

- Revise el manual del propietario de su vehículo para determinar la mejor ubicación para cada modo de uso del asiento para el automóvil, cualquier instrucción específica para la instalación del asiento para el automóvil o para determinar si alguna ubicación no es segura para la instalación del asiento para el automóvil. Si no tiene el manual del propietario del automóvil, o si este no aborda la instalación de Sillitas para niños, comuníquese con el fabricante del vehículo para obtener esta información antes de usar esta Sillita para el automóvil.
- Utilice el asiento trasero del vehículo siempre que sea posible. De acuerdo a las estadísticas de accidentes, los niños están más seguros cuando están adecuadamente asegurados en los asientos traseros del vehículo en lugar de los asientos delanteros. Siempre que sea posible, esta Sillita para el automóvil se deberá sujetar en el centro del asiento trasero. La posición central trasera a veces está equipada solo con un cinturón de regazo del vehículo y **NO PUEDE** usarse cuando este asiento para el automóvil se usa como asiento elevador **SIN** el arnés de seguridad incorporado.
- Utilice el asiento delantero del vehículo solo si está específicamente permitido en el manual del propietario del vehículo y siguiendo todas las instrucciones del manual del propietario del vehículo.
- Utilice un asiento del vehículo que tenga un anclaje de sujeción siempre que sea posible.



Se recomienda la instalación con correa superior.

- a. Baby Trend requiere el uso de la correa superior provista con este asiento para el automóvil siempre que sea posible. La instalación de un asiento para automóvil mediante la correa superior puede facilitar una instalación segura y puede reducir el riesgo de lesiones en un choque.
- b. El asiento para el automóvil se puede instalar sin la correa superior cuando no hay un anclaje de sujeción para el vehículo disponible.

### LATCH



El Sistema de anclajes inferiores y correas de anclaje para niños (**LATCH**) fue creado para facilitar la instalación de las Sillitas para niños al exigir que las restricciones para niños se instalen sin necesidad de usar el sistema de cinturones de seguridad del vehículo. Desde el 1° de septiembre de 2002, al menos dos asientos traseros de todos los automóviles, minivans y camiones livianos vienen equipados con puntos de anclaje inferiores para la restricción de niños ubicados entre el cojín y el respaldo del asiento del vehículo. Estos vehículos también están equipados con al menos 3 anclajes de sujeción superiores ubicados detrás del asiento del vehículo. Juntos, los anclajes inferiores y la correa de sujeción superior componen el sistema LATCH. Todos los sistemas de retención infantil fabricados desde el 1 de septiembre de 2002 tienen anclajes inferiores y anclajes superiores que se conectarán al sistema LATCH del vehículo.

**Lea el manual del propietario de su vehículo para conocer los lugares exactos, la identificación y los requisitos para el uso con un dispositivo de restricción para niños.**

**SOLAMENTE** use el sistema **LATCH** para asegurar su asiento de automóvil en un lugar del asiento recomendado por el fabricante del vehículo para la instalación de LATCH. Consulte el manual del propietario del vehículo para conocer los lugares de anclaje de la correa superior del vehículo. Los anclajes de vehículos deberán identificarse mediante uno de los siguientes símbolos.

El asiento de seguridad híbrido 3 en 1 para niños pequeños (**CON** arnés) se puede usar con el sistema LATCH hasta el peso máximo para uso con arnés: 50 lb\* (23 kg).

El asiento elevador para automóvil híbrido 3 en 1 (**SIN** arnés) se puede asegurar con LATCH en el modo de uso elevador con respaldo alto hasta 100 lb. (45 kilos)."

\* **IMPORTANTE:** Algunos fabricantes de vehículos tienen una clasificación de peso más baja para los anclajes inferiores **LATCH** cuando se usan con asientos de seguridad para niños pequeños. Consulte el manual del propietario de su vehículo o comuníquese con el fabricante del vehículo para conocer los límites de los anclajes inferiores **LATCH** de su vehículo.

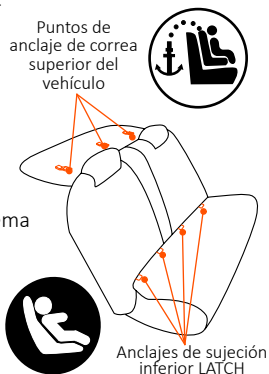

## 6.0 Selección de la ubicación del asiento del vehículo

### 6.2 Lugares para sentarse que se deben evitar

**NO use este Asiento de Auto en las siguientes ubicaciones de asientos.**

- Nunca use este asiento para el automóvil en un vehículo que tenga una bolsa de aire frontal activa a menos que lo recomiende el manual del propietario del vehículo. Si su vehículo está equipado con una bolsa de aire en el lado del acompañante delantero, consulte el manual del usuario del vehículo para obtener información adicional sobre las bolsas de aire y la instalación de la silla de seguridad para niños.



- NO use esta sillita para el automóvil en ningún asiento del vehículo orientado hacia la parte trasera.



- NO use esta Sillita para el automóvil en ningún asiento del vehículo orientado hacia el lado del vehículo.



- NO use la Sillita para el automóvil en una ubicación del asiento del vehículo que tenga un respaldo que no se bloquee en su posición. Un respaldo de un asiento de un vehículo que se pliega hacia adelante debe bloquearse para evitar que se mueva hacia adelante en caso de una frenada repentina o un choque.

## 7.0 Asiento de automóvil para niños (Con sistema de arnés incorporado): Instalación y uso



### 7.1 Instalación Adecuada

- Se requiere una instalación apropiada. La ruta del cinturón para asegurar este asiento para el automóvil en un vehículo depende de la instalación **CON** o **SIN** el anclaje superior.
- Asegure este asiento de seguridad para niños con el sistema LATCH o el cinturón de seguridad del vehículo y la correa de sujeción superior como se muestra en este manual.
- El sistema LATCH o el cinturón del asiento del vehículo deben permanecer ceñidamente ajustados alrededor de la sillita para el automóvil en todo momento.
- El sistema LATCH o el cinturón de seguridad del vehículo debe pasar por el soporte posterior del asiento del automóvil cuando se utiliza el sistema de arnés.
- Ajuste ceñidamente el arnés provisto con la Sillita para el automóvil alrededor del niño.
- Las correas del arnés deben pasar por las ranuras de la correa del arnés a la altura o por encima de los hombros del niño.
- Nunca coloque el LATCH o el cinturón de seguridad del vehículo delante del niño cuando utilice el sistema de arnés.

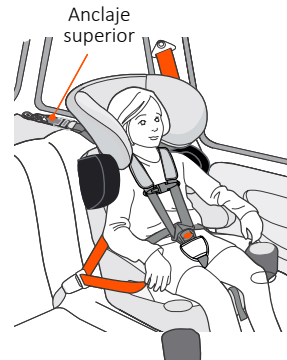

## 7.0 Asiento de automóvil para niños pequeños (Con sistema de arnés incorporado): Instalación y uso



El recorrido del cinturón utilizado para asegurar este asiento para el automóvil en un vehículo depende del **PESO** del niño y de la instalación **CON** o **SIN** la correa superior.

- Recorrido de cinturón para instalación y uso con niños de 30 a 40 libras. (13,6 a 18,1 kg) difiere del enrutamiento recorrido del cinturón para la instalación y el uso para niños de 40 a 50 libras. (18.1 a 22.7 kilogramos). Consulte la tabla a continuación y la sección “Recorrido de la correa para la instalación” para “ENTRADA FRONTAL” y Información de recorrido del cinturón “ENTRADA TRASERA”.

### 7.1.1 Opciones de instalación según el peso del niño y el equipo de instalación del vehículo

Utilice la siguiente tabla para determinar la ruta correcta del cinturón y la instalación de la correa según el peso de su hijo y el vehículo. **Baby Trend requiere el uso del anclaje superior para su instalación si el vehículo está equipado con un anclaje de correa. Consulte el manual del propietario del vehículo para conocer las ubicaciones de las correas de sujeción.**

Uso del arnés - Opciones de instalación del asiento del automóvil y uso de la correa

Peso del niño	Método de instalación/recorrido de la correa	Uso de la correa superior	
Niños 30-40 libras (13,6-18,1 kilogramos.)	LATCH <b>Entrada trasera</b> Recorrido del cinturón	✓ <b>Con</b> correa superior	✓ <b>Sin</b> correa superior
	Cinturón de regazo y hombro <b>Entrada frontal</b>	✓ <b>Con</b> correa superior	✓ <b>Sin</b> correa superior
	Solo cinturón de regazo <b>Entrada trasera</b> Recorrido del cinturón	✓ <b>Con</b> correa superior	✓ <b>Sin</b> correa superior
Niños 40 a 50 libras. (18,1-22,7 kilogramos.)	LATCH <b>Entrada delantera</b> Recorrido del cinturón	✓ <b>Con</b> correa superior	
	LATCH <b>Entrada trasera</b> Recorrido del cinturón		✓ <b>Sin</b> correa superior
	Cinturón de regazo y hombro <b>Entrada frontal</b>	✓ <b>Con</b> correa superior	
	Cinturón de regazo y hombro <b>Entrada trasera</b>		✓ <b>Sin</b> correa superior
	Solo cinturón de regazo <b>Entrada delantera</b> Recorrido del cinturón	✓ <b>Con</b> correa superior	
	Solo cinturón de regazo <b>Entrada trasera</b> Recorrido del cinturón		✓ <b>Sin</b> correa superior

## 7.0 Asiento de automóvil para niños pequeños (Con sistema de arnés incorporado): Instalación y uso



### 7.2 Opciones de recorrido de correas para la instalación:

#### Instalación **CON** Enrutamiento del cinturón de “ENTRADA FRONTAL” con anclaje superior



El enrutamiento del cinturón “ENTRADA DELANTERA” se utiliza para asegurar el asiento para automóvil para niños pequeños (**CON** arnés) cuando se instala **CON** la correa superior. El cinturón de anclaje inferior LATCH y los cinturones de seguridad del vehículo se pasan a través del recorrido del cinturón “ENTRADA DELANTERA” de la misma manera.

#### Enrutamiento de correa de “ENTRADA FRONTAL”

- Comience deslizando el cinturón LATCH o el cinturón de seguridad del vehículo debajo del apoyabrazos (1).
- Desde la parte delantera del asiento del automóvil, inserte el conector LATCH o la placa del seguro del cinturón de seguridad del vehículo en la abertura de la ruta del cinturón en el soporte posterior (2).
- Tire del LATCH o del cinturón de seguridad del vehículo a través de la abertura del recorrido del cinturón y por la parte posterior del soporte de la espalda hasta la abertura del recorrido del cinturón en el lado opuesto (3).
- Desde la parte trasera del soporte posterior, inserte el conector LATCH o la placa del seguro del cinturón de seguridad del vehículo en la abertura del recorrido del cinturón en el soporte posterior (4).
- Tire del LATCH o del cinturón de seguridad del vehículo y deslícelo debajo del apoyabrazos en el lado opuesto (5).

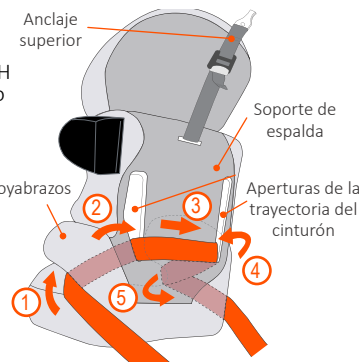

## 7.0 Asiento de automóvil para niños pequeños (Con sistema de arnés incorporado): Instalación y uso



### Instalación **SIN** recorrido del cinturón de “ENTRADA TRASERA” con correa superior



El recorrido del cinturón “ENTRADA TRASERA” se utiliza para asegurar el asiento para automóvil para niños pequeños (CON arnés) cuando se instala **SIN** la correa superior. El cinturón de anclaje inferior LATCH y los cinturones de seguridad del vehículo se pasan a través del recorrido del cinturón “ENTRADA TRASERA” de la misma manera.

#### Recorrido de cinturón de “ENTRADA TRASERA”

- Desde la parte trasera del asiento del automóvil, inserte el conector LATCH o la placa del seguro del cinturón de seguridad del vehículo en la abertura de la ruta del cinturón en el soporte posterior (1).
- Tire del LATCH o del cinturón de seguridad del vehículo a través de la abertura del recorrido del cinturón y por la parte frontal del soporte de la espalda hasta la abertura del recorrido del cinturón en el lado opuesto (2).
- Desde la parte delantera del soporte posterior, inserte el conector LATCH o la placa del seguro del cinturón de seguridad del vehículo en la abertura del recorrido del cinturón en el soporte posterior y tire del LATCH o del cinturón de seguridad del vehículo a través (3).

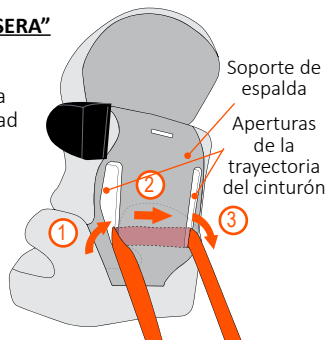

## 7.0 Asiento de automóvil para niños pequeños (Con sistema de arnés incorporado): Instalación y uso



### 7.3 Instalación **CON** correa superior

El enrutamiento del cinturón “ENTRADA FRONTAL”, debe utilizarse cuando se utiliza la correa superior para asegurar este asiento para el automóvil.

Según la ubicación del asiento seleccionada, identifique si se utilizará LATCH, cinturón de regazo/hombro del vehículo o solo cinturón de regazo del vehículo para asegurar el asiento para el automóvil. Utilice el sistema LATCH cuando esté disponible. Siga los pasos de las siguientes secciones para el tipo de cinturón que se utilizará para asegurar el asiento del automóvil.

La correa superior debe estar asegurada y tensada correctamente cuando se utiliza el recorrido del cinturón de “entrada frontal”.

**Baby Trend requiere el uso del anclaje superior para su instalación si el vehículo está equipado con un anclaje de correa. Consulte el manual del propietario del vehículo para conocer los lugares de anclaje de la correa.**



Correa superior

ENTRADA FRONTAL  
Recorrido del cinturón

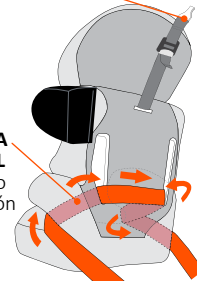

## 7.0 Asiento de automóvil para niños pequeños (Con sistema de arnés incorporado): Instalación y uso



### 7.3.1 Instalación - LATCH **CON** correa superior



## ⚠️ ADVERTENCIA

Utilice el sistema LATCH del asiento para automóvil únicamente en posiciones de asiento del vehículo designadas por el fabricante del vehículo como posiciones de uso LATCH y que tengan un espacio de anclaje de 11 pulgadas (280 mm). El asiento del automóvil debe estar firmemente sujeto por el sistema LATCH. Nunca conecte más de un conector de anclaje inferior o gancho de anclaje superior a un anclaje del vehículo a menos que lo recomiende el manual del propietario del vehículo.

El sistema de sujeción LATCH, cuando se utiliza con la correa superior, se puede utilizar hasta 50 libras. (23 kilos).

#### Para asegurar el asiento del automóvil en el vehículo:

1. Ensamble el soporte de la espalda (vea la sección “Assembly and Removal of Back Support” (Montaje y extracción del soporte de la espalda). **Consulte la página 72.**
2. Ajuste la altura de la correa del arnés para su hijo – Las correas del arnés **DEBEN** estar a la altura o por encima de los hombros del niño (consulte “Changing Harness Strap Height” (Cómo cambiar la altura de la correa del arnés). **Sección 10.3.**



## 7.0 Asiento de automóvil para niños pequeños (Con sistema de arnés incorporado): Instalación y uso



3. Pase el cinturón de anclaje inferior LATCH utilizando la ruta del cinturón “**ENTRADA FRONTAL**” como se muestra en la Sección 7.2.
4. Coloque la correa de sujeción superior sobre la parte superior del soporte para la cabeza y apóyela dentro del área del asiento.
5. Coloque el asiento de seguridad para automóvil en un asiento del vehículo en un lugar equipado con LATCH y centrado entre los anclajes LATCH (vea la sección “Selecting a Vehicle Seating Location” (Elección del Lugar para Ubicar el Asiento)).
6. Si el respaldo del asiento del vehículo es ajustable, ajústelo a la posición vertical o la que se especifique en el manual del propietario de vehículo para el uso de un asiento de seguridad para automóvil.
7. Utilice los conectores LATCH para engancharlos a los anclajes del vehículo como se ve en (1) y (2). Asegúrese de que los conectores estén fijados y asegurados al anclaje del vehículo.
8. Tire para verificar que los conectores estén asegurados (3).

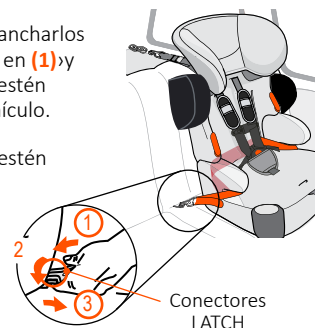
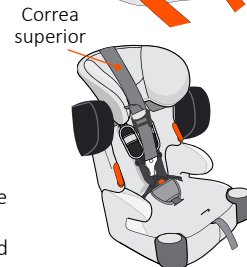
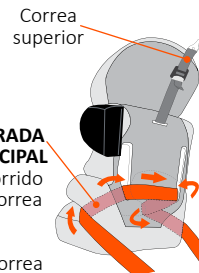

## 7.0 Asiento de automóvil para niños pequeños (Con sistema de arnés incorporado): Instalación y uso



- Coloque las rodillas dentro del asiento (1) y tire del extremo libre de la correa LATCH para ajustar (2).
- Conecte el gancho de la correa superior al anclaje del vehículo como se muestra en (1) y (2). Asegúrese de que el gancho de la correa superior esté enganchado y asegurado al anclaje del vehículo.

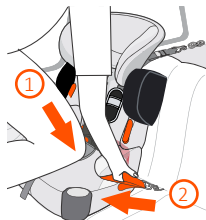

- Tire de la correa de sujeción superior para comprobar que el gancho de sujeción esté bien sujeto (3).
- Tire del extremo libre de la correa de sujeción superior hasta eliminar toda la holgura de esta (4).

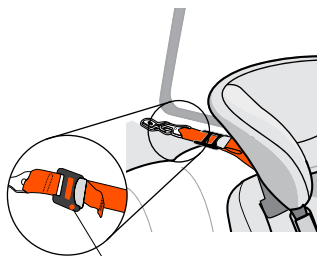
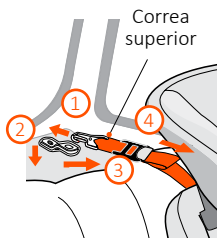

Ajustador de correa

## 7.0 Asiento de automóvil para niños pequeños (Con sistema de arnés incorporado): Instalación y uso



- Verifique que la instalación sea segura sujetando el apoyabrazos del asiento del automóvil y empujándolo de lado a lado y de adelante hacia atrás. La silla de automóvil no debe moverse más de 1 pulgada en ninguna dirección.



- Si el asiento del automóvil se mueve más de 1 pulgada, vuelva a ajustar el cinturón LATCH y la correa superior y verifique nuevamente.
- Si el asiento del automóvil se mueve menos de 1 pulgada, la instalación está completa.
- Si el asiento del automóvil aún se mueve más de 1 pulgada, pruebe con otra posición de asiento o consulte la sección "Vehicle Seat Belts" (Cinturones de seguridad del vehículo) y revise el manual del propietario de su vehículo para obtener información sobre cómo asegurar los asientos del automóvil.

**Baby Trend requiere el uso del anclaje superior para su instalación si el vehículo está equipado con un anclaje de correa. Consulte el manual del propietario del vehículo para conocer los lugares de anclaje de la correa.**

## 7.0 Asiento de automóvil para niños pequeños (Con sistema de arnés incorporado): Instalación y uso



### Para quitar el asiento del automóvil:

1. Afloje el anclaje superior presionando el botón en el ajustador del anclaje y deslizando el cinturón a través del ajustador (1).
2. Desenganche el gancho de sujeción superior del anclaje del vehículo. Presione hacia arriba el retenedor (2), desenganche el gancho de sujeción (3) y retire (4).
3. Afloje el cinturón de anclaje inferior LATCH colocando las rodillas en el asiento y mientras presiona hacia abajo (1), presione el botón en el ajustador LATCH y deslice el cinturón a través del ajustador (2).
4. Desenganche los conectores del cinturón de anclaje inferior LATCH de los anclajes del vehículo. Presione hacia arriba el retenedor (1), desenganche el gancho de sujeción (2) y retire (3).

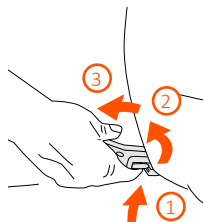
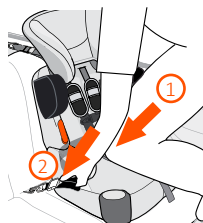
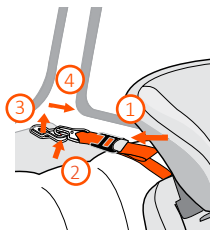

**NOTA:** Al retirar el conector LATCH, girar el conector 90° puede ayudar a retirarlo del anclaje del vehículo.

## 7.0 Asiento de automóvil para niños pequeños (Con sistema de arnés incorporado): Instalación y uso



### 7.3.2 Instalación - Cinturón de regazo/hombro **CON** correa superior



## ⚠ ADVERTENCIA

El sistema del cinturón del asiento del vehículo DEBE permanecer ceñidamente ajustado a la sillita para el automóvil en todo momento. Si el cinturón de seguridad del vehículo no se mantiene ajustado, lea el manual del propietario del vehículo y la sección "Cinturones de seguridad del vehículo" en este manual.

### Para asegurar el asiento del automóvil en el vehículo:

1. Ensamble el soporte de la espalda (consulte "Montaje y extracción del soporte de la espalda" sección 10.1).
2. Guarde los conectores LATCH en la parte trasera del asiento.
3. Ajuste la altura de la correa del arnés para su hijo – Las correas del arnés DEBEN estar a la altura o por encima de los hombros del niño (consulte "Changing Harness Strap Height" (Cómo cambiar la altura de la correa del arnés) sección).
4. Coloque la correa de sujeción superior sobre la parte superior del soporte para la cabeza y apóyela dentro del área del asiento.
5. Coloque el asiento de seguridad para automóvil en un asiento del vehículo en un lugar equipado con cinturón de cadera/hombro y centrado entre los anclajes del cinturón de cadera/hombro (vea la sección "Elección del Lugar para Ubicar el Asiento").

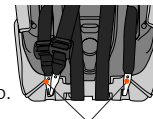

Conectores LATCH



Correa superior

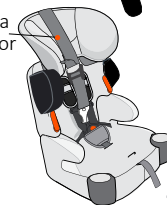

## 7.0 Asiento de automóvil para niños pequeños (Con sistema de arnés incorporado): Instalación y uso



- Si el respaldo del asiento del vehículo es ajustable, ajústelo a la posición vertical o la que se especifique en el manual del propietario de vehículo para el uso de un asiento de seguridad para automóvil.
- Saque el cinturón de regazo y hombro del vehículo y páselo a través del asiento del automóvil usando el recorrido del cinturón “**ENTRADA DELANTERA**” como se muestra en la Sección 7.2 y abroche el cinturón de seguridad del vehículo.
- Tire para comprobar que la hebilla del vehículo esté bien cerrada. Compruebe que el cinturón del vehículo esté plano y no torcido.
- Mueva el cinturón de hombro del vehículo en el costado del asiento del automóvil más cercano a la hebilla del vehículo hacia arriba y sobre la parte superior del apoyabrazos. Páselo a través de la guía del cinturón de hombro para niños pequeños.
- Para vehículos con retractores conmutables, tire del cinturón de hombro completamente hacia afuera para cambiar el retractor al modo de retractor de bloqueo y suelte el cinturón de hombro para permitir que se retraiga.
- Coloque las rodillas dentro del asiento y mientras presiona hacia abajo (1), tire del cinturón de hombro del vehículo justo por encima de la hebilla del vehículo (2) para ajustar el cinturón de regazo del vehículo alrededor del asiento del automóvil.

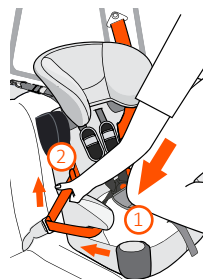
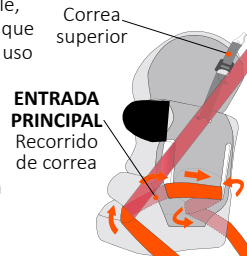

## 7.0 Asiento de automóvil para niños pequeños (Con sistema de arnés incorporado): Instalación y uso



- Mientras mantiene apretado el cinturón de regazo, retire la holgura del cinturón de hombro y deje que el retractor ajuste el cinturón de hombro.
- Conecte el Gancho de la Correa Superior al anclaje del vehículo (1) y (2). Escuche el “clic” cuando el gancho de sujeción se ajuste de manera segura en el anclaje de sujeción del vehículo.
- Tire de la correa de sujeción superior para verificar que el gancho de sujeción esté asegurado (3).
- Tire del extremo libre de la correa de sujeción superior hasta eliminar toda la holgura de esta (4).
- Verifique que la instalación sea segura sujetando el apoyabrazos del asiento del automóvil y empujándolo de lado a lado y de adelante hacia atrás. La silla de automóvil no debe moverse más de 1 pulgada en ninguna dirección.
  - Si el asiento del automóvil se mueve más de 1 pulgada, vuelva a ajustar el cinturón de seguridad del vehículo y la correa superior y pruebe nuevamente.
  - Si el asiento del automóvil se mueve menos de 1 pulgada, la instalación está completa. Sin embargo, si el asiento del automóvil aún se mueve más de 1 pulgada, pruebe con otra posición de asiento o consulte la sección “Vehicle Seat Belts” (Cinturones de seguridad del vehículo) y revise el manual del propietario de su vehículo para obtener información sobre cómo asegurar los asientos del automóvil.

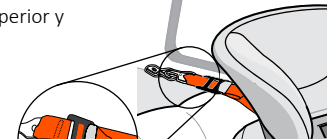
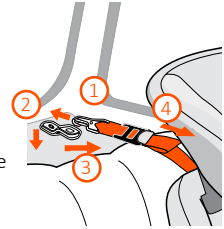

Ajustador de correa



## 7.0 Asiento de automóvil para niños pequeños (Con sistema de arnés incorporado): Instalación y uso



1. Afloje el anclaje superior presionando el botón en el ajustador del anclaje y deslizando el cinturón a través del ajustador (1).
2. Desenganche el gancho de sujeción superior del anclaje del vehículo. Presione hacia arriba el retenedor (2), desenganche el gancho de sujeción (3) y retire (4).
3. Desabroche el cinturón de seguridad del vehículo y retire el cinturón de la trayectoria del cinturón.

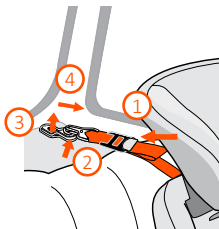

### 7.3.3 Instalación - Cinturón de regazo solamente **CON** correa superior



## ⚠ ADVERTENCIA

El sistema del cinturón del asiento del vehículo **DEBE** permanecer ceñidamente ajustado a la sillita para el automóvil en todo momento. Si el cinturón de seguridad del vehículo no se mantiene ajustado, lea el manual del propietario del vehículo y la sección "Cinturones de seguridad del vehículo" en este manual.

## 7.0 Asiento de automóvil para niños pequeños (Con sistema de arnés incorporado): Instalación y uso



### Para asegurar el asiento del automóvil en el vehículo:

1. Ensamble el soporte de la espalda (vea la sección "Assembly and Removal of Back Support" (Montaje y extracción del soporte de la espalda).
2. Guarde los conectores LATCH en la parte trasera del asiento.
3. Ajuste la altura de la correa del arnés para su hijo – Las correas del arnés DEBEN estar a la altura o por encima de los hombros del niño (consulte "Changing Harness Strap Height" (Cómo cambiar la altura de la correa del arnés) **Sección 10.3**).
4. Coloque la correa de sujeción superior sobre la parte superior del soporte para la cabeza y apóyela dentro del asiento.
5. Coloque el asiento de seguridad para automóvil en un asiento del vehículo en un lugar equipado con cinturón de cadera y centrado entre los anclajes del cinturón de cadera (vea la sección "Selecting a Vehicle Seating Location" - Elección del Lugar para Ubicar el Asiento).
6. Si el respaldo del asiento del vehículo es ajustable, ajústelo a la posición vertical o la que se especifique en el manual del propietario de vehículo para el uso de un asiento de seguridad para automóvil.

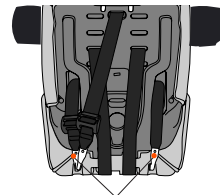

Conectores LATCH



Correa superior

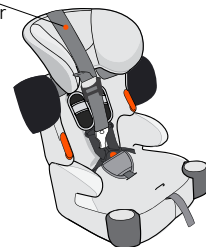

## 7.0 Asiento de automóvil para niños pequeños (Con sistema de arnés incorporado): Instalación y uso



7. Saque el cinturón de regazo del vehículo y páselo a través del asiento del automóvil usando el recorrido del cinturón **“ENTRADA DELANTERA”** como se muestra en la Sección 7.2 y abroche el cinturón de seguridad del vehículo.

8. Tire para comprobar que la hebilla del vehículo esté bien asegurada.

**NOTA:** Si el cinturón de regazo no es lo suficientemente largo y el sistema LATCH no está disponible, instale el asiento para el automóvil usando la ruta del cinturón de **“ENTRADA TRASERA”** (consulte la sección “Instalación- Cinturón de regazo solamente **SIN** Anclaje superior”).

9. Coloque las rodillas dentro del asiento y mientras presiona hacia abajo **(1)**, tire del extremo libre del cinturón de regazo del vehículo **(2)** para ajustar el cinturón de regazo alrededor del asiento del automóvil.

10. Conecte el gancho de la correa superior al anclaje del vehículo como se muestra en **(1)** y **(2)**. Asegúrese de que el gancho de la correa superior esté enganchado y asegurado al anclaje del vehículo.

11. Tire de la correa de sujeción superior para verificar que el gancho de sujeción esté asegurado **(3)**.

12. Tire del extremo libre de la correa de sujeción superior hasta eliminar toda la holgura de esta **(4)**.

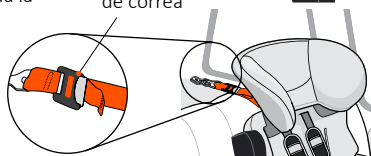
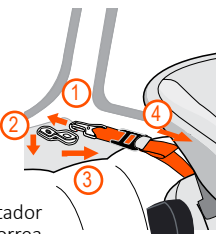
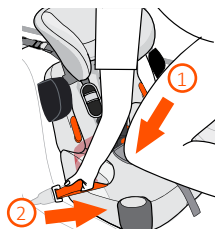
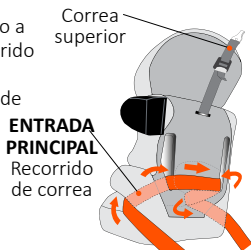

## 7.0 Asiento de automóvil para niños pequeños (Con sistema de arnés incorporado): Instalación y uso



13. Verifique que la instalación sea segura sujetando el apoyabrazos del asiento del automóvil y empujándolo de lado a lado y de adelante hacia atrás. La silla de automóvil no debe moverse más de 1 pulgada en ninguna dirección.

- Si el asiento del automóvil se mueve más de 1 pulgada, vuelva a ajustar el cinturón de seguridad del vehículo y la correa superior y pruebe nuevamente.
- Si el asiento del automóvil se mueve menos de 1 pulgada, la instalación está completa. Sin embargo, si el asiento del automóvil aún se mueve más de 1 pulgada, pruebe con otra posición de asiento o consulte la sección “Vehicle Seat Belts” (Cinturones de seguridad del vehículo) y revise el manual del propietario de su vehículo para obtener información sobre cómo asegurar los asientos del automóvil.

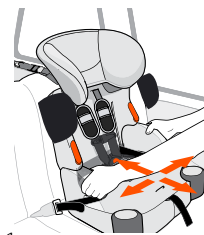

### Para quitar el asiento del automóvil:

1. Afloje el anclaje superior presionando el botón en el ajustador del anclaje y deslizando el cinturón a través del ajustador **(1)**
2. Desenganche el gancho de sujeción superior del anclaje del vehículo. Presione hacia arriba el retenedor **(2)**, desenganche el gancho de sujeción **(3)** y retire **(4)**.
3. Desabroche el cinturón de seguridad del vehículo y retire el cinturón de la trayectoria del cinturón.

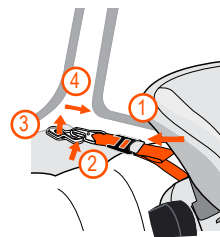

## 7.0 Asiento de automóvil para niños pequeños (Con sistema de arnés incorporado): Instalación y uso



## 7.0 Asiento de automóvil para niños pequeños (Con sistema de arnés incorporado): Instalación y uso



### 7.4 Instalación - **SIN** correa superior



El recorrido del cinturón “**ENTRADA TRASERA**” debe utilizarse cuando **NO** se utiliza una correa superior para asegurar este asiento para el automóvil.

**Nota:** Se recomienda la instalación con correa superior siempre que sea posible.

Baby Trend requiere el uso de la correa superior provista con este asiento para el automóvil siempre que sea posible. Sin embargo, cuando no hay un anclaje de sujeción disponible en el vehículo, el asiento para el automóvil se puede asegurar sin el anclaje superior. Guarde siempre la correa superior cuando no esté en uso fijando el gancho de sujeción al almacenamiento de sujeción en la parte inferior trasera del soporte posterior como se muestra.

Según la ubicación del asiento seleccionada, identifique si se utilizará LATCH o un cinturón de regazo/hombro del vehículo o solo cinturón de regazo para asegurar el asiento para el automóvil. Utilice el sistema LATCH cuando esté disponible. Siga los pasos de las siguientes secciones para el tipo de cinturón que se utilizará para asegurar el asiento del automóvil.

**Nota:** Guarde la correa en la parte posterior del asiento cuando no esté en uso.

**ENTRADA TRASERA**  
Recorrido de correa



Conectores LATCH

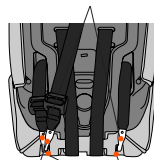

Correa superior

Almacenamiento de anclaje/LATCH

### 7.4.1 Instalación - LATCH **SIN** correa superior

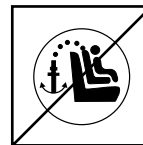

## ⚠ ADVERTENCIA

Utilice el sistema LATCH del asiento para automóvil únicamente en posiciones de asiento del vehículo designadas por el fabricante del vehículo para uso con LATCH y que tengan un espacio de anclaje de 11 pulgadas (280 mm). El asiento del automóvil debe estar sujeto firmemente por el sistema LATCH. Nunca conecte más de un conector de anclaje inferior o gancho de anclaje superior a un anclaje del vehículo a menos que lo recomiende el manual del propietario del vehículo.

El sistema de sujeción LATCH debe usarse **CON** la correa superior hasta 50 libras (23 kg) siempre que se pueda lograr una instalación segura. Cuando se usa **SIN** la correa superior, el sistema de sujeción LATCH se puede usar hasta 50 libras (23 kg) o el peso máximo para el uso de LATCH especificado en el manual del propietario del vehículo.

### **Para asegurar el asiento del automóvil en el vehículo:**

1. Ensamble el soporte de la espalda (vea la sección “Assembly and Removal of Back Support” (Montaje y extracción del soporte de la espalda) **Sección 10.1**).
2. Sujete la correa superior fijando el gancho de anclaje en el almacenamiento de anclaje en la parte inferior del soporte trasero como se muestra.

Conectores LATCH

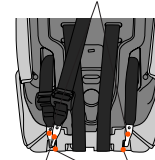

Correa superior

Almacenamiento de anclaje/LATCH

## 7.0 Asiento de automóvil para niños pequeños (Con sistema de arnés incorporado): Instalación y uso



- Ajuste la altura de la correa del arnés para su hijo – Las correas del arnés DEBEN estar a la altura o por encima de los hombros del niño (consulte “Changing Harness Strap Height” (Cómo cambiar la altura de la correa del arnés) **Sección 10.3**).
- Pase el cinturón de anclaje inferior LATCH utilizando el recorrido del cinturón “**ENTRADA TRASERA**” como se muestra en la Sección 7.2.
- Coloque el asiento de seguridad para automóvil en un asiento del vehículo en un lugar equipado con LATCH y centrado entre los anclajes LATCH (vea la sección “Selecting a Vehicle Seating Location” (Elección del Lugar para Ubicar el Asiento)).
- Si el respaldo del asiento del vehículo es ajustable, ajústelo a la posición vertical o la que se especifique en el manual del propietario de vehículo para el uso de un asiento de seguridad para automóvil.
- Utilice los conectores LATCH para engancharlos a los anclajes del vehículo como se ve en (1) y (2). Asegúrese de que los conectores se enganchen de manera segura en el anclaje del vehículo.
- Tire para verificar que los conectores estén asegurados (3).



**ENTRADA TRASERA**  
Recorrido de correa

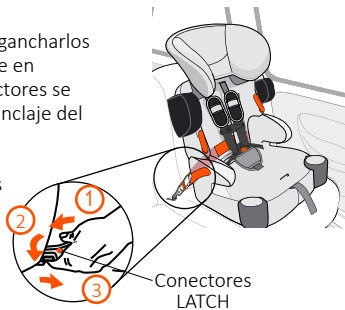
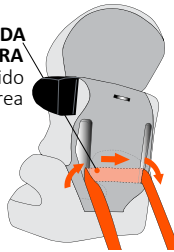

Conectores LATCH

## 7.0 Asiento de automóvil para niños pequeños (Con sistema de arnés incorporado): Instalación y uso



- Coloque las rodillas dentro del asiento (1) y tire del extremo libre de la correa LATCH para ajustar (2) (Fig. 44a).
  - Verifique que la instalación sea segura sujetando el apoyabrazos del asiento del automóvil y empujándolo de lado a lado y de adelante hacia atrás. La silla de automóvil no debe moverse más de 1 pulgada en ninguna dirección (Fig. 44b).
- Si el asiento del automóvil se mueve más de 1 pulgada, vuelva a ajustar el cinturón LATCH y verifique nuevamente.
  - Si el asiento del automóvil se mueve menos de 1 pulgada, la instalación está completa. Sin embargo, si el asiento del automóvil aún se mueve más de 1 pulgada, pruebe con otra posición de asiento o consulte la sección “Vehicle Seat Belts” (Cinturones de seguridad del vehículo) y revise el manual del propietario de su vehículo para obtener información sobre cómo asegurar los asientos del automóvil.

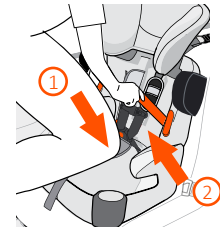

Fig. 44a



Fig. 44b

## 7.0 Asiento de automóvil para niños pequeños (Con sistema de arnés incorporado): Instalación y uso



### Para quitar el asiento del automóvil:

1. Afloje el cinturón de anclaje inferior LATCH colocando las rodillas en el asiento y mientras presiona hacia abajo (1), levante el ajustador LATCH y deslice el cinturón a través del ajustador (2).
2. Desenganche los conectores del cinturón de anclaje inferior LATCH de los anclajes del vehículo. Presione hacia arriba el retenedor (1), desenganche el conector LATCH (2) y retire (3).

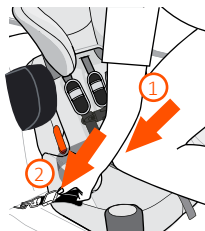

**NOTA:** Al retirar el conector LATCH, girar el conector 90° puede ayudar a retirarlo del anclaje del vehículo.

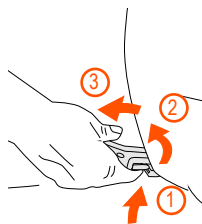

## 7.0 Asiento de automóvil para niños pequeños (Con sistema de arnés incorporado): Instalación y uso



### 7.4.2 Instalación - Cinturón de regazo/hombro **SIN** correa superior



## ADVERTENCIA

El sistema del cinturón del asiento del vehículo **DEBE** permanecer **ceñidamente ajustado a la sillita para el automóvil en todo momento**. Si el cinturón de seguridad del vehículo no se mantiene ajustado, lea el manual del propietario del vehículo y la sección "Cinturones de seguridad del vehículo" en este manual.

### Para asegurar el asiento del automóvil en el vehículo:

1. Ensamble el soporte de la espalda (vea la sección "Assembly and Removal of Back Support" (Montaje y extracción del soporte de la espalda) **Sección 10.1**).
2. Almacene el LATCH y la correa superior fijando los conectores LATCH y el gancho de anclaje en el almacenamiento de LATCH/anclaje en la parte inferior del soporte trasero como se muestra.
3. Ajuste la altura de la correa del arnés para su hijo – Las correas del arnés **DEBEN** estar a la altura o por encima de los hombros del niño (consulte "Changing Harness Strap Height" (Cómo cambiar la altura de la correa del arnés) **Sección 10.3**).

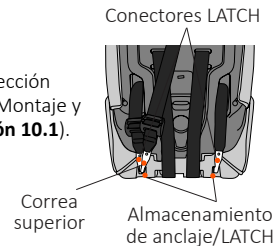

## 7.0 Asiento de automóvil para niños pequeños (Con sistema de arnés incorporado): Instalación y uso



4. Coloque el asiento de seguridad para automóvil en un asiento del vehículo en un lugar para sentarse y centrado entre los anclajes del cinturón de regazo/hombro (vea la sección “Selecting a Vehicle Seating Location” (Elección del Lugar para Ubicar el Asiento).

5. Si el respaldo del asiento del vehículo es ajustable, ajústelo a la posición vertical o la que se especifique en el manual del propietario de vehículo para el uso de un asiento de seguridad para automóvil.

6. Saque el cinturón de regazo y hombro del vehículo y páselo a través del asiento del automóvil usando el recorrido del cinturón “**ENTRADA TRASERA**” como se muestra en la Sección 7.2 y abrache el cinturón de seguridad del vehículo.

**ENTRADA TRASERA**  
Recorrido de correa

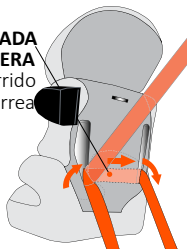

7. Tire para comprobar que la hebilla del vehículo esté bien asegurada. Verifique que el cinturón del vehículo esté plano y no esté torcido.

8. Para vehículos con retractores conmutables, tire del cinturón de hombro completamente hacia afuera para cambiar el retractor al modo de retractor de bloqueo y suelte el cinturón de hombro para permitir que se retraiga.

9. Coloque las rodillas dentro del asiento y mientras presiona hacia abajo, tire del cinturón de hombro del vehículo justo por encima de la hebilla del vehículo para ajustar el cinturón de regazo del vehículo alrededor del asiento del automóvil.



## 7.0 Asiento de automóvil para niños pequeños (Con sistema de arnés incorporado): Instalación y uso



10. Mientras mantiene apretado el cinturón de regazo, retire la holgura del cinturón de hombro y deje que el retractor ajuste el cinturón de hombro.

11. Verifique que la instalación sea segura sujetando el apoyabrazos del asiento del automóvil y empujándolo de lado a lado y de adelante hacia atrás. La silla de automóvil no debe moverse más de 1 pulgada en ninguna dirección.

- Si el asiento del automóvil se mueve más de 1 pulgada, vuelva a ajustar el cinturón LATCH y pruebe nuevamente.

- Si el asiento del automóvil se mueve menos de 1 pulgada, la instalación está completa. Sin embargo, si el asiento del automóvil aún se mueve más de 1 pulgada, pruebe con otra posición de asiento o consulte la sección “Vehicle Seat Belts” (Cinturones de seguridad del vehículo) y revise el manual del propietario de su vehículo para obtener información sobre cómo asegurar los asientos del automóvil.

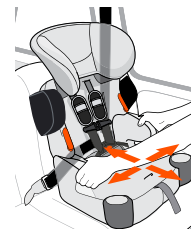
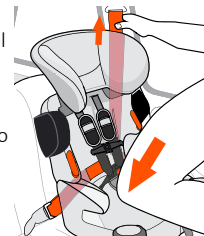

### Para quitar el asiento del automóvil:

1. Desabraque el cinturón de seguridad del vehículo y retire el cinturón de la trayectoria del cinturón.

## 7.0 Asiento de automóvil para niños pequeños (Con sistema de arnés incorporado): Instalación y uso



### 7.4.3 Instalación: solo cinturón de regazo SIN correa superior



## ⚠ ADVERTENCIA

El sistema del cinturón del asiento del vehículo **DEBE** permanecer ceñidamente ajustado a la sillita para el automóvil en todo momento. Si el cinturón de seguridad del vehículo no se mantiene ajustado, lea el manual del propietario del vehículo y la sección "Cinturones de seguridad del vehículo" en este manual.

### Para asegurar el asiento del automóvil en el vehículo:

1. Ensamble el soporte de la espalda (consulte "Montaje y extracción del soporte de la espalda" sección 10.1).
2. Almacene el LATCH y la correa superior fijando los conectores LATCH y el gancho de anclaje en la barra de almacenamiento de LATCH/anclaje en la parte inferior del soporte trasero como se muestra.
3. Ajuste la altura de la correa del arnés para su hijo – Las correas del arnés **DEBEN** estar a la altura o por encima de los hombros del niño (consulte "Changing Harness Strap Height" (Cómo cambiar la altura de la correa del arnés) **Sección 10.3**).

Conectores LATCH

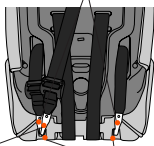

Correa superior

Almacenamiento de anclaje/LATCH



## 7.0 Asiento de automóvil para niños pequeños (Con sistema de arnés incorporado): Instalación y uso



4. Coloque el asiento de seguridad para automóvil en un asiento del vehículo en un lugar para sentarse y centrado entre los anclajes del cinturón de regazo (vea la sección "Selecting a Vehicle Seating Location" (Elección del Lugar para Ubicar el Asiento)).
5. Si el respaldo del asiento del vehículo es ajustable, ajústelo a la posición vertical o la que se especifique en el manual del propietario de vehículo para el uso de un asiento de seguridad para automóvil.
6. Saque el cinturón de regazo del vehículo y páselo a través del asiento del automóvil usando el recorrido del cinturón "**ENTRADA TRASERA**" como se muestra en la Sección 7.2 y abroche el cinturón de seguridad del vehículo.
7. Tire para comprobar que la hebilla del vehículo esté bien asegurada.
8. Coloque las rodillas dentro del asiento y mientras presiona hacia abajo (1), tire del cinturón de regazo del vehículo para ajustar el cinturón de regazo alrededor del asiento del automóvil (2).

ENTRADA TRASERA  
Recorrido de correa

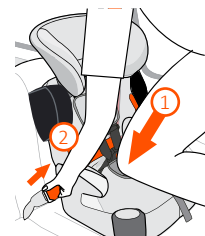
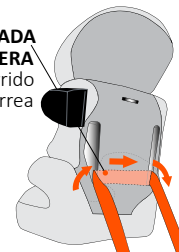

## 7.0 Asiento de automóvil para niños pequeños (Con sistema de arnés incorporado): Instalación y uso



9. Verifique que la instalación sea segura sujetando el apoyabrazos del asiento del automóvil y empujándolo de lado a lado y de adelante hacia atrás. La silla de automóvil no debe moverse más de 1 pulgada en ninguna dirección.

- Si el asiento del automóvil se mueve más de 1 pulgada, vuelva a ajustar el cinturón LATCH y pruebe nuevamente.
- Si el asiento del automóvil se mueve menos de 1 pulgada, la instalación está completa.
- Si el asiento del automóvil aún se mueve más de 1 pulgada, pruebe con otra posición de asiento o consulte la sección "Vehicle Seat Belts" (Cinturones de seguridad del vehículo) y revise el manual del propietario de su vehículo para obtener información sobre cómo asegurar los asientos del automóvil.

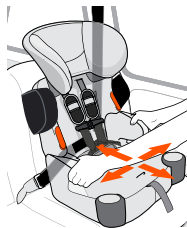

### Para quitar el asiento del automóvil:

1. Desabroche el cinturón de seguridad del vehículo y retire el cinturón de la trayectoria del cinturón.

## 7.5 Cómo asegurar a su hijo

### Recomendaciones mínimas de uso

El niño debe tener al menos 2 años, ser capaz de sentarse erguido sin ayuda y pesar al menos 30 libras. (13,6kg) para utilizar este asiento de coche.



## 7.0 Asiento de automóvil para niños pequeños (Con sistema de arnés incorporado): Instalación y uso



## ⚠ ADVERTENCIA

### Posibilidad de MUERTE o LESIÓN GRAVE:

El incumplimiento en el ajuste apropiado del arnés en su hijo aumenta el riesgo de muerte o lesión grave en caso de una frenada repentina o un choque. Siga las instrucciones muy atentamente para asegurarse de que el arnés se ajuste correctamente a su hijo en todo momento. ¡Su hijo crecerá muy rápidamente! Verifique el ajuste del arnés cada vez que use la Sillita para el automóvil.

Las correas del arnés deben pasar por las ranuras de la correa del arnés ubicadas a la altura o por encima de los hombros del niño.

Ajuste ceñidamente el arnés provisto con la Sillita para el automóvil alrededor del niño.

Para un ajuste perfecto del arnés, utilice el inserto corporal para niños pequeños. Suspenda el uso del inserto corporal cuando los hombros del niño estén por encima de las ranuras de la correa del arnés en la segunda fila desde la parte inferior del soporte posterior.

Deje de usar el arnés cuando el peso del niño supere las 50 lb (23 kg) o los hombros estén por encima de las ranuras de la correa superior del arnés.

No use accesorios como cubiertas de correas, mantas, almohadones o almohadillas debajo de las correas del arnés o del niño a menos que lo disponga Baby Trend.

No use la Sillita para el automóvil con correas del arnés flojas o desabrochadas. Las correas del arnés **DEBEN** estar ceñidas y colocadas por encima de los hombros y los muslos del niño.



## 7.0 Asiento de automóvil para niños pequeños (Con sistema de arnés incorporado): Instalación y uso



### Para proteger a su hijo:

1. Verifique que las correas del arnés pasen por las ranuras del arnés a la altura o justo por encima de los hombros del niño.
2. Coloque al niño en el asiento para el automóvil con su espalda en contacto con el soporte para la espalda y su trasero en contacto con la superficie del asiento.
3. Arnés de la hebilla.
  - Coloque las correas del arnés sobre los hombros y muslos del niño.
  - Inserte las lengüetas de la hebilla en la hebilla. Se debe escuchar un clic.
  - Tire de las lengüetas de la hebilla para asegurarse de que estén bloqueadas.
  - NO utilice el asiento para el automóvil si la hebilla del arnés no se bloquea de forma segura. Comuníquese con Baby Trend al 1-800-328-7363 para recibir ayuda.

Verifique que las correas del arnés no estén torcidas.

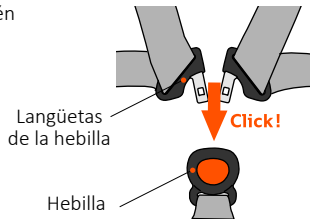
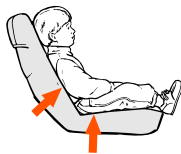

## 7.0 Asiento de automóvil para niños pequeños (Con sistema de arnés incorporado): Instalación y uso



4. Ajuste ceñidamente el arnés alrededor de su niño tirando de la correa de ajuste del arnés en la parte delantera de la sillita para el automóvil como se muestra.

Consulte la sección "Adjustment of the Harness Straps" (Ajuste de las correas del arnés) para obtener más información sobre cómo apretar y aflojar el arnés.

5. Cierre el clip del arnés y colóquelo lo más cerca posible del nivel de la axila.
6. Verifique que las correas del arnés estén ajustadas cómodamente.

- Verifique que las correas del arnés estén ajustadas sobre los hombros y muslos del niño.

- La correa del arnés está correctamente ajustada si no puede insertar más de un dedo entre la correa del arnés y el hombro o el muslo del niño.

- Una correa de arnés ceñida no debe tener ninguna parte floja. Se apoya siguiendo una línea relativamente recta sin torcerse. No ejerce presión en la carne del niño ni empuja su cuerpo hacia una posición poco natural.

- Tire del conjunto del arnés para asegurarse de que esté bien ajustado y no se pueda aflojar.

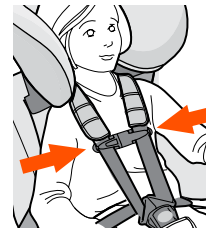

## 7.0 Asiento de automóvil para niños pequeños (Con sistema de arnés incorporado): Instalación y uso



- NO utilice el asiento para el automóvil si el conjunto del arnés puede aflojarse. Verifique que el área de ajuste del arnés esté libre de suciedad. Comuníquese con Baby Trend al 1-800-328-7363 para recibir ayuda.

### Para quitar a su hijo:

1. Desabrochar el clip del arnés: presione las pestañas en la parte superior e inferior del clip del arnés (1) y tire hacia afuera (2) para abrir el clip del arnés.
2. Desabroche la Hebilla del arnés para abrir el Sistema de arnés.
3. Deslice las correas del arnés para quitarlas de los hombros y brazos del niño.
4. Retire a su hijo.



## 8.0 Asiento elevador para automóvil (Sin sistema de arnés incorporado): Instalación y uso



## ⚠ ADVERTENCIA

### Posibilidad de MUERTE o LESIÓN GRAVE:

El niño debe tener al menos 4 años y pesar al menos 40 lb. (18,1 kg) para usar pesando al menos 40 lb. (18.1 kg) para usar el Modo Elevador.

Use el sistema de cinturón de cadera y hombro del vehículo solo cuando retiene a un niño en este asiento elevador.

Nunca use el Asiento Elevador para Auto solo con un cinturón de regazo del vehículo sobre el frente del niño. El uso de un asiento elevador para automóvil solo con un cinturón de regazo puede provocar lesiones graves o la muerte.

Ajuste de forma ceñida el cinturón de regazo y hombro alrededor del niño según las instrucciones en el manual del propietario del vehículo.

- El cinturón de hombro debe estar colocado correctamente sobre el hombro (NO tocando el cuello del niño y NO fuera del hombro).
- El cinturón de regazo del vehículo debe estar posicionado bajo en las caderas, haciendo contacto con los muslos.
- Nunca utilice el cinturón de hombro suelto, colocado debajo del brazo del niño o detrás del niño.



## 8.0 Asiento elevador para automóvil (Sin sistema de arnés incorporado): Instalación y uso



### ⚠️ ADVERTENCIA

#### Posibilidad de MUERTE o LESIÓN GRAVE:

Si el niño no mantiene el cinturón de hombro del vehículo correctamente posicionado sobre el hombro, **NO** use este Asiento Elevador para Automóvil. Utilice un sistema de sujeción infantil diferente.

No permita que el niño se deslice hacia abajo en el asiento elevador con respaldo alto, ya que esto podría hacer que el cinturón de cadera del vehículo quede sobre el abdomen del niño y el cinturón de hombro sobre el cuello o la cara. No utilice el inserto corporal en el modo de uso Booster.

## 8.1 Asiento elevador para automóvil con respaldo alto (SIN sistema de arnés incorporado): Instalación y uso



### ⚠️ ADVERTENCIA

El niño debe tener al menos 4 años y pesar al menos 40 libras. (18 kg) para usar el Asiento Elevador para Automóvil con Respaldo.

No pase el cinturón de hombro del vehículo a través de la guía del cinturón de hombro para niños pequeños cuando utilice el modo de uso de elevador.

Use el asiento de seguridad para niños pequeños **CON** el arnés durante el mayor tiempo posible antes de cambiar al modo elevador con respaldo alto.

El cinturón de hombro debe deslizarse libremente en la ranura interior de la guía del cinturón de hombro del elevador en el soporte para la cabeza.

## 8.0 Asiento elevador para automóvil (Sin sistema de arnés incorporado): Instalación y uso



### Para asegurar el asiento para automóvil y al niño:

1. Ensamble el soporte de la espalda (vea la sección “Assembly and Removal of Back Support” (Montaje y extracción del soporte de la espalda) **Sección 10.1**).
2. Retire el sistema de arnés (consulte la sección “Cómo colocar y quitar el arnés”, página 79).
3. Coloque el cinturón de ajuste del arnés debajo de la parte delantera de la base del asiento.
4. Coloque el asiento de seguridad para automóvil en un asiento del vehículo en un lugar equipado con cinturón de cadera/hombro y centrado entre los anclajes del cinturón de cadera/hombro (vea la sección “Elección del Lugar para Ubicar el Asiento”).

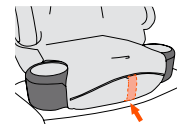

### ⚠️ ADVERTENCIA

No coloque el Asiento Elevador con Respaldo en un lugar del vehículo que solo tenga cinturón de cadera.



## 8.0 Asiento elevador para automóvil (Sin sistema de arnés incorporado): Instalación y uso



5. Si el respaldo del asiento del vehículo es ajustable, ajústelo a la posición vertical o la que se especifique en el manual del propietario de vehículo para el uso de un asiento de seguridad para automóvil.

6. Pase el cinturón de hombro por la ranura inferior de la guía del cinturón de hombro del elevador ubicada en la parte inferior del soporte para la cabeza.

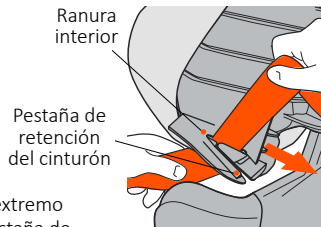

- Deslice el cinturón de hombro por el extremo abierto de la ranura, alrededor de la pestaña de sujeción del cinturón y dentro de la ranura interior del soporte para la cabeza.

**NOTA:** El cinturón de seguridad del vehículo debe deslizarse libremente a través de la ranura interior de la guía del cinturón de hombro del asiento elevador.

7. Coloque al niño en el Asiento Elevador para Automóvil sin Respaldo con la espalda y las nalgas del niño en contacto con las superficies para sentarse.



8. Pase el cinturón de seguridad del vehículo por delante del niño y por debajo de ambos apoyabrazos. Desabroche el cinturón de seguridad del vehículo.

- El cinturón de hombro del vehículo en el lado de la hebilla debe pasar por debajo del apoyabrazos.

- Coloque el cinturón de cadera del vehículo por debajo de los apoyabrazos y en la parte baja de las caderas, en contacto con la parte superior de los muslos.

- Coloque el cinturón de seguridad del vehículo sobre el pecho y el hombro.



## 8.0 Asiento elevador para automóvil (Sin sistema de arnés incorporado): Instalación y uso



9. Ajuste el Soporte para la Cabeza de manera que el cinturón de seguridad del vehículo pase sobre el hombro, a medio camino entre el cuello y el extremo del hombro. La guía del cinturón de hombro del elevador en el soporte para la cabeza debe estar justo por encima de los hombros del niño.

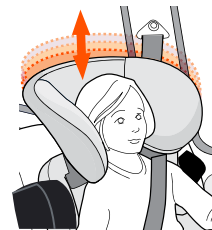

10. Ajuste de forma ceñida el cinturón de cadera y hombro del vehículo según las instrucciones en el manual del propietario del vehículo. El cinturón de cadera del vehículo debe permanecer debajo de ambos apoyabrazos.

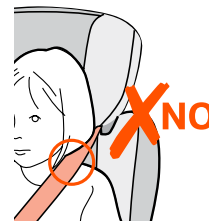

## 8.0 Asiento elevador para automóvil (Sin sistema de arnés incorporado): Instalación y uso



11. Verifique si los cinturones de seguridad del vehículo se ajustan bien al niño:
  - El cinturón de cadera debe quedar bajo en las caderas haciendo contacto con los muslos.
  - El cinturón de hombro debe tocar el pecho y estar centrado en el hombro. Ajuste el soporte para la cabeza para posicionar el cinturón de hombro del vehículo.
  - NO coloque el cinturón de hombro del vehículo debajo del brazo del niño ni detrás del niño.
  - Use el Soporte para la Espalda el mayor tiempo posible.
  - Deje de usar el Asiento Elevador con Respaldo Alto y cambie al modo de uso del Asiento Elevador sin Respaldo cuando los hombros del niño NO entren cómodamente bajo las aletas laterales del Soporte para la Cabeza.



## ⚠️ ADVERTENCIA

Asegure firmemente este asiento para automóvil en el vehículo, incluso cuando no esté ocupado. Una silla de automóvil no asegurada puede lesionar a otros ocupantes en un accidente.

### Para quitar a su hijo:

1. Desabroche el cinturón de seguridad del vehículo y saque a su hijo.

## 8.0 Asiento elevador para automóvil (Sin sistema de arnés incorporado): Instalación y uso



## 8.2 Asiento elevador para automóvil sin respaldo (SIN sistema de arnés incorporado): Instalación y uso

## ⚠️ ADVERTENCIA

### Posibilidad de MUERTE o LESIÓN GRAVE:

El niño debe tener al menos 4 años y pesar al menos 40 libras. (18 kg) para usar el Asiento Elevador para Automóvil sin Respaldo.

Use el modo con Respaldo Alto el máximo tiempo posible. El Soporte de Espalda y el Soporte para la Cabeza proporcionan mayor protección ante un choque de impacto frontal y lateral. Remover el Soporte para la Cabeza y Soporte de Espalda antes de lo necesario también elimina dicha protección ante un choque.

El cinturón de cadera/hombro del vehículo debe estar colocado correctamente en el niño. Use el posicionador del cinturón de hombro del vehículo para centrar el cinturón de hombro del vehículo en los hombros del niño.

Descontinúe el uso del Asiento Elevador para Automóvil sin Respaldo cuando la parte superior de las orejas del niño superan la parte superior del respaldo del asiento o del reposacabezas del vehículo.



### Para asegurar el asiento para automóvil y al niño:

1. Retire el sistema de arnés y el soporte del respaldo del asiento (consulte la sección "Extracción y montaje del arnés" y la sección "Montaje y extracción del soporte de la espalda").

## 8.0 Asiento elevador para automóvil (Sin sistema de arnés incorporado): Instalación y uso



2. Coloque el cinturón de ajuste del arnés debajo de la parte delantera de la base del asiento.
3. Ensamble el posicionador del cinturón de hombro del vehículo en la parte posterior del asiento del automóvil (consulte la sección “Montaje y desmontaje del posicionador del cinturón de hombro del vehículo”).
4. Coloque el asiento de seguridad para automóvil en un asiento del vehículo en un lugar equipado con cinturón de cadera/hombro y centrado entre los anclajes del cinturón de cadera/hombro (vea la sección “Elección del Lugar para Ubicar el Asiento”).

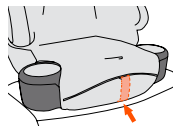

## ⚠ ADVERTENCIA

No coloque el Asiento Elevador para Automóvil sin Respaldo en un lugar del vehículo que solo tenga cinturón de cadera.



5. Si el respaldo del asiento del vehículo es ajustable, ajústelo a la posición vertical o la que se especifique en el manual del propietario de vehículo para el uso de un asiento de seguridad para automóvil.
6. Coloque al niño en el Asiento Elevador para Automóvil sin Respaldo con la espalda y las nalgas del niño en contacto con las superficies para sentarse.



## 8.0 Asiento elevador para automóvil (Sin sistema de arnés incorporado): Instalación y uso



7. Pase el cinturón de seguridad del vehículo por delante del niño y abroche el cinturón del vehículo.
  - El cinturón de hombro del vehículo en el lado de la hebilla debe pasar por debajo del apoyabrazos.
8. Coloque el cinturón de hombro del vehículo en el Posicionador del Cinturón de Hombro del Vehículo y ajuste para posicionar el cinturón de hombro sobre el niño.
  - Enhebre las cintas del arnés a través del Posicionador de la Cinta de Hombro del Vehículo tal como se muestra.
  - Tire hacia abajo o arriba en el ajustador de correas hasta que el cinturón de hombro del vehículo esté centrado sobre el hombro del niño.
  - Verifique para asegurarse de que el cinturón de hombro esté bien colocado sobre el hombro y ajustado.

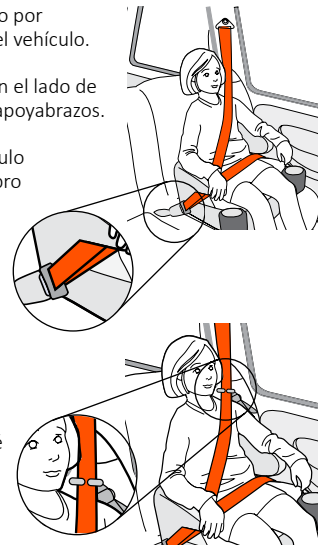

**NOTA:** Algunos cinturones de hombro de vehículos que tienen retractores de bloqueo de emergencia le permiten al niño subir el cinturón y cambiar la posición. El uso del Posicionador del Cinturón de Hombro ayuda a mantener la posición adecuada del cinturón de hombro.

## 8.0 Asiento elevador para automóvil (Sin sistema de arnés incorporado): Instalación y uso



9. Verifique si los cinturones de seguridad del vehículo se ajustan bien al niño:

- El cinturón de cadera debe quedar bajo en las caderas haciendo contacto con los muslos.
- El cinturón de hombro debe tocar el pecho y estar centrado en el hombro. Use el Posicionador del Cinturón de Hombro para ajustar la posición del cinturón de hombro del vehículo.
- NO coloque el cinturón de hombro del vehículo debajo del brazo del niño ni detrás del niño.



### ⚠ ADVERTENCIA

Descontinúe el uso del Asiento Elevador sin Respaldo cuando la parte superior de las orejas del niño superan la parte superior del reposacabezas o del respaldo del asiento del vehículo.

### Para quitar a su hijo:

1. Desabroche el cinturón de seguridad del vehículo y saque a su hijo.

## 9.0 Cinturones de seguridad del vehículo

### 9.1 Verifique que el cinturón de seguridad del vehículo sea seguro de usar

#### Uso del asiento de coche para niños pequeños (**CON** arnés incorporado)

El Asiento del Automóvil debe estar firmemente sujeto en todo momento. El cinturón de seguridad del vehículo debe ser capaz de mantener una instalación ajustada en todo momento.

Una variedad de vehículos ha sido equipada con sistemas de cinturones de seguridad que no son seguros para usar con la Sillita para el automóvil. Estos sistemas podrían parecer seguros, pero su método de operación impide su uso con la Sillita para el automóvil. Si no sabe si el cinturón de seguridad del vehículo es seguro para usar con la Silla de auto, comuníquese con el fabricante del vehículo para obtener información adicional.

### ⚠ ADVERTENCIA

Analice cuidadosamente el funcionamiento de los cinturones de seguridad del vehículo antes de utilizar el Asiento de Auto. Poder pasar el cinturón de seguridad del vehículo a través de la Silla de Auto no es una indicación de que el cinturón de seguridad del vehículo sea seguro de usar. Lea atentamente esta sección sobre los sistemas de cinturones de seguridad de vehículos, revise el manual del usuario de su vehículo en detalle y preste atención a todas y cada una de las etiquetas de advertencia en el cinturón de seguridad de su vehículo. Es posible que su vehículo requiera una modificación o un cinturón de seguridad especial para poder usarlo de manera segura con esta silla de automóvil. Consulte a su concesionario de vehículos sobre este servicio.

#### Uso del asiento (**SIN** arnés incorporado)

El cinturón de seguridad del vehículo debe poder colocarse correctamente en el niño y ajustarse cómodamente alrededor de sus caderas y hombros.

### Sistemas de Cinturón de Seguridad:

Los siguientes sistemas de cinturones de seguridad de vehículos se pueden usar con la Silla de Automóvil siempre que se cumplan todos los demás requisitos señalados en estas instrucciones, incluida la ubicación en el asiento, y todas las instrucciones provistas por el manual del propietario de su vehículo.

### Para uso en niños pequeños o modo de refuerzo:

#### Cinturón combinado de regazo y hombro con placa de cierre de seguridad

- Un cinturón de seguridad de regazo/hombro combinado de un vehículo con una hebilla de traba que fija bien el cinturón de regazo es apropiado para el uso con la Sillita para el automóvil. Una vez que este tipo de cinturón de seguridad se abrocha, la hebilla de traba evita que el cinturón de cadera se afloje. Este cinturón de seguridad combinado no requiere un bloqueo de cinturón.



#### Cinturón combinado de regazo y hombro con placa de cierre deslizante

- Un sistema de cinturón de seguridad de regazo/hombro combinado de un vehículo con una hebilla de traba que puede deslizarse libremente a lo largo del cinturón es apropiado para el uso con la Sillita para el automóvil si incluye un retráctil bloqueable. Consulte el manual del usuario de su vehículo para obtener información adicional sobre cómo bloquear este estilo de cinturón de seguridad. Este estilo de cinturón debe bloquearse para evitar el movimiento del Asiento de Auto.

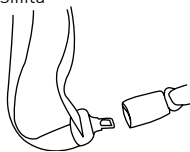

Comuníquese con el Departamento de Atención al Cliente de Baby Trend para obtener un bloqueo del cinturón si es necesario.

### Cinturón combinado de regazo y hombro con placa LATCH deslizante (continuación)

**Consulte el manual del usuario de su vehículo para obtener información adicional sobre cómo bloquear este estilo de cinturón de seguridad.**

**Este estilo de cinturón debe bloquearse para evitar el movimiento del Asiento de Auto.**

### Para niños pequeños Modo de uso **CON Arnés:**

#### Cinturones de regazo (ajustados manualmente)

- Un cinturón de cadera que se ajuste manualmente y permanezca tenso mientras el vehículo está en movimiento es adecuado de usar con la Silla de Auto. Tirar del cinturón a través de la hebilla después de abrocharla ajusta este tipo de cinturón de seguridad. El cinturón de seguridad del asiento trasero central del vehículo suele ser este tipo de cinturón de seguridad del vehículo.



#### Cinturones de regazo con retractor de bloqueo automático (ALR)

- Un cinturón de regazo del vehículo que permanece ajustado firmemente alrededor del asiento del automóvil y no se puede alargar una vez abrochado es adecuado para usar con el asiento del automóvil. Estos cinturones de seguridad suelen tener un Retractor de cierre automático que permite que el cinturón se alargue pero que, una vez que se abrocha, se deberá desabrochar y retraer por completo para poder extender el cinturón nuevamente.

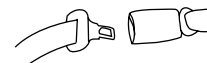

### **Sistemas de Cinturón de Seguridad Inseguros:**

**NO** use los siguientes tipos de sistemas de cinturones de seguridad para vehículo con la Silla de Automóvil. Estos sistemas de cinturones de vehículo no mantendrán bien sujeta la Sillita para el automóvil en todo momento. La adición de un broche de bloqueo no hará que estos sistemas de cinturones de seguridad del vehículo sean seguros de usar.

Nota: El sistema Latch se puede usar en lugar de los siguientes sistemas de cinturones de seguridad de vehículos inseguros si su vehículo está equipado con el sistema de anclaje latch.

### **Cinturón de regazo con retractor de bloqueo de emergencia (ELR):**

**NO** use un cinturón de regazo del vehículo que quede suelto o que no se mantenga ajustado firmemente después de instalarlo y que solo se bloquee en caso de un choque o frenada repentina. Estos cinturones de cadera utilizan un retractor de cierre de emergencia y suelen encontrarse en combinación con cinturones de hombro motorizados. Debido a que estos cinturones permitirán que la Sillita para el automóvil se mueva en el asiento del vehículo, la probabilidad de que la Sillita para el automóvil se corra de la posición correcta en un choque es muy alta. Por lo tanto, **NO** use la Silla para el automóvil con este tipo de sistema de cinturón de seguridad del vehículo. Por favor, consulte el manual del propietario de su vehículo o con su concesionaria para obtener más información sobre cómo convertir este sistema de cinturones de seguridad en uno que sea aceptable para usar con una Sillita para el automóvil.



### **Cinturón combinado de cadera y hombro con retractor:**

**NO** use un sistema de cinturón de regazo/hombro de vehículos si el cinturón de regazo y el cinturón de hombro tienen retractores en un extremo. Este tipo de sistema de cinturones de seguridad del vehículo **NO** asegurará apropiadamente la Sillita para el automóvil.



### **Sistema de retención pasivo - Cinturón de regazo u hombro montado en la puerta:**

**NO** use un cinturón de seguridad del vehículo que esté conectado a la puerta del vehículo de ninguna manera. Estos tipos de cinturones de seguridad están diseñados para rodear automáticamente al ocupante cuando se cierra la puerta. Este tipo de cinturones de seguridad del vehículo **NO** asegurará apropiadamente la Sillita para el automóvil.

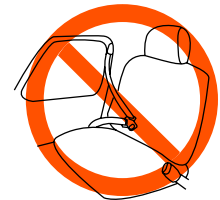

### Cinturones de regazo ubicados delante del pliegue del asiento:

**NO** use un cinturón de seguridad que se ancle en el asiento a más de 2 pulgadas por delante del pliegue entre la parte inferior del asiento y el respaldo del asiento. Este tipo de cinturón de seguridad del vehículo ancla la Silla de Automóvil demasiado adelante y la Silla de Automóvil **NO** estará sujeta de manera segura en el vehículo.

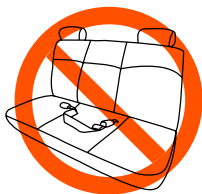

### Sistema de retención pasivo - Cinturón de regazo con cinturón de hombro motorizado:

**NO** use un cinturón de hombro del automóvil que se desplace por un riel. Estos sistemas suelen moverse para rodear al ocupante cuando la puerta se cierra. Este tipo de sistema de cinturones de seguridad del vehículo **NO** asegurará apropiadamente la Sillita para el automóvil.

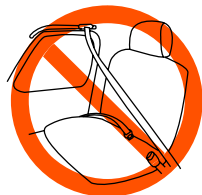

Si tiene alguno de los sistemas de cinturón de seguridad anteriores de vehículos, **NO** lo use para asegurar la Silla de Seguridad en el vehículo. Busque en el vehículo una ubicación que tenga un sistema de cinturón de seguridad más adecuado como se describe en la sección “Sistemas de cinturones de seguridad del vehículo que son adecuados para la instalación del asiento para el automóvil”. También puede comunicarse con el fabricante de su vehículo para preguntar acerca de la instalación de un sistema de cinturones de seguridad que sea adecuado para sujetar una Silla de Automóviles.

### 10.1 Montaje de la funda de tela

# ⚠ ADVERTENCIA

- **NUNCA** retire los SIP pods (protección contra impactos laterales, por sus siglas en inglés) excepto para lavar la almohadilla de soporte de espalda.
- **SIEMPRE** reinstale los SIP Pods después de lavar la almohadilla de soporte para la espalda.
- **NUNCA** use este asiento para automóvil sin los SIP Pods instalados.
- **SOLO** use los SIP Pods suministrados por Baby Trend.
- La cubierta de tela **DEBE** ensamblarse antes de conectar el soporte de espalda.

#### Para montar la funda de tela:

- Gire la base del asiento de modo que la parte trasera quede hacia abajo y se alinee con el soporte de la espalda (1).

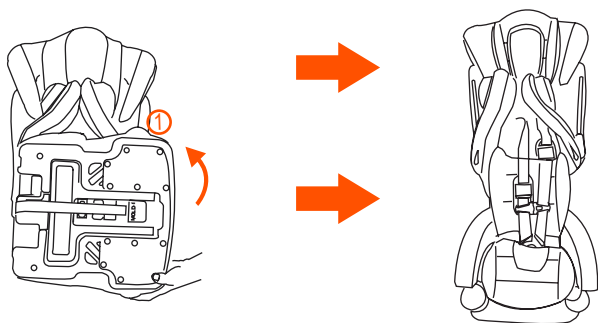

- Pase el gancho lateral a través del orificio correspondiente. Repita para el otro lado (2).

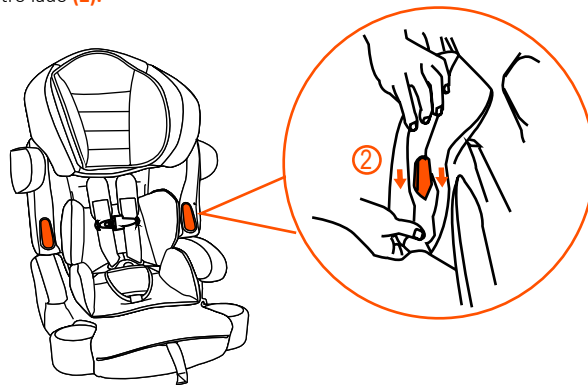

- Deslice ambas mangas con las almohadillas de impacto laterales sobre los lados del soporte de la espalda (3).

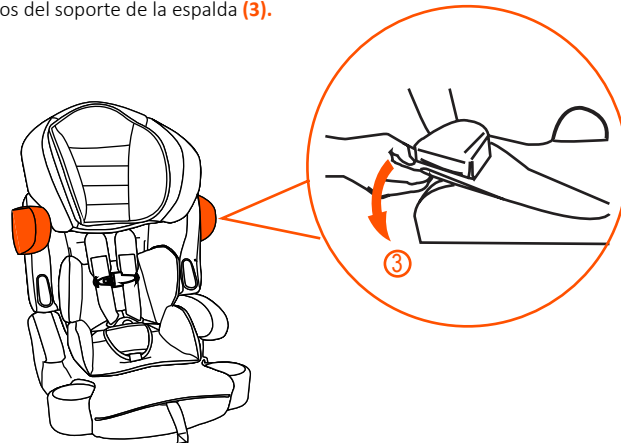

## 10.2 Ensamblaje y Remoción del Soporte de Espalda

Antes de usar el asiento para el automóvil en su vehículo, debe ensamblar el soporte posterior y preparar las correas del arnés del asiento para el automóvil para su hijo.

### Para ensamblar el soporte de espalda Método 1:

- Comience aflojando las correas del arnés presionando el ajustador del arnés y tirando firmemente de las correas del arnés (1).
- Deshaga el clip del pecho como se ilustra en (2). A continuación, suelte las lengüetas de la hebilla utilizando el botón de liberación de la hebilla (3).

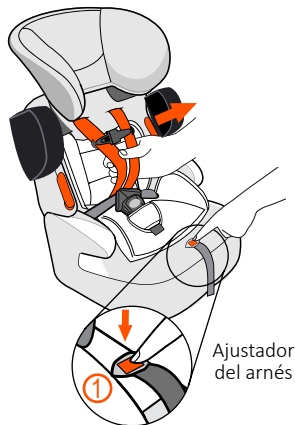

Liberación del clip del pecho

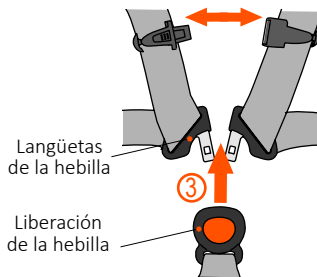

- Coloque el soporte posterior plano detrás de la base del asiento pero manténgalos uno al lado del otro (4). **NOTA:** Puede ser necesario doblar el inserto hacia la base del asiento (5).
- Alinee ambas pestañas en la parte inferior del soporte posterior con las aberturas en la parte posterior de la base del asiento y presione firmemente (6).
- Gire la base del asiento hacia arriba 90 grados mientras empuja firmemente hacia el soporte posterior (7).
- Coloque el asiento en posición vertical y tire para verificar que las pestañas de soporte posterior estén completamente insertadas en las aberturas de la base del asiento. El soporte de espalda se aplica correctamente solo si es seguro y estable (8).

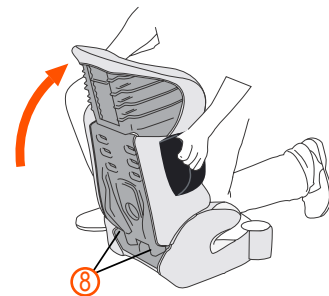
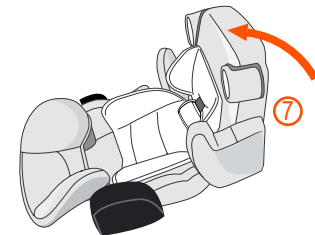
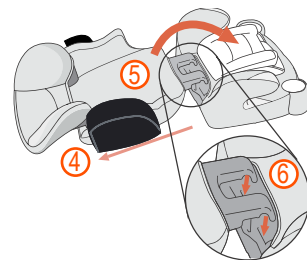

### **Método 2 para ensamblar el soporte de espalda:**

- Coloque el asiento para el automóvil en el piso u otra superficie firme y afloje el arnés y coloque el soporte posterior plano detrás de la base del asiento (consulte la sección 10.2 “Ajuste de las correas del arnés”).
- Inserte ambas pestañas en la parte inferior del soporte posterior con las aberturas en la parte posterior de la base del asiento y engánchelas juntas (1).
- Gire el soporte posterior hacia adelante a una posición vertical (2) presionando firmemente sobre la parte superior del soporte posterior hasta que ambas pestañas estén completamente insertadas en las aberturas y el soporte posterior se sienta seguro y estable (3).

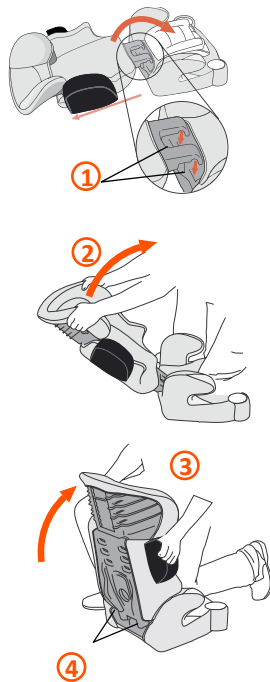

- Verifique que ninguna parte de las correas del arnés o la almohadilla del asiento queden atrapadas entre el soporte de la espalda y la base del asiento (4).

### **Para quitar el soporte de la espalda:**

- Coloque el asiento del automóvil en el piso u otra superficie firme.
- Mientras sostiene la base del asiento del automóvil hacia abajo, tire del soporte del respaldo hacia arriba hasta que se detenga, luego gire el respaldo hacia atrás y levántelo. NOTA: Siga los pasos que se muestran en las ilustraciones, pero en orden inverso.

### 10.3 Cambio del ajuste de la correa del arnés

# ⚠️ ADVERTENCIA

Para evitar lesiones por contacto con el interior del vehículo o expulsión, el sistema de arnés debe estar ajustado cómodamente alrededor del niño.

El sistema de arnés de este asiento para el automóvil tiene un ajustador que permite ajustar la correa del arnés para un ajuste perfecto en su hijo.

**Haga una inspección de rutina para asegurarse de que el área del botón de ajuste esté libre de suciedad.**

#### **Para apretar la correa del arnés:**

1. Tense las correas del arnés para ajustar el arnés ceñidamente alrededor del niño tirando de la Correa de ajuste del arnés en la parte delantera de la Sillita para el automóvil como se indica.
2. Asegúrese de que las correas estén planas y ceñidas contra los hombros y muslos del niño.  
NOTA: Una correa ceñida no debe tener ninguna parte floja. Se apoya siguiendo una línea relativamente recta sin torcerse. No ejerce presión en la carne del niño ni empuja su cuerpo hacia una posición poco natural.



3. Verifique que las correas del arnés estén bien ajustadas. La correa del arnés está correctamente ajustada si no puede insertar más de un dedo entre la correa del arnés y el hombro o el muslo del niño.
4. Tire del conjunto del arnés para asegurarse de que esté bien ajustado y no se pueda aflojar.
5. **NO** utilice el asiento para el automóvil si el conjunto del arnés puede aflojarse. Verifique que el área de ajuste del arnés esté libre de suciedad. Comuníquese con Baby Trend al 1-800-328-7363 para recibir ayuda.



#### **Para aflojar el arnés o alargar la correa del arnés:**

1. Desabroche el arnés.
2. Afloje el arnés de seguridad incorporado presionando el botón de ajuste del arnés (1) y tirando del conjunto del arnés hacia usted (2).

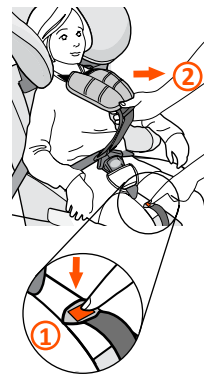

## 10.4 Cambio de la altura de la correa del arnés



## ⚠️ ADVERTENCIA

### Posibilidad de MUERTE o LESIÓN GRAVE:

Las correas del arnés deben estar al nivel o por encima de los hombros del niño. El incumplimiento en el ajuste apropiado del arnés en su hijo aumenta el riesgo de muerte o lesión grave en caso de una frenada repentina o un choque.

Suspenda el uso del inserto corporal cuando los hombros del niño estén por encima de las ranuras de la correa del arnés en la segunda fila desde la parte inferior del soporte posterior.

Deje de usar el arnés cuando los hombros del niño estén por encima de las ranuras de la correa superior del arnés.



El arnés se puede ajustar a cuatro alturas diferentes. La altura correcta de las correas del arnés es al mismo nivel o justo por encima de los hombros de su hijo. Si los hombros de su hijo están entre dos niveles, utilice siempre el más alto de los dos. Suspenda el uso del inserto corporal cuando los hombros del niño estén por encima de las ranuras de la correa del arnés en la segunda fila desde la parte inferior del soporte posterior.

Para ajustar la altura de la correa del arnés, retire las correas del arnés del soporte posterior, muévalas a la altura del hombro del niño o justo por encima de él y vuelva a colocar las correas del arnés.

Siga las instrucciones muy atentamente para asegurarse de que el arnés se ajuste correctamente a su hijo en todo momento. Verifique el ajuste del arnés cada vez que use la Sillita para el automóvil.

Nota: Suspenda el uso del inserto corporal cuando los hombros del niño estén por encima de las ranuras de la correa del arnés en la segunda fila desde la parte inferior del soporte posterior.

### Quitar las correas del arnés del soporte de la espalda:

- Afloje las correas del arnés presionando el ajustador del arnés (1) y tire de las correas del arnés para aflojar (2).
- Desde la parte posterior del asiento del automóvil, ubique la placa de conexión de la correa del arnés y retire ambas correas del arnés de la placa de conexión de la correa del arnés. Asegúrese de observar cómo se colocan las correas del arnés para facilitar su reinstalación.

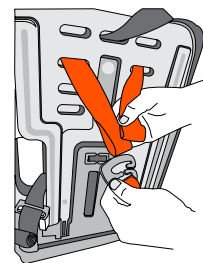

- Desde la parte delantera del asiento del automóvil, tire de las correas del arnés para sacarlas de las ranuras y hacia afuera a través de la parte delantera del asiento del automóvil.

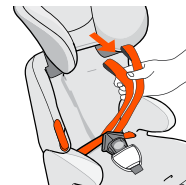
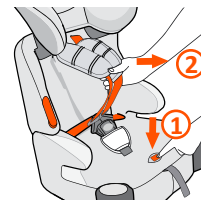

### Volver a colocar las correas del arnés / ajustar las posiciones de altura:

Vuelva a colocar las correas del arnés a la altura requerida colocando las correas del arnés en las ranuras correspondientes en la almohadilla de soporte de la espalda y el soporte de la espalda.

- Pase la correa del arnés a través de las ranuras del arnés en la almohadilla del asiento y el soporte de la espalda a la altura de los hombros del niño o justo por encima de ellos.



Nota: Asegúrese de que las correas del arnés pasen por las ranuras de las correas del arnés a la misma altura en la almohadilla de soporte de la espalda y en el soporte de la espalda.

- Desde la parte posterior del asiento del automóvil, pase las correas del arnés a través de las ranuras de las correas del arnés en el soporte de la espalda hasta que tenga suficiente correa para llegar a la placa del conector del cinturón.

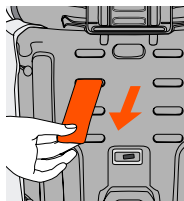

- Pase una placa de conector de correa de arnés a través de cada extremo de correa de arnés (1). Asegúrese de que ambas correas estén conectadas de forma segura a la placa del conector (2).

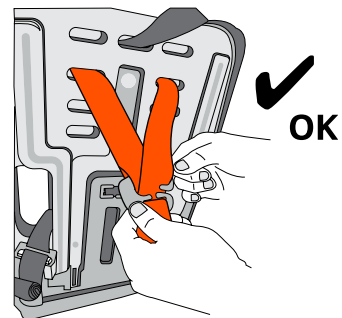
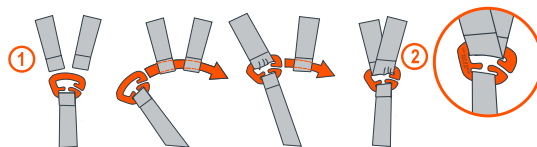

- Inspeccione las Correas del arnés desde el frente y la parte trasera del asiento del automóvil para asegurarse de que no estén torcidas. Las correas torcidas del arnés pueden impedir la tensión apropiada del Arnés y, por lo tanto, es posible que no restrinjan adecuadamente a su hijo en un giro brusco, una frenada repentina o un choque. Antes de usar la sillita para el automóvil, jale de las correas del arnés desde la parte delantera de la sillita para asegurarse de que estén bien colocadas.

### **Enhebrar y quitar las correas del arnés y la hebilla de la entrepierna:**

- Desde la parte trasera, retire las correas del arnés de la placa del conector.
- Retire las cubiertas del arnés, el broche del pecho y la lengüeta de la hebilla del lado izquierdo del niño y póngalos a un lado.
- Retire la hebilla haciendo palanca en el retenedor de metal desde el lado inferior. Utilice un destornillador plano en la esquina del metal para sacarlo. Empuje el estampado a través de la abertura en la parte inferior del asiento.

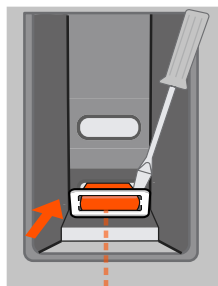
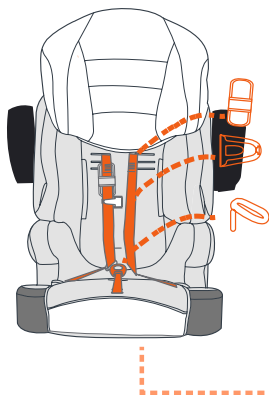
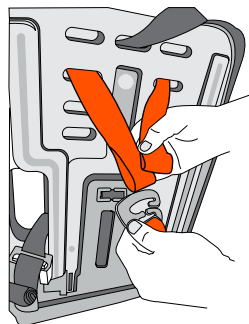

- Saque la hebilla
- Dejando la lengüeta de la hebilla en la hebilla del lado derecho del niño, tire de la cinta del lado izquierdo del niño para quitar completamente el sistema de arnés del asiento del automóvil.
- Inserte la lengüeta de la hebilla en el lado izquierdo del niño, pase la correa a través de la hebilla, el broche del pecho y las cubiertas de arnés. Guárdelo en un lugar fresco y seco para uso futuro.
- Para rehacer el arnés invierta los pasos a al f. Consulte la página 78 para colocar la placa del conector.

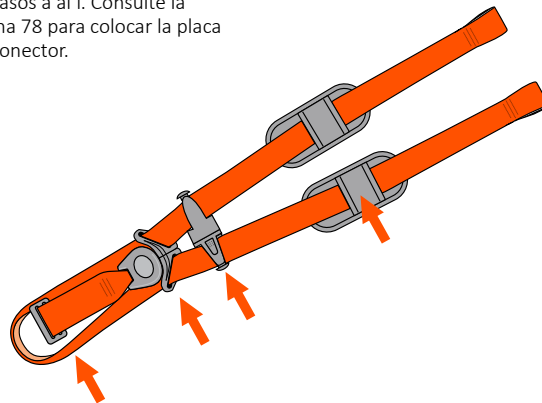
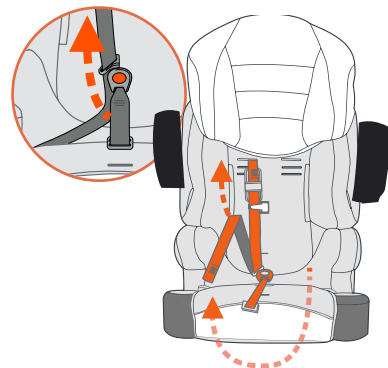

### 10.5 Cambiar la posición de la hebilla

El híbrido 3 en 1 está equipado con una hebilla de entrepierna de 2 posiciones.

**Posición - 1** es la posición instalada de fábrica y está diseñada para usarse hasta que el niño alcance las 35 libras o la hebilla toque su muslo.

**La posición 2** está diseñada para usarse hasta que el peso del niño supere las 35 libras o la hebilla toque su muslo.

- Pase el relleno por la correa si es necesario.
- Pase el retenedor de metal y la correa a través de la tela hasta la posición que mejor se adapte al niño.

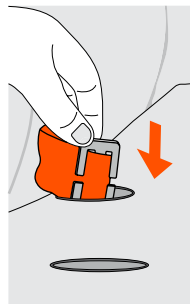
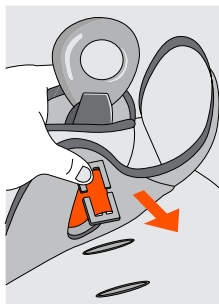
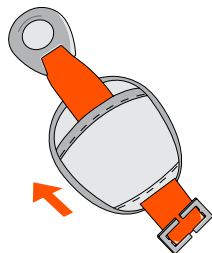

- Desde la parte inferior del asiento del automóvil, tire del retenedor de metal y colóquelo correctamente.
- Desde el extremo de la hebilla de la correa, tire de la correa hacia arriba hasta que encaje correctamente en el retenedor de metal.
- Para quitar la hebilla, consulte los pasos c y d de la página 79.

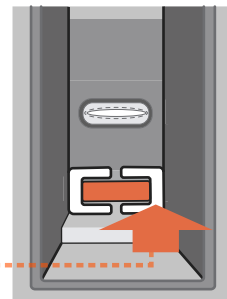
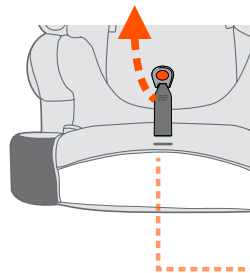
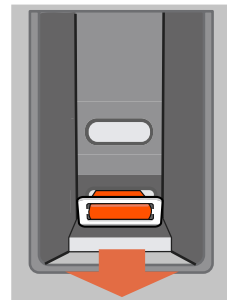

## 10.6 Ajuste del soporte para la cabeza

El soporte para la cabeza de este asiento para automóvil está diseñado para brindar la máxima protección lateral a la cabeza. Nunca retire el soporte para la cabeza del soporte para la espalda. El soporte para la cabeza se puede mover hacia arriba o hacia abajo a través de una serie de posiciones.

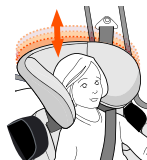

### Perilla de tiro para soporte de cabeza:

- **Perilla extraíble:** Le permite ajustar la altura o bajar el soporte para la cabeza. Levante o baje el soporte para la cabeza hasta que se mueva a la posición deseada para adaptarse a su hijo.

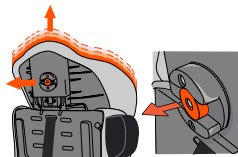

Tire de la perilla hacia afuera para ajustar

- **Perilla de liberación:** Permite fijar el soporte de cabeza en la posición deseada. La perilla del soporte para la cabeza se retrae hacia adentro cuando el soporte para la cabeza está colocado correctamente en su posición.

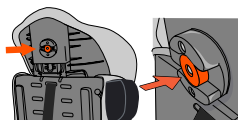

Suelte la perilla para bloquear

El soporte para la cabeza está equipado con 6 ajustes de altura. Nota: Utilice siempre la posición que mejor acune la cabeza del niño.

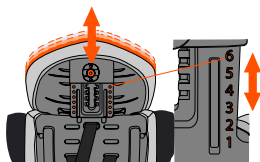

Seis niveles de ajuste

## 10.7 Montaje y desmontaje del posicionador del cinturón de hombro del vehículo

Use la guía del cinturón de hombro para centrar el cinturón de hombro del vehículo en el hombro del niño. El cinturón de hombro **DEBE** estar centrado en el hombro del niño como se muestra.

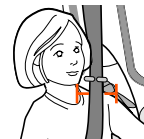

### Para colocar el posicionador del cinturón de hombro del vehículo:

- Coloque el posicionador del cinturón de hombro del vehículo sobre una superficie plana con el extremo libre hacia arriba.
- Deslice el extremo del bucle hacia abajo a través de una de las ranuras en el borde posterior de la base del asiento.
- Pase la guía del cinturón de hombro y el extremo libre del posicionador del cinturón de hombro del vehículo a través del lazo en el extremo del lazo y tire para eliminar cualquier holgura.

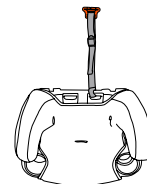
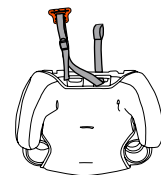
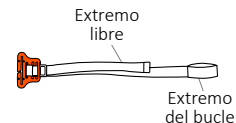

**Nota:** La guía del cinturón de hombro debe colocarse de manera que el extremo libre del posicionador del cinturón de hombro del vehículo mire hacia el asiento delantero.

### Uso y ajuste del posicionador del cinturón de hombro del vehículo

- Inserte el cinturón de hombro del vehículo en ambos lados de la guía del cinturón de hombro.
- Tire del extremo libre de la correa hacia abajo para ajustar la guía del cinturón de hombro contra el hombro del niño y colocar el cinturón de hombro en la posición adecuada.

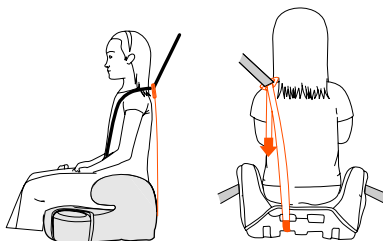
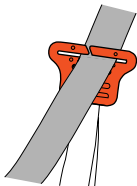

### Para quitar el posicionador del cinturón de hombro del vehículo:

- Desde la parte posterior del asiento del automóvil, desenrosque el posicionador del cinturón de hombro del vehículo desde el extremo del lazo.
- Guarde el posicionador del cinturón de hombro del vehículo en la bolsa ubicada en el costado de la base del asiento.

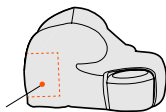

Manual del propietario/  
Bolsillo de almacenamiento del  
posicionador del cinturón de  
hombro del vehículo (debajo de  
la almohadilla)

### 11.1 Certificaciones

Este asiento para automóvil cumple con todas las normas federales de seguridad de vehículos motorizados para su uso en vehículos motorizados y aeronaves. Vea los modos de uso a continuación:

**Asiento de seguridad para niños pequeños Modo (CON Sistema de arnés):**

Este dispositivo de retención está **certificado para** su uso en vehículos de motor y aeronaves.

**MODO DE ASIENTO ELEVADOR para automóvil (SIN sistema de arnés):**

Este sistema de retención **NO** está certificado para su uso en aeronaves.

### 11.2 Instalación y uso en aeronaves

Solo el asiento de automóvil para niños pequeños con **arnés está** aprobado para usarse en aviones. Los asientos elevadores para automóvil con respaldo alto o sin respaldo no se pueden usar en aviones porque no hay cinturones de regazo y hombro disponibles para sujetar adecuadamente a un niño.

Cuando utilice el asiento de seguridad para niños pequeños en un avión, siga los pasos de instalación de la sección "Instalación: solo cinturón de regazo **SIN** anclaje superior" y asegure a su hijo según la sección "Securing Your Child".

### 12.0 Limpieza y mantenimiento

Las superficies duras del Asiento de Auto (componentes plásticos y partes metálicas) excepto la Hebilla, pueden limpiarse frotando con una solución de agua con jabón suave. NO use blanqueador, ya que puede debilitar el componente de plástico. Seque todas las superficies con una toalla limpia.

NO use lubricantes de ningún tipo sobre ninguno de los componentes de la Sillita para el automóvil, incluidos la hebilla y el sistema LATCH.

Para limpiar la hebilla, enjuague o limpie con agua tibia limpia, sin jabón. Hebilla seca.

Mantenga el área de ajuste del arnés limpia y libre de suciedad. Para limpiar el ajustador del arnés, aspire o frote el área con agua tibia limpia, sin jabón. Secar antes de usar.

### **Cuidado y limpieza del sistema de arnés del asiento, soporte para la cabeza, soporte para la espalda e inserto de soporte para la cabeza:**

**NOTA:** Antes de quitar las almohadillas del asiento, primero debe quitar el soporte del respaldo de la base del asiento del automóvil. Si el arnés está conectado al asiento del automóvil, es mejor aflojarlo o quitarlo antes de quitar el soporte posterior.

- Para el cuidado y mantenimiento, leer y seguir las instrucciones que están en las etiquetas de tela.

### **⚠ ADVERTENCIA**

**NO use el asiento para el automóvil sin el asiento, el respaldo, las almohadillas para el soporte de la cabeza y el inserto para el soporte de la cabeza.**

#### **Para quitar la almohadilla de soporte para la cabeza y el inserto de soporte para la cabeza:**

- Deslice los lazos elásticos fuera de la ranura del cinturón de hombro interior.
- Retire la almohadilla del inserto del reposacabezas.

#### **Para quitar la almohadilla de soporte de la espalda:**

- Retire el arnés (consulte la sección “Cómo colocar y quitar el arnés”, página 79).
- Retire el soporte del respaldo de la base del asiento (consulte la sección “Montaje y extracción del soporte del respaldo”).
- Desenganche la parte superior de la almohadilla de la parte superior del soporte de la espalda.
- Desenganche los lazos elásticos de las esquinas superiores de la almohadilla de los pasadores de plástico en el soporte posterior.
- Desenganche los lazos elásticos de las esquinas inferiores de la almohadilla de los pasadores de plástico en el soporte posterior.
- Deslice la almohadilla de soporte posterior fuera del soporte posterior.

#### **Para quitar el posicionador del cinturón de hombro del vehículo:**

- Desde la parte posterior del asiento del automóvil, desenrosque el posicionador del cinturón de hombro desde el extremo del lazo.
- Guarde el posicionador del cinturón de hombro en la bolsa ubicada en el costado de la almohadilla de la base del asiento.

### Para quitar la almohadilla de la base del asiento:

- Retire el arnés y la correa de la entrepierna (consulte la sección “Threading and Removing Harness” (Cómo colocar y quitar el arnés), página 79).
- Desenganche el elástico de las esquinas traseras de la almohadilla del asiento.
- Deslice el apoyabrazos de la almohadilla del asiento de la base hacia adelante y hacia afuera de los apoyabrazos. Deslice toda la almohadilla del asiento hacia adelante para desengancharla completamente de la base del asiento.

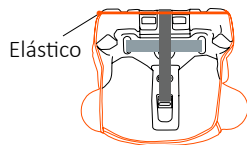

Invierta los pasos anteriores para reemplazar las almohadillas y el sistema de arnés.

### Sistema de arnés de limpieza:

- Lavar la superficie únicamente con agua y jabón suave. Enjuague con agua limpia. Seque al aire.

NO lave las correas ya que pueden dañarse o debilitarse. Comuníquese con el servicio de atención al cliente de Baby Trend o pida correas de repuesto.

### **GARANTÍA**

NO DEVUELVA EL PRODUCTO A LA TIENDA. COMUNÍQUESE CON BABY TREND® SI NECESITA REPUESTOS, SERVICIO Y REPARACIÓN.

La garantía de Baby Trend® cubre defectos de fábrica por 1 año después de la compra. Cualquier producto que se haya sometido a uso inadecuado, abuso, uso anormal, desgaste excesivo, montaje incorrecto, negligencia, exposición ambiental, alteración o accidente, o cuyo número de serie se haya alterado o removido, anula todos los reclamos contra el fabricante. Cualquier daño a la propiedad durante la instalación es la exclusiva responsabilidad del usuario final.

Se puede comunicar con el Departamento de Atención al Cliente al 1 (800) 328-7363 de lunes a viernes de 8:00 a.m. a 4:30 p.m. hora estándar del Pacífico. Se requiere una Autorización de Devolución antes de poder devolver el o los productos a Baby Trend®. Visite <http://babytrend.com/pages/limited-warranty> para conocer todos los detalles de la garantía.

### **Piezas de repuesto**

Si necesita asistencia o piezas de reemplazo, llame a nuestro Departamento de Atención al Cliente al **1-800-328-7363** entre las 8:00 a.m. y las 4:30 p.m., hora estándar del Pacífico, de lunes a viernes, o visítenos en línea en **[www.babytrend.com](http://www.babytrend.com)**

### Cómo registrar su asiento para automóvil

Por favor, complete la siguiente información. El número de modelo y la fecha de fabricación pueden encontrarse en una etiqueta que está en la parte inferior del sistema de retención infantil.

Número de modelo: \_\_\_\_\_

Fabricado (fecha): \_\_\_\_\_

Fecha de compra: \_\_\_\_\_

Complete toda la tarjeta de registro prepagada que se adjunta al arnés de seguridad y envíela hoy por correo. Los sistemas de retención infantil podrían ser retirados del mercado por razones de seguridad. Debe registrar este sistema de retención para que se puedan comunicar con usted en caso de una retirada del mercado. Envíe su nombre, dirección, dirección de correo electrónico si tuviese, y el número de modelo y la fecha de fabricación del dispositivo de restricción a:

Baby Trend, Inc., 13048 Valley Blvd. Fontana CA 92335 o llame al 1-800 328-7363 o regístrese en línea en

<https://babytrend.com/pages/car-seat-product-registration>

Para obtener información sobre retiradas del mercado, llame a la Línea Gratuita de Seguridad Vehicular del Gobierno de Estados Unidos U.S. Government's Vehicle Safety Hotline al 1-888-327-4236 (TTY: 1-800-424-9153), o visite <http://www.NHTSA.gov>. Si necesita ayuda

Comuníquese con nuestro Departamento de Atención al Cliente si tiene preguntas acerca de su sistema de retención para niños. Cuando nos contacte, tenga listos el modelo y la fecha de fabricación. Estos números se pueden encontrar en una etiqueta blanca ubicada en la parte inferior del asiento de seguridad para niños.

Línea gratuita en EE. UU.: **1-800-328-7363** 8:00 a.m. to 4:30 p.m. (PST) Lunes a viernes o **[www.babytrend.com](http://www.babytrend.com)**

Este producto se encuentra protegido por una o más de las siguientes patentes de EE. UU.: 9.376.037 B1