

Read all instructions BEFORE assembly and USE of product.  
KEEP INSTRUCTIONS FOR FUTURE USE.  
Lea todas las instrucciones ANTES de armar y USAR el  
producto. CONSERVE LAS INSTRUCCIONES PARA USO FUTURO.

## Expedition® Zero Flat Jogger with LED Lights

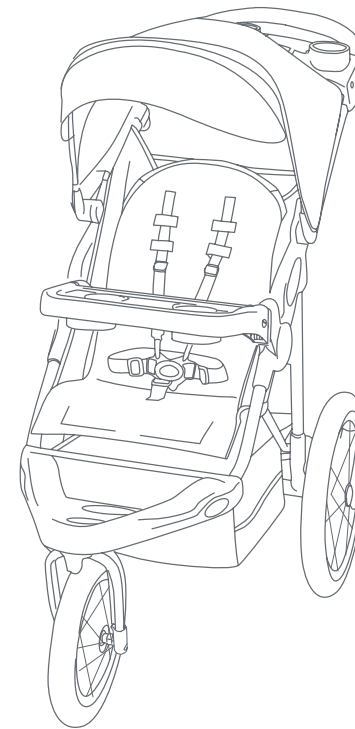

Parent Tray  
+LED Lights

Instruction Manual  
Manual de Instrucciones

JG94XXXF

Baby Trend, Inc.  
13048 Valley Blvd.  
Fontana CA 92335

1-800-328-7363  
(8:00 a.m. ~ 4:30 p.m. PST)  
[www.babytrend.com](http://www.babytrend.com)





## **WARRANTY**

DO NOT RETURN YOUR PRODUCT TO THE STORE. PLEASE CONTACT BABY TREND® FOR REPLACEMENT PARTS, SERVICE AND REPAIR.

The Baby Trend® warranty covers workmanship defects within 1 year of purchase. Any product which has been subjected to misuse, abuse, abnormal use, excessive wear and tear, improper assembly, negligence, environmental exposure, alteration or accident, or has had its serial number altered or removed invalidates all claims against the manufacturer. Any damage to property during installation is the sole responsibility of the end user.

Customer Service Department can be contacted at 1 (800) 328-7363 Monday through Friday between 8:00 a.m. and 4:30 p.m. (PST). Return Authorizations are required prior to returning product(s) to Baby Trend®. Please visit <http://babytrend.com/pages/limited-warranty> for complete warranty details.

## **GARANTIA**

NO DEVUELVA SU PRODUCTO A LA TIENDA. POR FAVOR CONTACTE A BABY TREND® PARA PIEZAS DE REPUESTO, SERVICIO Y REPARACION.

La garantía de Baby Trend® cubre defectos de fábrica por 1 año después de la compra. Cualquier producto que haya sido sometido a uso inadecuado, abuso, uso anormal, desgaste excesivo, montaje incorrecto, negligencia, exposición ambiental, alteración o accidente, o cuyo número de serie haya sido alterado o removido, anula todos los reclamos contra el fabricante. Cualquier daño a la propiedad durante la instalación es la exclusiva responsabilidad del usuario final.

El Departamento de Servicio al Cliente está disponible llamando al 1 (800) 328-7363, de lunes a viernes de 8:00 a.m. a 4:30 p.m. (PST). Se requiere una Autorización de Devolución antes de poder devolver el o los productos a Baby Trend®. Visite <http://babytrend.com/pages/limited-warranty> para conocer todos los detalles de la garantía.

**Baby Trend, Inc. 13048 Valley Blvd. Fontana CA 92335**  
**1-800-328-7363 • (8:00am ~ 4:30pm PST)**  
**[www.babytrend.com](http://www.babytrend.com)**

Check that you have all the parts for this model before assembling the stroller.  
 Verifique que tenga todas las piezas para este modelo antes de montar el carrito.

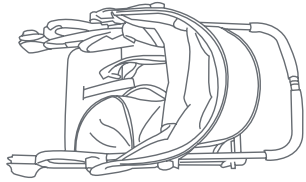

Stroller and Fender  
 Carrito y Guardabarros



\*Parent Tray with LED lights  
 \*Bandeja para padres con luces LED



Child Tray  
 Bandeja para niños

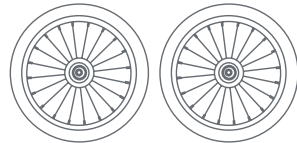

2-Rear Wheels  
 2-Ruedas traseras

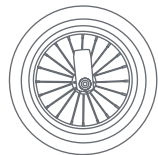

Front Wheel  
 Rueda delantera

\*The light unit requires four size AAA batteries (not included).  
 \*La unidad de luz requiere cuatro baterías AAA de tamaño (no incluidas).

**⚠️ WARNING:** Please follow all of these instructions to ensure the safety of your child. Keep these instructions for future reference.

**⚠️ WARNING:** Failure to follow these instructions could result in serious injury or death. Avoid serious injury from falling or sliding out. Always use the safety harness and insure that the children are properly positioned according to these instructions.

**⚠️ WARNING:** Never leave children unattended

**⚠️ WARNING:** Wheel can detach and cause tip over. Pull on the wheel to assure it is securely attached.

- **CAUTION:** This single jogger is designed for one child only. Use with more than one child may cause the unbalance condition which can injure/harm your child.
- Purses, shopping bags, parcels, diaper bags or accessory items may change the balance of the stroller and cause hazardous unstable conditions.
- The maximum weight that can be carried in the basket is 5 lb. (2.26 kg), child tray and parent tray are 3 lb. (1.36 kg) each. If equipped, the maximum weight can be carried in the side pockets (2) is 3 lb. (1.36 kg), back pockets (2) is 3 lb. (1.36 kg) and canopy pockets is (2) 1 lb. (0.45 kg). Excessive weight may cause a hazardous unstable condition to exist.
- Be certain the stroller is fully erect and latched in the open position before allowing children near the stroller.
- Use of the stroller with children weighing more than 50 pounds (22.67 kg) or over 42 inches (106.7 cm) tall, will cause excessive wear and stress on the stroller and may cause a hazardous unstable condition to exist.

- **NEVER** use the stroller on stairways or escalators.
- **NEVER** use the stroller with roller skates, in-line skates, skateboards or bicycles.
- We recommend that the child occupant be at least 6 months of age prior to use of the stroller for jogging. Because children develop at different rates, please discuss the use of a jogging stroller with your health care provider prior to jogging with your child.
- **NEVER** allow your stroller to be used as a toy.
- To clean use only mild household soap or detergent and warm water on a sponge or clean cloth.
- Check your stroller for loose screws, worn parts, torn material or stitching on a regular basis. Replace or repair parts as needed.
- Discontinue use of stroller should it malfunction or become damaged. Please contact our customer service department to arrange for repair or obtain replacement parts.

 **ADVERTENCIA:** Por favor, siga todas estas instrucciones para garantizar la seguridad de su hijo. Conserve estas instrucciones para referencia futura.

 **ADVERTENCIA:** El incumplimiento de estas instrucciones podría ocasionar una lesión grave o la muerte. Evite lesiones graves por caídas o resbalones. Siempre use el arnés de seguridad y asegúrese de que los niños estén ubicados correctamente de acuerdo a estas instrucciones.

 **ADVERTENCIA:** Nunca pierda de vista a los niños.

 **ADVERTENCIA:** La rueda puede desprenderse y provocar un vuelco. Tire de la rueda para asegurarse de que esté bien sujeta los niños.

- **PRECAUCIÓN:** Este carrito está diseñado para un niño solamente. El uso con más de un niño podría provocar inestabilidad y lesionar o dañar a su hijo.
- Los bolsos, bolsas de compras, paquetes, bolsas de pañales o artículos accesorios podrían cambiar el equilibrio del carrito y causar condiciones de inestabilidad peligrosas.
- El peso máximo que se puede llevar es de 5 libras (2.26 kg) en la canasta y de 3 libras (1.36 kg) en la bandeja para niños y en la bandeja para padres. Si incluido, el peso máximo que se puede llevar en los bolsillos laterales (2) es de 3 libras (1.36 kg), en los bolsillos posteriores (2) es de 3 libras, y en los bolsillos de la cubierta es de (2) 1 libra (0.45 kg). El exceso de peso podría ocasionar una inestabilidad peligrosa.
- Procure que el carrito esté completamente erguido y con el pestillo en la posición abierta antes de permitir que los niños se acerquen al carrito.

- El uso del carrito con niños que pesan más de 50 libras (22.67 kg) o miden más de 42 pulgadas (106.7 cm) causará un desgaste y tensión excesivos en el carrito y podrían provocar una inestabilidad peligrosa.
- **NUNCA** use el carrito en escaleras mecánicas o comunes.
- **NUNCA** use el carrito con patines de ruedas, patines en línea, monopatines o bicicletas.
- Recomendamos que el niño ocupante tenga al menos 6 meses de edad antes de usar el carrito para trotar. Debido a que los niños se desarrollan a diferentes ritmos, tenga a bien discutir sobre el uso del carrito para trotar con su proveedor del cuidado de la salud antes de trotar con su hijo.
- **NUNCA** permita el uso de su carrito como un juguete.
- Para limpiarlo, use solamente jabón doméstico o detergente suaves y agua tibia en una esponja o trapo limpio.
- Verifique con frecuencia que su carrito no tenga tornillos sueltos, piezas gastadas, materiales o costuras rasgados.
- Reemplace o repare las piezas conforme sea necesario.
- Deje de usar el carrito si presenta fallas o daños. Por favor, comuníquese con nuestro departamento de reparación de piezas para gestionar la reparación u obtención de piezas de reemplazo.

**IMPORTANT!** To ensure safe operation of your stroller, please follow these instructions carefully. Please keep these instructions for future reference.

**IMPORTANT!** Before assembly and each use, inspect this product for damaged hardware, loose joints, missing parts or sharp edges. NEVER use if any parts are missing or broken.

**IMPORTANT!** Adult assembly is required.

**¡IMPORTANTE!** Para asegurar el funcionamiento seguro de su carrito, siga estas instrucciones cuidadosamente. Por favor, conserve estas instrucciones para referencia futura.

**¡IMPORTANTE!** Antes del montaje y de cada uso, inspeccione el producto para detectar daños en el equipo, uniones sueltas, piezas faltantes o bordes filosos. NUNCA use el carrito con piezas faltantes o rotas.

**¡IMPORTANTE!** Se requiere el montaje por parte de un adulto.

The front wheel, rear wheels, fender, and parent tray need to be installed prior to use.

Antes del uso se deben instalar la rueda delantera, las ruedas traseras, el guardabarros y la bandeja para padres.

## FRONT WHEEL RUEDA DELANTERA

**⚠️ WARNING:** This wheel utilizes a front wheel Snap Button locking system. Please follow all of these instructions to ensure the safety of your child. Failure to follow these instructions could result in serious injury or death.

**⚠️ ADVERTENCIA:** Esta rueda utiliza un sistema de bloqueo de botón a presión en la rueda delantera. Para proteger la seguridad de su hijo, por favor siga todas las instrucciones al pie de la letra. No seguir las instrucciones podría resultar en lesiones graves o incluso la muerte.

**ATTENTION:** To attach the front wheel, remove the nuts and retainer plate from the front wheel prior to the assembly that follows.

**ATENCIÓN:** Para fijar la rueda delantera, retire las tuercas y la placa de retención de la rueda delantera antes del montaje que sigue.

- 1) • Remove the fold latch, which is located on the right side. Lean the stroller backwards so that it rests on the handle and rear axle frame and the front wheel forks are pointing upward (Fig. 1).

- Suelte el pestillo de pliegue. Incline el carrito hacia atrás de modo que se apoye sobre el manubrio y el armazón del eje trasero, y que las horquillas de la rueda delantera apunten hacia arriba (Fig. 1).

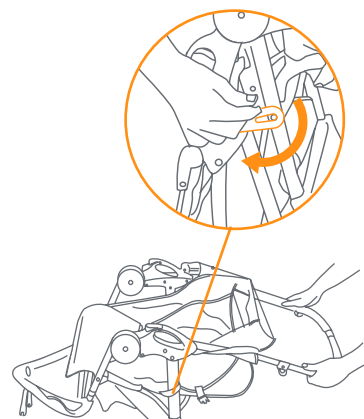

Fig. 1

## INSTALLING THE FRONT WHEEL INSTALACIÓN DE LA RUEDA DELANTERA

- 2) • If preassembled skip to Step 5. Slide the front wheel housings onto the front fork (Fig. 2).
  - Deslice los pasos de rueda delanteros en las horquillas delanteras (Fig. 2).
- 3) • Ensure the front fork clicks into place to the front wheel housings (Fig. 3).

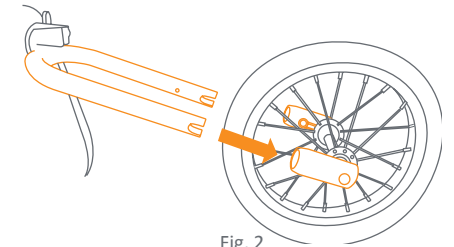

Fig. 2

- Ensure that the snap buttons pop all the way out. NEVER use the jogger if the snap buttons on the front fork are not clicked into place to the front wheel housings.
- Asegúrese de que ambas horquillas delanteras encajen en su lugar en los alojamientos en los pasos de rueda delanteros (Fig. 3).

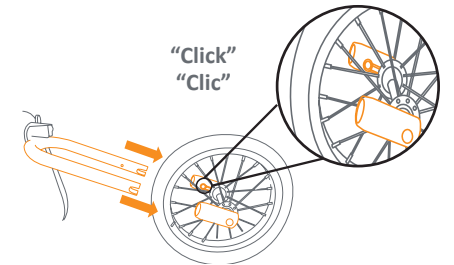

Fig. 3

- Asegúrese de que los botones a presión salten por completo. NUNCA use el carrito si los botones a presión en la horquilla delantera no encajan en su lugar en los pasos de las ruedas delanteras.
- 4) • **Removal:** For the front wheel removal, press the tabs located inside the front wheel housings to remove the front forks from the wheel (Fig. 4).

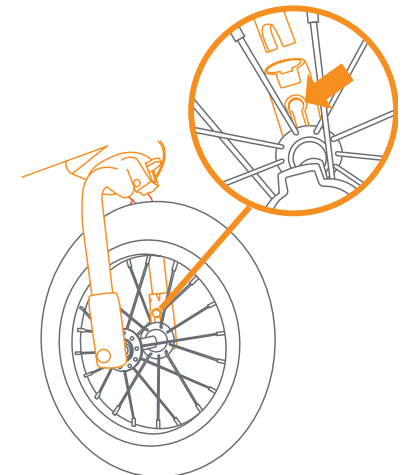

Fig. 4

- **Remoción:** Para el desmontaje de la rueda delantera, presione las lengüetas situadas dentro del alojamiento de la rueda delantera para desmontar las horquillas delanteras de la rueda (Fig. 4)

## TESTING FOR PROPER WHEEL INSTALLATION PARA VERIFICAR LA INSTALACION DE LAS RUEDAS

**⚠ WARNING:** ALWAYS check the Snap Button locking system before each use to ensure that the front wheel is securely fastened to the frame.

**⚠ ADVERTENCIA:** ANTES DE CADA USO verifique el sistema de traba de tuerca doble con el fin de comprobar que la rueda esté sujeta firmemente al armazón.

5) • Lift the front wheel off of the ground and sharply strike the top of the tire (Fig. 5). The wheel should not be loose or come off.

• Levante la rueda delantera hasta que no toque el suelo y déle un golpe firme al neumático (la llanta) (Fig. 5). La rueda no debe de aflojarse o caerse.



Fig. 5

6) • If you experience front wheel wobble that is beyond what is normal for use while walking or jogging you may have to adjust the front wheel housing nut. This nut is located under the footrest located at the -front of the jogger (Fig. 6). You can use a standard crescent wrench to tighten the nut. **DO NOT OVER TIGHTEN** this can cause damage to the wheel housing.

• Si experimenta un tambaleo en la rueda delantera que es anormal para el uso al caminar, podría tener que ajustar la arandela de la rueda delantera, que se encuentra debajo del reposapiés al frente del carrito (Fig. 6). Puede usar una llave inglesa estándar para ajustar la tuerca. **NO AJUSTE DE MÁS.** ya que podría dañar la arandela.

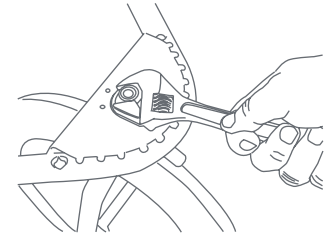

Fig. 6

## FENDER GUARDABARROS

Refer to step 7 as needed for replacement purposes.

Consulte el paso 7 según sea necesario para fines de reemplazo.

- 7) • Examine the bottom of the front fender. You will notice four 1/4 inch diameter plastic tubes protruding from the bottom (Fig. 7a).
  - These tubes must be lined up with the holes in the front frame assembly (Fig. 7b).
  - Line up the front fender and press onto the front frame assembly (Fig. 7c).
  - Insert the 4 screws through the underside of the front frame assembly into the front fender's plastic tubes. Tighten the screws only until snug (Fig. 7d).

**DO NOT OVER TIGHTEN.**

  - Examine la parte inferior del guardabarros delantero. Notará cuatro tubos plásticos de ¼ pulgada de diámetro que sobresalen de la parte inferior (Fig. 7a).
  - Estos tubos deben estar alineados con los agujeros del armazón delantero (Fig. 7b).
  - Alinee el guardabarros delantero y presiónelo en el armazón delantero (Fig. 7c).
  - Introduzca los 4 tornillos por debajo del armazón delantero en los tubos plásticos del guardabarros delantero. Ajuste bien los tornillos sin forzarlos (Fig. 7d).

**NO AJUSTE DE MÁS.**

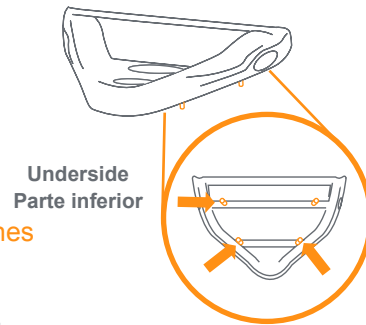

Fig. 7a

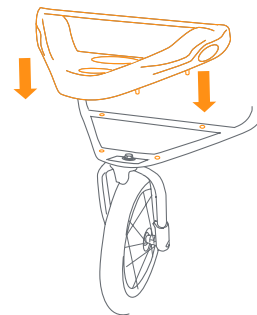

Fig. 7b

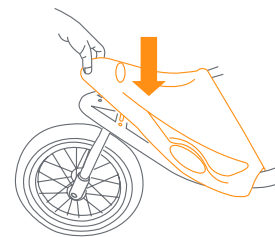

Fig. 7c

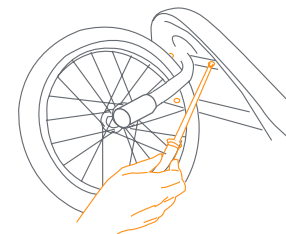

Fig. 7d

## REAR WHEEL RUEDA TRASERA

- 8) • Lean the stroller forward to rest on the front wheel. To attach the rear wheels, push each wheel's axle into the plastic corner fitting as shown in Fig. 8. Depress the metal lever on the inside of the corner fitting as you push the axle into corner fitting. When the wheel will not go on any farther, release the lever. Check that the wheel has locked into the corner fitting by pulling on the wheel. If not locked, lift upward on the lever, push the wheel on farther and release lever.
  - Ensure that the wheels are firmly locked into place. **NEVER** use the stroller if the wheels are not locked into place, contact our customer service department immediately at 1-800- 328-7363, between the hours of 8:00am and 4:30pm PST, for assistance.
  - Incline el carrito hacia delante de modo que se apoye en la rueda delantera. Para colocar las ruedas traseras, empuje el eje de cada rueda dentro del accesorio plástico de la esquina como se indica en la Fig. 8. Baje la palanca metálica que está dentro del accesorio de la esquina mientras empuja el eje hacia el interior del mismo. Cuando no pueda empujar más la rueda, suelte la palanca. Tire de la rueda para verificar que se haya trabado en el accesorio de la esquina. Si no se trabó, levante la palanca, empuje la rueda aún más y suelte la palanca.
  - Asegúrese de que las ruedas estén firmemente trabadas. **NUNCA** use el carrito si las ruedas no están bien trabadas, y llame a nuestro departamento de servicio al cliente de inmediato al 1-800- 328-7363 en el horario de 8:00 a.m. a 4:30 p.m., Hora Estándar del Pacífico para recibir ayuda.

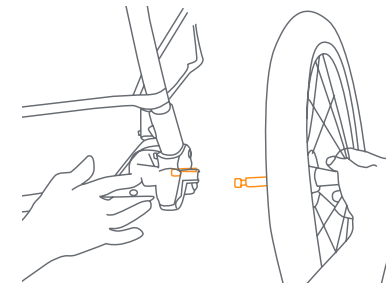

Fig. 8

## PARENT TRAY WITH LED LIGHTS BANDEJA PARA PADRES CON LUCES LED

**⚠️ WARNING:** Do not place hot liquids or more than 3 pounds in the parent tray. Serious burns or unstable conditions could result.

**⚠️ WARNING:** Keep batteries out of children's reach. Old and new batteries should not be mixed. Alkaline, standard carbon-zinc, and rechargeable batteries should not be mixed. Remove batteries before storing music center for a long period of time.

**⚠️ ADVERTENCIA:** No coloque líquidos calientes ni más de 3 libras sobre la bandeja para padres, ya que podría causar quemaduras graves o inestabilidad.

**⚠️ ADVERTENCIA:** Mantenga las pilas fuera del alcance de los niños. Las pilas viejas y nuevas no deben mezclarse. Las pilas alcalinas, estándar de carbón y zinc, y las pilas recargables no deben mezclarse. Retire las pilas antes de guardar el centro musical por un largo período.

- 9) • **Two AAA batteries required on each side of the parent tray:**  
To open battery slot, unscrew and slide the lid out from the underside. Then, lift the lid to insert two AAA batteries (Fig. 9a).
- **Se requieren dos pilas AAA a cada lado de la bandeja para padres:** Desenrosque y deslice la tapa hacia afuera de la parte inferior. Levante la tapa para insertar dos pilas AAA (Fig. 9a).

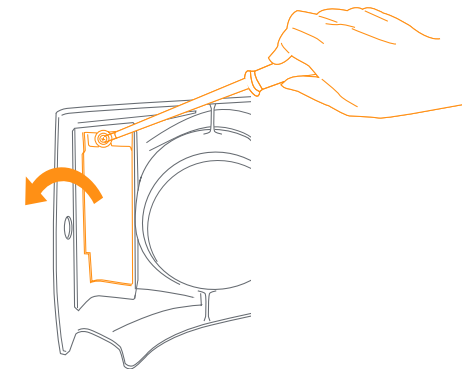
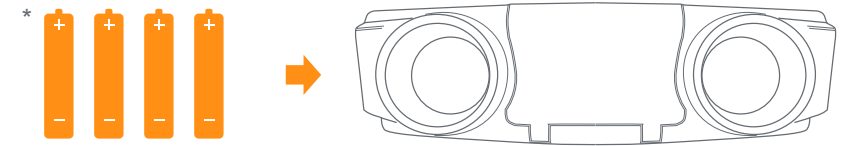

Fig. 9a

\*Four size AAA batteries (not included).  
\*Cuatro baterías AAA de tamaño (no incluidas).

- Repeat for the other side (Fig. 9b). Secure the lid and screw it closed (Fig. 9c). Test the on and off button to activate the LED Lights on each side (Fig. 9d).  
**NOTE:** 1st push - Fast Blink, 2nd push - Slow Blink, 3rd push - Constant ON, 4th push - OFF.
- Repítelo para el otro lado (Fig. 9b). Asegure la tapa y atornille su cierre (Fig. 9c). Compruebe los botones de encendido y apagado para activar las luces LED en cada lado (Fig. 9d).  
**NOTA:** Oprima 1 vez: parpadeo rápido; oprima 2 veces: parpadeo lento; oprima 3 veces: ENCENDIDO constante; oprima 4 veces: APAGADO.

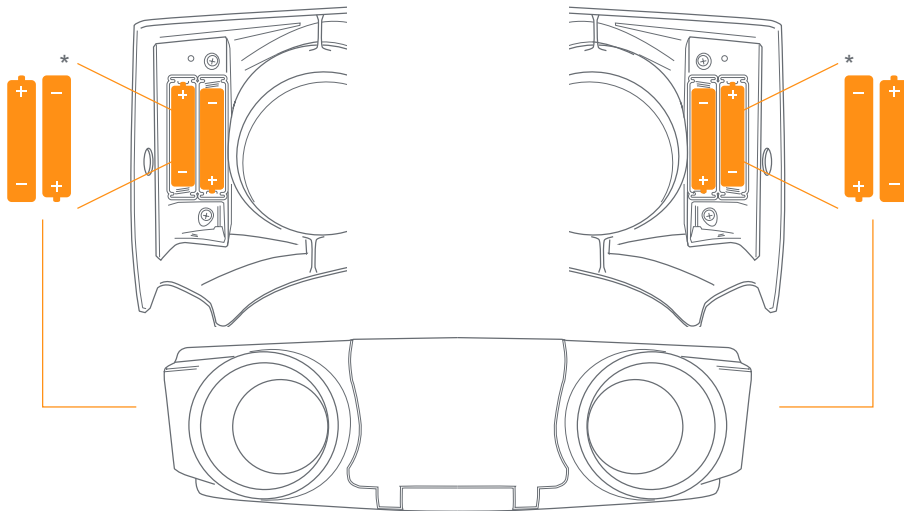

Fig. 9b

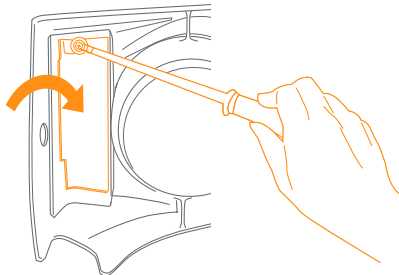

Fig. 9c

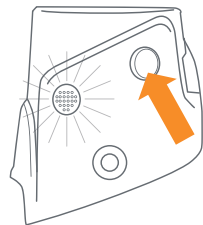

Fig. 9d

- **To attach** the parent tray, align the fittings on the ends of the parent tray with the fittings on the outsides of the handle. Hook the hole in the parent tray. Pull outward on the opposite end while pushing down on the tray until locked onto the stroller handle. Be careful not to pinch your fingers when installing the parent tray (Fig. 9e). To remove the parent tray, pull outward on one end of the tray while lifting upward (Fig. 9f).  
**NOTE:** Refer to (Fig. 9g) for the activation button.

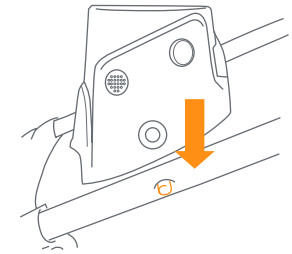

Fig. 9e

- LED lights will turn off automatically after one hour of usage.

- **Para colocar** la bandeja para padres, alinee los accesorios de los extremos de la bandeja para padres con los accesorios de las partes externas del manubrio. Enganche el agujero en la bandeja para padres. Tire hacia fuera en el extremo opuesto mientras empuja hacia abajo la bandeja hasta que se trabe en el manubrio del carrito. Tenga la precaución de no pellizcarse los dedos al instalar la bandeja para padres (Fig. 9e). Para retirar la bandeja para padres, tire hacia fuera de un extremo de la bandeja mientras la levanta (Fig. 9f).

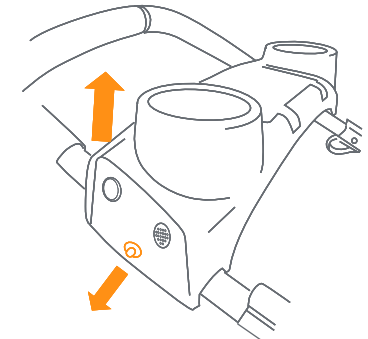

Fig. 9f

- **NOTA:** Consulte (Fig. 9g) para el botón de activación.

- Las luces LED se apagarán automáticamente después de una hora

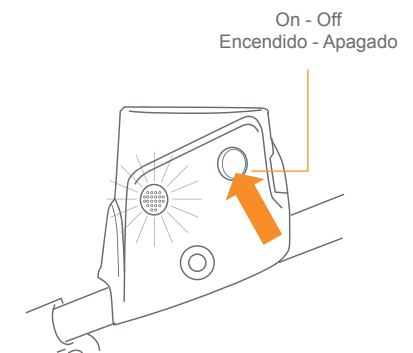

Fig. 9g

## CANOPY CUBIERTA

- 10) • Insert the canopy into the stroller frame and ensure both sides click in (Fig. 10a).

- Inserte la cubierta en el marco del cochecito y asegúrese de que haga clic (Fig. 10a).

- **NOTE:** Check the following steps (Fig. 10b through Fig. 10c) to ensure all installations. Adjust only if needed. Wrap the elastic around the stroller frame to band and catch. On both sides of the canopy, attach the hook and loop (Fig. 10b).

- **NOTA:** Compruebe los siguientes pasos (Fig. 10b a Fig. 10c) para asegurar todas las instalaciones. Ajuste solo si es necesario. Envuelva el elástico alrededor del marco del cochecito para atar y atrapar. A ambos lados del dosel, conecte el gancho y el lazo (Fig. 10b).

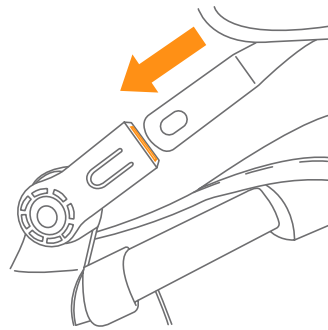

Fig.10a

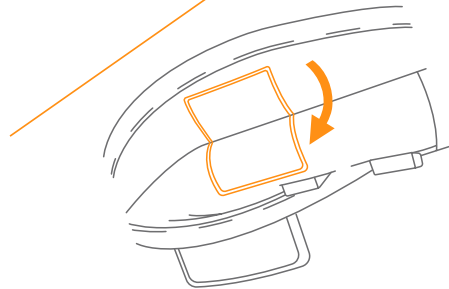
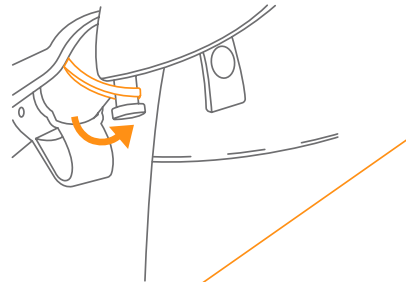

Fig.10b

- Use the buttons to attach the straps to the rear of the seat fabric (Fig. 10c).
- Use los botones para sujetar las correas a la parte trasera de la tela del asiento (Fig. 10c).

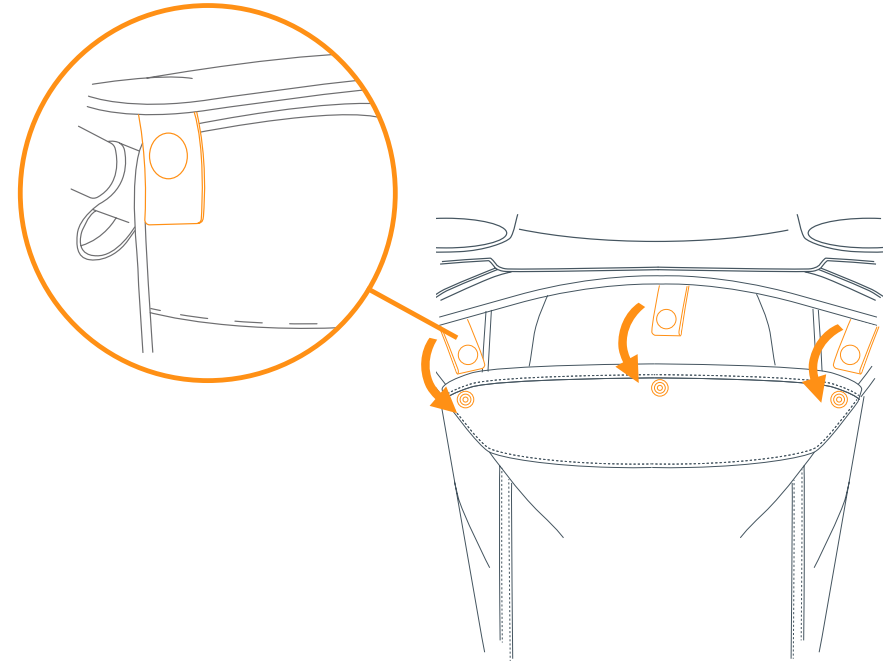

Fig.10c

- To open the canopy: pull forward on the front edge of the canopy. To close the canopy: push backwards on the front edge towards handle (Fig. 10d).
- Para abrir la cubierta: jale hacia delante el borde delantero. Para cerrar la cubierta: empuje el borde delantero hacia atrás en dirección al manubrio (Fig. 10d).

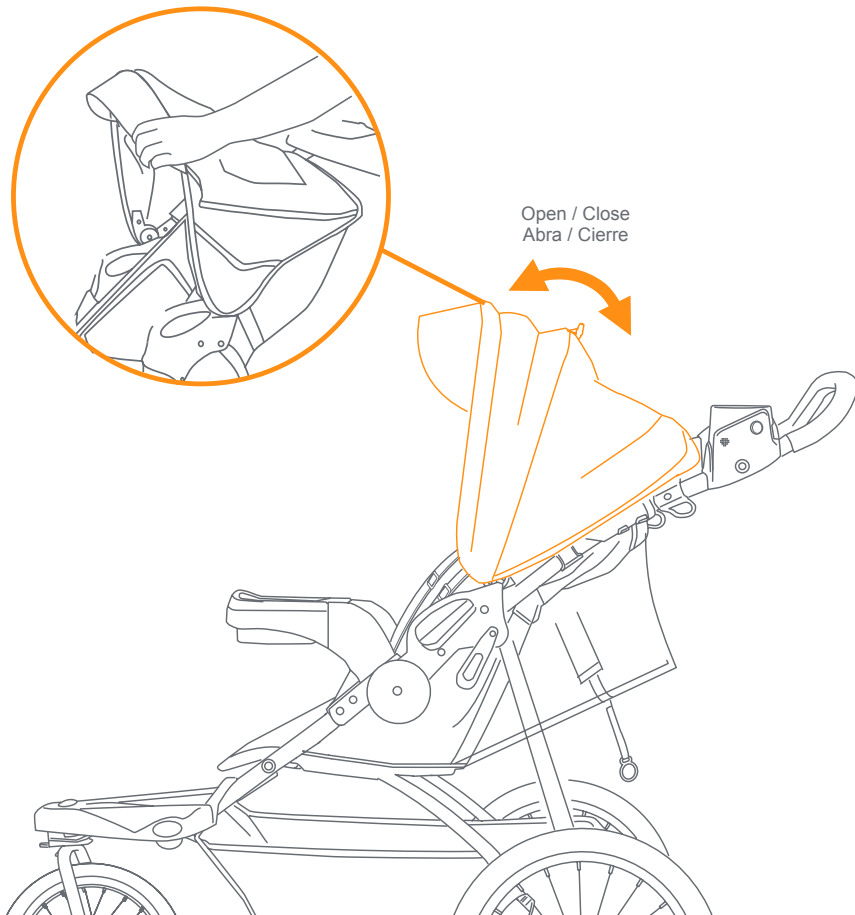

Fig.10d

## CHILD TRAY BANDEJA PARA NIÑOS

- 11) • **To attach the child tray:** Push the angled tray onto the post at the end of the right armrest, while pressing downward on the snap button, until locked into place (Fig. 11a). Rotate the tray downward until latched onto the left armrest. Please check that the snap button comes through and securely latches the tray in place (Fig. 11b).

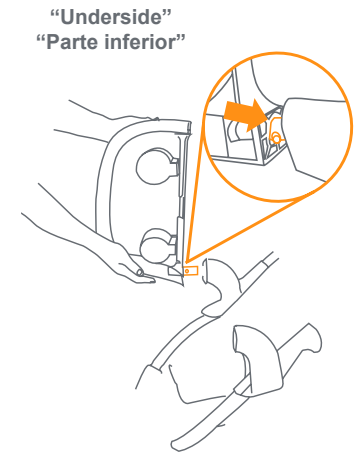

Fig. 11a

- **Para colocar la bandeja para niños:** Verifique que el gancho de la bandeja se trabe correctamente (Fig. 11a). Empuje la bandeja angulada dentro del poste que está en el extremo del apoyabrazos derecho mientras oprime el botón a presión hasta que se trabe. Gire la bandeja hacia abajo hasta que se sujete bien en el apoyabrazos izquierdo. Por favor, verifique que el botón a presión atraviese por completo y trabe la bandeja de manera segura (Fig. 11b).

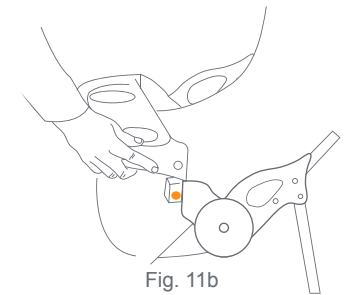

Fig. 11b

**12)** • To access the child seat: press inward on left side tray release button and rotate upward on the tray (Fig. 12a).

• To remove the child tray: Press the release button and rotate the tray 180 degrees and pull the tray until it released (Fig. 12b).

• Para acceder al asiento para niños: Oprima el botón a presión rojo que está a la derecha y ejerza presión hacia arriba. La bandeja para niños se levantará y girará hacia arriba para permitir el acceso al asiento (Fig. 12a).

• Para retirar la bandeja para niños: Presione el botón de liberación y gire la bandeja a 180 grados y jale la bandeja hasta que se libere. (Fig. 12b).

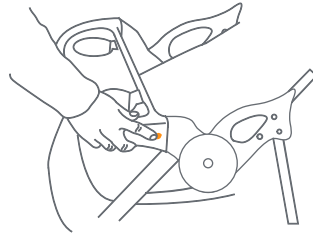

Fig. 12a

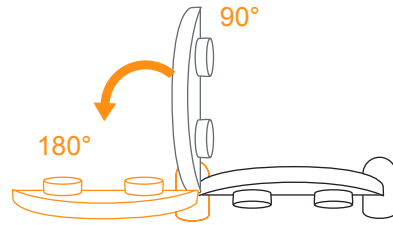

Fig. 12b

## SEATBACK POSITIONING POSICIONED DEL RESPALDO

**13)** • To recline the seat, press the adjustment tabs and pull down while holding the hoop. To place the seat into an upright position, hold the hoop and push the adjustment upward. The strap will lock automatically (Fig. 13).

*The upright position should be used only for a child that is at least 6 months old. Always re-adjust the safety harness, including the shoulder belts, when repositioning the seatback.*

• Para reclinar el asiento, presione las pestañas de ajuste y tire hacia abajo mientras sostiene el aro. Para colocar el asiento en posición vertical, sostenga el aro y empuje el ajuste hacia arriba. La correa se bloqueará automáticamente (Fig. 13).

*La posición erguida se debe usar únicamente para un niño de al menos 6 meses. Al reposicionar el respaldo, siempre vuelva a ajustar el arnés de seguridad, incluyendo los cinturones del hombro.*

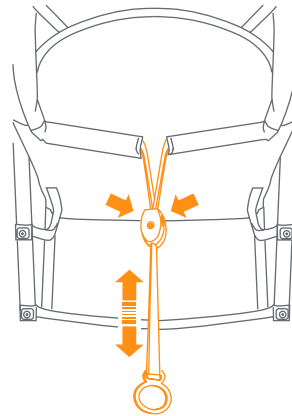
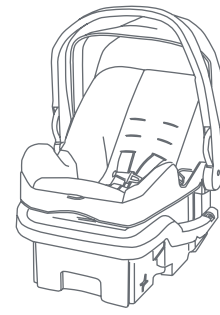

Fig. 13

**INFANT CAR SEAT (Sold separately)**

**SILLITA PARA EL AUTOMÓVIL (Se vende por separado)**



EZ-LIFT  
MODELS

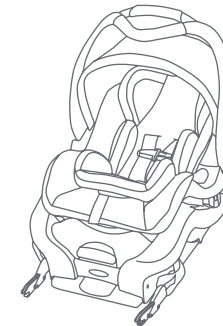

SECURE  
MODELS

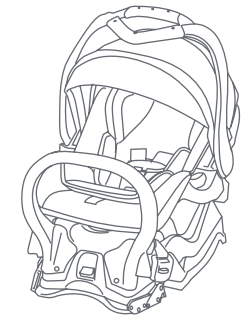

Canada EZ FLEX-  
LOC 32



FLEX-LOC,  
EZ FLEX-LOC, EZ LOC

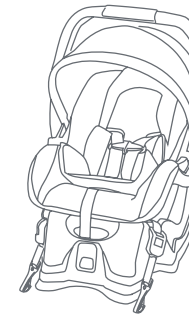

EZ FLEX-LOC,  
EZ LOC



INERTIA  
MODELS

**Compatible with the following Baby Trend® Car Seats:**

*EZ Lift, EZ-Lift PLUS, EZ-Lift PRO, Flex-Loc, EZ Flex-Loc, EZ Loc, INERTIA, SECURE and Canada: EZ Flex-Loc 32.*

*Compatibility is subject to revision time over time, please check [babytrend.com](http://babytrend.com) for the latest compatibility lists.*

**Compatible con las siguientes sillitas para automóviles Baby Trend®:**

*EZ Lift, EZ-Lift PLUS, EZ-Lift PRO, Flex-Loc, EZ Flex-Loc, EZ Loc, INERTIA, SECURE y Canada: EZ Flex-Loc 32.*

*La compatibilidad está sujeta a revisiones con el tiempo; consulte [babytrend.com](http://babytrend.com) para obtener las listas de compatibilidad más recientes.*

**⚠ WARNING:** Avoid serious injury from falling or sliding out, always use the Infant Car Seat harness.

**⚠ ADVERTENCIA:** Evite una lesión grave por caídas o resbalones, siempre use el arnés de la Sillita para el automóvil.

**ATTENTION:** CS01 EZ-Lift, CS02 EZ-Lift PLUS and CS03 EZ-Lift PRO Infant Car Seats must attach to the module of the strollers front seat. These models require child tray and seat back adjustment to the most reclined position.

**NOTE:** To make seat position adjustments refer to step 13.

**ATENCIÓN:** CS01 EZ-Lift, CS02 EZ-Lift PLUS and CS03 EZ-Lift PRO Sillas de Auto deben fijarse al módulo del asiento delantero del carrito. Estos modelos requieren el ajuste de la bandeja para niños y el respaldo del asiento a la posición más reclinada. **NOTA:** Para realizar ajustes de posiciones en la sillita lea el paso 13.

\*Car Seat Sold Separately

CS01 EZ-Lift, CS02 EZ-Lift PLUS and CS03 EZ-Lift PRO Infant Car Seats

## Car seats module connection Conexión de sillita para el automóvil

14) • From the rear side of the stroller engage both car seat support tabs (Fig. 14a).

• Primero gire la bandeja pra niños: Desde la parte trasera del carrito, enganche ambas lengüetas de soporte del asiento para automóvil (Fig. 14a).

• Align the car seat module to the inner frame connectors. Carefully rest the car seats lower rear against the angle point of the tray. Latch the module into the stroller frame. Press down firmly for the click. **ALWAYS** ensure that the car seat is properly connected and locked onto the stroller before each use by lifting up on the car seat handle (Fig. 14b).

• Alinee el módulo de la sillita para el automóvil con los conectores del armazón interno. Apoye con cuidado la parte trasera inferior del asiento del automóvil contra el punto angular de la bandeja. Enganche el módulo en el marco del carrito. Presione firmemente hasta que haga clic. **SIEMPRE** verifique que la sillita para el automóvil esté conectada correctamente y trabada en el carrito antes de cada uso levantándola del manubrio de la sillita para el automóvil (Fig. 14b).

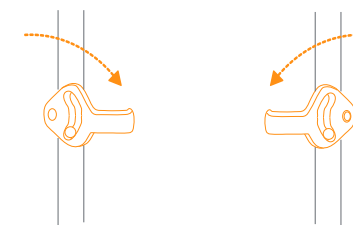

Fig. 14a

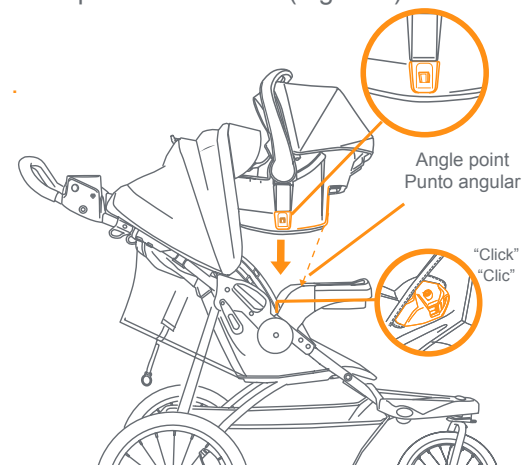

Fig. 14b

\*Car Seat Sold Separately

## Removing the car seat: Retirada de la silla de auto:

- **NOTE:** Set handle to the carry position (Fig. 14c). Squeeze the release handle located at the Top-rear of the car seat and lift away from the stroller (Fig. 14d).
- **NOTA:** Coloque el manubrio en la posición de traslado (Fig. 14c). Apriete el manubrio de liberación ubicado en la parte Superior trasera de la sillita para el automóvil y levántelo para retirarlo del carrito (Fig. 14d).

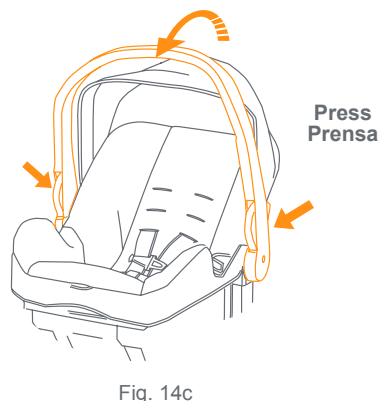

Fig. 14c

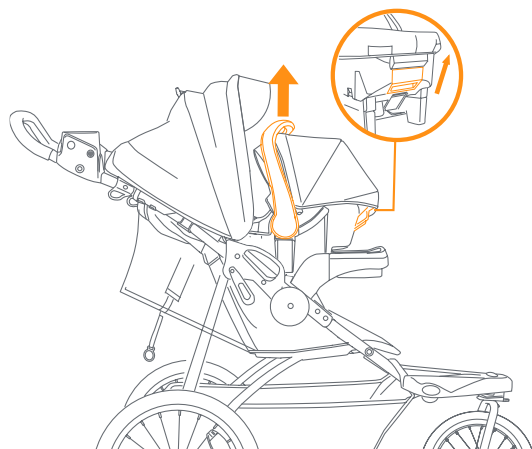

Fig. 14d

## OTHER COMPATIBLE CAR SEATS OTROS ASIENTOS DE COCHE COMPATIBLES

- Put the stroller seat in the full recline position, See (Fig. 13). Turn car seat support tabs on the stroller frame (Fig 15a).  
Car Seat Support Tabs are Only used for the infant car seat. Check that the front child tray is firmly attached to the stroller armrests.
- Position the infant car seat so that it faces toward the rear of the stroller. Push the car seat into the front tray until it latches into place (Fig. 15b). The rear of the car seat rests on the support tabs. Put the stroller seat in the most upright position for additional support, See (Fig. 14).
- Coloque el asiento del carrito en la posición completamente reclinada, Vea (Fig. 13). Luego gire las lengüetas del armazón del carrito (Fig. 15a).  
Lengüetas de soporte del asiento de coche sólo se utilizan para el asiento de coche. Verifique que la bandeja delantera para niños esté firmemente sujeta a los apoyabrazos del carrito.
- Ubique la sillita para el automóvil de modo tal que apunte hacia la parte trasera del carrito. Empuje la sillita para el automóvil dentro de la bandeja delantera hasta que se sujete bien (Fig. 15b). La parte trasera de la sillita para el automóvil descansa sobre las lengüetas de apoyo. Coloque el asiento del carrito en la posición más erguida para un apoyo adicional, Vea (Fig. 14).

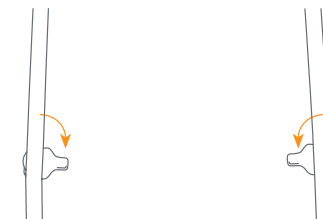

Fig. 15a

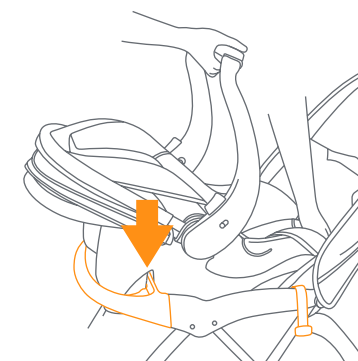

Fig. 15b

- 16) • When the infant car seat is locked firmly into place, secure the single short clip over the infant car seat through the belt path on the infant car seat (Fig. 16a). *It is very important that the short clip is always tightly fastened around the infant car seat. Always secure your child with the car seat harness when using the car seat in the stroller. If your child is already in the car seat, check that the child is secured with the harness. Improper use of the stroller with the car seat may result in serious injury or death.*

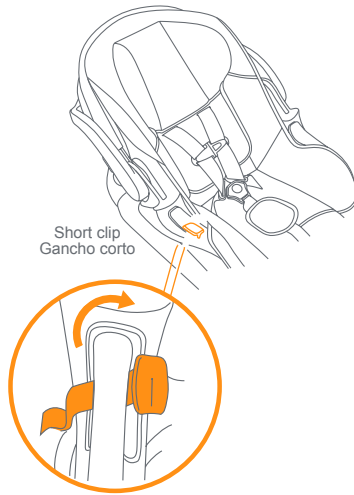

Fig. 16a

- To remove the Infant Car Seat, Remove the short clip (Fig. 16a), squeeze the release handle located at the Foot-End of the seat and carefully lift upward on the seat (Fig. 16b).

- Verifique que la sillita para el automóvil esté firmemente trabada en la bandeja para niños, luego fije la sillita infantil para el automóvil con el gancho corto metiéndolos en el recorrido del cinturón de la sillita infantil para el automóvil (Fig. 16a).

*Es muy importante amarrar bien el gancho corto alrededor de la sillita infantil para el automóvil. Siempre sujete a su hijo con el arnés de la sillita para el automóvil cuando use la sillita en el carrito. Si su hijo ya está en la sillita para el automóvil, verifique que el niño esté sujetado con el arnés. El uso incorrecto del carrito con la sillita para el automóvil podría acarrear lesiones graves o la muerte.*

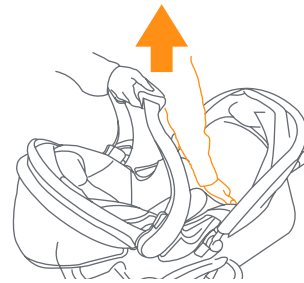

Fig. 16b

- Para retirar la Sillita para el Automóvil, retirar el gancho corto (Fig. 16a), apriete la manija de liberación ubicada en el extremo inferior del asiento y levante cuidadosamente la silla (Fig. 16b).

- **Applies to all models:** Rotate the support tabs up when not using the car seat (Fig. 16c).

- **Se aplica a todos los modelos:** Gire las lengüetas de apoyo hacia arriba cuando no use la sillita para el automóvil (Fig. 16c).



Fig. 16c

## BRAKES FRENOS

**⚠ WARNING:** Always check with your pediatrician for a recommended starting age / weight for your baby in an all terrain stroller.

**⚠ WARNING:** Always set brakes when the stroller is not being pushed so that the stroller will not roll away. **NEVER** leave stroller unattended on a hill or incline as the stroller may slide down the hill.

**⚠ ADVERTENCIA:** Siempre verifique con su pediatra la edad o el peso recomendados para empezar a llevar a su bebé en un carrito todo terreno.

**⚠ ADVERTENCIA:** Siempre aplique los frenos cuando el carrito no esté siendo empujado, para impedir que ruede fuera de su alcance. Nunca deje el carrito desatendido en una colina o pendiente, ya que podría deslizarse pendiente abajo.

- 17) • To engage brakes, apply light downward pressure to the brake lever located on each rear wheel. The stroller may require slight forward or rearward movement in order to line up the teeth on the brake with each wheel brake cluster (Fig. 17).

**NOTE:** Check that the stroller will not move and that both brakes are properly applied. To release, gently lift up on the brake lever.

- Para aplicar los frenos, ejerza una ligera presión hacia abajo a la palanca del freno situada en cada rueda trasera. El carrito podría requerir un leve movimiento hacia delante o hacia atrás para alinear los dientes del freno con el piñón del freno de cada rueda (Fig. 17).

**NOTA:** Verifique que el carrito no se mueva y que ambos frenos estén aplicados correctamente. Para soltarlos, levante suavemente la palanca del freno.

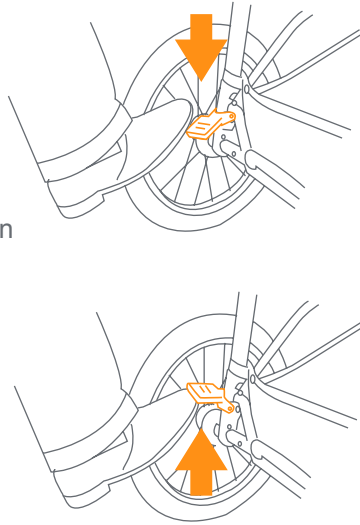

Fig. 17

## FRONT WHEEL LOCK BLOQUEO DE LAS RUEDA DELANTERAS

**⚠ WARNING:** Always lock the front swivel wheel in **STRAIGHT** position before placing or removing your children from the jogger.

**⚠ ADVERTENCIA:** Siempre trabe la rueda delantera giratoria en la posición **RECTA** antes de colocar o retirar a su hijo del carrito.

**⚠ FALL HAZARD:** From tip over before running, jogging, or walking fast, lock the front wheel from swiveling.

**⚠ PELIGRO DE CAÍDA:** Evitar vuelcos, antes de correr, trotar o caminar rápido, bloquear la rueda delantera de girar.

- 18) • The swivel jogger is equipped with a front wheel locking device. Front wheel lock works in a vertical motion from top to bottom, locking and unlocking the wheel (Fig. 18).

- El carrito está equipado con un dispositivo de traba para la rueda delantera. Bloqueo de la rueda delantera trabaja en un movimiento vertical de arriba a abajo, de bloqueo y desbloqueo de la rueda (Fig. 18).

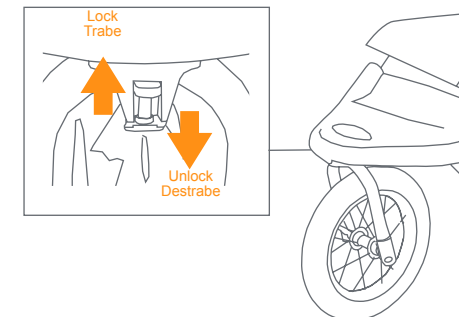

Fig. 18

TO SECURE THE CHILD  
PARA SUJETAR AL NIÑO

**⚠️ WARNING:** Avoid serious injury from falling or sliding out. Always use the safety harness.

**⚠️ STRANGULATION**

**HAZARD:** Child can strangle in loose straps. Never leave child in seat when straps are loose or undone.

**⚠️ ADVERTENCIA:** Evite lesiones graves por caídas o resbalones. Siempre use el arnés de seguridad.

**⚠️ PELIGRO DE ESTRANGULAMIENTO:** El niño se puede estrangular con las correas sueltas. Nunca deje al niño en el asiento cuando las correas estén sueltas o sin terminar de colocar.

19) •The shoulder straps of the 5-point harness have 3 attachment positions. Select the position that places the shoulder strap level with, or below the top of the child's shoulder (Fig. 19a).

- Carefully place the child in the stroller seat and bring the safety harness around the child's waist and over the shoulders. Place the crotch strap between the child's legs. Insert the male end of each shoulder/waist belt into the buckle on the crotch strap. Tighten the harness to be snug around the child's waist and over the child's shoulders (Fig. 19b).

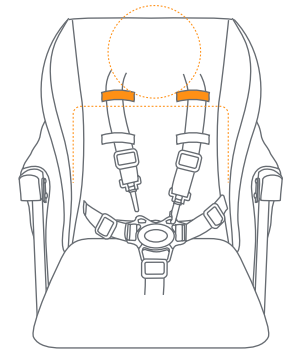
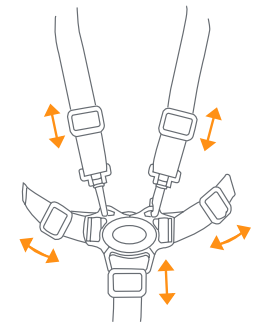

Fig. 19a

- Las correas del hombro del arnés de 5 puntos tienen 3 posiciones de sujeción. Escoja la posición que sitúe a la correa del hombro al mismo nivel o a un nivel inferior a la parte superior del hombro del niño (Fig. 19a).



Adjust for a snug fit  
Regule para lograr un buen ajuste

Fig. 19b

- Coloque cuidadosamente al niño en el asiento del carrito y pase el arnés de seguridad por la cintura del niño y por encima de los hombros. Coloque la correa de la entrepierna entre las piernas del niño. Introduzca el extremo macho del cinturón de cada hombro o de la cintura en la hebilla de la correa de la entrepierna. Ajuste el arnés de modo que esté ceñido alrededor de la cintura del niño y por encima de sus hombros (Fig. 19b).

## TO RELEASE THE CHILD PARA SOLTARLAS AL NIÑO

- 20)** • To release, push button on center clasp, the two harness buckles will pop free (Fig. 20).
- Para soltarlas, presione el botón en la presilla central para destrabar las dos hebillas del arnés (Fig. 20).

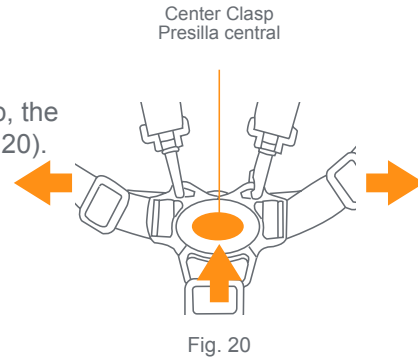

- 21)** • Unhook the shoulder straps only if adjusting the harness positions (Fig. 21).
- Desenganchar las correas de los hombros solo si ajusta las posiciones del arnés (Fig. 21).

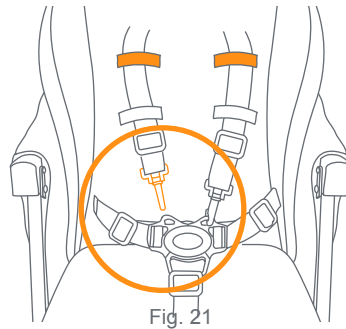

## TO FOLD STROLLER PARA DESPLEGAR EL CARRITO

**⚠ WARNING:** Care must be taken when folding the stroller to prevent finger entrapment.

**CAUTION:** Do not allow children near stroller while folding.

**⚠ ADVERTENCIA:** Se debe ser prudente al plegar el carrito para evitar que queden dedos atrapados.

**PRECAUCIÓN:** No permita que los niños se acerquen al carrito mientras lo pliega.

22) • Close the canopy as described in the canopy section. Recline seat by releasing buckle as described in seatback positioning section.

- The stroller is folded by simultaneously pulling each trigger fold (Fig. 22a). When the fold latches are released, the handle will begin to fall toward the floor. Release the fold buttons and press downward on the stroller handle until the stroller is completely folded.

- Cierre la cubierta como se describe en la sección de la cubierta. Suelte la hebilla para reclinar el asiento como se describe en la sección sobre las posiciones del respaldo.

- El carrito se pliega tirando simultáneamente de cada gatillo (Fig. 22a). Cuando se sueltan los pestillos para plegar el carrito, el manubrio comienza a caer al suelo. Suelte los botones para plegar el carrito y presione hacia abajo el manubrio hasta que el carrito esté completamente plegado.

- Secure the stroller in the folded position by locking the fold latch, located on the right side of the stroller, over the rivet that protrudes from the frame (Fig. 22b).

- El carrito se asegura en la posición plegada por el bloqueo que esta localizado en el lado derecho del carrito sobre el remache que sobresale del armazón (Fig. 22b).

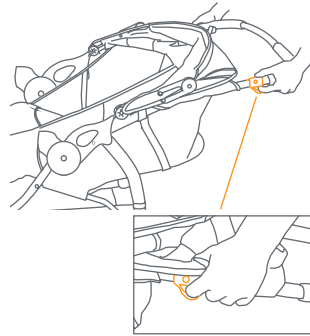

Fig. 22a

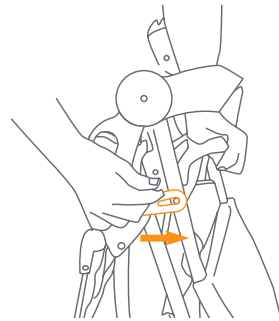

Fig. 22b

## JOGGING WITH YOUR STROLLER TROTAR CON SU CARRITO

**⚠ WARNING:** Never jog or run with your newborn in the car seat position. Use for strolling only. **STRANGULATION HAZARD!** Children have strangled when straps have wrapped around their neck. When not in use hook the tether strap onto the stroller handle. Keep this stroller tether strap out of the reach of children.

**⚠ ADVERTENCIA:** Nunca trote ni corra con su recién nacido en la posición de sillita para el automóvil. Úsela para pasear solamente.

**¡PELIGRO DE ESTRANGULAMIENTO!** Se han estrangulado niños con las correas enredadas alrededor de sus cuellos. Cuando no esté en uso, enganche la correa de anclaje al manubrio del carrito. Mantenga esta correa de anclaje del carrito fuera del alcance de los niños.



23) When you are jogging with your child, use the following safety features:

Al trotar con su hijo, use las siguientes características de seguridad:

- **LOCK THE FRONT SWIVEL WHEEL IN STRAIGHT POSITION**
- **TRABE LA RUEDA DELANTERA GIRATORIA EN LA POSICIÓN RECTA**
- **SAFETY WRIST STRAP:** Always connect the safety strap to either wrist when jogging. This strap will keep the stroller from rolling away in the event that you trip while running (Fig. 23a). The safety strap must remain connected to the rear lower frame cross member at all times. This location is intended to prevent the stroller being tipped backward in the event that you do fall to the ground. The safety strap includes a Velcro attachment for storage, on the left side of the stroller, when not in use (Fig. 23b).
- **CORREA DE SEGURIDAD PARA LA MUÑECA:** Siempre conecte la correa de seguridad a cualquiera de las muñecas al trotar. Esta correa evitará que el cochecito ruede fuera de su alcance en caso de que usted se tropiece mientras corre (Fig. 23a). La correa de seguridad debe permanecer conectada al travesaño del armazón inferior trasero en todo momento. Esta posición tiene como fin evitar que el cochecito se incline hacia atrás en caso de que usted se caiga al suelo. La correa de seguridad incluye un accesorio de Velcro para su almacenaje, a la izquierda del cochecito, cuando no está en uso (Fig. 23b).

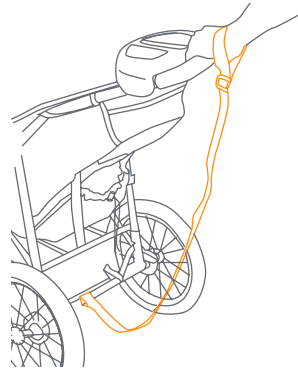

Fig. 23a

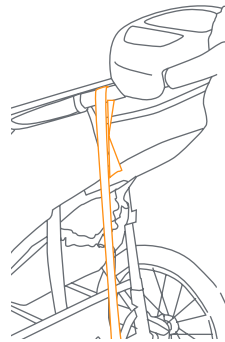

Fig. 23b

TO UNFOLD STROLLER  
PARA DESPLEGAR EL CARRITO

**⚠ WARNING:** Care must be taken when unfolding the stroller to prevent finger entrapment.

**CAUTION:** Do not allow children near stroller while unfolding.

**⚠ ADVERTENCIA:** Se debe ser prudente al desplegar el carrito para evitar que queden dedos atrapados.

**PRECAUCIÓN:** No permita que los niños se acerquen al carrito mientras lo despliega.

**24)** • Stand the stroller on the ground with all three wheels touching the ground. Remove the fold latch, which is located on the right side (Fig. 24a).

- Apoye el carrito de modo tal que las tres ruedas toquen el suelo. Suelte el pestillo de pliegue, que se encuentra a la derecha del carrito (Fig. 24a)
- Lift up on the stroller handle with both hands until the stroller frame is erected and locked in the open position (Fig. 24b). The stroller has spring-loaded latches on both sides of the frame.

**NOTE:** Test that both latches are fully engaged prior to placing your child in the stroller.

- Levante el manubrio del carrito con ambas manos hasta que el armazón del carrito esté erguido y trabado en la posición abierta (Fig. 24b). El carrito tiene pestillos accionados por resorte a ambos lados del armazón.

**NOTA:** Pruebe que ambos pestillos estén completamente sujetos antes de colocar a su hijo en el carrito.

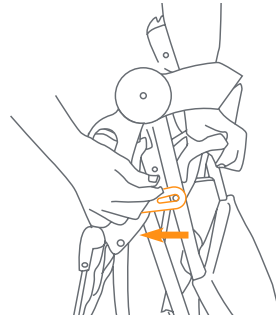

Fig. 24a

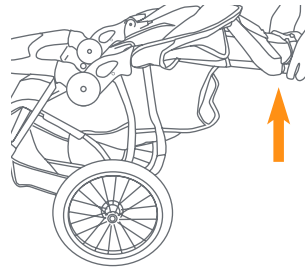

Fig. 24b

## MAINTENANCE MANTENIMIENTO

### WHEEL ADJUSTMENT:

- It should be noted that all three wheel vehicles can be easily influenced to deviate from a straight line. In most cases strollers can have a tendency to pull to the right/left due to many factors. Including improper wheel installation, road conditions and manufacturing tolerances. If you find your Baby Trend stroller to significantly track or pull to the left or right while use on flat terrain, follow the sequence of the instructions on page 10 to realign your front wheel.

### AJUSTE DE RUEDAS:

- Debe tenerse en cuenta que todos los vehículos de tres ruedas pueden influenciarse fácilmente para el desvío de una línea recta. En la mayoría de los casos, los carritos pueden tener una tendencia a desviarse hacia la derecha o izquierda debido a numerosos factores, incluyendo instalación incorrecta de las ruedas, condiciones del camino y tolerancias de fabricación. Si usted descubre que su carrito Baby Trend se desvía significativamente hacia la derecha o izquierda al usarlo en un terreno plano, siga la secuencia de las instrucciones en la página 10 para realinear su rueda delantera.

### FCC Statement

This device complies with Part 15 of the FCC rules. Operation is subject to the following two conditions:

- 1 this device may not cause harmful interference, and
- 2 this device must accept any interference received, including interference that may cause undesired operation.

**WARNING:** Changes or modifications to this unit not expressly approved by the party responsible for compliance could void the user's authority to operate the equipment.

NOTE: This equipment has been tested and found to comply with the limits for a Class B digital device, pursuant to Part 15 of the FCC Rules. These limits are designed to provide reasonable protection against harmful interference in a residential installation. This equipment generates, uses and can radiate radio frequency energy and, if not installed and used in accordance with the instructions, may cause harmful interference to radio communications.

However, there is no guarantee that interference will not occur in a particular installation. If this equipment does cause harmful interference to radio or television reception, which can be determined by turning the equipment off and on, the user is encouraged to try to correct the interference by one or more of the following measures:

- Reorient or relocate the receiving antenna.
- Increase the separation between the equipment and receiver.
- Connect the equipment into an outlet on a circuit different from that to which the receiver is connected.
- Consult the dealer or an experienced radio/TV technician for help.

### Declaración de la FCC

Este dispositivo cumple con las normas de la Parte 15 de la Comisión Federal de Comunicaciones (FCC). El funcionamiento está sujeto a las siguientes dos condiciones:

- 1 este dispositivo no puede producir interferencias perjudiciales y
- 2 este dispositivo debe aceptar cualquier interferencia que reciba, incluyendo las que puedan provocar un funcionamiento no deseado.

**ADVERTENCIA:** Los cambios o modificaciones realizados a esta unidad, sin la aprobación expresa de la parte responsable del cumplimiento, podrían invalidar la autorización del usuario para operar el equipo.

NOTA: este equipo ha sido probado y se ha encontrado que cumple con los límites de dispositivos digitales de Clase B, de conformidad con las Normas de la Parte 15 de la FCC. Estos límites han sido establecidos para brindar una protección razonable contra interferencias perjudiciales en una instalación residencial. Este equipo genera, utiliza y puede irradiar frecuencias de radio y, de no instalarse y utilizarse de conformidad con las instrucciones, podría causar interferencias perjudiciales en las comunicaciones de radio.

Sin embargo, no es posible garantizar que en una determinada instalación no se producirán interferencias. Si este dispositivo provoca interferencias dañinas a la recepción de radio o televisión, cuestión que puede determinarse encendiendo y apagando el dispositivo, se insta al usuario a que intente corregir la interferencia realizando uno o más de los procedimientos siguientes:

- Vuelva a orientar o colocar la antena de recepción.
- Aumente la separación entre el dispositivo y el receptor.
- Conecte el dispositivo a una toma de corriente diferente a la que se encuentra conectado el receptor.
- Consulte al distribuidor o a un técnico de radio o TV experimentado para pedirle ayuda.



## **BABY TREND® CUSTOMER SERVICE**

The Customer Service Department can be contacted at 1 (800) 328-7363 Monday through Friday between 8:00 a.m. and 4:30 p.m. (PST). Return Authorizations are required prior to returning product(s) to Baby Trend®.

## **BABY TREND® SERVICIO AL CLIENTE**

El Departamento de Servicio al Cliente puede ser contactado a 1 (800) 328-7363 Lunes a viernes entre 8:00 a.m. y 4:30 p.m. (PST). Un número de autorización es requerido antes de la devolución de los producto(s) a Baby Trend®.