

Read all instructions BEFORE assembly and USE of product.  
KEEP INSTRUCTIONS FOR FUTURE USE.  
Lea todas las instrucciones ANTES de armar y USAR el  
producto. CONSERVE LAS INSTRUCCIONES PARA USO FUTURO.

**Simply Smart™ 2.0 Playard Nursery Center  
Playard with Napper, Changer, Bassinet  
and Travel Bag**

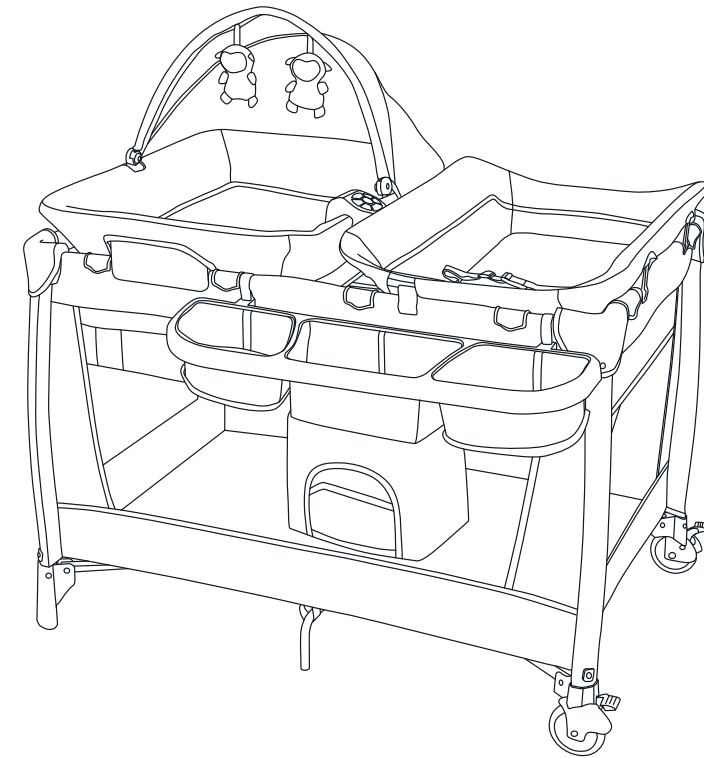

Instruction Manual  
Manual de Instrucciones

**PY75XXE**

Baby Trend, Inc.  
13048 Valley Blvd.  
Fontana CA 92335

1-800-328-7363  
(8:00 a.m. ~ 4:30 p.m. PST)  
[www.babytrend.com](http://www.babytrend.com)



## WARRANTY

DO NOT RETURN YOUR PRODUCT TO THE STORE. PLEASE CONTACT BABY TREND® FOR REPLACEMENT PARTS, SERVICE AND REPAIR.

The Baby Trend® warranty covers workmanship defects within 1 year of purchase. Any product which has been subjected to misuse, abuse, abnormal use, excessive wear and tear, improper assembly, negligence, environmental exposure, alteration or accident, or has had its serial number altered or removed invalidates all claims against the manufacturer. Any damage to property during installation is the sole responsibility of the end user.

Customer Service Department can be contacted at 1 (800) 328-7363 Monday through Friday between 8:00 a.m. and 4:30 p.m. (PST). Return Authorizations are required prior to returning product(s) to Baby Trend®. Please visit <http://babytrend.com/pages/limited-warranty> for complete warranty details.

## GARANTIA

NO DEVUELVA SU PRODUCTO A LA TIENDA. POR FAVOR CONTACTE A BABY TREND® PARA PIEZAS DE REPUESTO, SERVICIO Y REPARACION.

La garantía de Baby Trend® cubre defectos de fábrica por 1 año después de la compra. Cualquier producto que haya sido sometido a uso inadecuado, abuso, uso anormal, desgaste excesivo, montaje incorrecto, negligencia, exposición ambiental, alteración o accidente, o cuyo número de serie haya sido alterado o removido, anula todos los reclamos contra el fabricante. Cualquier daño a la propiedad durante la instalación es la exclusiva responsabilidad del usuario final.

El Departamento de Servicio al Cliente está disponible llamando al 1 (800) 328-7363, de lunes a viernes de 8:00 a.m. a 4:30 p.m. (PST). Se requiere una Autorización de Devolución antes de poder devolver el o los productos a Baby Trend®. Visite <http://babytrend.com/pages/limited-warranty> para conocer todos los detalles de la garantía.

**Baby Trend, Inc. 13048 Valley Blvd. Fontana CA 92335**  
**1-800-328-7363 • (8:00am ~ 4:30pm PST)**  
**[www.babytrend.com](http://www.babytrend.com)**

## Playard Warnings

**⚠️ WARNING:** Failure to follow these warnings and the instructions could result in serious injury or death. This product including side rails, must be fully erected prior to use. Make sure latches are secure. ALWAYS provide the supervision necessary for the continued safety of your child. When used for playing, never leave child unattended. Do not move or assemble with child inside product.

**⚠️ SUFFOCATION HAZARD**  
INFANTS HAVE SUFFOCATED:

- In gaps between a mattress too small or too thick and product sides
- On soft bedding  
Never add a mattress, pillow, comforter, or padding. Use only the mattress provided by manufacturer.
- The playard mattress/pad is specially designed to prevent suffocation. The playard mattress/pad has a solid base, which must be at least 40 in. long and 28 in. wide and not more than 1 in. thick in order to meet safety standards. Using a thicker or a different sized mattress/pad may allow a child's head to get between mattress/pad and the side of the playard causing suffocation.
- To reduce the risk of SIDS, pediatricians recommend healthy infants be placed on their back to sleep, unless otherwise advised by your physician.
- ALWAYS place child on back to sleep.
- NEVER use plastic shipping bags or other plastic film as mattress covers not sold and intended for that purpose. They can cause suffocation.
- NEVER use a water mattress with this product.

**⚠️ FALL HAZARD:** Always check that the bassinet is securely locked on the base/stand by pulling upwards on the bassinet.

**⚠️ WARNING: Strangulation Hazard:**

NEVER LEAVE INFANT IN PRODUCT WITH SIDES DOWN. Infant may roll into space between pad and loose mesh side causing suffocation.

- Strings can cause strangulation! NEVER place items with a string around a child's neck, such as hood strings or pacifier cords. NEVER suspend strings over playard or attach strings to toys.
- NEVER place the playard near a window where cords from blinds or drapes can strangle a child.
- Child can become entrapped and die when improvised netting or covers are placed on top of a playard. Never add such items to confine child in playard.
- NEVER leave child in product with sides lowered. Be sure sides are in raised and locked position whenever child is in product.

**⚠️ WARNING:** See playard floor and side rails for warnings.

- The playard, including side rails, must be fully erected prior to use.
- Make sure latches are secure.
- Discontinue use of the product when child is able to climb out or has reached the height of 35 in. (890 mm), or 30 lb. (13.6 kg).
- When child is able to pull to standing position, remove bumper pads, large toys and other objects that could serve as steps for climbing out.
- ALWAYS provide the supervision necessary for the continued safety of your child. When used for playing, never leave child unattended. Child in crib must be under supervision at all times.

## WARNING

- ALWAYS ensure that the playard, changing table, and the napper are safe by checking regularly, before placing the child in it, check that every part is properly secured in place.
- NEVER leave the Bassinet in place when child is in playard.
- NEVER leave Changing Table in place when child is in the playard.
- NEVER leave napper bassinet in place when child is in the playard. Only one child can use the Playard/ Nursery Center at any time.
- NEVER use this product if there are any loose or missing fasteners, loose joints, broken parts, or torn mesh/fabric. Check before assembly and periodically during use. Contact Baby Trend® Customer Service at 1-800-328-7363 for replacement parts, repair or instructions. NEVER substitute parts.
- This product is not intended for commercial use.

## ADVERTENCIA

### Advertencias de Corralito:

 **ADVERTENCIA:** La inobservancia de las advertencias e instrucciones podría causar lesiones graves o la muerte. El corralito, junto con las barandas laterales, deberán estar totalmente erguidos antes de usar. Asegúrese de que las trabas estén firmes. Proporcione SIEMPRE la supervisión necesaria para la seguridad continua de su niño. Cuando se use para jugar, NUNCA deje al niño solo. No mueva ni ensamble con el niño dentro del producto.

### **ADVERTENCIA: PELIGRO DE ASFIXIA** LOS NIÑOS PUEDEN SUFRIR ASFIXIA:

- En los espacios entre colchones muy pequeños o muy altos y los costados del producto
- En colchones blandos  
Nunca agregue colchones, almohadas, colchas ni rellenos. Utilice sólo el colchón suministrado por el fabricante.
- El colchón/la almohadilla del corralito está específicamente diseñado para evitar la asfixia. El colchón/la almohadilla del corralito tiene una base sólida, que debe ser de, al menos, 40 pulgadas (101.6) cm de largo y 28 pulgadas (71.12) cm de ancho, y de no más de 1 pulgada (2,54 cm) de espesor para cumplir con los estándares de seguridad. Usar un colchón o una almohadilla de mayor espesor o de un tamaño diferente podría permitir que la cabeza del niño se atore entre el colchón o la almohadilla y el lateral del corralito y que el niño se asfixie.
- Para reducir el riesgo de SMIS, los pediatras recomiendan acostar a los niños sanos boca arriba para dormir, a menos que el médico indique lo contrario.

- SIEMPRE coloque al niño de espaldas para dormir.
- NUNCA use bolsas de plástico para transporte u otras envolturas plásticas para cubrir el colchón no diseñadas o comercializadas para ese fin. Pueden causar asfixia.
- NUNCA utilice un colchón de agua con este producto.

**PELIGRO DE CAÍDAS:** Compruebe siempre que la cuna este bien encajado en la base / soporte; comprueba jalando hacia arriba en la cuna.

- ⚠️ ADVERTENCIA:** PELIGRO DE ESTRANGULAMIENTO: ADVERTENCIA: NUNCA DEJE AL NIÑO EN EL PRODUCTO CON LOS COSTADOS BAJOS. El niño podría desplazarse hasta el espacio entre la almohadilla y el lado de la malla suelta, y sufrir asfixia.
- ¡Los cordones pueden causar estrangulamiento! NUNCA coloque elementos con cordones alrededor del cuello del niño, tales como cordones de capuchas o de chupetes. NUNCA cuelgue cordones sobre el corralito ni ate cuerdas a los juguetes.
  - NUNCA coloque el producto cerca de ventanas donde el niño se pueda estrangular con cordones de persianas o cortinas
  - El niño puede quedar atrapado y morir cuando se colocan redes o cubiertas improvisadas encima del corralito. Nunca coloque estos artículos para recluir al niño dentro del corralito.
  - NUNCA deje al niño en el producto con los costados bajos. Asegúrese de que los costados estén levantados y trabados toda vez que el niño esté en el producto.

- ⚠️ ADVERTENCIA:** Vea el piso del parque para bebés y las barras laterales para mensajes de advertencia.
- El corralito, junto con las barandas laterales, deberán estar totalmente erguidos antes de usar.
  - Asegúrese de que las trabas estén firmes.
  - El producto deberá dejar de usarse cuando el niño sea capaz de trepar y salir, o alcance una altura de 35 pulg. (890 mm) o un peso de 30 lb. (13.6 kg), lo que ocurra primero.
  - Cuando el niño sea capaz de levantarse agarrándose a objetos, quite las almohadillas protectoras, los juguetes grandes y demás objetos que puedan servirle de escalones para trepar y salir.
  - Proporcione **SIEMPRE** la supervisión necesaria para la seguridad continua de su niño. Cuando se use para jugar, **NUNCA** deje al niño solo. El niño en la cuna debe estar bajo supervisión en todo momento.
  - Asegúrese de que el corralito, el cambiador y la mecedora sean seguros, revisándolos regularmente y controlando que cada parte esté bien asegurada en su lugar, antes de colocar al niño.
  - **NUNCA** deje la cuna armada cuando el niño esté dentro del corralito.
  - **NUNCA** deje la mesa para cambiar al bebé armada cuando el niño está en el corralito.
  - **NUNCA** deje la cuna napper armada cuando el niño esté dentro del corralito. Sólo un niño a la vez puede usar el Centro de juegos.
  - **NUNCA** utilice este producto si hay sujeciones sueltas o ausentes, uniones flojas, piezas rotas o si la tela o la malla están rasgadas. Revise antes de armar y en forma periódica durante el uso. Si necesita repuestos, reparación o instrucciones, llame al servicio de atención al cliente de Baby Trend® al 1-800-328-7363. NUNCA reemplace piezas.
  - Este producto no está diseñado para uso comercial.

## MAINTENANCE AND CLEANING

### INSTRUCTIONS:

Use only household mild soap and warm water.

**DO NOT USE BLEACH.**

**DO NOT MACHINE WASH.**

### INSTRUCCIONES DE LIMPIEZA Y MANTENIMIENTO:

Utilice sólo jabón suave y agua tibia.

**NO USE BLANQUEADOR.**

**NO LAVE A MÁQUINA.**

**IMPORTANT !** To ensure safe operation of your product, please follow these instructions carefully. Please keep these instructions for future reference.

**IMPORTANT !** Before assembly and each use, inspect this product for damaged hardware, loose joints, missing parts or sharp edges. NEVER use if any parts are missing or broken.

**IMPORTANT !** Adult assembly is required. Keep child away during unpacking and assembly.

**¡IMPORTANTE!** Para asegurar el funcionamiento seguro de su producto, siga estas instrucciones cuidadosamente. Por favor, conserve estas instrucciones para referencia futura.

**¡IMPORTANTE !** Antes de armar y cada vez que vaya a usar este producto, revise que no tenga piezas de metal dañadas, uniones flojas, piezas ausentes o bordes puntiagudos. NUNCA utilice el producto con piezas ausentes o rotas.

**¡IMPORTANTE !** Se requiere el montaje por parte de un adulto. Mantenga alejado al niño durante el desembalaje y el montaje.

Check the parts list on the back cover to make sure you have all the parts for this model before assembling the playard.  
 Revise la lista de piezas en la contraportada para asegurarse de que tiene todas las piezas para este modelo antes de armar el corralito.



Playard  
Corralito

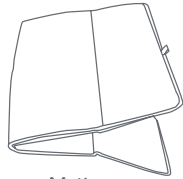

Mattress  
Colchón

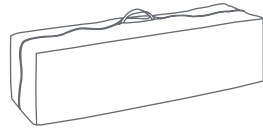

Travel / Storage Bag  
Bolsa de viaje y portaobjetos

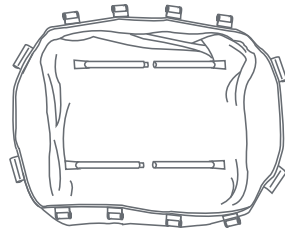

Full-size bassinet with metal support tubes  
La cuna grande con tubos metálicos de soporte

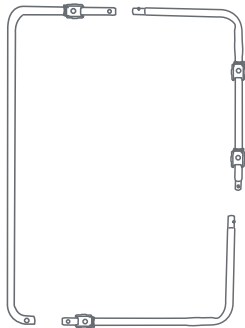

(3x) Changing table  
frame bars  
(3x) Barras del marco del  
cambiador

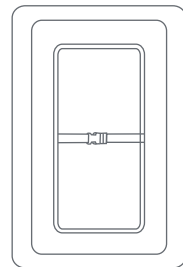

Changing Table Fabric  
Tela para cambiador

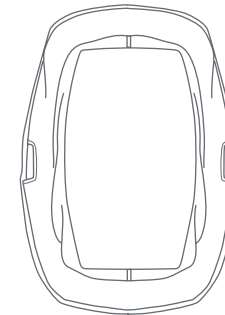

\*Oval Napper Fabric  
\*Tela de la Camita Ovalada



(1x) Long Napper Frame Bars  
(1x) Barras largas del marco de la siesta

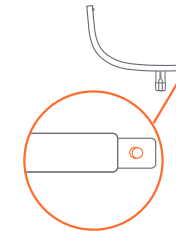

Left short napper frame bar  
Barra izquierda del marco de siesta corta

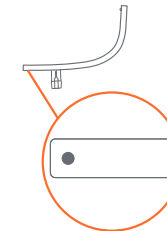

Right short napper frame bar  
Barra derecha del marco de siesta corta



(2x) Main Bracket  
(2x) Soporte principal

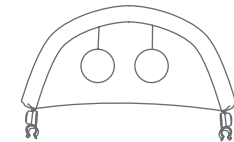

\*\*Canopy  
\*\*Cubierta

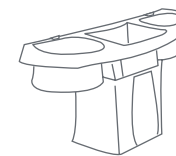

\* Parent Organizer  
\* Organizador para Padres



Attachment clips for  
Parent Organizer  
Clips de fijación para  
Organizador de padres



\*Music Center  
\*Centro Musical

\*Type may vary \*El tipo puede variar  
 \*\*Toys and quantity may vary \*\*Juguetes y la cantidad puede variar

## TO ASSEMBLE PLAYARD ARMADO DEL CORRALITO



Playard  
Corralito

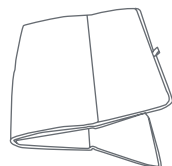

Mattress  
Colchón

**ATTENTION:** Playard must be fully assembled and securely locked before installing or using other accessories.

**ATENCIÓN:** El corralito debe estar totalmente armado y trabado de manera segura antes de instalar o usar otros accesorios.

- 1) • Unzip bag and remove Playard frame (Fig. 1). Undo the Fasten straps and set the Mattress aside. **DO NOT push center down yet.**

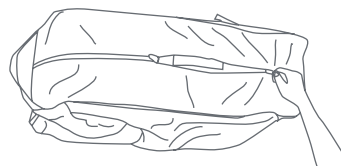

Fig. 1

- Abra la bolsa y saque el armazón del corralito (Fig. 1). Desabroche las correas de sujeción y ponga el colchón a un lado. **Todavía NO empuje el centro hacia abajo.**

- 2) • Top rails must be fully locked before lowering center. Pull up one rail at a time, hold one hand on each side of the rail and pull up sharply, do not pull from the middle where the center latch release is located, make sure both tubes latch in place and each rail is rigid (Fig. 2a).

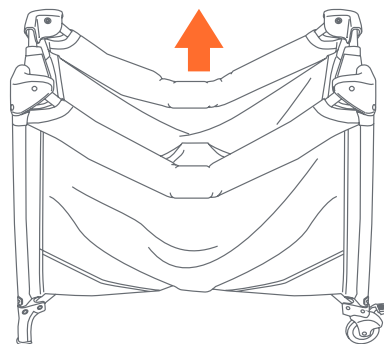

Fig. 2a

- Las barandillas superiores deben estar completamente erguidas antes de bajar el centro. Levante una barandilla por vez, coloque una mano a cada lado de la barandilla y levante fuertemente. No jale del medio, donde se ubica el mecanismo de liberación del sujetador central. Asegúrese de que ambos tubos estén asegurados en su lugar y que todas las barandillas estén rígidas (Fig. 2a).

**IMPORTANT:** The center must be raised while locking the 4 sides before pushing the center down (Fig. 2b). If unable to lock all 4 sides, unlock all sides, and repeat (Fig. 2a).

**IMPORTANTE:** El centro debe elevarse mientras se bloquean los 4 lados antes de empujar el centro hacia abajo (Fig. 2b). Si no puede bloquear los 4 lados, debe desbloquear todos los lados y repita (Fig. 2a).

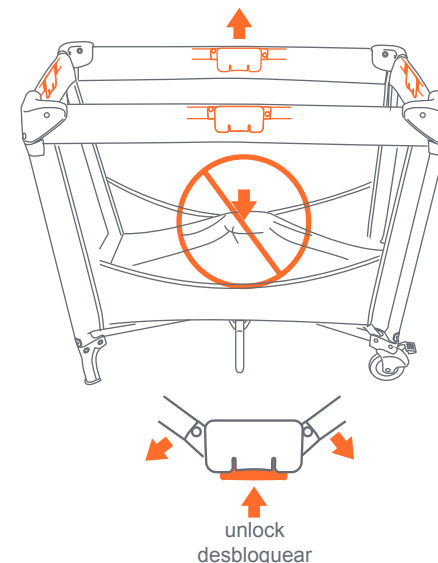

Fig. 2b

- 3) • Once all four (4) top rails are locked in place, push down on the center handle (Fig. 3a). The center mechanism automatically locks in place.

**IMPORTANT:** Test each top rail by pushing down slightly to confirm each is rigid and securely in place before use (Fig. 3b).

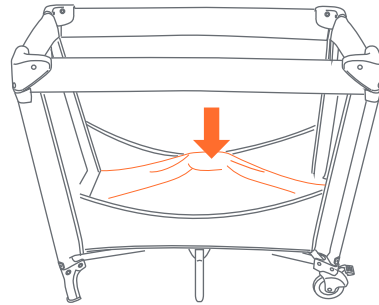

Fig. 3a

- Una vez que las cuatro (4) barandillas superiores estén aseguradas en su lugar, empuje el asa central hacia abajo (Fig. 3a).

El mecanismo central automáticamente se asegura en su lugar.

**IMPORTANTE:** Pruebe todas las barandillas superiores empujándolas suavemente hacia abajo para confirmar que estén rígidas y aseguradas en su lugar antes de usar el producto (Fig. 3b).

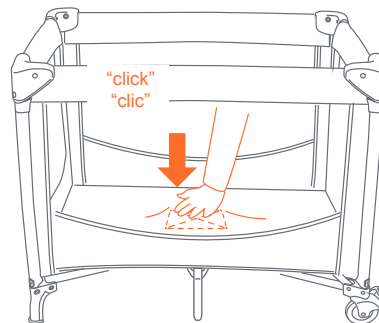

Fig. 3b

For already assembled Playard you may skip to page 21 for the accessories instructions. To install mattress into the playard proceed to Step 4.

Para el corralito ya armado, pase a la página 21 para encontrar las instrucciones de los accesorios. Para instalar el colchón dentro del corralito proceda al Paso 4.

- 4) • Place the Mattress on the floor of the Playard with the padded side facing up (Fig. 4).

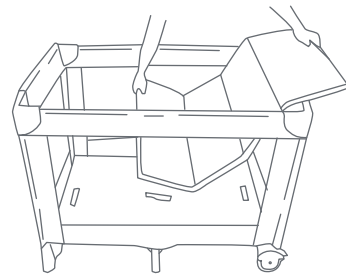

Fig. 4

- Coloque el colchón en el piso del corralito de juegos con el lado acolchado hacia arriba (Fig. 4).

- 5) • Insert the hook & loop fasteners located on the underside of the mattress through the slots of the playard (Fig. 5a). Fasten the hook and loop fasteners to the underside of the playard floor to prevent the mattress from moving (Fig. 5b).

**IMPORTANT:** The handle located in the center of the Playard floor **MUST** remain raised (Approx. 45.7 cm or 18 inches) while locking the side rails in place. If the center is not raised the rails will **NOT** lock.

If you experience difficulty and one side of the rail will lock but the other side will not then, unlock the rail by squeezing the release in the center and try again. If you still have difficulty, contact our Customer Service Center at 1-800-328-7363 or visit us online at [www.babytrend.com](http://www.babytrend.com).

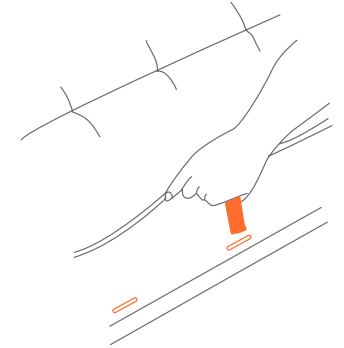

Fig. 5a

- Introduzca las correas de gancho y bucle ubicadas en la parte inferior del colchón a través de las ranuras del piso en cada extremo del corralito de juegos (Fig. 5a). Trabe el gancho y pase las correas por la parte inferior del piso del corralito de juegos para evitar que el colchón se mueva (Fig. 5b).

**IMPORTANTE:** La manija ubicada en el centro del piso del corralito **DEBE** permanecer levantada (aprox. 45.7 cm o 18 pulg.) mientras se traban en su lugar las barandas laterales. Si el centro no está levantado, las barandas **NO** se trabarán.

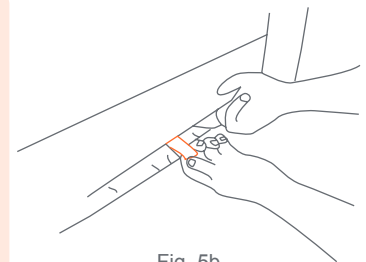

Fig. 5b

Si tiene dificultades y se traba sólo un lado de la baranda pero el otro no, destrabe la baranda apretando el botón de liberación que se encuentra en el centro e intente nuevamente. Si continúa teniendo dificultades, llame al centro de atención al cliente al 1-800-328-7363 o visítenos en [www.babytrend.com](http://www.babytrend.com).

- 6) • To operate the brakes on the wheels, press downward on the brake levers. To release, lift upward on the lever (Fig. 6).

• Para operar los frenos en las rueditas, presione las palancas de freno hacia abajo. Para liberar, levante la palanca (Fig. 6).

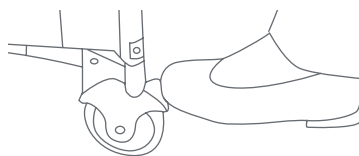

Fig. 6

## FOLDING PLAYARD CÓMO PLEGAR EL CORRALITO

- 7) • Release the hook and loop fastener holding the Mattress from underneath the Playard floor or the Bassinet and set the mattress aside.

**DO NOT** unlock top rails yet, center of floor handle must be raised before top rails will unlock.

- Raise the center as high as the top rails (Fig. 7). Gather the Legs and Wheels together towards the center as close as possible so that they nearly touch.

• Suelte las correas de gancho y bucle cierre que sostienen el colchón desde debajo del piso del corralito de juegos o el moisés y déjelas a un lado.

Todavía **NO** destrabe las barandillas superiores. El centro del piso debe estar elevado antes de destrabar las barandillas superiores.

- Levante el centro a la altura de las barandillas superiores (Fig. 7). Junte las patas y las ruedas hacia el centro tan cerca como sea posible, de manera que prácticamente se toquen.

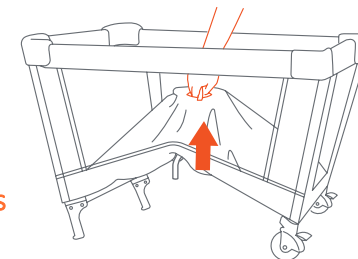

Fig. 7

- 8) • Locate the rail latch release in the center and bottom side of each rail. Squeeze the lever with two hands until the rail releases the two tubes (Fig. 8a), then push down (Fig. 8b).  
**NOTE: If the top rail(s) do not release completely, DO NOT FORCE!** Lift the center of floor higher. Both tubes must be released for the top rail to fold.

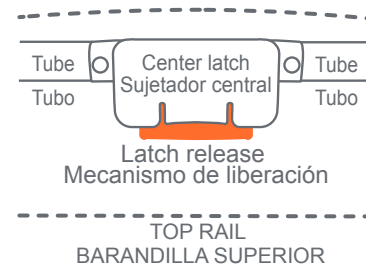

Fig. 8a

- Ubique el mecanismo de liberación del sujetador de las barandillas en el centro y la parte inferior de cada barandilla. Presione la palanca con ambas manos hasta que la barandilla suelte los dos tubos (Fig. 8a), luego empuje hacia abajo (Fig. 8b).

**NOTA: Si las barandillas superiores no se sueltan completamente, ¡NO LAS FUERCE!** Levante el centro del piso más alto. Se deben soltar ambos tubos para que la barandilla superior se pliegue.

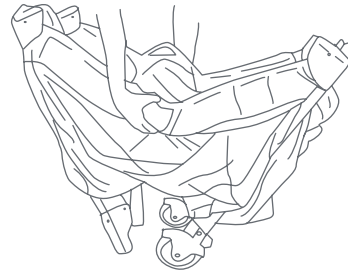

Fig. 8b

- 9) • Gather all four (4) corners and the center together tightly (Fig. 9). Wrap Mattress around Playard frame with padded side facing inward.

- Junte las cuatro (4) esquinas y el centro con firmeza (Fig. 9). Envuelva el colchón alrededor de la estructura del corralito de juegos con el lado acolchado hacia adentro.



Fig. 9

- 10) • Secure the hook and loop fasteners by feeding them through the loops on the end of the mattress then fold them back onto themselves (Fig. 10).

- Place folded Playard into carry bag so that the handle comes through the opening between each side of the zipper.

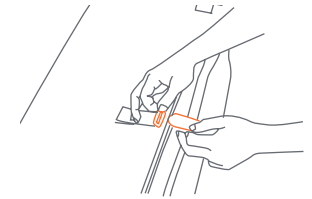

Fig. 10

- Asegure gancho y pase las correas pasándolas por las presillas en el extremo del colchón y plegándolas sobre sí (Fig. 10).

- Coloque el corralito plegado en la bolsa de transporte de modo tal que la manija sobresalga de la abertura entre cada lado de la cremallera.

## ACCESSORIES

Full-Size Bassinet

 **WARNING:** Failure to follow these warnings and the instructions could result in death or serious injury.

## SUFFOCATION HAZARD

Babies have suffocated:

- On pillows, comforters and extra padding.
- In gaps between a wrong size mattress, or extra padding and product sides.
- **NEVER** add soft bedding or padding.
- Use **ONLY** mattress provided by manufacturer.
- Always place baby on back to sleep to reduce the risk of **SIDS** and suffocation.
- If a sheet is used with the mattress, use only the one provided by the product manufacturer or one specifically designed to fit the dimension of the product mattress.

**FALL HAZARD** - To help prevent falls,

- Do not use this product when the infant begins to push up on hands and knees or has reached the height of 25 in. (635 mm), weight of 15lbs. (6.8 kg) or 3 months old, whichever comes first.
- Strings can cause strangulation! Do not place items with a string around a child's neck, such as hood strings or pacifier cords. Do not suspend strings over a product or attach strings to toys.
- Do not use if any part of the full-size bassinet is broken, torn, or missing.
- To reduce the risk of **SIDS**, pediatricians recommend healthy infants be placed on their backs to sleep, unless otherwise advised by your physician.

 **FALL HAZARD:** **ALWAYS** check that the full-size bassinet is securely locked on the base/stand by pulling upwards on the full-size bassinet bed.

- Always attach full-size bassinet securely. If the full-size bassinet is not secured, at all locations child could get neck trapped between full-size bassinet and playard frame.
- Do not place items with a string around a child's neck, such as hood strings or pacifier cords. Strings can cause strangulation! Do not suspend strings over the full-size bassinet or attach strings to toys.
- **NEVER** use plastic shipping bags or other plastic film as mattress covers not sold and intended for that purpose. They can cause suffocation.
- Use the full-size bassinet with only one child at a time.
- **NEVER** place a child under the full-size bassinet.
- The Playard must be fully assembled and installed before using.
- The playard, including side rails, must be fully erected prior to use. Make sure each latch is secure.
- **NEVER** leave the full-size bassinet in place when child is in playard.
- **NEVER** place a child under the full-size bassinet.
- **NEVER** leave Changing Table in place when child is in the playard.
- **NEVER** leave the napper in place when child is in the playard. Only one child can use the bassinet at any time.
- To reduce the risk of **SIDS**, pediatricians recommend healthy infants be placed on their back to sleep, unless otherwise advised by your physician.
- **ALWAYS** place child on back to sleep.
- **ALWAYS** provide the supervision necessary for the continued safety of your child. **NEVER** leave children unattended.
- If a sheet is used with the mattress/pad, use only the one provided by Baby Trend® or one specifically designed to fit the dimension of the bassinet mattress.

- Discontinue use of the full-size bassinet and the changing table when child begins to push up on hands and knees or has reached the height of 25 in. (635 mm), weight of 15 lb. (6.8 kgs) or 3 months old, whichever comes first.
- Child can become entrapped and die when improvised netting or covers are placed on top of a playard. Never add such items to confine child in playard.

**SUFFOCATION HAZARD:** Infant carrier can roll over on soft surfaces and suffocate child. NEVER place carrier on beds, sofas, or other soft surfaces.

**FALL HAZARD:** ALWAYS check that the full-size bassinet is securely locked on the base/stand by pulling upwards on the full-size bassinet.

⚠️ **WARNING:** Failure to follow the instructions could result in serious injury or death.

## SUFFOCATION HAZARD

### Infants have suffocated:

- In gaps between extra padding and side of the bassinet/cribble, and
- On soft bedding

Use only the pad provided by manufacturer. NEVER add a pillow, comforter, or another mattress for padding. To reduce the risk of SIDS, pediatricians recommend healthy infants be placed on their back to sleep, unless otherwise advised by your physician.

## ACCESORIOS

Advertencias de moisés y la cuna de tamaño completo :

⚠️ **ADVERTENCIA:** La inobservancia de las advertencias e instrucciones podría causar la muerte o lesiones graves.

## PELIGRO DE ASFIXIA

### Algunos bebés se han asfixiado:

- En almohadas, edredones y relleno adicional.
- En los espacios entre un colchón del tamaño incorrecto o el relleno adicional y los costados del producto.
- **NUNCA** agregue ropa de cama blanda o un acolchado mullido.
- Use **ÚNICAMENTE** el colchón proporcionado por el fabricante.
- Siempre coloque al bebé boca arriba para dormir para reducir el riesgo de **SMSL** y asfixia.
- Si usa una sábana con el colchón, use solo la proporcionada por el fabricante del producto o una diseñada específicamente para adaptarse a las dimensiones del colchón del producto.

**PELIGRO DE CAÍDAS** - Para ayudar a prevenir las caídas,

- No utilice este producto cuando el niño comienza a empujar hacia arriba con las manos y las rodillas o ha llegado a la altura de 25 pulgadas. (635 mm), peso de 15 libras. (6.8 kg) o 3 meses de edad, lo que ocurra primero.
- ¡Los cordones pueden causar estrangulamiento! No coloque elementos con cordones alrededor del cuello del niño, tales como cordones de capuchas o de chupetes. No cuelgue cordones sobre el producto ni ate cuerdas a los juguetes.

- No lo use si alguna parte del de cuna o moisés de tamaño completo está rota, rasgada o falta.
- Para reducir el riesgo de **SMSL** y asfixia, los pediatras recomiendan que se coloque a los bebés sanos de espaldas para dormir, salvo que su médico haga otra recomendación.

**PELIGRO DE CAÍDA:** Compruebe **SIEMPRE** que la cuna este bien encajado en la base / soporte; comprueba jalando hacia arriba en la cuna.

- Sujete siempre la cuna firmemente. Si la cuna no está asegurado, en todas las ubicaciones el niño podría quedar atrapado en el cuello entre el marco grande de la cuna y el corralito.
- ¡Los cordones pueden causar estrangulamiento! **NUNCA** coloque elementos con cordones alrededor del cuello del niño, tales como cordones de capuchas o de chupetes. **NUNCA** cuelgue cordones sobre moisés y la cuna ni ate cuerdas a los juguetes.
- **NUNCA** use bolsas de plástico para transporte u otras envolturas plásticas para cubrir el colchón no diseñadas o comercializadas para ese fin. Pueden causar asfixia.
- Coloque a un solo niño por vez en la cuna.
- **NUNCA** coloque al niño debajo de la cuna.
- La cuna deberá estar totalmente armada e instalada antes de usar.
- El corralito, junto con las barandas laterales, deberán estar totalmente erguidos antes de usar. Asegúrese de que las trabas estén firmes.
- **NUNCA** deje la cuna de tamaño completo cuando el niño esté dentro del corralito.
- **NUNCA** coloque al niño debajo de la cuna.
- **NUNCA** deje la mesa para cambiar al bebé armada cuando el niño está en el corralito.
- **NUNCA** deje la cuna Rock-A-Bye armada cuando el niño esté dentro del corralito. Sólo un niño a la vez puede usar la cuna de tamaño completo.
- Para reducir el riesgo de **SMIS**, los pediatras recomiendan acostar a los niños sanos boca arriba para dormir, a menos que el médico indique lo contrario.

- **SIEMPRE** coloque al niño de espaldas para dormir.
- Proporcione siempre la supervisión necesaria para la seguridad continua de su niño. Cuando se use para jugar, **NUNCA** deje al niño solo.
- Si utiliza una sábana con el colchón/colchoneta, utilice solamente la proporcionada por Baby Trend® o una diseñada específicamente para adaptarse a la dimensión del colchón.
- La cuna y cambiador deberá dejar de usarse cuando el niño comience a levantarse apoyándose en sus manos y rodillas o alcance una altura de 25 pulgadas (635 mm), un peso de 15 libras (6.8 kg) o tenga 3 meses de edad, lo que ocurra primero.
- El niño puede quedar atrapado y morir cuando se colocan redes o cubiertas improvisadas encima del corralito. Nunca coloque estos artículos para recluir al niño dentro del corralito.

⚠️ **PELIGRO DE ASFIXIA:** Portador puede volcarse en superficies blandas y asfixiarse. **NUNCA** colocar portador en camas, sofás, o en otras superficies blandas.

⚠️ **PELIGRO DE CAÍDAS:** Compruebe **SIEMPRE** que la cuna de tamaño completo este bien encajado en la base / soporte; comprueba jalando hacia arriba en la cuna.

⚠️ **ADVERTENCIA:** La inobservancia de las advertencias e instrucciones podría causar lesiones graves o la muerte.

## PELIGRO DE ASFIXIA: Los niños se han asfixiado:

- En los espacios entre acolchado adicional y el lado de la cuna, y
- En colchones blandos

Utilice **SÓLO** la almohadilla suministrada de fábrica. **NUNCA** agregue colchones, almohadas, edredones ni rellenos. Para reducir el riesgo de **SMIS**, los pediatras recomiendan acostar a los niños sanos boca arriba para dormir, a menos que el médico indique lo contrario.

## TO ASSEMBLE FULL-SIZE BASSINET CÓMO ARMAR LA CUNA GRANDE

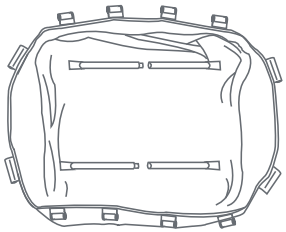

Bassinet with metal support tubes  
Cuna con tubos metálicos de soporte

**ATTENTION:** Playard must be fully assembled and securely locked before installing or using the Bassinet feature (See To Assemble Playard section). You will need to remove the mattress from the bottom of the Playard to use inside your Bassinet.

**ATENCIÓN:** El corralito debe estar totalmente armado y trabado antes de instalar o utilizar la función de cuna (Consulte la sección Cómo armar el corralito). Deberá quitar el colchón de la parte inferior del corralito para utilizar dentro de su cuna.

**11) •** Connect opposing Mattress Support Tubes that are attached to the bottom of the Bassinet (Fig. 11a).

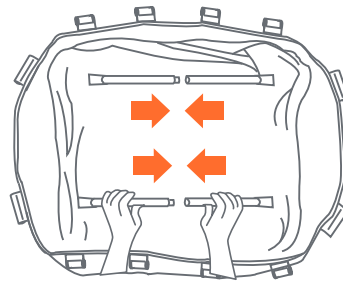

Fig. 11a

• Before placing the Mattress into the Bassinet, make sure Mattress Support tubes are connected (Fig. 11b).

• Conecte los Tubos de Apoyo de Colchón, conectados al inferior de la Cuna (Fig. 11a).

• Antes de colocar el colchón en la cuna, asegúrese de que los tubos de soporte del colchón se conectan (Fig. 11b).



Fig. 11b

**12) •** Position the Bassinet over and down into the fully assembled Playard. Secure in place by pushing down firmly on each plastic support clip until all are snapped into place (Fig. 12).

• Coloque la cuna dentro del corralito totalmente armado. Asegúrela presionando firmemente sobre cada gancho de soporte de plástico hasta que todo esté encastrado en su lugar (Fig. 12).

**13) •** Place the Mattress into the Bassinet with the padded side facing upward (Fig. 13).

• Coloque el colchón dentro de la cuna con el lado acolchado hacia arriba (Fig. 13).

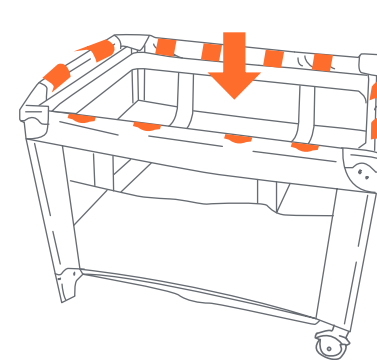

Fig. 12

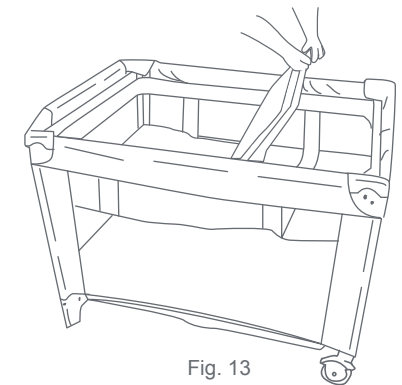

Fig. 13

## TO REMOVE FULL-SIZE BASSINET PARA QUITAR LA CUNA GRAND

• Remove Mattress from Bassinet. Disconnect opposing Mattress Support Tubes. Unsnap all clips and lift Bassinet.

• Quite el colchón de la Cuna. Desconectar los Tubos de Apoyo de Colchón. Suelte todos los ganchos y

## TO ASSEMBLE CHANGING TABLE ARMADO DEL ORGANIZADOR PARA PADRES

**ATTENTION:** Playard must be fully assembled and securely locked before installing or using the changing table feature (See To Assemble Playard).

**ATENCIÓN:** El corralito y cuna grande debe estar montado por completo y trabado en forma segura antes de instalar o usar la función del cambiador (Consulte la sección Cómo montar el corralito y cuna grande).

Changing Table Assembly will require the following parts:  
Para ensamblar el cambiador, se necesitan las siguientes partes:

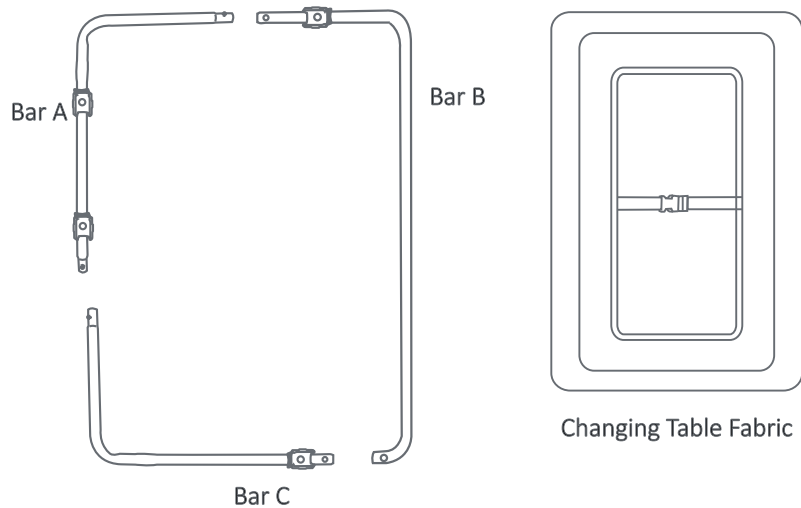

## ACCESSORIES

Changing Table:

**⚠️ WARNING FALL HAZARD:** Children have suffered serious injuries after falling from changing tables. Falls can happen quickly.

- STAY in arm's reach of your child.
- ALWAYS secure the changing table to the playard frame. See instructions for details.

**⚠️ SUFFOCATION HAZARD :** Babies have suffocated while sleeping on changing tables. Changing tables are not designed for safe sleep.

- NEVER allow baby to sleep on changing table.
- NEVER leave the changing table in place when the child is in the full-size bassinet or the playard. To prevent your child from falls and other injuries, always use the safety belt when children are on the changing table.
- Discontinue use of the full-size bassinet and the changing table when child begins to push up on hands and knees or has reached the height of 22 in. (558.8 mm), weight of 15 lb. (6.8 kg) or 3 months old, whichever comes first.
- Do not use changing table if it is damaged or broken.
- ALWAYS use the restraint system. Adjust belt as needed to get a snug fit.

## ACCESORIOS

El Cambiador:

### ⚠️ **ADVERTENCIA: PELIGRO DE CAÍDA:**

Los niños han sufrido lesiones graves como consecuencia de haberse caído de mesas para cambiar bebés. Las caídas pueden ocurrir rápidamente.

- PERMANEZCA a un brazo de distancia de tu hijo.
- SIEMPRE asegure el cambiador al armazón del corralito. Consulte las páginas para conocer los detalles.

### ⚠️ **PELIGRO DE ASFIXIA :** los bebés se han ahogado mientras duermen en las mesas de cambio. Las fáblicas cambiantes no están diseñadas para un sueño seguro.

- NUNCA permita que el bebé se duerma en la mesa para cambiar.
- NUNCA deje el cambiador en su lugar cuando el niño se encuentre en la cuna o en el corralito. Para evitar caídas y otras lesiones, utilice siempre el cinturón de seguridad cuando el niño esté en el cambiador.
- La cuna y cambiador deberá dejar de usarse cuando el niño comience a levantarse apoyándose en sus manos y rodillas o alcance una altura de 22 pulgadas (558.8 mm), un peso de 15 libras (6.8 kg) o tenga 3 meses de edad, lo que ocurra primero.
- No utilice la mesa para cambiar al bebé si está dañada o rota.
- SIEMPRE coloque al niño de espaldas para dormir.

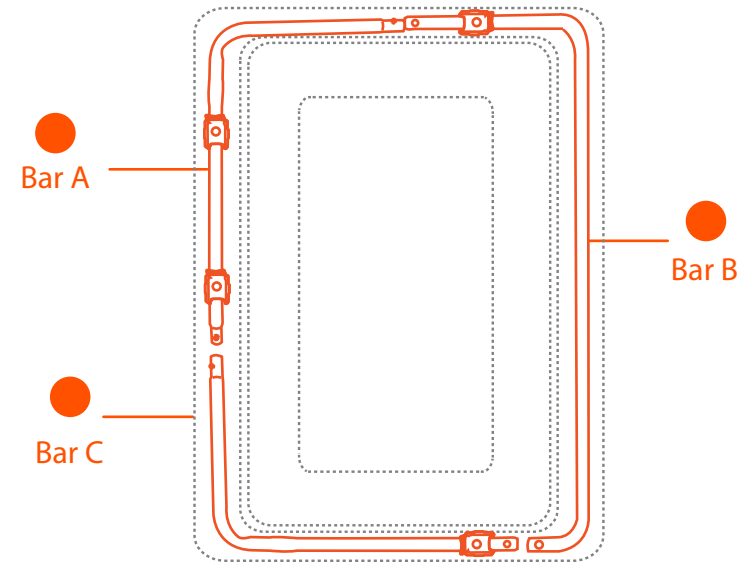

- 14)** • Lay the changing table cover on a flat surface with the **back** side facing up. Locate Bar A and insert the bar into the sleeve through the side flap into the upper half of the changing table (Fig. 14a). The clips attached should be facing up.
- Locate Bar B. Insert the bar into the top flap and through the sleeve opposite of Bar A. The clips attached should be facing up (Fig. 14b).
  - Locate Bar C and insert the bar into the bottom flap (Fig. 14c). The clips attached should be facing up.
  - Coloque la funda del cambiador sobre una superficie plana con la parte posterior hacia arriba. Localice la barra A e inserte la barra en la funda a través de la solapa lateral en la mitad superior del cambiador. (Figura 14a). Los clips adjuntos deben estar hacia arriba.
  - Ubique la barra B. Inserte la barra en la solapa superior y a través la manga opuesta a la barra A. Los clips adjuntos debe estar hacia arriba (Fig. 14b).
  - Localice la barra C e inserte la barra en la solapa inferior. (Figura 14c). Los clips adjuntos deben estar hacia arriba.

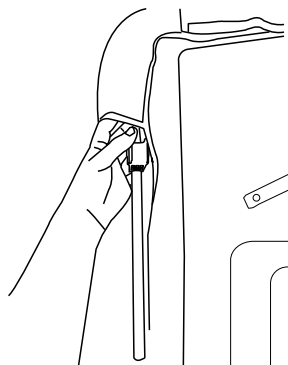

Fig. 14a

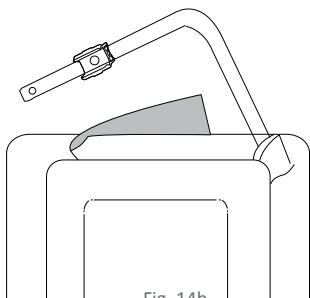

Fig. 14b

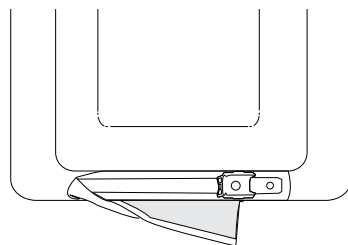

Fig. 14c

- Then connect each bar together with the push pins and its corresponding connection points. Ensure all pins click into position on all connection points (Fig. 14d).
- Luego conecta cada barra entre sí con los pasadores y sus correspondientes puntos de conexión. Asegúrese de que todos los pasadores encajen en su posición en todos los puntos de conexión (Fig. 14d).

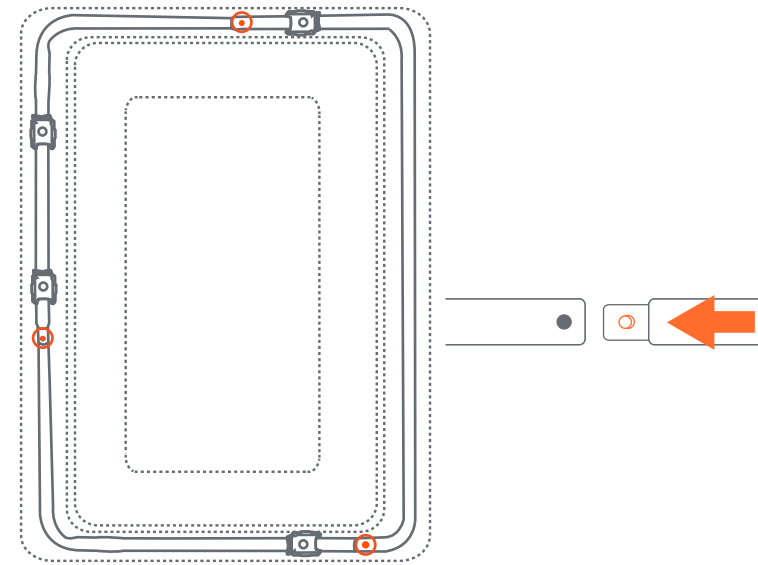

Fig. 14d

**NOTE:** Ensure the hook and loop flaps are secured back onto the main fabric, covering all tubing.

**NOTA:** Asegúrese de que las solapas de gancho y bucle estén aseguradas nuevamente a la tela principal, cubriendo todos los tubos.

## TO SECURE THE CHANGING TABLE TO THE PLAYARD PARA SUJETAR EL CAMBIADOR AL CORRALITO

**15)** • Locate the 4 clip fasteners on the bottom of the changing table.

- To attach the changing table to the playard, lower the changing table into the playard frame. Push down on the 4 clips to secure the it onto the playard railing (Fig. 15).

- Ubique los 4 ganchos/sujetadores en el cambiador (Fig. 15a).

- Para fijar el cambiador al corralito, bájelo hasta el marco del corralito. Empuje hacia abajo los 4 clips para asegurarlo a la barandilla del patio (Fig. 15).

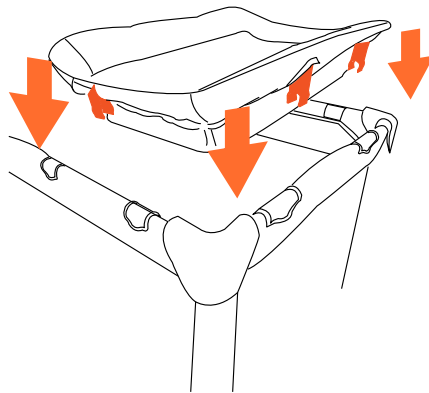

Fig. 15

## TO USE CHANGING TABLE RESTRAINT SYSTEM PARA USAR EL SISTEMA DE RESTRICCIÓN DEL CAMBIADOR

**16)** • Place child on changing table, make sure hand and arms are clear of the restraint. Bring the restraint around the child's waist and clip the male and female ends of the buckle together (Fig. 16a).

- Tighten strap until fits snug around child's waist (Fig. 16b).

**DO NOT OVER TIGHTEN.**

- To remove, unsnap the buckle.

**ATTENTION: NEVER use changing table if it is damaged or broken.**

- Coloque al niño sobre el cambiador y asegúrese de que las manos y brazos no estén restringidos. Pase el dispositivo de restricción por la cintura del niño y enganche los extremos hembra y macho de la hebilla (Fig. 16a).

- Ajuste la correa hasta que esté ceñida alrededor de la cintura del niño (Fig. 16b).

**NO AJUSTE DE MÁS.**

- Para retirarlo, desabroche la hebilla.

**ATENCIÓN: Nunca use el cambiador si está dañado o roto.**

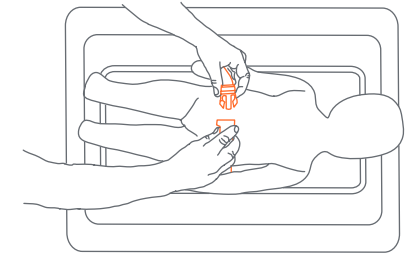

Fig. 16a

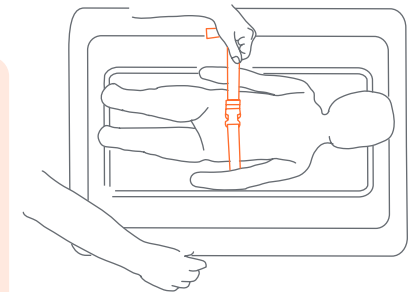

Fig. 16b

## TO REMOVE CHANGING TABLE PARA RETIRAR EL CAMBIADOR

- 17) Locate all 4 clip/fasteners on the changing table. Pull up on all 4 clips to release them from the playard frame (Fig. 17).

Ubique los 4 clips/sujetadores en el cambiador. Tire hacia arriba de los 4 clips para liberarlos del marco del corralito (Fig. 17).

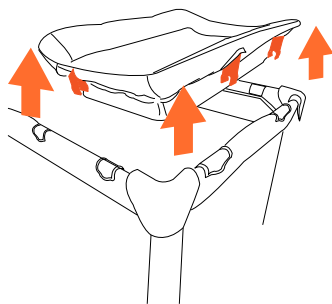

Fig. 17

## PARENT ORGANIZER ASSEMBLY ARMADO DEL ORGANIZADOR PARA PADRES



Parent Organizer  
Organizador para padres

Attachment clips for  
Parent Organizer  
Clips de fijación para  
Organizador de padres

- 18) • Parent Organizer: Position each hook so that the hooked end is facing the rear side of the organizer. Press the hook down firmly into the slot until it snaps into place (Fig. 18a).

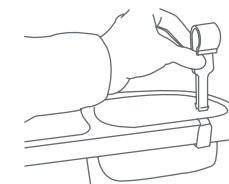
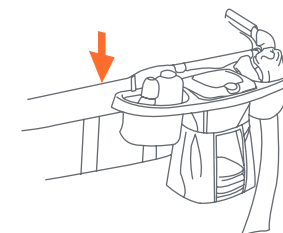

Fig. 18a

- Connect the Parent Organizer/ Diaper Stacker to the Playard by sliding the two (2) connecting clips over an open portion of the top rail of the Playard (Fig. 18b).

**NOTE:** The Parent Organizer / Diaper Stacker can only be installed on open sides of the Playard where the connecting clips can easily be attached without interfering with other features.



- Organizador para los padres: Ponga cada gancho en posición cual este alado de la parte posterior del organizador. Precione firmamente el gancho asia abajo dentro de la renura asta que se encaje en su lugar (Fig. 18a).
- Conecte el organizador para padres/portapañales al corralito deslizando los dos (2) ganchos de conexión sobre una parte abierta de la baranda superior del corralito (Fig. 18b).

**NOTA:** El organizador para padres / portapañales solamente puede instalarse sobre lados abiertos del Corralito donde se pueden colocar fácilmente los ganchos de conexión sin interferir con otras funciones.

## ACCESSORIES

Warnings for Toy Accessories including Toybar / Mobile / Canopy with toys:

### **WARNING:**

- Possible entanglement injury.
- Keep out of baby's reach.
- Remove Toybar/Mobile/Canopy with toys when baby begins to push up on hands and knees. Recommended use from birth to 5 months.
- Toys are not intended to be mouthed by the baby and should be positioned clearly out of reach of the baby's face and mouth.
- ALWAYS attach all provided fasteners (strings, straps, clamps, etc.) tightly to playard according to these instructions. Check frequently.
- Do not add additional strings or straps to attach to any other crib or playpen.
- The Toybar/Mobile/Canopy with toys is intended for visual stimulation and not to be grasped by the child.

## ACCESORIOS

Advertencias Accesorios de juguete, incluyendo Barra de juguetes / Móvil / Cubierta con juguetes:

### ⚠️ ADVERTENCIA:

- Es posible que se lastime al enredarse.
- Mantenga fuera del alcance del bebé.
- Retire la barra/móvil/toldo con juguetes cuando el bebé comienza a empujar hacia arriba con las manos y las rodillas. Se recomienda su uso desde que nacen hasta los 5 meses.
- Los juguetes no están destinados a que el bebé se los lleve a la boca y deben ser colocados claramente fuera del alcance de la cara y la boca del bebé.
- Coloque SIEMPRE todos los sujetadores proporcionados (cuerdas, correas, abrazaderas, etc.) atados fuertemente al corralito de acuerdo con estas instrucciones. Revisar con frecuencia.
- No añada cuerdas o correas adicionales para unir a cualquier otra cuna o corralito.
- La barra/móvil/toldo con juguetes está destinado a la estimulación visual y no a ser alcanzado por el niño.

## ACCESSORIES

Oval Napper:

**Do not use this accessory if you cannot exactly follow the instructions that come with it.**

- Remove this accessory when a child is in the playpen.
- Do not use this accessory for a child who can roll over or who has reached height of **22 in (55.88cm)**, **weight of 12 lb. (5.44 kg)** or 3 months old, whichever comes first.
- Do not place any cord, strap or similar item in or near this accessory that could become wrapped around a child's neck.
- Check this accessory regularly before using it, and do not use it if any part is loose or missing or if there are any signs of damage. Do not substitute parts. Contact the manufacturer if replacement parts or additional instructions are needed.
- Children can suffocate on soft bedding. Do not place pillows, comforters or an additional mattress pad in this accessory.

**⚠️ WARNING:** Failure to follow these warnings and the instructions could result in death or serious injury

## SUFFOCATION HAZARD

### Babies have suffocated:

- On pillows, comforters and extra padding.
- In gaps between a wrong size mattress, or extra padding and product sides.
- **NEVER** add soft bedding or padding.
- Use **ONLY** mattress provided by manufacturer.
- Always place baby on back to sleep to reduce the risk of **SIDS** and suffocation.
- If a sheet is used with the mattress, use only the one provided by the product manufacturer or one specifically designed to fit the dimension of the product mattress.

**FALL HAZARD** - To help prevent falls,

- Do not use this product when the infant begins to push up on hands and knees or has reached the height of 22 in (55.88cm), weight of 12 lb. (5.44 kg) or 3 months old, whichever comes first.
- Strings can cause strangulation! Do not place items with a string around a child's neck, such as hood strings or pacifier cords. Do not suspend strings over a product or attach strings to toys.
- Do not use if any part of the oval napper is broken, torn, or missing.
- To reduce the risk of **SIDS**, pediatricians recommend healthy infants be placed on their backs to sleep, unless otherwise advised by your physician.

**FALL HAZARD** - Always check that the bassinet is securely locked on the base/stand by pulling upwards on the bassinet bed.

- Do not place any cord, strap or similar item in or near this accessory that could become wrapped around a child's neck.
- **NEVER** leave oval napper in place when child is in the Playard. Only one child can use the oval napper at any time.
- **ALWAYS** use restraint system, if a restraint system is provided with the product.
- **NEVER** place extra padding under or beside infant when trapped between product and adjacent surfaces.
- **NEVER** use oval napper in different product.
- **NEVER** place child in bassinet while oval napper is attached.
- **ALWAYS** provide the supervision necessary for the continued safety of your child. NEVER leave children unattended.

 **WARNING:** Failure to follow the instructions could result in serious injury or death.

# SUFFOCATION HAZARD

## Infants have suffocated:

- In gaps between extra padding and side of the bassinet/cribble, and
- On soft bedding

Use only the pad provided by manufacturer. NEVER add a pillow, comforter, or another mattress for padding. To reduce the risk of SIDS, pediatricians recommend healthy infants be placed on their back to sleep, unless otherwise advised by your physician.

## ACCESORIOS

### Camita Ovalada:

**No use este moisés si no puede seguir exactamente las instrucciones que vienen con él.**

- Retire este accesorio cuando haya un niño en el parque infantil.
- No use este accesorio para un niño que pueda voltearse o que haya alcanzado una altura de 25 pulgadas. (635 mm), peso de 15 libras. (6,8 kg) o 3 meses de edad, lo que ocurra primero.
- No coloque dentro o cerca de este moisés ningún cordón, correa o artículo similar que pueda enrollarse alrededor del cuello de un niño.
- Verifique este accesorio regularmente antes de usarlo y no lo use si alguna pieza está suelta o falta o si hay signos de daño. No sustituya piezas. Póngase en contacto con el fabricante si necesita piezas de repuesto o instrucciones adicionales.
- Los niños pueden asfixiarse con ropa de cama blanda. No coloque almohadas, edredones o una almohadilla de colchón adicional en este accesorio.

**⚠️ ADVERTENCIA:** La inobservancia de las advertencias e instrucciones podría causar lesiones graves o la muerte.

## PELIGRO DE ASFIXIA

Algunos bebés se han asfixiado:

- En almohadas, edredones y relleno adicional.
- En los espacios entre un colchón del tamaño incorrecto o el relleno adicional y los costados del producto.

- **NUNCA** agregue ropa de cama blanda o un acolchado mullido.
- Use **ÚNICAMENTE** el colchón proporcionado por el fabricante.
- Siempre coloque al bebé boca arriba para dormir para reducir el riesgo de **SMSL** y asfixia.
- Si usa una sábana con el colchón, use solo la proporcionada por el fabricante del producto o una diseñada específicamente para adaptarse a las dimensiones del colchón del producto.

**PELIGRO DE CAÍDAS** - Para ayudar a prevenir las caídas,

- No utilice este producto cuando el niño comienza a empujar hacia arriba con las manos y las rodillas o ha llegado a la altura de 22 pulgadas (55.88 cm), peso de 12 libras (5,44 kg) o 3 meses de edad, lo que ocurra primero.
- ¡Los cordones pueden causar estrangulamiento! No coloque elementos con cordones alrededor del cuello del niño, tales como cordones de capuchas o de chupetes. No cuelgue cordones sobre el producto ni ate cuerdas a los juguetes.
- No lo use si alguna parte del camita ovalada está rota, rasgada o falta.
- Para reducir el riesgo de **SMSL** y asfixia, los pediatras recomiendan que se coloque a los bebés sanos de espaldas para dormir, salvo que su médico haga otra recomendación.

**PELIGRO DE CAÍDA** - Siempre verifique que el moisés esté firmemente bloqueado en la base/soporte tirando hacia arriba de la cama del moisés.

- No coloque en o cerca de este accesorio ninguna cuerda, correa o elemento similar que podría enroscarse alrededor del cuello del niño.

- **NUNCA** deje camita ovalada en su lugar cuando el niño esté en el corralito. Solo un niño puede usar el set para camita ovalada del bebé en cualquier momento.
- **SIEMPRE** use un sistema de retención si un sistema de retención se proporciona con el producto.
- **NUNCA** coloque almohadillas adicionales debajo del bebé o a su lado al quedar atrapados entre el producto y las superficies adyacentes.
- **NUNCA** utilice la camita ovalada en un producto diferente.
- **NUNCA** coloque al niño en la camita ovalada con la mecedora puesta.
- Proporcione siempre la supervisión necesaria para la seguridad continua de su niño. Cuando se use para jugar, **NUNCA** deje al niño solo.

⚠️ **ADVERTENCIA:** La inobservancia de las advertencias e instrucciones podría causar lesiones graves o la muerte.

## PELIGRO DE ASFIXIA: Los niños se han asfixiado:

- En los espacios entre acolchado adicional y el lado de la cuna, y
- En colchones blandos

Utilice SÓLO la almohadilla suministrada de fábrica. **NUNCA** agregue colchones, almohadas, edredones ni rellenos.

Para reducir el riesgo de SMIS, los pediatras recomiendan acostar a los niños sanos boca arriba para dormir, a menos que el médico indique lo contrario.

## Oval Napper Parts Partes Camita Ovalada

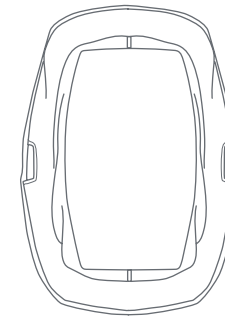

\*Oval Napper Fabric  
\*Tela de la Camita Ovalada



(1x) Long Napper Frame Bars  
(1x) Barras largas del marco de la siesta

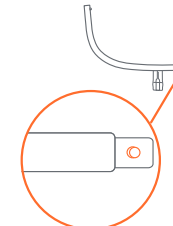

Left short napper frame bar  
Barra izquierda del marco de siesta corta

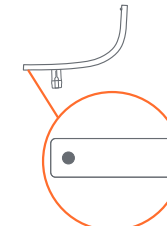

Right short napper frame bar  
Barra derecha del marco de siesta corta



(2x) Main Bracket  
(2x) Soporte principal

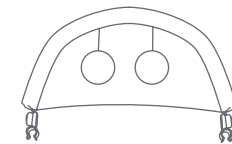

\*\*Canopy  
\*\*Cubierta

- 19)** • Insert and slide the long oval napper frame bar into the sleeve of the fabric with **NO** flap (Fig. 19a).
- Inserte y deslice la barra larga ovalada del marco de la siesta dentro de la manga de la tela **SIN** solapa (Fig. 19a).

## REFERENCE ONLY SOLO REFERENCIA

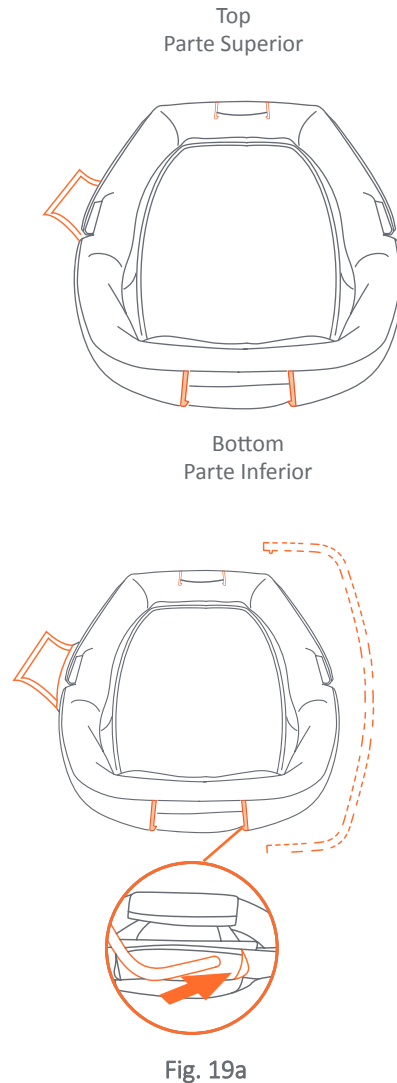

- Insert and slide the two short frame bars into the sleeve through the flap (Fig. 19b). Connect the two short frame bars using the pin and its corresponding connection point (Fig. 19c).
- Inserte y deslice las dos barras cortas del marco en la funda a través de la solapa (Fig. 19b). Conecte las dos barras cortas del marco utilizando el pasador y su punto de conexión correspondiente (Fig. 19c).

**NOTE:** The clips on both bars need to be facing **down** when connecting them to each other. The left short frame bar has a pin next to the clip. The right short frame bar has the connector next to the pin.

**NOTA:** Los clips de ambas barras deben estar hacia abajo al conectarlos entre sí. La barra del marco corto izquierdo tiene un pasador al lado del clip. La barra corta derecha del marco tiene el conector al lado del pasador.

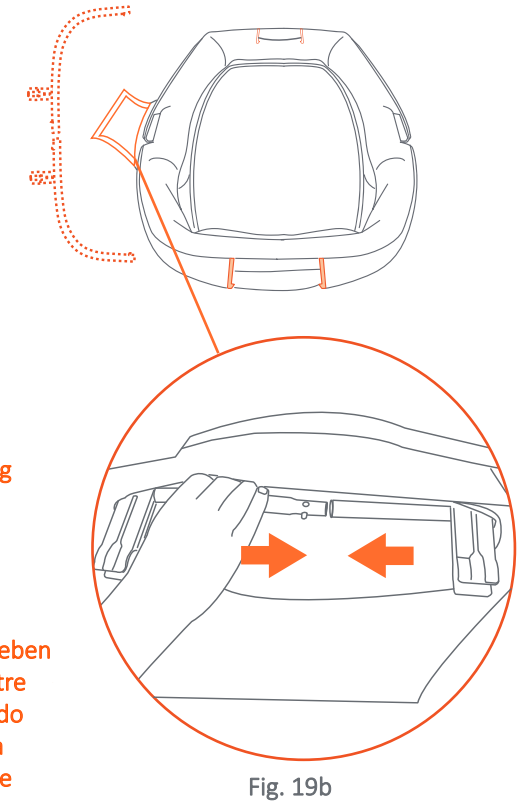

- To install main bracket, insert the long napper frame bar into the side of the main bracket that has the clip attached (Fig. 19d). Then, insert the now-connected short frame bars into the other side of the main bracket. Slide the bars inward until they lock into place (Fig. 19e).
- Repeat this process for the other side.

- Para instalar el soporte principal, inserte las barras largas del marco de la siesta en el costado del soporte principal con el clip adjunto (Fig. 19d). Luego, inserte la barra corta del marco ahora conectada en el otro lado del soporte principal. Deslice las barras hacia adentro hasta que encajen en su lugar (Fig. 19e).
- Repita este proceso para el otro lado.

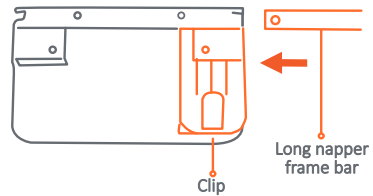

Fig. 19d

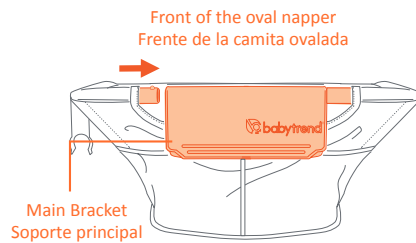

Fig. 19e

## ACCESSORIES

Warnings for Toy Accessories including Toybar / Mobile / Canopy with toys:

### ⚠️ WARNING:

- Possible entanglement injury.
- Keep out of baby's reach.
- Remove Toybar/Mobile/Canopy with toys when baby begins to push up on hands and knees. Recommended use from birth to 5 months.
- Toys are not intended to be mouthed by the baby and should be positioned clearly out of reach of the baby's face and mouth.
- ALWAYS attach all provided fasteners (strings, straps, clamps, etc.) tightly to playard according to these instructions. Check frequently.
- Do not add additional strings or straps to attach to any other crib or playpen.
- The Toybar/Mobile/Canopy with toys is intended for visual stimulation and not to be grasped by the child.

## ACCESORIOS:

Advertencias Accesorios de juguete, incluyendo Barra de juguetes / Móvil / Cubierta con juguetes:

### ⚠️ ADVERTENCIA:

- Es posible que se lastime al enredarse.
- Mantenga fuera del alcance del bebé.
- Retire la barra/móvil/toldo con juguetes cuando el bebé comienza a empujar hacia arriba con las manos y las rodillas. Se recomienda su uso desde que nacen hasta los 5 meses.
- Los juguetes no están destinados a que el bebé se los lleve a la boca y deben ser colocados claramente fuera del alcance de la cara y la boca del bebé.
- Coloque SIEMPRE todos los sujetadores proporcionados (cuerdas, correas, abrazaderas, etc.) atados fuertemente al corralito de acuerdo con estas instrucciones. Revisar con frecuencia.
- No añada cuerdas o correas adicionales para unir a cualquier otra cuna o corralito.
- La barra/móvil/todo con juguetes está destinado a la estimulación visual y no a ser alcanzado por el niño.

## CANOPY ASSEMBLY ENSAMBLAJE DEL DOSEL

- 20) • Push down on the ends of the toy bar to secure it onto the top of the frame (Fig. 20a).

- To remove, unclip the canopy from the bar and lift up to remove (Fig. 20b).

- Presione los extremos de la barra de juguetes para sujetarla a la parte superior del armazón (Fig. 20a).

- Para retirar, suelte la capota de la barra y levántela para retirarla (Fig. 20b).

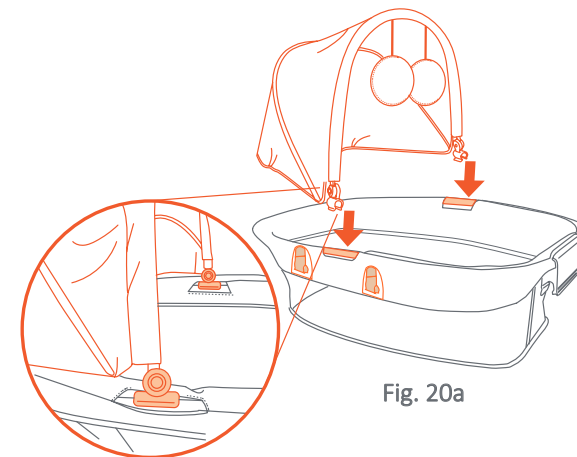

Fig. 20a

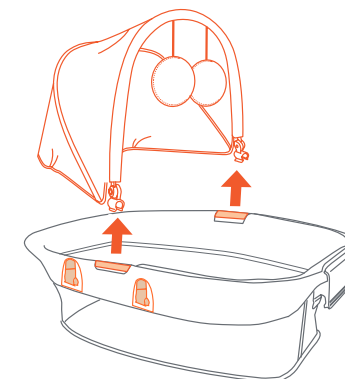

Fig. 20b

- **Secure the Canopy fabric:** Pull the fabric over the oval napper frame (Fig. 20c). Use the strap to secure the fabric over to the back side of the main bracket (Fig. 20d).

**NOTE:** Ensure it wraps completely over the main bracket and its counterparts (Fig. 20e).

- **Asegure la tela del dosel:** Tire de la tela sobre el marco de la camita ovalada (Fig. 20c). Use la correa para asegurar la tela sobre el lado posterior del soporte principal (Fig. 20d). **NOTA:** Asegúrese de que envuelva completamente el soporte principal y sus contrapartes (Fig. 20e).

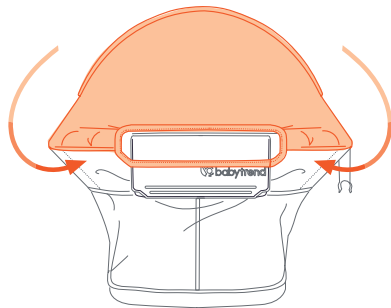

Fig. 20c

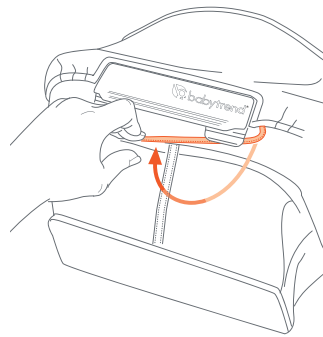

Fig. 20d

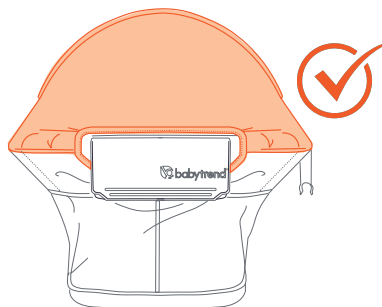

Fig. 20e

**IMPORTANT!** When the Oval Napper is on the upper position, it must be secured to the playard frame by using the snap buttons, straps, brackets or fasteners provided.

**¡IMPORTANTE!** Cuando la Camita Ovalada está en la posición superior, debe asegurarse a la estructura del corralito usando los botones a presión, las correas, los soportes o los sujetadores provistos.

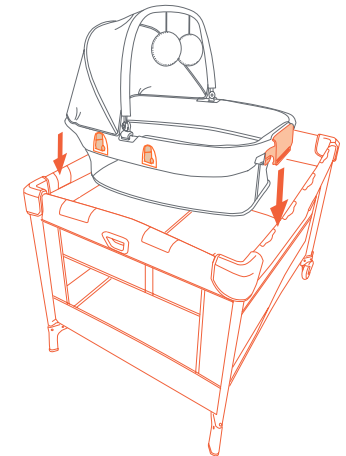

Fig. 21a

- 21) • Align the 2 main connectors to the bars of the playard frame (Fig. 21a).

**NOTE:** Ensure the front and back main brackets are completely pushed in the playard frame (Fig. 21b).

- Alinee los 2 conectores principales con las barras del marco del corralito (Fig. 21a). **NOTA:** Asegúrese de que los soportes principales delantero y trasero estén completamente empujados en el marco del corralito (Fig. 21b).

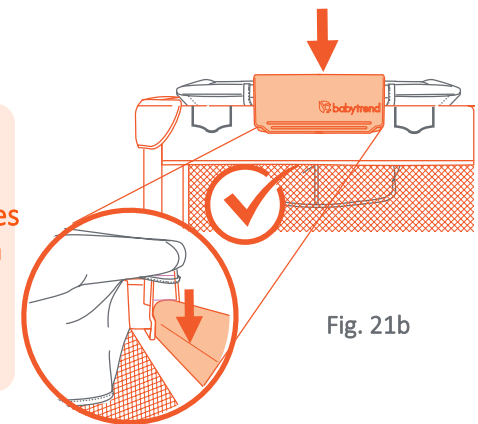

Fig. 21b

## TO REMOVE OVAL NAPPER PARA QUITAR LA CAMITA OVALADA

**⚠ WARNING:** Care must be taken when folding and unfolding to prevent finger entrapment.

**CAUTION:** Do not allow children near while folding and unfolding.

**⚠ ADVERTENCIA:** Se debe ser prudente al plegar y desplegar para evitar que queden dedos atrapados.

**PRECAUCIÓN:** No permita que los niños se acerquen mientras pliega y despliega.

- 22) • Remove the Oval Napper from the Playard (Fig. 22).

- Retire la Camita Ovalada del corralito (Fig. 22).

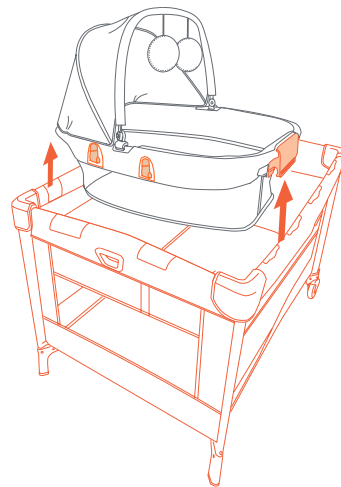

Fig. 22

## MUSIC CENTER CENTRO MUSICAL



\*With Vibration  
\*Con Vibración

**⚠ CAUTION:** To prevent battery leaks, which can burn skin and eyes:

- Remove batteries when storing product for a long time.
- Dispose of used batteries immediately.
- Always replace the entire set of batteries at one time.
- Never mix old and new batteries, or batteries of different brands or types.

**⚠ WARNING:** Keep batteries out of children's reach. Old and new batteries should not be mixed. Alkaline, standard carbon-zinc, and rechargeable nickel-cadmium batteries should not be mixed. Remove batteries before storing music center for a long period of time.

**⚠ PRECAUCIÓN:** Para evitar fugas de la batería, que pueden quemar la piel y los ojos:

- Retire las pilas cuando guarde el producto durante mucho tiempo.
- Deseche las baterías usadas inmediatamente.
- Siempre reemplace todo el juego de baterías a la vez.
- Nunca mezcle baterías viejas y nuevas, o baterías de diferentes marcas o tipos.

**⚠ ADVERTENCIA:** Mantenga las pilas fuera del alcance de los niños. Las pilas viejas y nuevas no deben mezclarse. Las pilas alcalinas, estándar de carbón y zinc, y las recargables de níquel-cadmio no deben mezclarse. Retire las pilas antes de guardar el centro musical por un largo período.

23) • The Music Center is designed to be attached to the playard's/bassinets long rail (Fig 23).

• El Centro musical está diseñado para sujetarse a banda larga del corralito/camita (Fig 23).

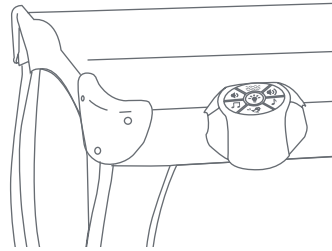

## MUSIC OPERATION FUNCIONAMIENTO DE LA MÚSICA

24) • The Music Center requires 4 AA batteries. Please see figure 24 for battery installation. Unscrew the battery door screws and pull outward on the battery door. Install batteries as shown. Re-install battery door and secure with screws.

• El Centro musical requiere 4 pilas AA. Por favor, vea la figura 24 para instalar las pilas. Desenrosque los tornillos de la puerta de las pilas y ábrala hacia afuera. Instale las pilas como se indica. Instale nuevamente la puerta de las pilas y ciérrela con los tornillos.

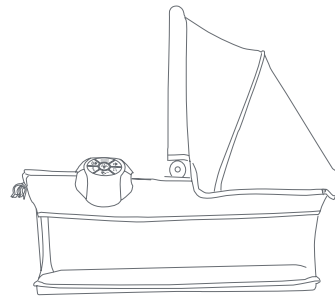

Fig. 23

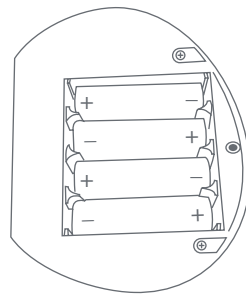
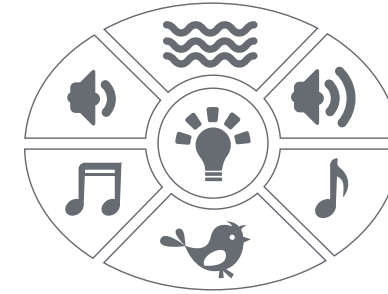

Fig. 24



MUSIC  
MELODÍA

VOLUME CONTROL  
CONTROL DE VOLUMEN

NIGHT LIGHT  
LUZ NOCTURNA

NATURE SOUNDS  
SONIDOS DE LA NATURALEZA

VIBRATION  
VIBRACIÓN

SLEEP MUSIC  
SONIDOS DE LA DORMIR

To listen to MUSIC, press the MUSIC button. Press the button to change the song.

Para escuchar sonidos de la MELODÍA, oprima el botón MUSIC (MELODÍA). Puede usar el botón para cambiar de canción.

To listen to NATURE sounds, press the NATURE button. Press the button to change the sound.

Para escuchar sonidos de la NATURALEZA, oprima el botón NATURE (NATURALEZA). Puede usar el botón para cambiar de sonido.

To listen to SLEEP music, press the SLEEP button. Press the button to change the song.

Para escuchar sonidos de la DORMIR, oprima el botón SLEEP (DORMIR). Puede usar el botón para cambiar de canción.



These 2 buttons control the unit's volume.



Estos 2 botones de control de volumen de la unidad.



**VIBRATION:** To use the VIBRATION, press down VIBRATION button once to activate the speed, press again for faster speed. Press it again to reduce the speed.

**VIBRACIONES:** Para usar el botón de VIBRACIÓN, pulse el botón una vez para ajustar la velocidad, pulse de nuevo para una mayor velocidad. Pulse de nuevo para reducir la velocidad.



**NIGHT LIGHT:** To use the night light, press the NIGHT LIGHT button.

**LUZ NOCTURNA:** Para usar la luz nocturna, oprima el LUZ NOCTURNA botón.

## FCC Statement

This device complies with Part 15 of the FCC rules. Operation is subject to the following two conditions:

- 1 this device may not cause harmful interference, and
- 2 this device must accept any interference received, including interference that may cause undesired operation.

**⚠ WARNING:** Changes or modifications to this unit not expressly approved by the party responsible for compliance could void the user's authority to operate the equipment.

**NOTE:** This equipment has been tested and found to comply with the limits for a Class B digital device, pursuant to Part 15 of the FCC Rules. These limits are designed to provide reasonable protection against harmful interference in a residential installation. This equipment generates, uses and can radiate radio frequency energy and, if not installed and used in accordance with the instructions, may cause harmful interference to radio communications.

However, there is no guarantee that interference will not occur in a particular installation. If this equipment does cause harmful interference to radio or television reception, which can be determined by turning the equipment off and on, the user is encouraged to try to correct the interference by one or more of the following measures:

- Reorient or relocate the receiving antenna.
- Increase the separation between the equipment and receiver.
- Connect the equipment into an outlet on a circuit different from that to which the receiver is connected.
- Consult the dealer or an experienced radio/TV technician for help.

**This Class B digital apparatus complies with Canadian ICES-003. CAN ICES-3 (B) /NMB-3 (B)**

## Declaración de la FCC

Este dispositivo cumple con las normas de la Parte 15 de la Comisión Federal de Comunicaciones (FCC). El funcionamiento está sujeto a las siguientes dos condiciones:

1 este dispositivo no puede producir interferencias perjudiciales y

2 este dispositivo debe aceptar cualquier interferencia que reciba, incluyendo las que puedan provocar un funcionamiento no deseado.

**⚠ ADVERTENCIA:** Los cambios o modificaciones realizados a esta unidad, sin la aprobación expresa de la parte responsable del cumplimiento, podrían invalidar la autorización del usuario para operar el equipo.

**NOTA:** Este equipo ha sido probado y se ha encontrado que cumple con los límites de dispositivos digitales de Clase B, de conformidad con las Normas de la Parte 15 de la FCC. Estos límites han sido establecidos para brindar una protección razonable contra interferencias perjudiciales en una instalación residencial. Este equipo genera, utiliza y puede irradiar frecuencias de radio y, de no instalarse y utilizarse de conformidad con las instrucciones, podría causar interferencias perjudiciales en las comunicaciones de radio.

Sin embargo, no es posible garantizar que en una determinada instalación no se producirán interferencias. Si este dispositivo provoca interferencias dañinas a la recepción de radio o televisión, cuestión que puede determinarse encendiendo y apagando el dispositivo, se insta al usuario a que intente corregir la interferencia realizando uno o más de los procedimientos siguientes:

- Vuelva a orientar o colocar la antena de recepción.
- Aumente la separación entre el dispositivo y el receptor.
- Conecte el dispositivo a una toma de corriente diferente a la que se encuentra conectado el receptor.
- Consulte al distribuidor o a un técnico de radio o TV experimentado para pedirle ayuda.

**Este aparato digital clase B cumple con Canadiense  
ICES-003. CAN ICES-3 (B) /NMB-3 (B)**