

Read all instructions BEFORE assembly and USE of product.
KEEP INSTRUCTIONS FOR FUTURE USE.
Lea todas las instrucciones ANTES de armar y USAR el
producto. CONSERVE LAS INSTRUCCIONES PARA USO FUTURO.

Lil' Snooze Deluxe III For Twins

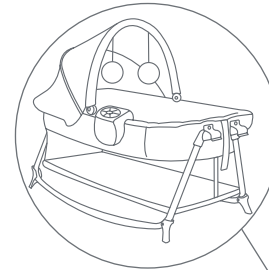

*Additional Rock-A-Bye. Toys may vary.

*Cuna Rock-A-Bye Adicional. Los juguetes pueden variar.

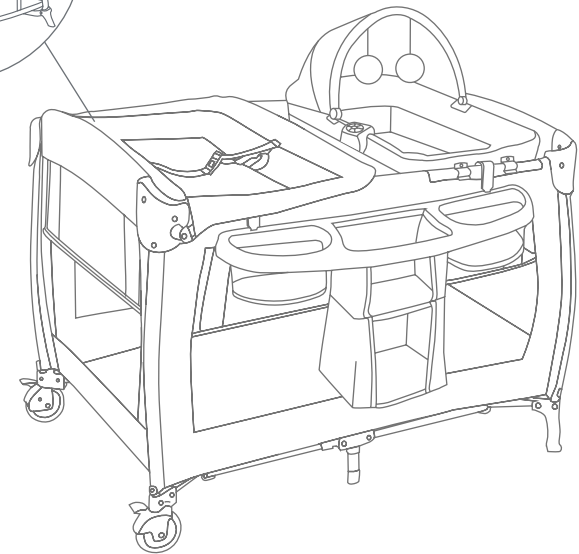

Instruction Manual
Manual de Instrucciones

PY86XXXJ

 **babytrend**[®]
Quality • Comfort • Style

Baby Trend, Inc.
13048 Valley Blvd.
Fontana CA 92335

1-800-328-7363
(8:00 a.m. ~ 4:30 p.m. PST)
www.babytrend.com

 **babytrend**[®]
Quality • Comfort • Style



WARRANTY

DO NOT RETURN YOUR PRODUCT TO THE STORE. PLEASE CONTACT BABY TREND® FOR REPLACEMENT PARTS, SERVICE AND REPAIR.

The Baby Trend® warranty covers workmanship defects within 1 year of purchase. Any product which has been subjected to misuse, abuse, abnormal use, excessive wear and tear, improper assembly, negligence, environmental exposure, alteration or accident, or has had its serial number altered or removed invalidates all claims against the manufacturer. Any damage to property during installation is the sole responsibility of the end user.

Customer Service Department can be contacted at 1 (800) 328-7363 Monday through Friday between 8:00 a.m. and 4:30 p.m. (PST). Return Authorizations are required prior to returning product(s) to Baby Trend®. Please visit <http://babytrend.com/pages/limited-warranty> for complete warranty details.

GARANTIA

NO DEVUELVA SU PRODUCTO A LA TIENDA. POR FAVOR CONTACTE A BABY TREND® PARA PIEZAS DE REPUESTO, SERVICIO Y REPARACION.

La garantía de Baby Trend® cubre defectos de fábrica por 1 año después de la compra. Cualquier producto que haya sido sometido a uso inadecuado, abuso, uso anormal, desgaste excesivo, montaje incorrecto, negligencia, exposición ambiental, alteración o accidente, o cuyo número de serie haya sido alterado o removido, anula todos los reclamos contra el fabricante. Cualquier daño a la propiedad durante la instalación es la exclusiva responsabilidad del usuario final.

El Departamento de Servicio al Cliente está disponible llamando al 1 (800) 328-7363, de lunes a viernes de 8:00 a.m. a 4:30 p.m. (PST). Se requiere una Autorización de Devolución antes de poder devolver el o los productos a Baby Trend®. Visite <http://babytrend.com/pages/limited-warranty> para conocer todos los detalles de la garantía.

Baby Trend, Inc. 13048 Valley Blvd. Fontana CA 92335
1-800-328-7363 • (8:00am ~ 4:30pm PST)
www.babytrend.com

Playard Warnings

 **WARNING:** Failure to follow these warnings and the instructions could result in serious injury or death. This product including side rails, must be fully erected prior to use. Make sure latches are secure. **ALWAYS** provide the supervision necessary for the continued safety of your child. When used for playing, never leave child unattended.

SUFFOCATION HAZARD **INFANTS HAVE SUFFOCATED:**

- In gaps between a mattress too small or too thick and product sides.
- On soft bedding.
 - NEVER add a mattress, pillow, comforter, or padding. Use **ONLY** the mattress provided by Baby Trend®.
- The playard mattress/pad is specially designed to prevent suffocation. The playard mattress/pad has a solid base, which must be at least 40 in. long and 28 in. wide and not more than 1 in. thick in order to meet safety standards. Using a thicker or a different sized mattress/pad may allow a child's head to get between mattress/pad and the side of the playard causing suffocation.
- Children can suffocate on soft bedding. Do not place pillows, comforters or an additional floor pad in this playpen.
- To reduce the risk of SIDS, pediatricians recommend healthy infants be placed on their back to sleep, unless otherwise advised by your physician.
- **ALWAYS** place child on back to sleep.
- **NEVER** use plastic shipping bags or other plastic film as mattress covers not sold and intended for that purpose. They can cause suffocation.
- **NEVER** use a water mattress with this product.

FALL HAZARD: Always check that the bassinet is securely locked on the base/stand by pulling upwards on the bassinet.

 **WARNING: STRANGULATION HAZARD: NEVER LEAVE INFANT IN PRODUCT WITH SIDES DOWN.** Infant may roll into space between pad and loose mesh side causing suffocation.

- Strings can cause strangulation! **NEVER** place items with a string around a child's neck such as hood strings or pacifier cords. **NEVER** suspend strings over playard or attach strings to toys.
- **NEVER** place the playard near a window where cords from blinds or drapes can strangle a child.
- Do not place any cord, strap or similar item in or near this playpen that could become wrapped around a child's neck.
- Do not place this playpen near a window or patio door where a child could reach the cord of a blind or curtain and be strangled.
- Child can become entrapped and die when improvised netting or covers are placed on top of a playard. Never add such items to confine child in playard.
- **NEVER** leave child in product with sides lowered. Be sure sides are in raised and locked position whenever child is in product.
- Do not leave a child unattended in this playpen.

 **WARNING:** See playard floor and side rails for warnings.

- The playard, including side rails, must be fully erected prior to use.
- Make sure latches are secure.
- Discontinue use of the product when child is able to climb out or has reached the height of 35 in. (89 cm), or 30 lb. (13.6 kg).

- Do not use this playpen for a child who can climb out of it or who is taller than 89 cm.
- When child is able to pull to standing position, remove bumper pads, large toys and other objects that could serve as steps for climbing out.
- **ALWAYS** provide the supervision necessary for the continued safety of your child. When used for playing, never leave child unattended. Child in crib must be under supervision at all times.
- Do not use this playpen if you cannot exactly follow the instructions that come with it.
- **NEVER** use this product if there are any loose or missing fasteners, loose joints, broken parts, or torn mesh/fabric. Check before assembly and periodically during use. Contact Baby Trend® Customer Service at 1-800-328-7363 for replacement parts, repair or instructions. **NEVER** substitute parts.
- Check this playpen regularly before using it, and do not use it if any part is loose or missing or if there are any signs of damage. Do not substitute parts. Contact the manufacturer if replacement parts or additional instructions are needed.
- Only one child can use the Playard/Nursery Center at any time.
- This product is not intended for commercial use.

- **If equipped or added as a feature:** Refer to your parts page and refer to the complete instructions for any added Baby Trend® Playard accessory prior to use.
- **ALWAYS** ensure that the Playard, Changing Table, Napper, Inclined Sleeper and Rock-A-Bye Bassinet / Hand Held Carrier are safe by checking regularly, before placing the child in it, check that every part is properly secured in place.
- **NEVER** leave the Full-size bassinet in place when child is in playard.
- **NEVER** leave Changing Table in place when child is in the playard.
- **NEVER** leave the Napper, Rock-A-Bye Bassinet / Hand Held Carrier or Inclined Sleeper in place when child is in the playard.

IMPORTANT ! To ensure safe operation of your product, please follow these instructions carefully. Please keep these instructions for future reference.

IMPORTANT ! Before assembly and each use, inspect this product for damaged hardware, loose joints, missing parts or sharp edges. **NEVER** use if any parts are missing or broken.

IMPORTANT ! Adult assembly is required. Keep child away during unpacking and assembly.

Ensure you have all the parts for this model before assembling the playard.



Mattress

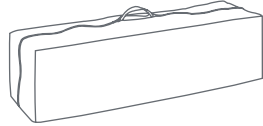

Travel / Storage Bag



Playard

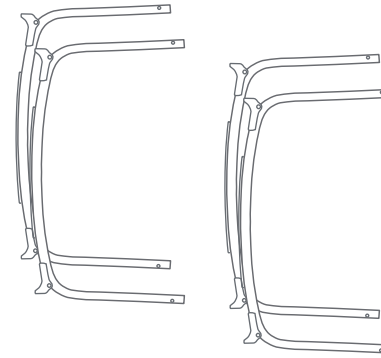

(4) Rock-A-Bye Bassinet Bars

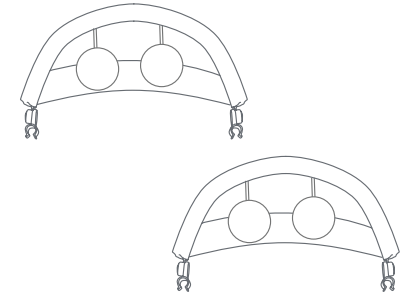

** (2) Canopies



2 Long Curved Bars

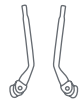

2 Short Bar with Connector Knobs

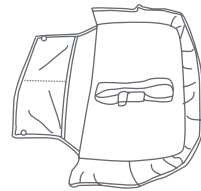

1 Changing Table

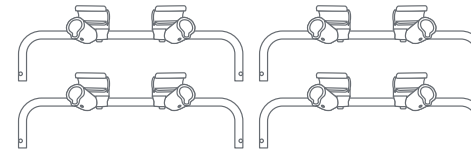

(4) Short Bar with Connectors

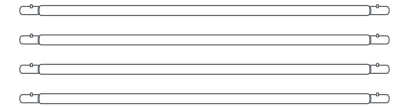

(4) Straight Bars

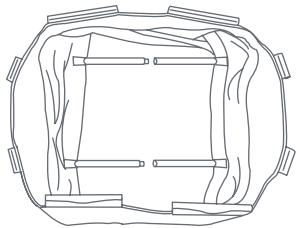

Bassinet with metal support tubes

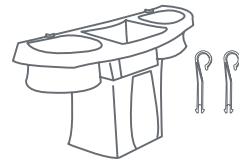

Parent Organizer



With Vibration

or

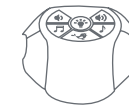

Without Vibration

*(2) Music Centers

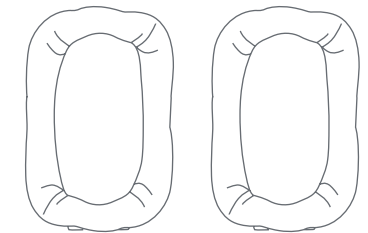

(2) Portable Rock-A-Bye bassinets

**Toys may vary.

TO ASSEMBLE PLAYARD



Playard



Mattress

ATTENTION: Playard must be fully assembled and securely locked before installing or using other accessories.

- 1) • Unzip bag and remove playard frame (Fig. 1). Unfasten straps and set the mattress aside. **DO NOT** push center down yet.



Fig. 1

- 2) • Top rails must be fully locked before lowering center. Pull up one rail at a time, hold one hand on each side of the rail and pull up sharply, do not pull from the middle where the center latch release is located, make sure both tubes latch in place and each rail is rigid (Fig. 2).

IMPORTANT: The center must be raised while locking the rails. If one rail will lock but the other side will not then, unlock the rail by squeezing the release in the center and try again.

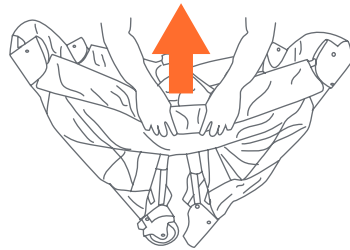

Fig. 2

- 3) • Once all four (4) top rails are locked in place, push down on the center handle (Fig. 3a). The center mechanism automatically locks in place.

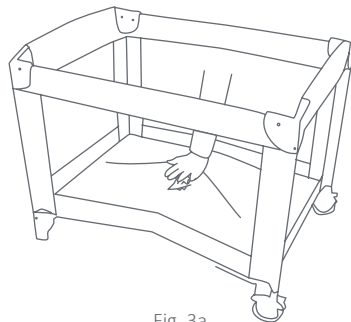

Fig. 3a

IMPORTANT: Test each top rail by pushing down slightly to confirm each is rigid and securely in place before use (Fig. 3b).

- 4) • Place the Playard mattress with the padded side facing up (Fig. 4).

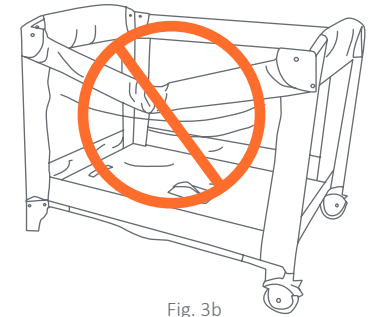

Fig. 3b

- 5) • Underneath the mattress Insert the hook & loop through the slotted floor of the playard (Fig. 5a). Fasten the hook and loop to the underside of the playard floor (Fig. 5b).

IMPORTANT: The handle located in the center of the Playard floor **MUST** remain raised (Approx. 45.7 cm or 18 inches) while locking the side rails in place. If the center is not raised the rails will **NOT** lock. If you experience difficulty and one side of the rail will lock but the other side will not then, unlock the rail by squeezing the release in the center and try again. If you still have difficulty, contact our Customer Service Center at 1-800-328-7363 or visit us online at www.babytrend.com.

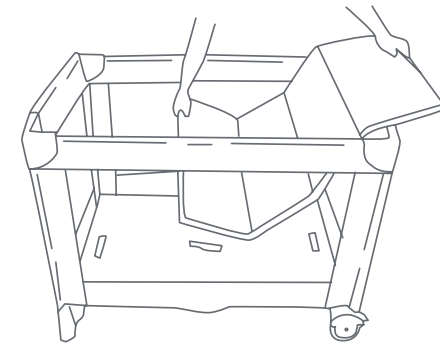

Fig. 4

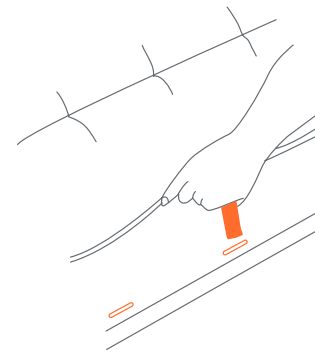

Fig. 5a

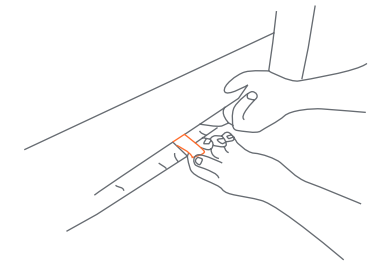

Fig. 5b

BRAKES

- 6) • To activate the wheel brakes, press downward on the levers. To release, lift upward on the lever (Fig. 6).

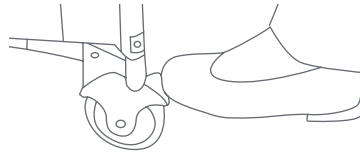
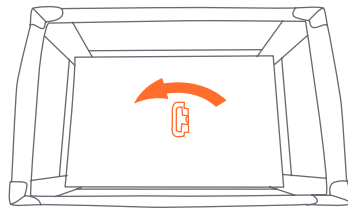

Fig. 6

FOLDING PLAYARD

- 7) • Release the hook and loop fastener holding the Mattress from underneath the Playard floor or the Bassinet and set the mattress aside.
DO NOT unlock top rails yet, center of floor handle must be raised before top rails will unlock.
- Rotate the center handle counter-clockwise 90 degrees and raise the center as high as the top rails (Fig. 7). Gather the Legs and Wheels together towards the center as close as possible so that they nearly touch.



Rotate before lifting

Fig. 7

- 8) • Locate the rail latch release in the center and bottom side of each rail. Squeeze the lever with two hands until the rail releases the two tubes (Fig. 8a), then push down (Fig. 8b).

NOTE: If the top rail(s) do not release completely, **DO NOT FORCE!** Lift the center of floor higher. Both tubes must be released for the top rail to fold.

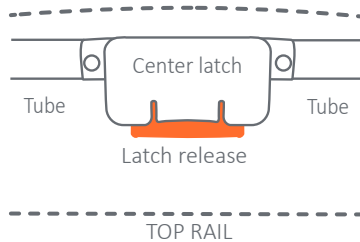

Fig. 8a

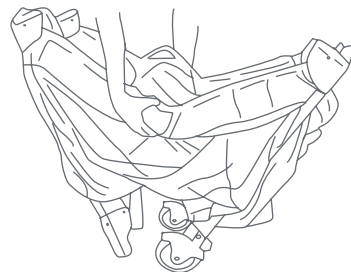

Fig. 8b

- 9) • Gather all four (4) corners and the center together tightly (Fig. 9). Wrap Mattress around Playard frame with padded side facing inward.



Fig. 9

- 10) • Secure the hook and loop fasteners by feeding them through the loops on the end of the mattress then fold them back onto themselves (Fig. 10).

- Place folded Playard into carry bag so that the handle comes through the opening between each side of the zipper.

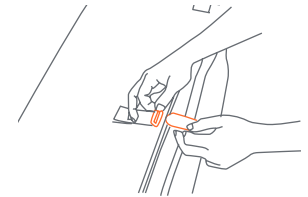



Fig. 10

ACCESSORIES

Full-Size Bassinet & Cradles Warnings:

 **WARNING:** Failure to follow these warnings and the instructions could result in death or serious injury.

SUFFOCATION HAZARD

Babies have suffocated:

- On pillows, comforters and extra padding.
- In gaps between a wrong size mattress, or extra padding and product sides.
- **NEVER** add soft bedding or padding.
- Use **ONLY** mattress provided by manufacturer.
- Always place baby on back to sleep to reduce the risk of **SIDS** and suffocation.
- If a sheet is used with the mattress, use only the one provided by the product manufacturer or one specifically designed to fit the dimension of the product mattress.

FALL HAZARD - To help prevent falls,

- Do not use this product when the infant begins to push up on hands and knees or has reached the height of 25 in. (635 mm), weight of 15lbs. (6.8 kg) or 3 months old, whichever comes first.
- Strings can cause strangulation! Do not place items with a string around a child's neck, such as hood strings or pacifier cords. Do not suspend strings over a product or attach strings to toys.
- Do not use if any part of the full-size bassinet is broken, torn, or missing.
- To reduce the risk of **SIDS**, pediatricians recommend healthy infants be placed on their backs to sleep, unless otherwise advised by your physician.

FALL HAZARD: ALWAYS check that the bassinet is securely locked on the base/stand by pulling upwards on the bassinet bed.

- **DO NOT** place items with a string around a child's neck such as hood strings or pacifier cords. **DO NOT** suspend strings over the bassinet or attach strings to toys.
- **NEVER** use plastic shipping bags or other plastic film as mattress covers not sold and intended for that purpose. They can cause suffocation.
- Use bassinet with only one child at a time.
- **NEVER** place a child under the bassinet.
- The bassinet must be fully assembled and installed before using.
- The playard, including side rails, must be fully erected prior to use. Make sure each latch is secure.
- **NEVER** leave the bassinet in place when child is in playard.
- **NEVER** leave Changing Table in place when child is in the playard.
- Discontinue use of full-size bassinet when child begins to push up on hands and knees or has reached the height of 25 in. (635 mm), weight of 15 lb. (6.8 kg) or 3 months old, whichever comes first.
- Only one child can use the Playard at any time.
- To reduce the risk of **SIDS**, pediatricians recommend healthy infants be placed on their back to sleep, unless otherwise advised by your physician.
- **ALWAYS** place child on back to sleep.
- **ALWAYS** provide the supervision necessary for the continued safety of your child. **NEVER** leave child unattended.
- If a sheet is used with the mattress/pad, use only the one provided by Baby Trend® or one specifically designed to fit the dimension of the playard bassinet mattress.

- Child can become entrapped and die when improvised netting or covers are placed on top of the full-size bassinet. Never add such items to confine child in the playard bassinet.

⚠️ WARNING: Failure to follow the instructions could result in serious injury or death.

SUFFOCATION HAZARD

Infants have suffocated:

- In gaps between extra padding and side of the bassinet/criadle, and
- On soft bedding

Use only the pad provided by manufacturer. NEVER add a pillow, comforter, or another mattress for padding. To reduce the risk of SIDS, pediatricians recommend healthy infants be placed on their back to sleep, unless otherwise advised by your physician.

TO ASSEMBLE FULL-SIZE BASSINET

ATTENTION: Playard must be fully assembled and securely locked before installing or using the Bassinet feature (See To Assemble Playard section). You will need to remove the mattress from the bottom of the Playard to use inside your Bassinet.

- 11)** • Connect opposing Mattress Support Tubes that are attached to the bottom of the Bassinet (Fig. 11a).
- Before placing the Mattress into the Bassinet, make sure Mattress Support tubes are connected (Fig. 11b).

Bassinet with metal support tubes

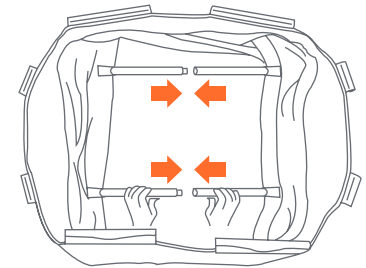

Fig. 11a

- 12)** • Position the Bassinet over and down into the fully assembled Playard. Secure in place by pushing down firmly on each plastic support clip until all are snapped into place (Fig. 12).

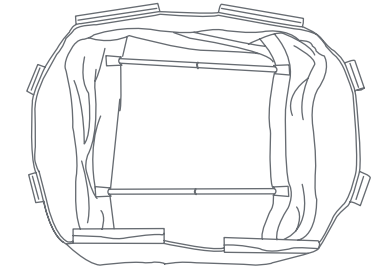

Fig. 11b

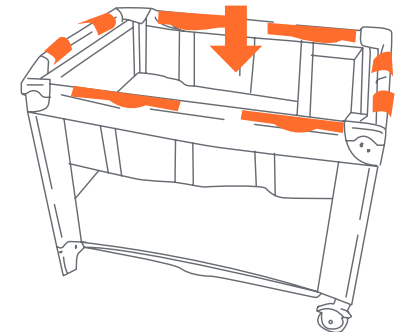

Fig. 12

- 13)** • Place the Mattress into the Bassinet with the padded side facing upward (Fig. 13).

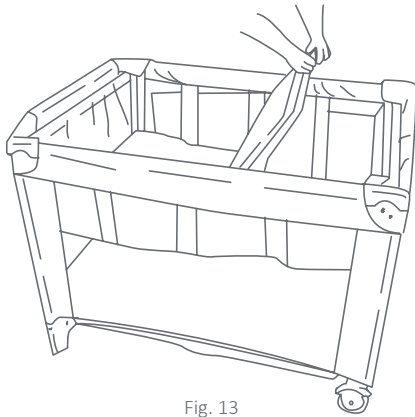

Fig. 13

TO REMOVE FULL-SIZE BASSINET

- Remove Mattress from Bassinet. Disconnect opposing Mattress Support Tubes. Unsnap all clips and lift Bassinet.

ACCESSORIES

Changing Table:

⚠️ WARNING: Do not use this accessory if you cannot exactly follow the instructions that come with it. Failure to follow these warnings and the instructions could result in serious injury or death.

⚠️ WARNING FALL HAZARD: Children have suffered serious injuries after falling from changing tables. Falls can happen quickly.

- STAY in arm's reach of your child.
- ALWAYS secure the changing table to the playard frame. See instructions, see page 16 to 19 for details.

SUFFOCATION HAZARD: Babies have suffocated while sleeping on changing tables. Changing tables are not designed for safe sleep.

- NEVER allow baby to sleep on changing table.
- NEVER leave the changing table in place when the child is in the Full-Size Bassinet or the playard. Always flip the changing table down while not in use. To prevent your child from falls and other injuries, always use the safety belt when children are on the changing table.
- Discontinue use of the Full-Size Bassinet and the changing table when child begins to push up on hands and knees or has reached the height of 25 in. (635 mm), weight of 15 lb. (6.8 kg) or 3 months old, whichever comes first.
- Do not use changing table if it is damaged or broken.
- ALWAYS use the restraint system. Adjust belt as needed to get a snug fit.

FALL HAZARD: Check this accessory regularly before using it, and do not use it if any part is loose or missing or if there are any signs of damage. Do not substitute parts. Contact Baby Trend® Customer Service at 1-800-328-7363 if replacement parts or additional instructions are needed.

TO ASSEMBLE CHANGING TABLE

ATTENTION: Playard and Full-size bassinet must be fully assembled and securely locked before installing or using the changing table feature (See To Assemble Playard and Full-size bassinet sections).



2 Long Curved Bars



2 Short Bar with Connector Knobs

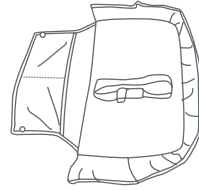

1 Changing Table

14) • Connect the two (2) Long Curved Bars together (Fig. 14a).

- Insert the assembled curved bars into the Changing Table fabric (Fig. 14b). Slide the Curved Bars around inside sleeve of the Changing Table.

- Connect the two (2) Short Bars to each end of the Long Curved Bar (Fig. 14c). Make sure that the knobs are both facing down and the same direction on each end (Fig. 14d).

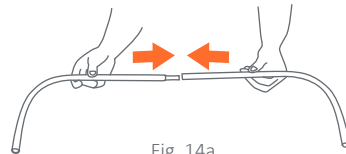

Fig. 14a



Fig. 14b

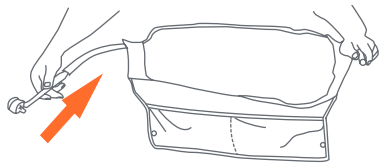

Fig. 14c

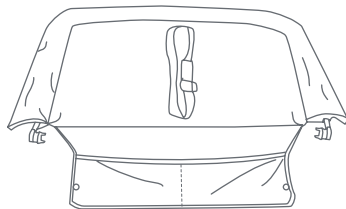

Fig. 14d

15) • Insert Connector Knob Prongs into holes located on both corners of the Playard (Fig. 15a).

- Turn the Connector Knobs counter clockwise to lock into place (Fig. 15b).

- Flip Changing Table over onto Playard (Fig. 15c).

- Snap the two (2) buttons on the flap down onto the Playard (Fig. 15d).

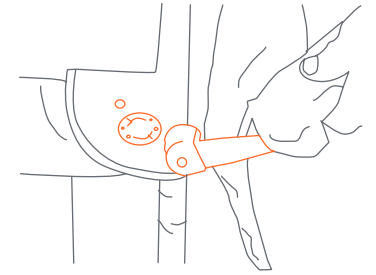

Fig. 15a

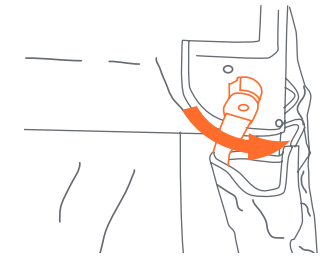

Fig. 15b

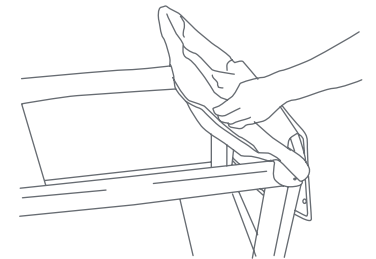

Fig. 15c

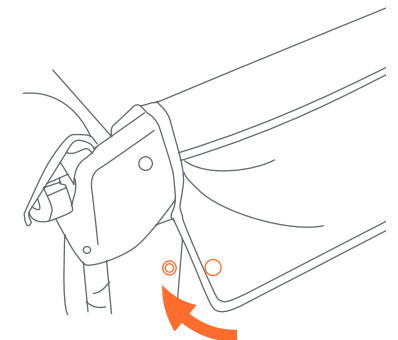

Fig. 15d

TO SECURE THE CHANGING TABLE TO THE PLAYARD

IMPORTANT! When the changing table is flipped up into the upper position the changing table must be secured to the playard frame using the hook and loop fasteners provided.

- 16)** • Locate the hook and loop fasteners on the bottom of the changing table and inside the side rails of the playard (Fig. 16).

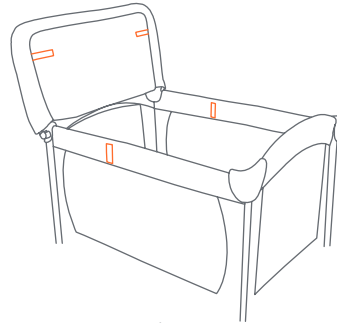

Fig. 16

- 17)** • Flip the changing table into its upper position (Fig. 17).

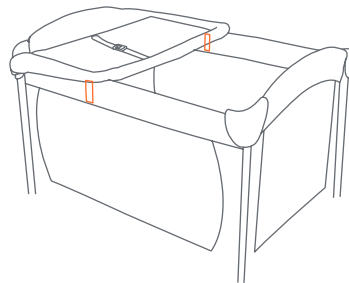

Fig. 17

- 18)** • Secure the changing table to the playard frame by fastening the hook and loop fasteners on the underside of the changing table to the side rails of the playard frame (Fig. 18).

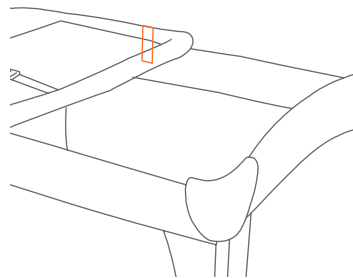

Fig. 18

TO USE THE CHANGING TABLE RESTRAINT SYSTEM

- 19)** • Place child on the changing table, make sure hands and arms are clear of the restraint. Bring the restraint around the child's waist and clip the male and female ends of the buckle together (Fig. 19a).

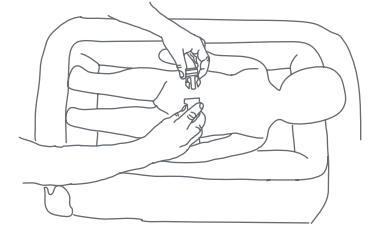

Fig. 19a

- Tighten strap until it fits snug around the child's waist (Fig. 19b).

DO NOT OVERTIGHTEN.

- To remove, unsnap the buckle.
ATTENTION: NEVER use changing table if it is damaged or broken.

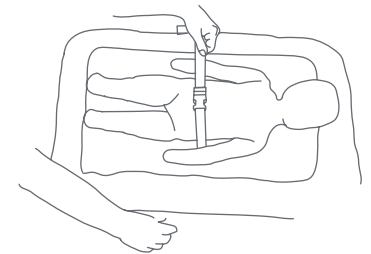

Fig. 19b

TO REMOVE THE CHANGING TABLE

- 20)** • Flip Changing Table to the outside of the Playard. Unsnap fabric flap of the Changing Table from Playard. Twist Connector Knobs clockwise to unlock (Fig. 20a).

- Remove Changing Table from the Playard (Fig. 20b) and disconnect the Short Bars from the Curved Bar by pressing on the snap buttons and pulling apart. Remove Curved Bar from the Changing Table sleeve.

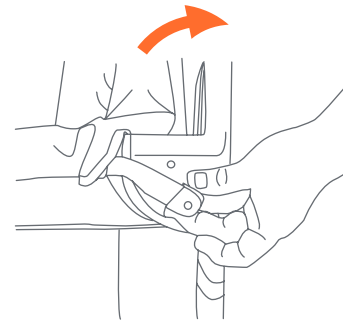

Fig. 20a

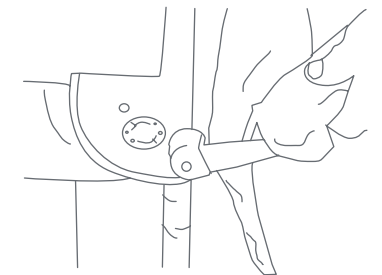
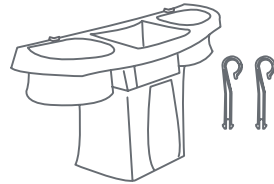

Fig. 20b

PARENT ORGANIZER ASSEMBLY

⚠️ WARNING: Storage basket only. Do not overload. max. weight: 3 lb. (1.36 kg). (3 lb).

- 21)** • Parent Organizer: Position each hook so that the hooked end is facing the rear side of the organizer. Press the hook down firmly into the slot until it snaps into place (Fig. 21a).
- Connect the parent organizer to the playard by pressing the two (2) connecting clips over the top rail of one of the playard's longer sides (Fig. 21b). **NOTE:** When using the full-size bassinet, clip the parent organizer clips directly onto the large full-size bassinet clips.



Parent Organizer

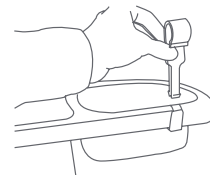

Fig. 21a

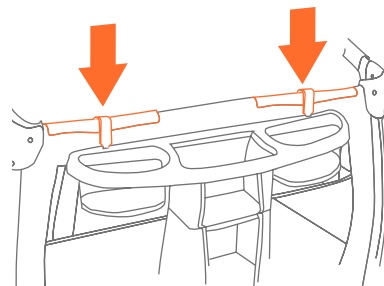

Fig. 21b

TO ASSEMBLE ROCK-A-BYE BASSINETS

⚠️ WARNING: Failure to follow these warnings and the instructions could result in death or serious injury.

SUFFOCATION HAZARD

Babies have suffocated:

- On pillows, comforters and extra padding.
- In gaps between a wrong size mattress, or extra padding and product sides.
- **NEVER** add soft bedding or padding.
- Use **ONLY** mattress provided by manufacturer.
- Always place baby on back to sleep to reduce the risk of **SIDS** and suffocation.
- If a sheet is used with the mattress, use only the one provided by the product manufacturer or one specifically designed to fit the dimension of the product mattress.

FALL HAZARD

- To help prevent falls,

- Do not use this product when the infant begins to push up on hands and knees or has reached the height of 25 in. (635 mm), weight of 15lbs. (6.8 kg) or 3 months old, whichever comes first.
- Strings can cause strangulation! Do not place items with a string around a child's neck, such as hood strings or pacifier cords. Do not suspend strings over a product or attach strings to toys.
- Do not use if any part of the rock-a-bye bassinet is broken, torn, or missing.
- Always use product on the floor. Never use on an unintended elevated surface.

 **WARNING:** Do not use this accessory if you cannot exactly follow the instructions that come with it. Failure to follow these warnings and the instructions could result in serious injury or death.

FALL HAZARD: To prevent falls, stop using the product when infant:

- Begins to wiggle out of position or turn over in the product, head touches the upper edge of the product, reached the height of 25 in. (635 mm), weight of 15 lb. (6.8 kg) (approximately 3 months of age).
- ALWAYS use restraint system if a restraint system is provided with the product.

SUFFOCATION HAZARD

Infants have suffocated:

- In gaps between extra padding and sides of bassinet/ cradle and
- On soft bedding
Use only the pad provided by the manufacturer. NEVER add a pillow, comforter, or another mattress for padding.
- When trapped between product and adjacent surfaces.
- ONLY use ROCK-A-BYE BASSINET on playard when it is securely attached.
- If a sheet is used with the pad, use only the one provided by Baby Trend® or one specifically designed to fit the dimension of the ROCK-A-BYE BASSINET bassinet mattress.
- NEVER use ROCK-A-BYE BASSINET in different product.

 **WARNING:** NEVER leave child unattended.

SUFFOCATION HAZARD: Infant carrier can roll over on soft surfaces and suffocate child. NEVER place carrier on beds, sofas, or other soft surfaces.

FALL HAZARD: Check this accessory regularly before using it, and do not use it if any part is loose or

missing or if there are any signs of damage. Do not substitute parts. Contact Baby Trend® Customer Service at 1-800-328-7363 if replacement parts or additional instructions are needed.

FALL HAZARD: Child's activity can move carrier. NEVER place carrier on counter tops, tables, or any other elevated surface. NEVER use this carrier as a means to transport an infant in a motor vehicle. Infant carriers not intended for use as infant restraint devices in motor vehicles.

- To reduce the risk of SIDS, pediatricians recommend healthy infants be placed on their back to sleep, unless otherwise advised by your physician.
- FALL HAZARD - Always check that the Rock-A-Bye is securely locked on the base/stand by pulling upwards on the Rock-A-Bye bed.
- The playard, including side rails, must be fully erected prior to use. Make sure each latch is secure.
- Strings can cause strangulation! NEVER place items with a string around a child's neck such as hood strings or pacifier cords. NEVER suspend strings over Rock-A-Bye bassinet or attach strings to toys.
- WARNING: Possible entanglement injury with toys attached. Keep out of baby's reach.
- Do not use Rock-A-Bye bassinet or place on playard when baby begins to push up on hands and knees.
- DO NOT place this bassinet near a window or patio door where a child could reach the cord of a blind or curtain and be strangled.
- Always provide the supervision necessary for the continued safety of your child. NEVER leave child unattended.
- NEVER use plastic shipping bags or other plastic film as mattress covers not sold and intended for that purpose. They can cause suffocation.

- Use Rock-A-Bye bassinet with only one child at a time.
- DO NOT use full-size bassinet when using Portable Rock-A-Bye Bassinet.
 - NEVER place a child under the Rock-A-Bye bassinet.
 - NEVER store the Rock-A-Bye bassinet in the playard while in use.
- The full-size bassinet must be fully assembled and installed before using.
- To help prevent heat build-up inside the playard and to avoid overheating your child, when using the Rock-A-Bye Bassinet NEVER use an outdoor canopy.
- NEVER leave Portable Rock-A-Bye Bassinet in place when child is in the playard. Only one child can use the Playard at any time.
- Always ensure that the playard, changing table, and Portable Rock-A-Bye Bassinet are safe by checking regularly, before placing the child in it, that every part is properly and securely in place.
- NEVER use this product if there are any loose or missing fasteners, loose joints, broken parts, or torn mesh/fabric. Check before assembly and periodically during use. Contact Baby Trend Customer Service at 1-800-328-7363 for replacement parts, repair or instructions. NEVER substitute parts.

⚠️ WARNING: Failure to follow the instructions could result in serious injury or death.

SUFFOCATION HAZARD

Infants have suffocated:

- In gaps between extra padding and side of the bassinet/cribble, and
- On soft bedding

Use only the pad provided by manufacturer. NEVER add a pillow, comforter, or another mattress for padding. To reduce the risk of SIDS, pediatricians recommend healthy infants be placed on their back to sleep, unless otherwise advised by your physician.

ATTENTION: Playard and full-size bassinet must be fully assembled and securely locked before installing or using the Rock-a-Bye bassinet feature. (See To Assemble Playard and full-size bassinet sections).

Rock-A-Bye Bassinet assembly will require the following parts:

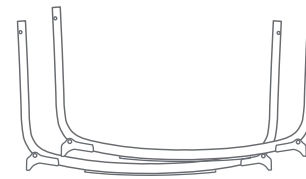

(2) Rock-A-Bye Bassinet Bars

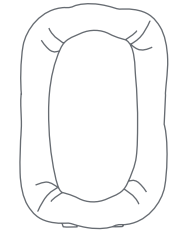

Rock-A-Bye Bassinet

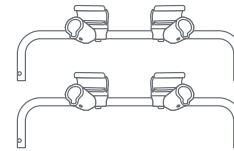

(2) Short Bar with Connectors

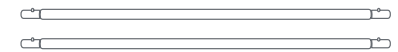

(2) Straight Bars

- 22)** • Lay the Rock-A-Bye Bassinet fabric on a flat surface with the bottom side facing up. Locate the 2 Straight Bars (Fig. 22a).

NOTE: Open the flaps as needed to assemble the bars (Fig. 22b). Insert the Straight Bars into the backside of the Rock-A-Bye bassinet (Fig. 22c).

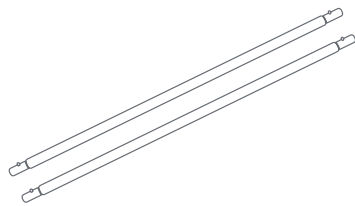

Fig. 22a

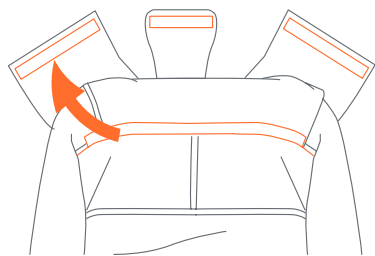

Fig. 22b

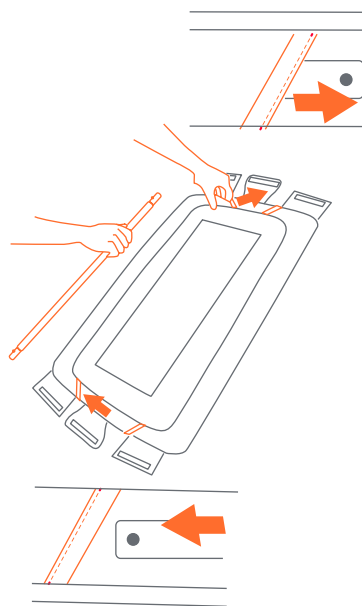

Fig. 22c

- Attach the Short Bars with the 2 Connectors to the Straight Bars (Fig. 22d).
- From the underside of the bassinet, ensure the clips are in the exterior and leg mounts face up during this preparation (Fig. 22e).
- Insert both ends with the push pins into the Straight Bars. Ensure all pins click into position on all 4 connection points (Fig. 22f).

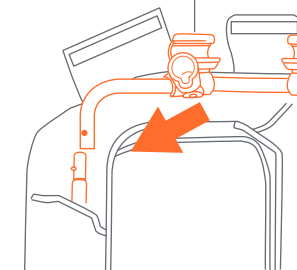
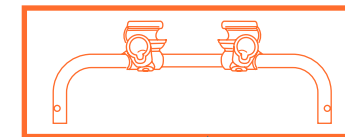

Fig. 22d

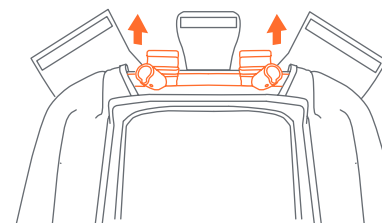

Fig. 22e

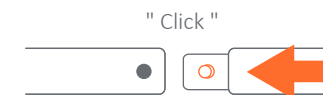

Fig. 22f

- 23)** • Keep the bassinet with the clips and leg mounts facing up (Fig. 23a). Pull the flaps of the fabric over the bar housing as shown in the diagram (Fig. 23b).

NOTE: Ensure that the fabric opening wraps completely around the bar housing.

- Use the the hook and loop fasteners to close the flap (Fig. 23c). Repeat on the opposite side.

- 24)** • To insert the Rock-A-Bye Bassinet Bars: Open the 4 foot extensions on both Bars (Fig. 24a).

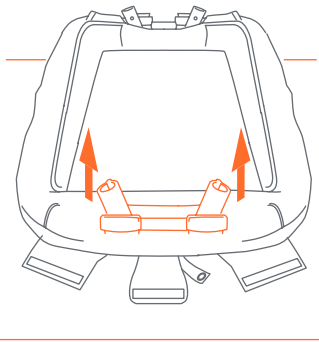

Fig. 23a

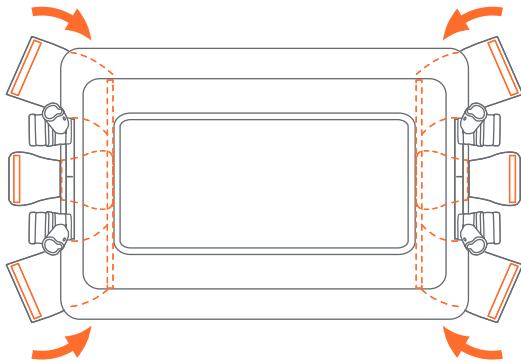

Fig. 23b

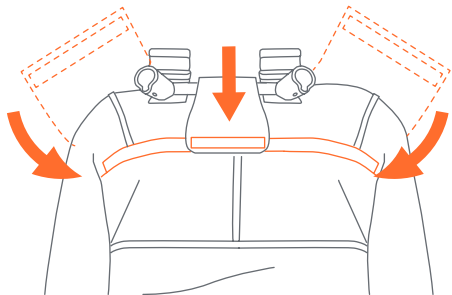

Fig. 23c

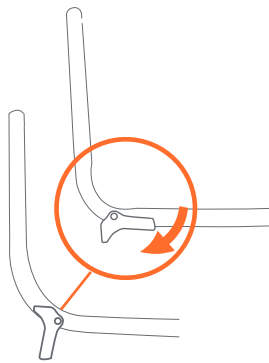

Fig. 24a

- Before inserting them into the housing check that the foot extensions all point inward as seen in the diagram (Fig. 24b).
- Insert the Bars into the housing by aligning the push pin with the hole (Fig. 24c). Ensure that the pins click into position (Fig. 24d).
NOTE: Look closely at the pin hole to be sure the push pin has completely come out of the hole. Repeat for all 4 connection points.

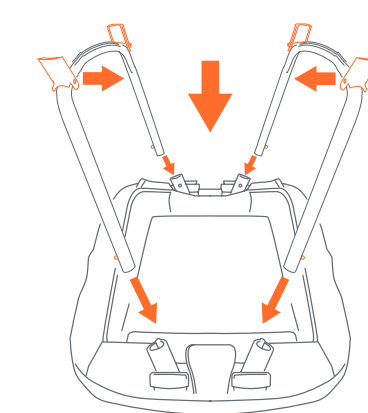

Fig. 24b

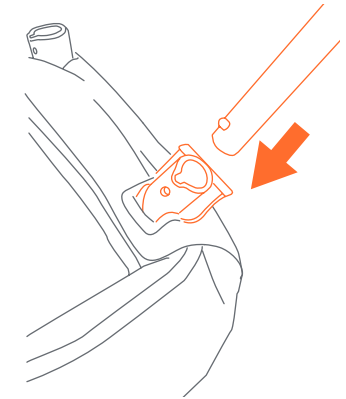

Fig. 24c



Fig. 24d

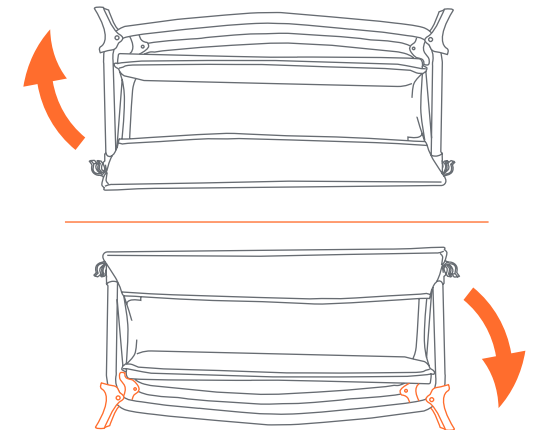

Fig. 24e

ACCESSORIES

Warnings for Toy Accessories including Toybar/Mobile Canopy with toys

⚠ WARNING:

- Possible entanglement injury.
- Keep out of baby's reach.
- Remove Toybar/Mobile/Canopy with toys when baby begins to push up on hands and knees. Recommended use from birth to 5 months.
- Toys are not intended to be mouthed by the baby and should be positioned clearly out of reach of the baby's face and mouth.
- ALWAYS attach all provided fasteners (strings, straps, clamps, etc.) tightly to playard according to these instructions. Check frequently.
- Do not add additional strings or straps to attach to any other crib or playpen.
- The Toybar/Mobile/Canopy with toys is intended for visual stimulation and not to be grasped by the child.

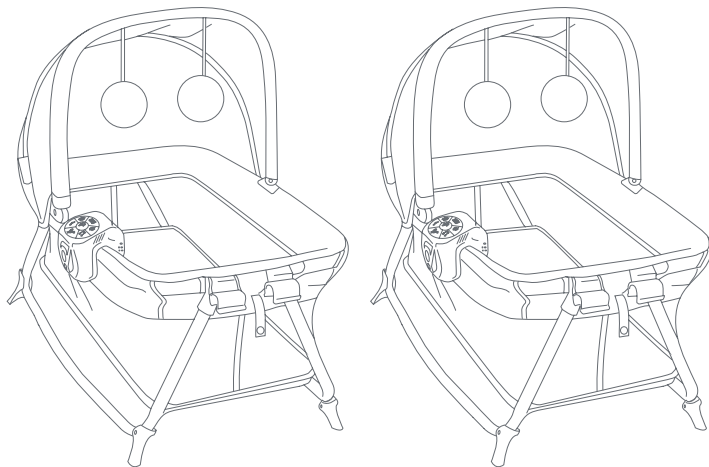

Toys may vary

TO ASSEMBLE CANOPY

ATTENTION: The canopy is **NOT** a carry handle.

- 25)** • Push down on the ends of the canopy to secure it onto the top of the bassinet frame (Fig. 25a). To remove it, pull the ends off the napper frame (Fig. 25b).

- 26)** • The rear of the canopy has 2 fabric openings. Pull both opening over the 2 clips at the rear of the bassinet frame. Ensure to wrap the elastic completely over the bassinet frame (Fig. 26).

NOTE: Always complete the canopy before attaching the bassinet to the playard frame.

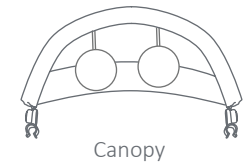

Canopy

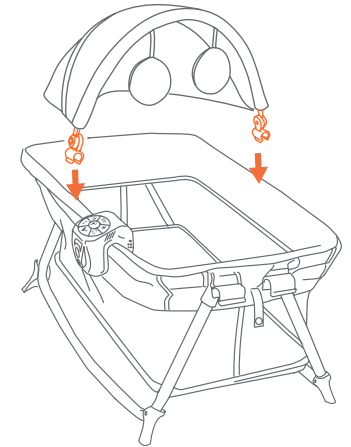

Fig. 25a

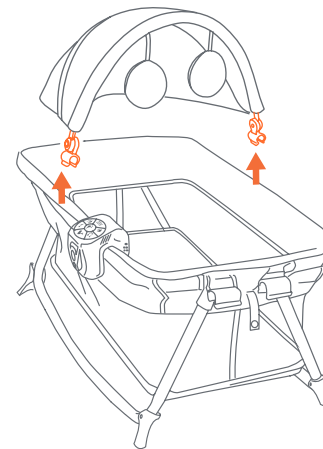

Fig. 25b

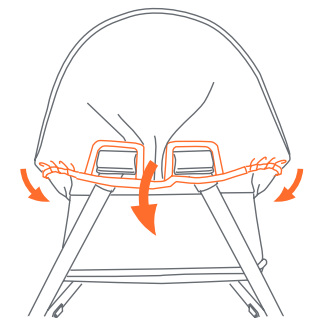

Fig. 26

27) • To open the canopy: push forward on the front edge of the canopy while holding the rear of canopy in place (Fig. 27a).

• To fold the canopy: pull backwards on the front edge (Fig. 27b).

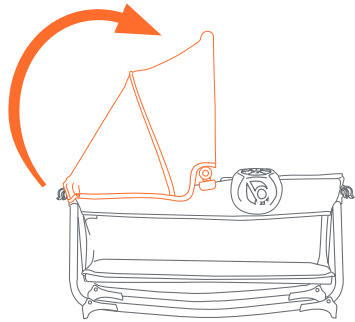

Fig. 27a

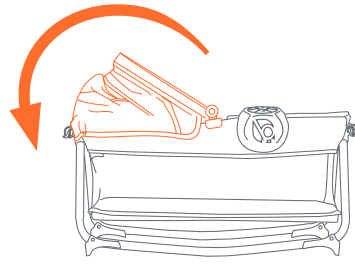

Fig. 27b

ROCKER FUNCTION

28) • Turn the bassinet over and close the 4 peg legs (Fig. 28a). Set Bassinet on a flat surface (Fig. 28b).

NOTE: Rocking requires adult assistance and supervision, this is not an automatic rocking cradle (Fig. 28c). **NEVER** use Bassinet on raised surface such as Table, Bed or Chair. A fall can occur.

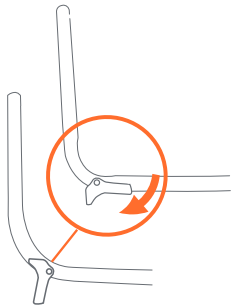

Fig. 28a

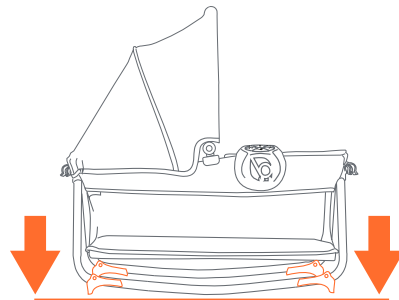

Fig. 28b

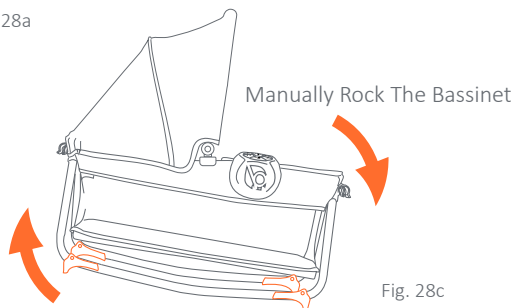

Fig. 28c

TO SECURE THE ROCK-A-BYE BASSINET TO THE PLAYARD

IMPORTANT! When the Rock-A-Bye Bassinet is on the upper position, it must be secured to the playard frame by using the snap buttons, straps, or fasteners provided.

29) • Locate the 4 clip fasteners on the bottom of the Rock-A-Bye Bassinet (Fig. 29a).

• To attach the Rock-A-Bye Bassinet to the Playard, lower it into the full-size bassinet. Push down on the 4 clips and secure it onto the full-size bassinet railing (Fig. 29b). Secure the two snaps on the strap down onto the Playard (Fig. 29c).

ATTENTION: Playard and full-size bassinet must be fully assembled and securely locked before installing or using the Portable Rock-a-Bye bassinet feature. (See To Assemble Playard and full-size bassinet sections).

• Reverse the step above to remove the Rock-A-Bye Bassinet.



Fig. 29a

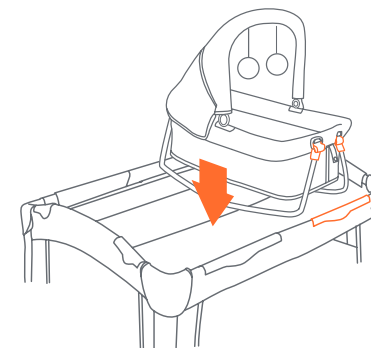

Fig. 29b

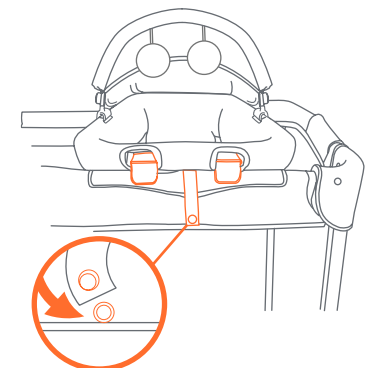
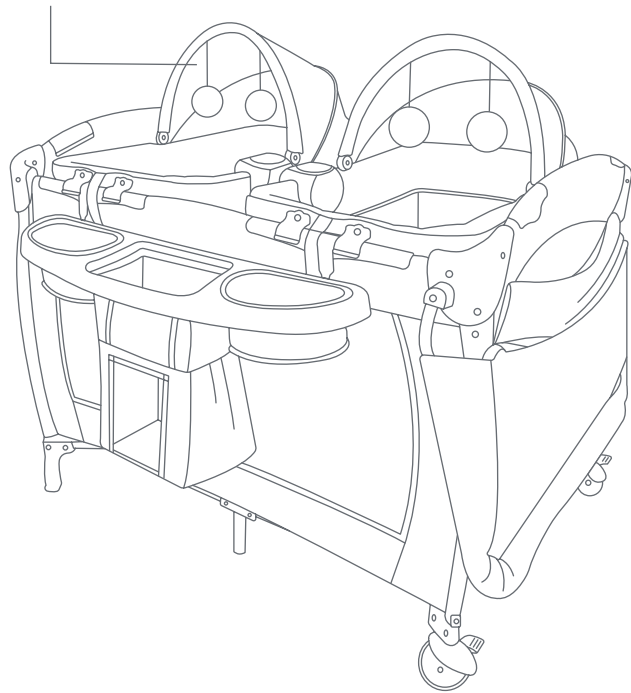

Fig. 29c

You may install 2 Rock-A-Bye Bassinets side by side. Repeat step 22-28 to install the additional bassinet.

Additional Rock-A-Bye



NOTE: Reference step 20 to flip away the changing table before installing second bassinet.

TO FOLD REMOVABLE ROCK-A-BYE BASSINET

⚠ WARNING: Care must be taken when folding and unfolding to prevent finger entrapment.

CAUTION: Do not allow children near while folding and unfolding.

30) • ATTENTION: Always fold to store the Rock-A-Bye bassinet when not in use.
Remove the Rock-A-Bye(s) Bassinet from the Playard and place on a flat surface (Fig. 30).

• To Fold Reverse the previous section: TO ASSEMBLE Portable Rock-A-Bye Bassinet.

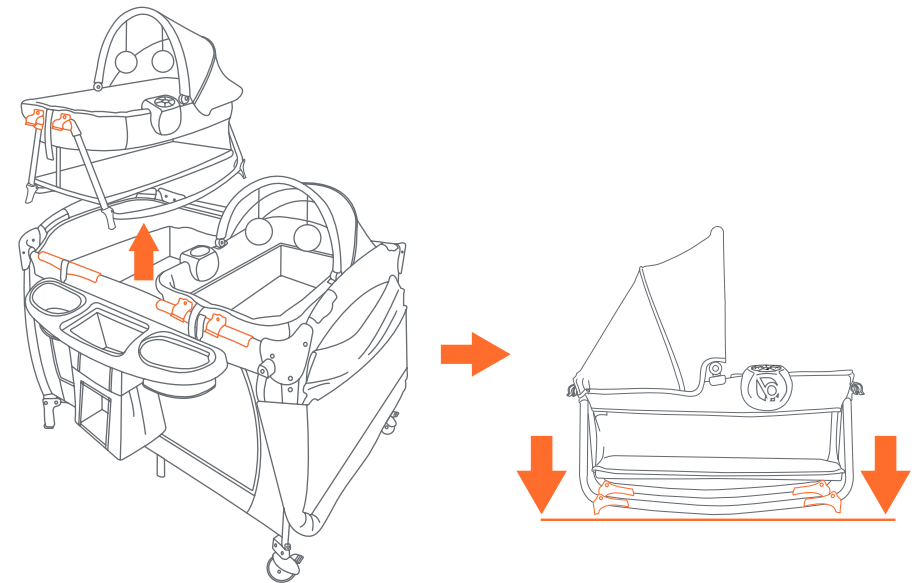

Fig. 30

MUSIC CENTER

- CAUTION:** To prevent battery leaks, which can burn skin and eyes:
- Remove batteries when storing product for a long time.
 - Dispose of used batteries immediately.
 - Always replace the entire set of batteries at one time.
 - Never mix old and new batteries, or batteries of different brands or types.

- WARNING:** Keep batteries out of children's reach. Old and new batteries should not be mixed. Alkaline, standard carbon-zinc, and rechargeable batteries should not be mixed. Remove batteries before storing music center for a long period of time.

Music Operation

- 31)** • The Music Center is designed to be attached to the playard's/bassinet's long rail (Fig 31).
- 32)** • The Music Center requires 4 AA batteries. Please see figure 32 for battery installation. Unscrew the battery door screws and pull outward on the battery door. Install batteries as shown. Re-install battery door and secure with screws.

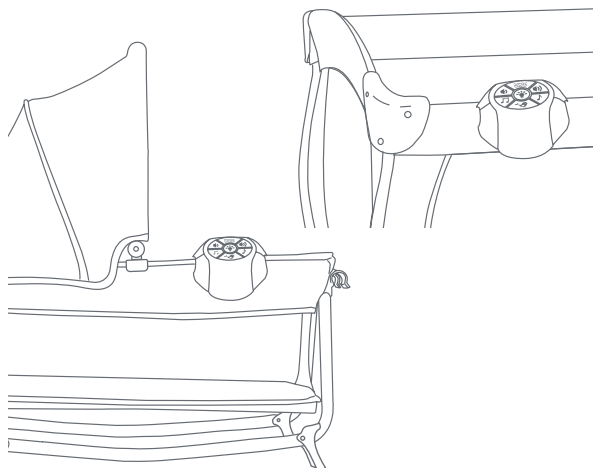

Fig. 31

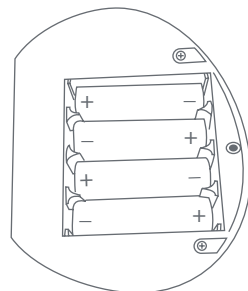
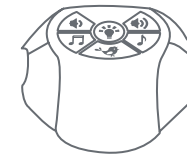

Fig. 32



*With Vibration



*Without Vibration

or

*Type may vary

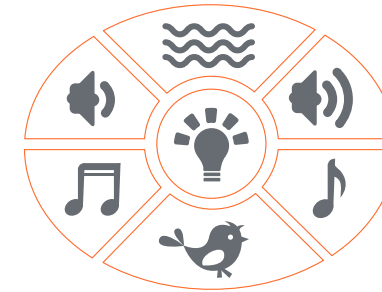

To listen to MUSIC, press the MUSIC button. Press the button to change the song.



MUSIC



To listen to NATURE sounds, press the NATURE button. Press the button to change the sound.



NATURE SOUNDS



To listen to SLEEP music, press the SLEEP button. Press the button to change the song.



SLEEP MUSIC



These 2 buttons control the unit's volume.



VOLUME CONTROL



VIBRATION: To use the VIBRATION, press down VIBRATION button once to activate the speed, press again for faster speed. Press it again to reduce the speed.



VIBRATION



NIGHT LIGHT: To use the night light, press the NIGHT LIGHT button.



NIGHT LIGHT

FCC Statement

This device complies with Part 15 of the FCC rules. Operation is subject to the following two conditions:

- 1 this device may not cause harmful interference, and
- 2 this device must accept any interference received, including interference that may cause undesired operation.

⚠️ WARNING: Changes or modifications to this unit not expressly approved by the party responsible for compliance could void the user's authority to operate the equipment.

NOTE: This equipment has been tested and found to comply with the limits for a Class B digital device, pursuant to Part 15 of the FCC Rules. These limits are designed to provide reasonable protection against harmful interference in a residential installation. This equipment generates, uses and can radiate radio frequency energy and, if not installed and used in accordance with the instructions, may cause harmful interference to radio communications.

However, there is no guarantee that interference will not occur in a particular installation. If this equipment does cause harmful interference to radio or television reception, which can be determined by turning the equipment off and on, the user is encouraged to try to correct the interference by one or more of the following measures:

- Reorient or relocate the receiving antenna.
- Increase the separation between the equipment and receiver.
- Connect the equipment into an outlet on a circuit different from that to which the receiver is connected.
- Consult the dealer or an experienced radio/TV technician for help.

MAINTENANCE AND CLEANING INSTRUCTIONS:

Use only household mild soap and warm water.

DO NOT USE BLEACH.

DO NOT MACHINE WASH.

Advertencias de Corralito:

⚠️ ADVERTENCIA: La inobservancia de las advertencias e instrucciones podría causar lesiones graves o la muerte. El corralito, junto con las barandas laterales, deberán estar totalmente erguidos antes de usar. Asegúrese de que las trabas estén firmes. Proporcione SIEMPRE la supervisión necesaria para la seguridad continua de su niño. Cuando se use para jugar, NUNCA deje al niño solo

⚠️ PELIGRO DE ASFIXIA:

- En los espacios entre colchones muy pequeños o muy altos y los costados del producto.
- En colchones blandos.
NUNCA agregue colchones, almohadas, colchas ni rellenos.
Utilice sólo el colchón suministrado por el fabricante Baby Trend®.
- El colchón/la almohadilla del corralito está específicamente diseñado para evitar la asfixia. El colchón/la almohadilla del corralito tiene una base sólida, que debe ser de, al menos, 40 pulgadas (101.6) cm de largo y 28 pulgadas (71.12 cm) de ancho, y de no más de 1 pulgada (2,54 cm) de espesor para cumplir con los estándares de seguridad. Usar un colchón o una almohadilla de mayor espesor o de un tamaño diferente podría permitir que la cabeza del niño se atore entre el colchón o la almohadilla y el lateral del corralito y que el niño se asfixie.
- Los bebés se pueden asfixiar en una cama blanda. No coloque almohadas, edredones o una almohadilla de piso adicional en este corral.
- Para reducir el riesgo de SMIS, los pediatras recomiendan acostar a los niños sanos boca arriba para dormir, a menos que el médico indique lo contrario.

- **SIEMPRE** coloque al niño de espaldas para dormir.
- **NUNCA** use bolsas de plástico para transporte u otras envolturas plásticas para cubrir el colchón no diseñadas o comercializadas para ese fin. Pueden causar asfixia.
- **NUNCA** utilice un colchón de agua con este producto.

PELIGRO DE CAÍDAS: Compruebe siempre que la cuna este bien encajado en la base / soporte; compruebe jalando hacia arriba en la cuna.

⚠️ **ADVERTENCIA:** PELIGRO DE ESTRANGULAMIENTO: **ADVERTENCIA: NUNCA DEJE AL NIÑO EN EL PRODUCTO CON LOS COSTADOS BAJOS.**

El niño podría desplazarse hasta el espacio entre la almohadilla y el lado de la malla suelta, y sufrir asfixia.

- ¡Los cordones pueden causar estrangulamiento!
NUNCA coloque elementos con cordones alrededor del cuello del niño, tales como cordones de capuchas o de chupetes. **NUNCA** cuelgue cordones sobre el corralito ni ate cuerdas a los juguetes.
- **NUNCA** coloque el producto cerca de ventanas donde el niño se pueda estrangular con cordones de persianas o cortinas.
- No coloque en o cerca de este corral ninguna cuerda, correa o elemento similar que podría enroscarse alrededor del cuello de un niño.
- No coloque el corral cerca de una ventana o puerta de un patio donde el niño pueda alcanzar el cordón de una persiana o cortina y estrangularse.
- El niño puede quedar atrapado y morir cuando se colocan redes o cubiertas improvisadas encima del corralito. Nunca coloque estos artículos para recluir al niño dentro del corralito.

- **NUNCA** deje al niño en el producto con los costados bajos. Asegúrese de que los costados estén levantados y trabados toda vez que el niño esté en el producto.
- No descuide al niño mientras está en el corral.

⚠️ **ADVERTENCIA:** Vea el piso del parque para bebés y las barras laterales para mensajes de advertencia.

- El corralito, junto con las barandas laterales, deberán estar totalmente erguidos antes de usar.
- Asegúrese de que las trabas estén firmes.
- El producto deberá dejar de usarse cuando el niño sea capaz de trepar y salir, o alcance una altura de 35 pulg. (89 cm) o un peso de 30 lb. (13.6 kg), lo que ocurra primero.
- No utilice este corral para un niño que pueda salir de él o que tenga una altura superior a 89 cm.
- Cuando el niño sea capaz de levantarse agarrándose a objetos, quite las almohadillas protectoras, los juguetes grandes y demás objetos que puedan servirle de escalones para trepar y salir.
- Proporcione SIEMPRE la supervisión necesaria para la seguridad continua de su niño. Cuando se use para jugar, **NUNCA** deje al niño solo. El niño en la cuna debe estar bajo supervisión en todo momento.
- No use este corral si no puede seguir las instrucciones que vienen con él de manera exacta.
- **NUNCA** utilice este producto si hay sujeciones sueltas o ausentes, uniones flojas, piezas rotas o si la tela o la malla están rasgadas. Revise antes de armar y en forma periódica durante el uso. Si necesita repuestos, reparación o instrucciones, llame al servicio de atención al cliente de Baby Trend® al 1-800-328-7363. **NUNCA** reemplace piezas.
- Controle el corral de manera regular antes de usarlo, y no lo utilice si falta alguna parte o si existen signos de que está dañado. No sustituya partes. Comuníquese

con el fabricante si necesita repuestos o instrucciones adicionales.

- Sólo un niño a la vez puede usar el Centro de juegos.
- Este producto no está diseñado para uso comercial.
- Si está equipado o agregado como una característica: Consulte la página de piezas y consulte las instrucciones completas para cualquier accesorio del Corralito Baby Trend® añadido antes de usarlo.
- Asegúrese de que el Corralito, el Cambiador, Camita, Camita inclinada y la cuna Rock-A-Bye / Portador de mano sean seguros, revisándolos regularmente y controlando que cada parte esté bien asegurada en su lugar, antes de colocar al niño.
- **NUNCA** deje la Cuna de tamaño completo armada cuando el niño esté dentro del corralito.
- **NUNCA** deje la Mesa para cambiar al bebé armada cuando el niño está en el corralito.
- **NUNCA** deje la cuna Rock-A-Bye / Portador de mano, Camita o Camita inclinada armada cuando el niño esté dentro del corralito.

¡IMPORTANTE ! Para asegurar el funcionamiento seguro de su producto, siga estas instrucciones cuidadosamente. Por favor, conserve estas instrucciones para referencia futura.

¡IMPORTANTE ! Antes de armar y cada vez que vaya a usar este producto, revise que no tenga piezas de metal dañadas, uniones flojas, piezas ausentes o bordes puntiagudos. **NUNCA** utilice el producto con piezas ausentes o rotas.

¡IMPORTANTE ! Se requiere el montaje por parte de un adulto. Mantenga alejado al niño durante el desembalaje y el montaje.

Asegurarse de tener todas las partes de este modelo antes de ensamblar el corallito.



Colchón

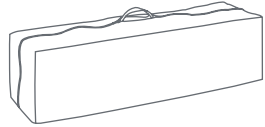

Bolsa de viaje y portaobjetos



Corralito

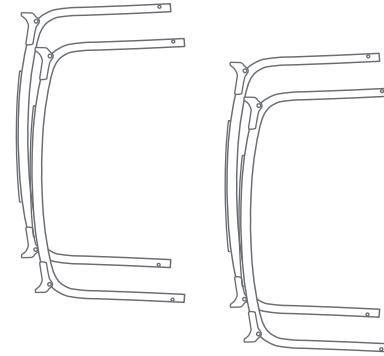

(4) Barras para la Cuna Rock-A-Bye

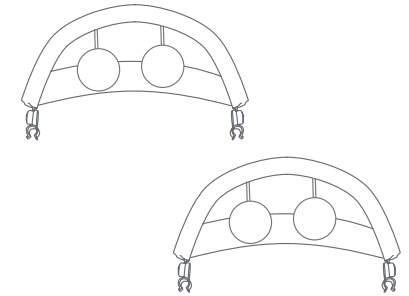

** (2) Cubiertas



2 Barras curvadas largas

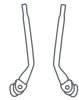

2 Barras cortas con Perillas conectoras

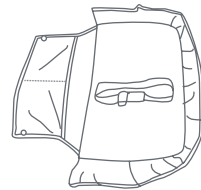

1 Cambiador

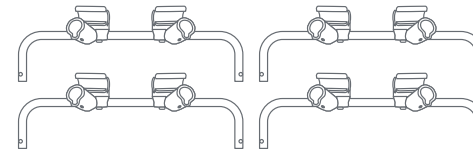

(4) Barras Cortas con Conectoras

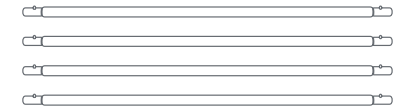

(4) Barras Rectas

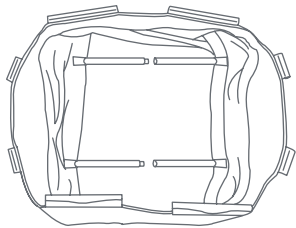

Cuna con tubos metálicos de soporte

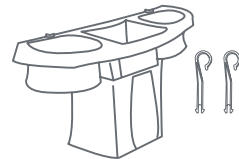

Organizador para padres



Con Vibración



Sin Vibración

*(2) Centros Musical

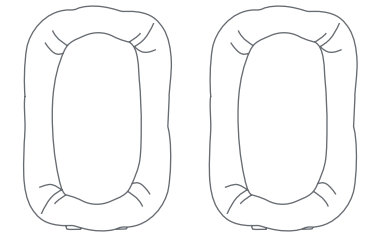

(2) La Cunas Desmontable Rock-A-Bye

** Los juguetes pueden variar.

ATENCIÓN: El corralito debe estar totalmente armado y trabado de manera segura antes de instalar o usar otros accesorios.



Corralito

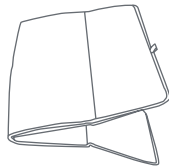

Colchón

ARMADO DEL CORRALITO

- 1) Abra la bolsa y saque el armazón del corralito (Fig. 1). Desabroche las correas de sujeción y ponga el colchón a un lado. **Todavía NO empuje el centro hacia abajo.**
- 2) Las barandillas superiores deben estar completamente erguidas antes de bajar el centro. Levante una barandilla por vez, coloque una mano a cada lado de la barandilla y levante fuertemente. No jale del medio, donde se ubica el mecanismo de liberación del sujetador central. Asegúrese de que ambos tubos estén asegurados en su lugar y que todas las barandillas estén rígidas (Fig. 2). **IMPORTANTE:** El centro debe estar elevado mientras se aseguran las barandillas. Si una barandilla queda asegurada, pero la otra no, destrabe la barandilla presionando el mecanismo de liberación ubicado en el centro e intente nuevamente.
- 3) Una vez que las cuatro (4) barandillas superiores estén aseguradas en su lugar, empuje el asa central hacia abajo (Fig. 3a). El mecanismo central automáticamente se asegura en su lugar.

IMPORTANTE: Pruebe todas las barandillas superiores empujándolas suavemente hacia abajo para confirmar que estén rígidas y aseguradas en su lugar antes de usar el producto (Fig. 3b).

- 4) Coloque el colchón del corralito de juegos con el lado acolchado hacia arriba (Fig. 4).
- 5) Introduzca las correas de gancho y bucle ubicadas en la parte inferior del colchón a través de las ranuras del piso en cada extremo del corralito de juegos (Fig. 5a). Trabe el gancho y pase las correas por la parte inferior del piso del corralito de juegos para evitar que el colchón se mueva (Fig. 5b).

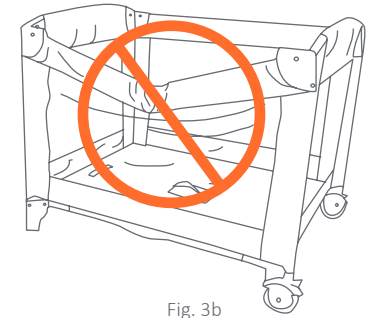

Fig. 3b

IMPORTANTE: La manija ubicada en el centro del piso del corralito DEBE permanecer levantada (aprox. 45.7 cm o 18 pulg.) mientras se traban en su lugar las barandas laterales. Si el centro no está levantado, las barandas NO se trabarán.

Si tiene dificultades y se traba sólo un lado de la baranda pero el otro no, destrabe la baranda apretando el botón de liberación que se encuentra en el centro e intente nuevamente. Si continúa teniendo dificultades, llame al centro de atención al cliente al 1-800-328-7363 o visítenos en www.babytrend.com.

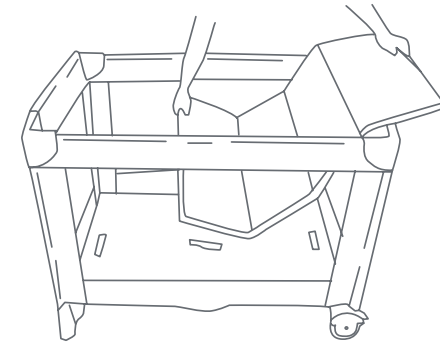

Fig. 4

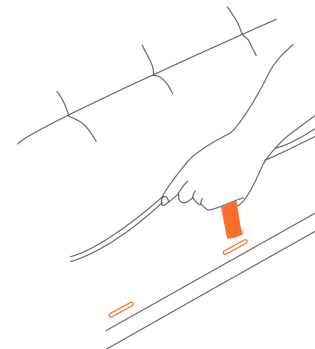

Fig. 5a

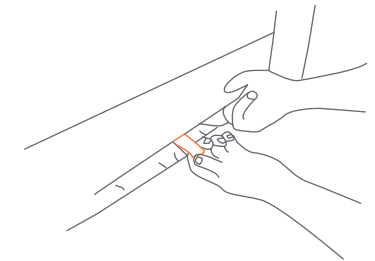

Fig. 5b

- 6) • Para operar los frenos en las rueditas, presione las palancas de freno hacia abajo. Para liberar, levante la palanca (Fig. 6).

- Suelte las correas de gancho y bucle cierre que sostienen el colchón desde debajo del piso del corralito de juegos o el moisés y déjelas a un lado.

Todavía **NO** destrabe las barandillas superiores. El centro del piso debe estar elevado antes de destrabar las barandillas superiores.

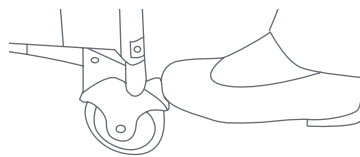
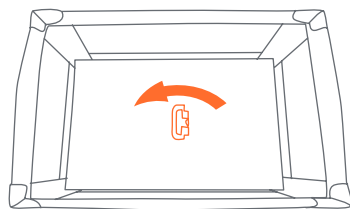

Fig. 6

CÓMO PLEGAR EL CORRALITO

- 7) • Gire el asa central 90 grados en sentido antihorario y levante el centro a la altura de las barandillas superiores (Fig. 7). Junte las patas y las ruedas hacia el centro tan cerca como sea posible, de manera que prácticamente se toquen.



Girar antes de levantar

Fig. 7

- 8) • Ubique el mecanismo de liberación del sujetador de las barandillas en el centro y la parte inferior de cada barandilla. Presione la palanca con ambas manos hasta que la barandilla suelte los dos tubos (Fig. 8a), luego empuje hacia abajo (Fig. 8b).

NOTA: Si las barandillas superiores no se sueltan completamente, **¡NO LAS FUERCE!** Levante el centro del piso más alto. Se deben soltar ambos tubos para que la barandilla superior se pliegue.

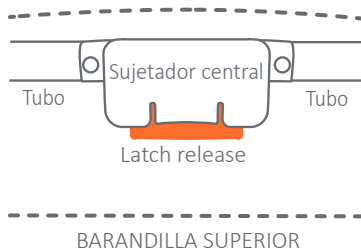

Fig. 8a

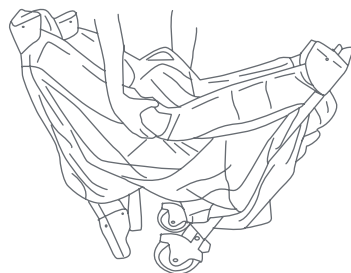

Fig. 8b

- 9) • Junte las cuatro (4) esquinas y el centro con firmeza (Fig. 9). Envuelva el colchón alrededor de la estructura del corralito de juegos con el lado acolchado hacia adentro.



Fig. 9

- 10) • Asegure gancho y pase las correas pasándolas por las presillas en el extremo del colchón y plegándolas sobre sí (Fig. 10).

- Coloque el corralito plegado en la bolsa de transporte de modo tal que la manija sobresalga de la abertura entre cada lado de la cremallera.

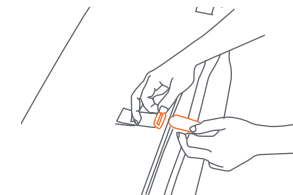

Fig. 10

ACCESORIOS

Advertencias de moisés y cuna de tamaño completo:

⚠️ **ADVERTENCIA:** No use este accesorio si no puede seguir las instrucciones que vienen con él de manera exacta. La inobservancia de las advertencias e instrucciones podría causar la muerte o lesiones graves.

PELIGRO DE ASFIXIA

Algunos bebés se han asfixiado:

- En almohadas, edredones y relleno adicional.
- En los espacios entre un colchón del tamaño incorrecto o el relleno adicional y los costados del producto.
- **NUNCA** agregue ropa de cama blanda o un acolchado mullido.
- Use **ÚNICAMENTE** el colchón proporcionado por el fabricante.
- Siempre coloque al bebé boca arriba para dormir para reducir el riesgo de **SMSL** y asfixia.
- Si usa una sábana con el colchón, use solo la proporcionada por el fabricante del producto o una diseñada específicamente para adaptarse a las dimensiones del colchón del producto.

PELIGRO DE CAÍDAS - Para ayudar a prevenir las caídas,

- No utilice este producto cuando el niño comienza a empujar hacia arriba con las manos y las rodillas o ha llegado a la altura de 25 pulgadas. (635 mm), peso de 15 libras. (6.8 kg) o 3 meses de edad, lo que ocurra primero.
- ¡Los cordones pueden causar estrangulamiento! No coloque elementos con cordones alrededor del cuello

del niño, tales como cordones de capuchas o de chupetes. No cuelgue cordones sobre el producto ni ate cuerdas a los juguetes.

- No lo use si alguna parte del de cuna o moisés de tamaño completo está rota, rasgada o falta.
- Para reducir el riesgo de **SMSL** y asfixia, los pediatras recomiendan que se coloque a los bebés sanos de espaldas para dormir, salvo que su médico haga otra recomendación.

PELIGRO DE CAÍDA: Compruebe SIEMPRE que la cuna este bien encajado en la base / soporte; comprueba jalando hacia arriba en la cuna.

- Sujete siempre la cuna de tamaño completo firmemente. Si la cuna de tamaño completo no está asegurado, en todas las ubicaciones el niño podría quedar atrapado en el cuello entre el marco grande de la cuna de tamaño completo y el corralito.
- ¡Los cordones pueden causar estrangulamiento! **NUNCA** coloque elementos con cordones alrededor del cuello del niño, tales como cordones de capuchas o de chupetes. **NUNCA** cuelgue cordones sobre moisés y la cuna de tamaño completo ni ate cuerdas a los juguetes.
- **NUNCA** use bolsas de plástico para transporte u otras envolturas plásticas para cubrir el colchón no diseñadas o comercializadas para ese fin. Pueden causar asfixia.
- Coloque a un solo niño por vez en la cuna de tamaño completo.
- **NUNCA** coloque al niño debajo de la cuna de tamaño completo.
- La cuna de tamaño completo deberá estar totalmente armada e instalada antes de usar.
- El corralito, junto con las barandas laterales, deberán estar totalmente erguidos antes de usar. Asegúrese de que las trabas estén firmes.
- **NUNCA** deje la cuna de tamaño completo armada cuando el niño esté dentro del corralito.

- **NUNCA** coloque al niño debajo de la cuna de tamaño completo.
- Para reducir el riesgo de SMIS, los pediatras recomiendan acostar a los niños sanos boca arriba para dormir, a menos que el médico indique lo contrario.
- **SIEMPRE** coloque al niño de espaldas para dormir.
- Proporcione siempre la supervisión necesaria para la seguridad continua de su niño. Cuando se use para jugar, **NUNCA** deje al niño solo.
- Si utiliza una sábana con el colchón/colchoneta, utilice solamente la proporcionada por Baby Trend® o una diseñada específicamente para adaptarse a la dimensión del colchón.
- La cuna de tamaño completo y cambiador deberá dejar de usarse cuando el niño comience a levantarse apoyándose en sus manos y rodillas o alcance una altura de 25 pulgadas (635 mm), un peso de 15 libras (6.8 kg) o tenga 3 meses de edad, lo que ocurra primero.
- El niño puede quedar atrapado y morir cuando se colocan redes o cubiertas improvisadas encima del corralito. Nunca coloque estos artículos para recluir al niño dentro de la cuna / corralito.

⚠️ **ADVERTENCIA:** La inobservancia de las advertencias e instrucciones podría causar lesiones graves o la muerte.

PELIGRO DE ASFIXIA: Los niños se han asfixiado:

- En los espacios entre acolchado adicional y el lado de la cuna, y
- En colchones blandos

Utilice **SÓLO** la almohadilla suministrada de fábrica. **NUNCA** agregue colchones, almohadas, edredones ni rellenos.

Para reducir el riesgo de SMIS, los pediatras recomiendan acostar a los niños sanos boca arriba para dormir, a menos que el médico indique lo contrario.

CÓMO ARMAR LA CUNA DE TAMAÑO COMPLETO

ATENCIÓN: El corralito debe estar totalmente armado y trabado antes de instalar o utilizar la función de cuna (Consulte la sección Cómo armar el corralito). Deberá quitar el colchón de la parte inferior del corralito para utilizar dentro de su cuna.

11) • Conecte los Tubos de Apoyo de Colchón, conectados al inferior de la Cuna (Fig. 11a).

- Antes de colocar el colchón en la cuna, asegúrese de que los tubos de soporte del colchón se conectan (Fig. 11b).

Cuna con tubos metálicos de soporte

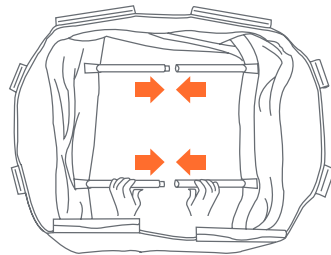

Fig. 11a

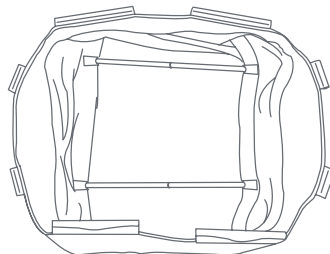

Fig. 11b

12) • Coloque la cuna dentro del corralito totalmente armado. Asegúrela presionando firmemente sobre cada gancho de soporte de plástico hasta que todo esté encastrado en su lugar (Fig. 12).

13) • Coloque el colchón dentro de la cuna con el lado acolchado hacia arriba (Fig. 13).

PARA QUITAR LA CUNA DE TAMAÑO COMPLETO

- Quite el colchón de la Cuna. Desconectar los Tubos de Apoyo de Colchón. Suelte todos los ganchos y levante la cuna.

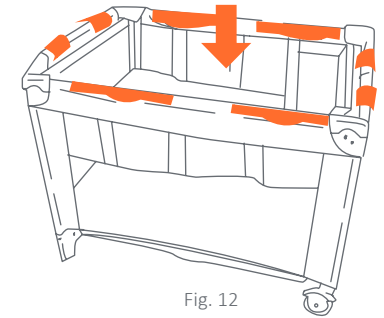

Fig. 12

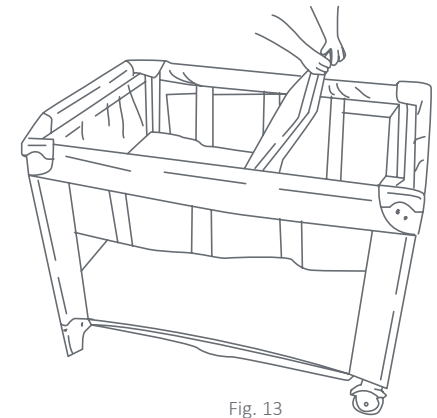

Fig. 13

ACCESORIOS

El Cambiador:

⚠️ ADVERTENCIA: No use este accesorio si no puede seguir las instrucciones que vienen con él de manera exacta. La inobservancia de las advertencias e instrucciones podría causar lesiones graves o la muerte.

⚠️ ADVERTENCIA: PELIGRO DE CAÍDA: Los niños han sufrido lesiones graves como consecuencia de haberse caído de mesas para cambiar bebés. Las caídas pueden ocurrir rápidamente.

- PERMANEZCA a un brazo de distancia de tú hijo.
- SIEMPRE asegure el cambiador al armazón del corralito. Consulte las páginas 54 a 57 de las instrucciones para conocer los detalles.

- **PELIGRO DE ASFIXIA:** Los bebés se han ahogado mientras duermen en las mesas de cambio. Las tablas cambiantes no están diseñadas para un sueño seguro.
- NUNCA permita que el bebé se duerma en la mesa para cambiar. • NUNCA deje el cambiador en su lugar cuando el niño se encuentre en la cuna de tamaño completo o en el corralito. Siempre repliegue el cambiador hacia abajo mientras no se usa. Para evitar caídas y otras lesiones, utilice siempre el cinturón de seguridad cuando el niño esté en el cambiador.
- La cuna de tamaño completo y cambiador deberá dejar de usarse cuando el niño comience a levantarse apoyándose en sus manos y rodillas o alcance una altura de 25 pulgadas (635 mm), un peso de 15 libras (6.8 kg) o tenga 3 meses de edad, lo que ocurra primero. • No utilice la mesa para cambiar al bebé si está dañada o rota. • SIEMPRE coloque al niño de espaldas para dormir.

PELIGRO DE CAÍDAS: Controle este accesorio de manera regular antes de usarlo, y no lo utilice si falta alguna parte o si existen signos de que está dañado. No sustituya partes. Llame al servicio de atención al cliente de Baby Trend® al 1-800-328-7363 si necesita repuestos o instrucciones adicionales.

ARMADO DEL ORGANIZADOR PARA PADRES

ATENCIÓN: El corralito y la cuna de tamaño completo debe estar montado por completo y trabado en forma segura antes de instalar o usar la función del cambiador (Consulte la sección Cómo montar el corralito y la cuna de tamaño completo).



- 14)** • Conecte las dos (2) Barras curvadas largas juntas (Fig. 14a).

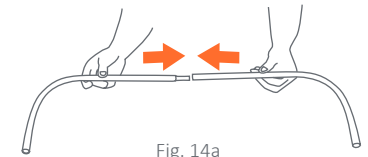

- Introduzca las barras curvadas montadas en la tela del Cambiador (Fig. 14b). Deslice las Barras curvadas que están alrededor dentro de la manga del Cambiador.



- Conecte las dos (2) Barras cortas a cada extremo de la Barra curvada larga. (Fig. 14c) Asegúrese de que ambas perillas estén apuntando hacia abajo y a la misma dirección en cada extremo (Fig. 14d).

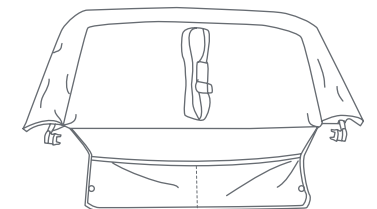
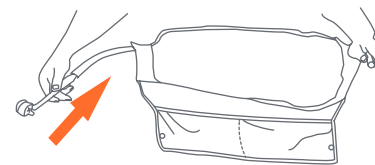

15) • Introduzca los Dientes de la Perilla conectora en los agujeros situados en ambas esquinas del Corralito (Fig. 15a).

• Gire las Perillas conectoras en el sentido contrario a las agujas del reloj para trazarlo bien (Fig. 15b).

• Volteé el Cambiador sobre el corralito (Fig. 15c).

• Cierre a presión los dos (2) botones de la solapa en el Corralito (Fig. 15d).

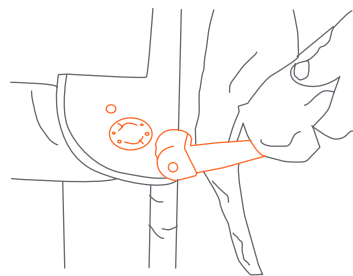

Fig. 15a

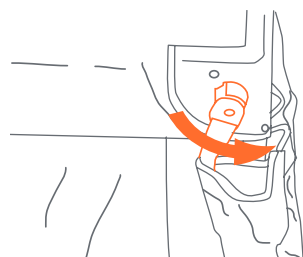

Fig. 15b

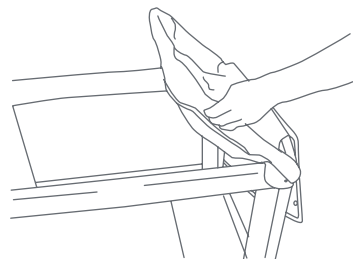

Fig. 15c

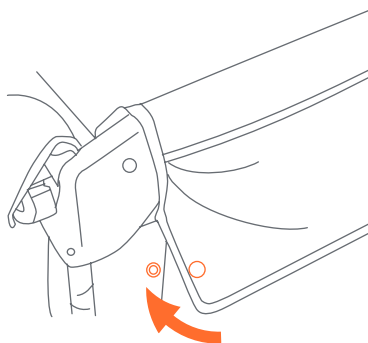

Fig. 15d

PARA ASEGURAR LA MESA CAMBIADORA A EL CORRALLITO

¡IMPORTANTE! Par cuando la mesa cambiadora esta echada hacia arriba debe estar asegurada a el amazon del corralito usando la cinta de gancho y bucle proveida.

16) • Localize la cinta de gancho y bucle debajo de la mesa cambiadora y del lado de adentro de los rieles de los lados (Fig.16).

17) • Lanzar la mesa cambiadora en la posicion de arriba (Fig. 17).

18) • Asegure la mesa cambiadora a el armazon del corralito fijando las tiras de gancho y bucle en la parte de abajo de la mesa cambiadora a los rieles de lado del amazon del corralito (Fig. 18).

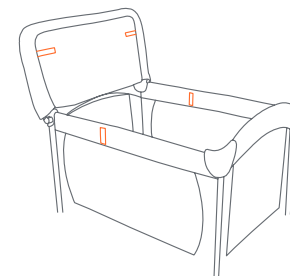

Fig. 16

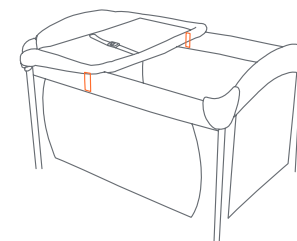

Fig. 17

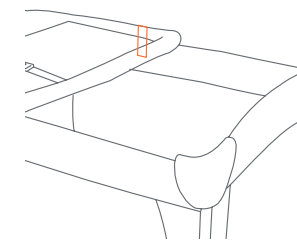

Fig. 18

PARA USAR EL SISTEMA DE RESTRICCIÓN DEL CAMBIADOR

19) • Coloque al niño sobre el cambiador y asegúrese de que las manos y brazos no estén restringidos. Pase el dispositivo de restricción por la cintura del niño y enganche los extremos hembra y macho de la hebilla (Fig. 19a).

• Ajuste la correa hasta que esté ceñida alrededor de la cintura del niño (Fig. 19b). **NO AJUSTE DE MÁS.**

• Para retirarlo, desabroche la hebilla. **ATENCIÓN: NUNCA** use el cambiador si está dañado o roto.

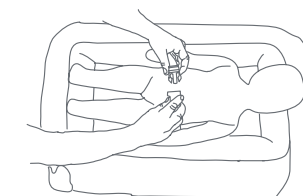

Fig. 19a

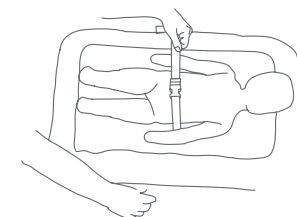

Fig. 19b

PARA RETIRAR EL CAMBIADOR

- 20)** • Voltee el Cambiador afuera del Corralito. Desabroche del Corralito la solapa de tela del Cambiador. Gire las Perillas conectoras en el sentido de las agujas del reloj para destrabarlo (Fig. 20a).
- Retire el Cambiador del Corralito (Fig. 20b) y desconecte las Barras cortas de la Barra curvada oprimiendo los botones a presión y desmontándolas. Retire la Barra curvada de la manga del Cambiador.

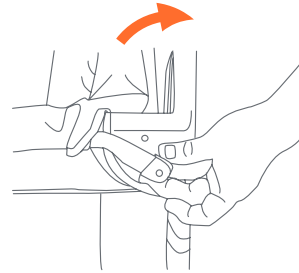

Fig. 20a

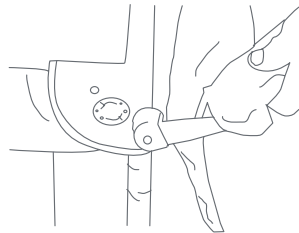

Fig. 20b

ARMADO DEL ORGANIZADOR PARA PADRES

! ADVERTENCIA: Cesta del almacenaje solamente. No sobrecargue. Peso máximo: 3 lb. (1.36 kg).

- 21)** • Organizador para los padres: Ponga cada gancho en posición cual este alado de la parte posterior del organizador. Precione firmemente el gancho asia abajo dentro de la renura asta que se encaje en su lugar (Fig. 21a).
- Conecte el organizador para los padres al corralito pulsando los dos (2) clips de conexión sobre el carril superior de uno de los lados más largos del corralito (Fig. 21b). **NOTA:** Cuando utilice la cuna de tamaño completo, recorte los ganchos del organizador para los padres directamente en los ganchos grandes de la cuna de tamaño completo.



Organizador para padres

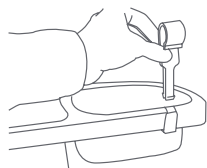

Fig. 21a

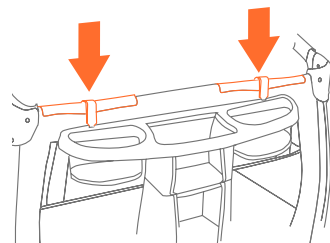

Fig. 21b

ARMADO DEL ROCK-A-BYE CUNAS

! ADVERTENCIA: La inobservancia de las advertencias e instrucciones podría causar la muerte o lesiones graves.

PELIGRO DE ASFIXIA

Algunos bebés se han asfixiado:

- En almohadas, edredones y relleno adicional.
- En los espacios entre un colchón del tamaño incorrecto o el relleno adicional y los costados del producto.
- **NUNCA** agregue ropa de cama blanda o un acolchado mullido.
- Use **ÚNICAMENTE** el colchón proporcionado por el fabricante.
- Siempre coloque al bebé boca arriba para dormir para reducir el riesgo de **SMSL** y asfixia.
- Si usa una sábana con el colchón, use solo la proporcionada por el fabricante del producto o una diseñada específicamente para adaptarse a las dimensiones del colchón del producto.

PELIGRO DE CAÍDAS - Para ayudar a prevenir las caídas,

- No utilice este producto cuando el niño comienza a empujar hacia arriba con las manos y las rodillas o ha llegado a la altura de 25 pulgadas. (635 mm), peso de 15 libras. (6.8 kg) o 3 meses de edad, lo que ocurra primero.
- ¡Los cordones pueden causar estrangulamiento! No coloque elementos con cordones alrededor del cuello del niño, tales como cordones de capuchas o de chupetes. No cuelgue cordones sobre el producto ni ate cuerdas a los juguetes.

- No lo use si alguna parte del rock-a-bye-cunas está rota, rasgada o falta.
- Utilice siempre el producto en el suelo. Nunca lo use en una superficie elevada no prevista.

⚠️ ADVERTENCIA: No use este accesorio si no puede seguir las instrucciones que vienen con él de manera exacta. La inobservancia de las advertencias e instrucciones podría causar lesiones graves o la muerte.

PELIGRO DE CAÍDA: Para ayudar a evitar caídas, deje de usar la cuna Rock-A-Bye cuando el bebé:

- Comienza a moverse fuera de posición o darse vuelta en el producto, la cabeza toca el borde superior del producto, alcanzó la altura de 25 pulgadas (635 mm), o ha alcanzado un peso de 15 libras, (6,8 kg) (aproximadamente 3 meses de edad).
- SIEMPRE use el sistema de restricción si se usa un sistema de restricción provisto con el producto.

PELIGRO DE ASFIXIA LOS NIÑOS SE HAN ASFIXIADO:

- En los espacios entre colchones muy pequeños o muy altos y los costados del producto
- En colchones blandos
Utilice SÓLO la almohadilla suministrada de fábrica. NUNCA agregue colchones, almohadas, edredones ni rellenos.
- Cuando está atrapado entre el producto y las superficies adyacentes.
- SÓLO use la cuna ROCK-A-BYE en el corralito cuando esté conectado de forma segura.
- Si utiliza una sábana con la almohadilla, sólo use la suministrada por el Baby Trend® o una especialmente diseñada para ajustarse al tamaño del colchón de la cuna ROCK-A-BYE.

- NUNCA use la cuna ROCK-A-BYE en diferentes productos.

⚠️ ADVERTENCIA: NUNCA deje al niño solo.
PELIGRO DE ASFIXIA: Portador puede volcarse en superficies blandas y asfixiarse. NUNCA colocar portador en camas, sofás, o en otras superficies blandas.

PELIGRO DE CAÍDAS: Controle este accesorio de manera regular antes de usarlo, y no lo utilice si falta alguna parte o si existen signos de que está dañado. No sustituya partes. Llame al servicio de atención al cliente de Baby Trend® al 1-800-328-7363 si necesita repuestos o instrucciones adicionales.

PELIGRO DE CAÍDA: Actividad del niño puede mover portador. NUNCA colocar portador en la parte superior de los mostradores, mesas, o cualquier otra superficie elevada. NUNCA utilice este portador como medio de transporte un bebé en un vehículo de motor. Los portabebés no destinados a su uso como dispositivos de retención infantil en los vehículos de motor.

- Para reducir el riesgo de SMIS, los pediatras recomiendan acostar a los niños sanos boca arriba para dormir, a menos que el médico indique lo contrario.
- PELIGRO DE CAÍDAS - Compruebe siempre que la cuna Rock-A-Bye este bien encajado en la base / soporte; compruebe jalando hacia arriba en la cuna Rock-A-Bye.
- El corralito, junto con las barandas laterales, deberán estar totalmente erguidos antes de usar. Asegúrese de que las trabas estén firmes.
- ¡Los cordones pueden causar estrangulamiento! NUNCA coloque elementos con cordones alrededor del cuello del niño, tales como cordones de capuchas

- o de chupetes. NUNCA cuelgue cordones sobre el corralito ni ate cuerdas a los juguetes.
- ADVERTENCIA: Es posible que se lastime al enredarse con los juguetes adheridos. Mantenga fuera del alcance del bebé.
- No use la cuna Rock-A-Bye o colóquelo en el corralito cuando el bebé comienza a empujar hacia arriba con las manos y las rodillas.
- No coloque la cuna cerca de una ventana o puerta de un patio donde el niño pueda alcanzar el cordón de una persiana o cortina y estrangularse.
- Siempre proporcione la supervisión necesaria para la seguridad continua de su niño, NUNCA deje al niño solo.
- NUNCA use bolsas de plástico para transporte u otras envolturas plásticas para cubrir el colchón no diseñadas o comercializadas para ese fin. Pueden causar asfixia.
- Coloque a un solo niño por vez en la cuna Rock-A-Bye.
- NO use la cuna de tamaño completo al usar la Cuna Rock-A-Bye Portátil
- NUNCA coloque al niño debajo de la cuna Rock-A-Bye.
- NUNCA guarde la cuna Rock-A-Bye en el corralito mientras está en uso.
- La cuna de tamaño completo deberá estar totalmente armada e instalada antes de usar.
- Para prevenir la acumulación de calor dentro del corralito y evitar que su hijo sufra calor en exceso, cuando utilice la cuna Rock-A-Bye NUNCA utilice un dosel para la intemperie.
- NUNCA deje la Cuna Rock-A-Bye Portátil colocado cuando el niño esté dentro del corralito. Sólo un niño a la vez puede usar el corralito.
- SIEMPRE asegúrese de que el corralito, el cambiador y la Cuna Portátil Rock-A-Bye sean seguros controlando habitualmente, antes de colocar al niño, que cada pieza esté puesta de manera correcta y segura.

- NUNCA utilice este producto si hay sujeciones sueltas o ausentes, uniones flojas, piezas rotas o si la tela o la malla están rasgadas. Revise antes de armar y en forma periódica durante el uso. Si necesita repuestos, reparación o instrucciones, llame al servicio de atención al cliente de Baby Trend al 1-800-328-7363. NUNCA reemplace piezas.

⚠️ **ADVERTENCIA:** La inobservancia de las advertencias e instrucciones podría causar lesiones graves o la muerte.

PELIGRO DE ASFIXIA: Los niños se han asfixiado:

- En los espacios entre acolchado adicional y el lado de la cuna, y
- En colchones blandos

Utilice SÓLO la almohadilla suministrada de fábrica. NUNCA agregue colchones, almohadas, edredones ni rellenos.

Para reducir el riesgo de SMIS, los pediatras recomiendan acostar a los niños sanos boca arriba para dormir, a menos que el médico indique lo contrario.

ATENCIÓN: El corralito y cuna de tamaño completo debe estar montado por completo y trabado en forma segura antes de instalar o usar la función La Cuna Rock-A-Bye. (Consulte la sección Cómo montar el corralito y cuna de tamaño completo).

Para ensamblar la cuna Rock-A-Bye, se necesitan las siguientes partes:

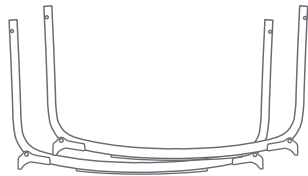

(2) Barras para la Cuna Rock-A-Bye



La Cuna Rock-A-Bye

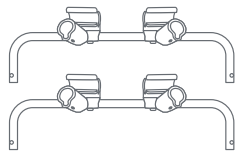

(2) Barras Cortas con Conectoras



(2) Barras Rectas

22) • Coloque el tejido de la cuna Rock-A-Bye sobre una superficie plana con la parte posterior hacia arriba. Ubique las 2 barras rectas (Fig. 22a).

NOTA: Abra las solapas según sea necesario para montar las barras rectas (Fig. 22b). Introduzca las barras rectas en la parte posterior de la cuna Rock-A-Bye (Fig. 22c).

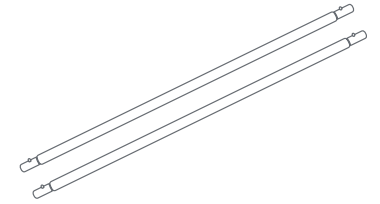

Fig. 22a

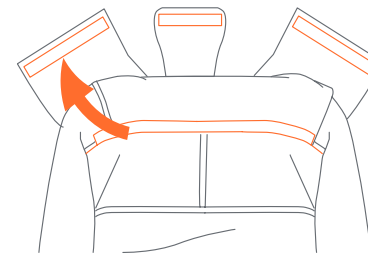

Fig. 22b

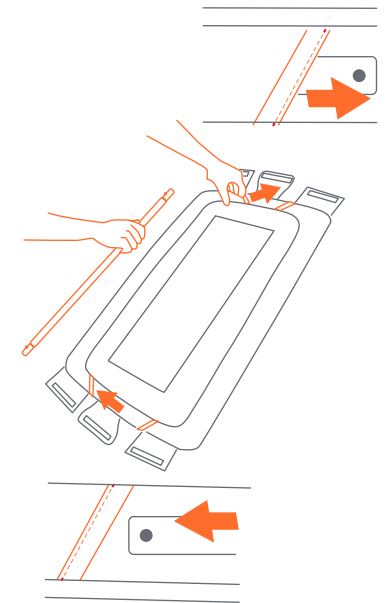

Fig. 22c

- Sujete las barras cortas con los dos conectores a las barras rectas (Fig. 22d).
- Viendo la parte inferior de la cuna, asegúrese de que los clips estén en el exterior y los soportes de las piernas boca arriba durante esta preparación (Fig. 22e).
- Inserte ambos extremos con los pernos de ajuste en las barras rectas. Asegúrese de que todos los pernos se traben en los 4 puntos de conexión (Fig. 22f).

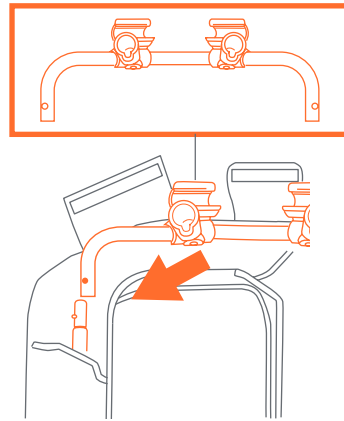

Fig. 22d

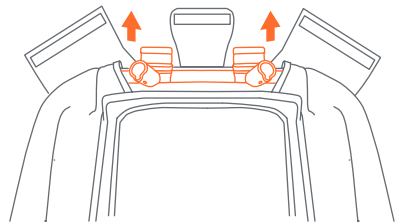

Fig. 22e

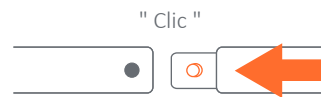

Fig. 22f

- 23)** • Mantenga la cuna con los clips y soportes de las piernas hacia arriba (Fig. 23a). Tire de las solapas de la tela sobre la arandela de la barra como se muestra en el diagrama (Fig. 23b).
NOTA: Asegúrese de que la apertura de la tela se envuelva completamente en la arandela de la barra.
- Use los sujetadores para cerrar la solapa (Fig. 23c). Repita la acción en el lado contrario.
- 24)** • Para insertar las Barras de la cuna Rock-A-Bye: Abra las 4 extensiones de los pies de ambas barras (Fig. 24a).

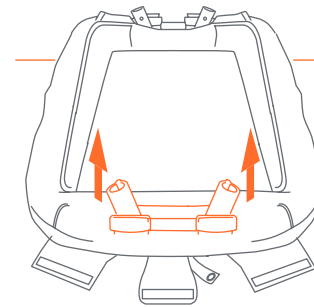

Fig. 23a

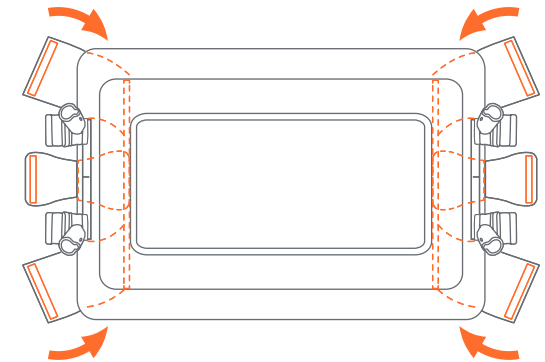

Fig. 23b

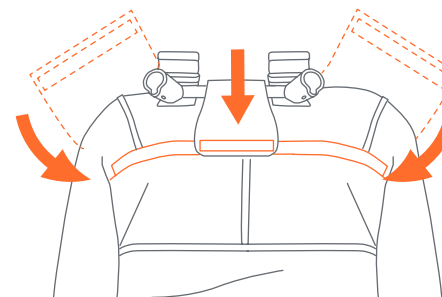

Fig. 23c

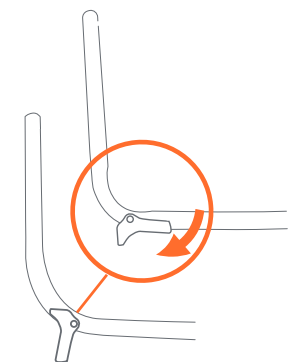

Fig. 24a

- Antes de insertarlas en las arandelas, verifique que las todas extensiones de los pies apunten hacia adentro, como se ve en el diagrama (Fig. 24b).
- Alinee los pernos de ajuste con los agujeros para insertar las Barras en las arandelas (Fig. 24c). Asegúrese de que los pernos queden trabados (Fig. 24d). **NOTA:** Mire de cerca la arandela para asegurarse de que el perno de ajuste haya atravesado el agujero por completo. Repita la acción para los 4 puntos de conexión.
- Rote por completo la Cuna Rock-A-Bye y apóyela en las extensiones de pie (Fig. 24e).

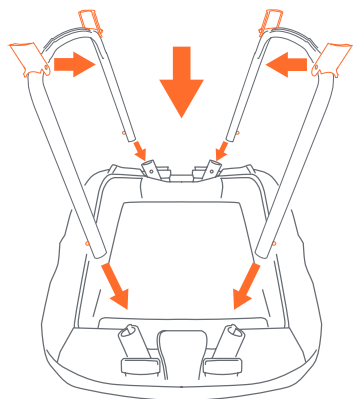

Fig. 24b

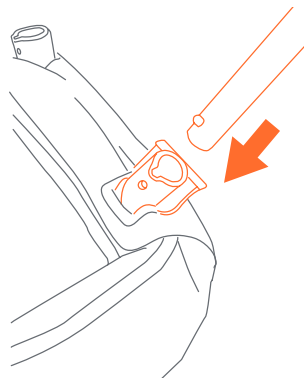

Fig. 24c



Fig. 24d

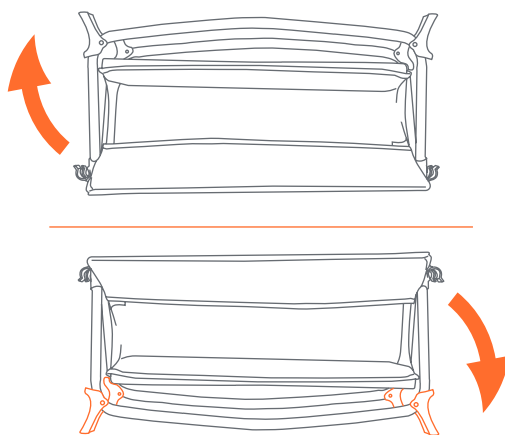

Fig. 24e

ACCESORIOS

Advertencias Accesorios de juguete, incluyendo Barra de juguetes /Móvil / Cubierta con juguetes:

⚠ ADVERTENCIA:

- Es posible que se lastime al enredarse.
- Mantenga fuera del alcance del bebé.
- Retire la barra/móvil/toldo con juguetes cuando el bebé comienza a empujar hacia arriba con las manos y las rodillas. Se recomienda su uso desde que nacen hasta los 5 meses.
- Los juguetes no están destinados a que el bebé se los lleve a la boca y deben ser colocados claramente fuera del alcance de la cara y la boca del bebé.
- Coloque SIEMPRE todos los sujetadores proporcionados (cuerdas, correas, abrazaderas, etc.) atados fuertemente al corralito de acuerdo con estas instrucciones. Revisar con frecuencia.
- No añada cuerdas o correas adicionales para unir a cualquier otra cuna o corralito.
- La barra/móvil/toldo con juguetes está destinado a la estimulación visual y no a ser alcanzado por el niño.

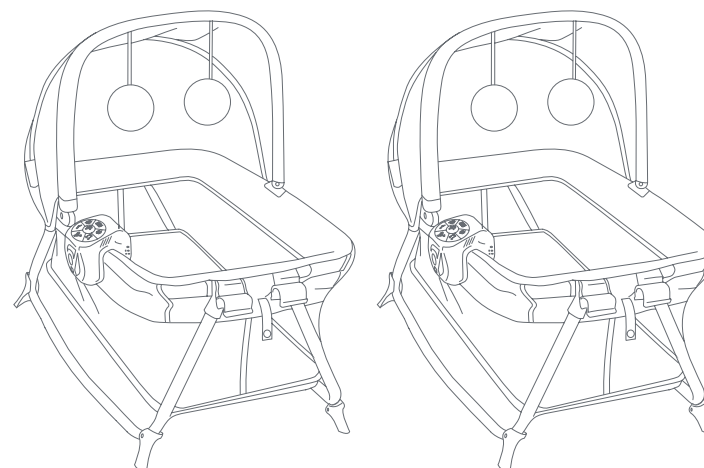

Juguetes puede variar

CÓMO MONTAR LA CUBIERTA

ATENCIÓN: La cubierta **NO** es un asa de transporte.

25) • Presione los extremos de la cubierta / barra de juguetes para sujetarla a la parte superior de la cuna (Fig. 25a). Para quitarlo, tire de los extremos del marco de la camita (Fig. 25b).

26) • La parte trasera de la cubierta tiene 2 aperturas de tela. Tire de ambas aperturas y colóquelas sobre los 2 ganchos en la parte trasera del armazón de la cuna. Asegúrese de envolver por completo el armazón de la cuna con el elástico (Fig. 26).

NOTA: Siempre complete la cubierta antes de sujetar la cuna al armazón del corralito.

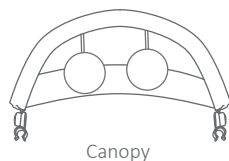

Canopy

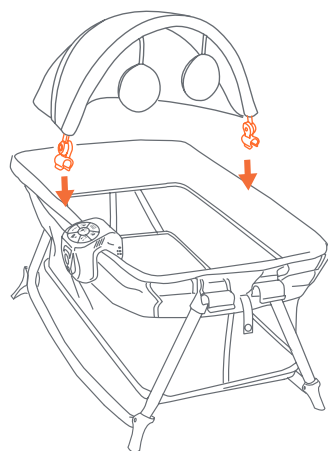

Fig. 25a

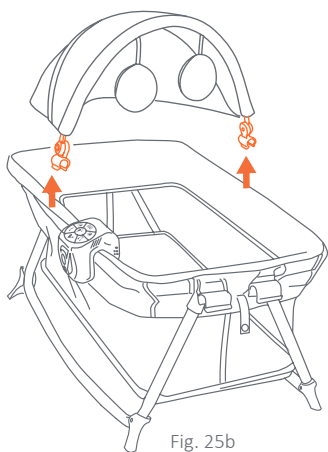

Fig. 25b

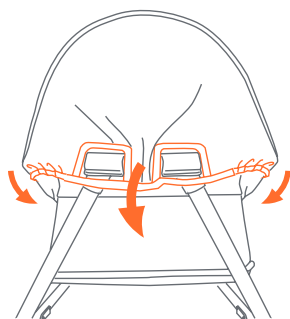

Fig. 26

27) • **Para abrir la cubierta:** empuje hacia delante el borde delantero de la cubierta mientras sostiene la parte trasera de la misma en su sitio (Fig. 27a).

• **Para plegar la cubierta:** empuje hacia atrás el borde delantero (Fig. 26b).

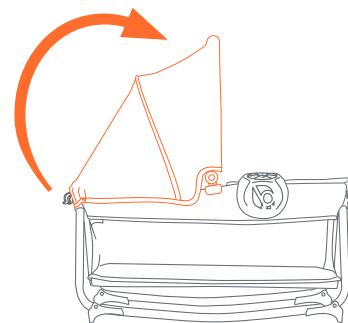

Fig. 27a

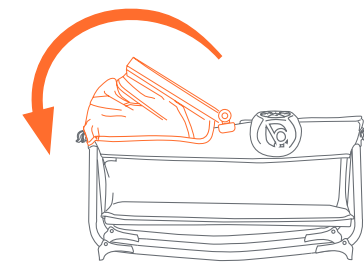

Fig. 27b

FUNCIÓN DE MECEDORA

28) • Gire la cuna y cierre los 4 pies (Fig. 28a). Ponga la cuna en una superficie plana (Fig. 28b).

NOTA: Para mecerla, se necesita la ayuda y la supervisión de un adulto, no es una cuna que se mece automáticamente (Fig. 28c).

NUNCA usa la Cuna en una superficie elevada tal como una Mesa, Cama o Silla. Se puede ocasionar una caída.

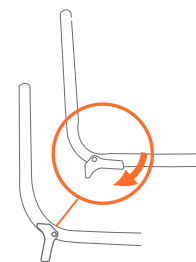

Fig. 28a

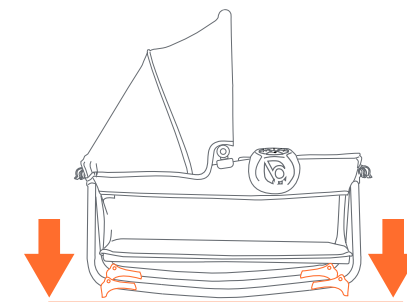

Fig. 28b

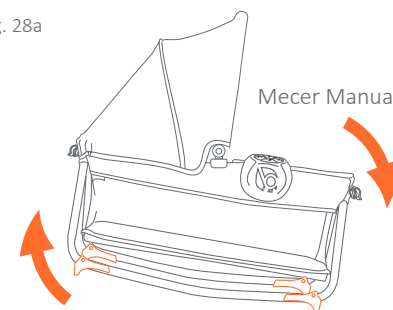

Fig. 28c

Mecer Manualmente La Cuna

PARA SUJETAR LA ROCK-A-BYE CUNA AL CORRALITO

¡IMPORTANTE! Par cuando la Cuna Rock-A-Bye esta echada hacia arriba debe estar asegurada a el amazon del corralito usando los botones de ajuste, las correas, o los sujetadores proporcionados.

29) • Ubique los 4 ganchos/sujetadores en el la Cuna Rock-A-Bye (Fig. 29a).

- Para sujetar la Cuna Rock-A-Bye al corralito, baje la hasta el interior de la cuna de tamaño completo. Presione hacia abajo los 4 ganchos superior y asegúrelos en la barandilla grande de la cuna de tamaño completo (Fig. 29b). Sujete los dos broches de la correa al Corralito (Fig. 29c).

ATENCIÓN: El corralito y cuna de tamaño completo debe estar montado por completo y trabado en forma segura antes de instalar o usar la función la Cuna Desmontable Rock-A-Bye. (Consulte la sección Cómo montar el corralito y cuna de tamaño completo).

- Retroceda el paso anterior para quitar la cuna Rock-A-Bye Bassinet.



Fig. 29a

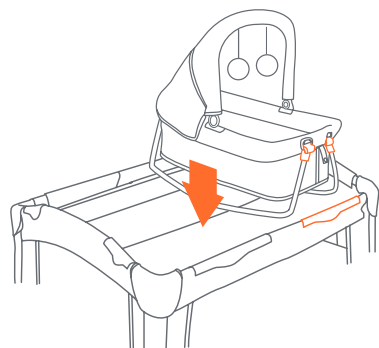

Fig. 29b

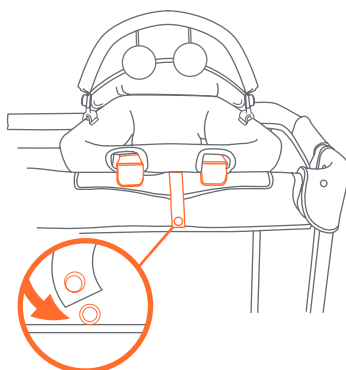
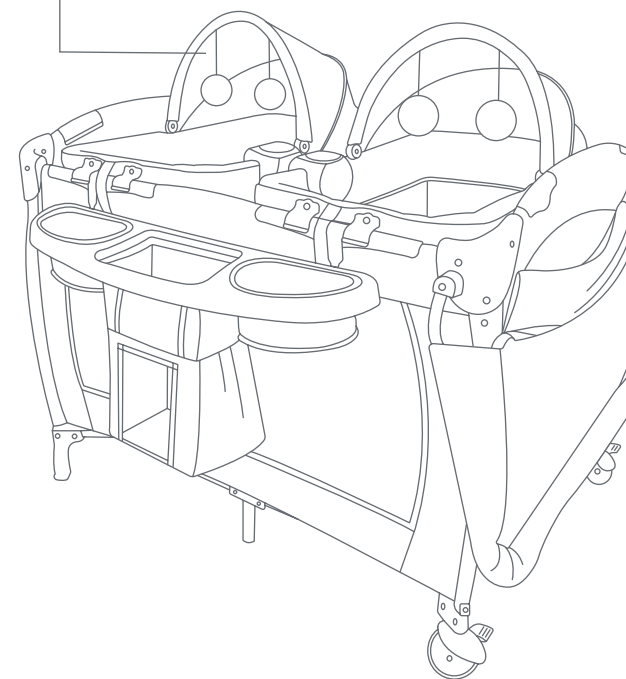

Fig. 29c

Puede instalar 2 Cunas Rock-A-Bye uno al lado del otro. Repita el paso 22-28 para instalar el moisés adicional.

**Cuna Rock-A-Bye Adicional



NOTA: Consulte el paso 20 para retirar el cambiador antes de instalar el segundo moisés.

PARA PLEGAR LA CUNA DESMONTABLE ROCK-A-BYE

⚠️ ADVERTENCIA: Se debe ser prudente al plegar y desplegar para evitar que queden dedos atrapados.

PRECAUCIÓN: No permita que los niños se acerquen mientras pliega y despliega.

30) • ATENCIÓN: Siempre pliegue para guardar a cuna Rock-A-Bye cuando no se utiliza. Quite la Cuna(s) Rock-A-Bye del Corralito y apóyela sobre una superficie plana (Fig. 30).

• Para plegarla, invierta la sección anterior: PARA ENSAMBLAR una Cuna desmontable Rock-A-Bye.

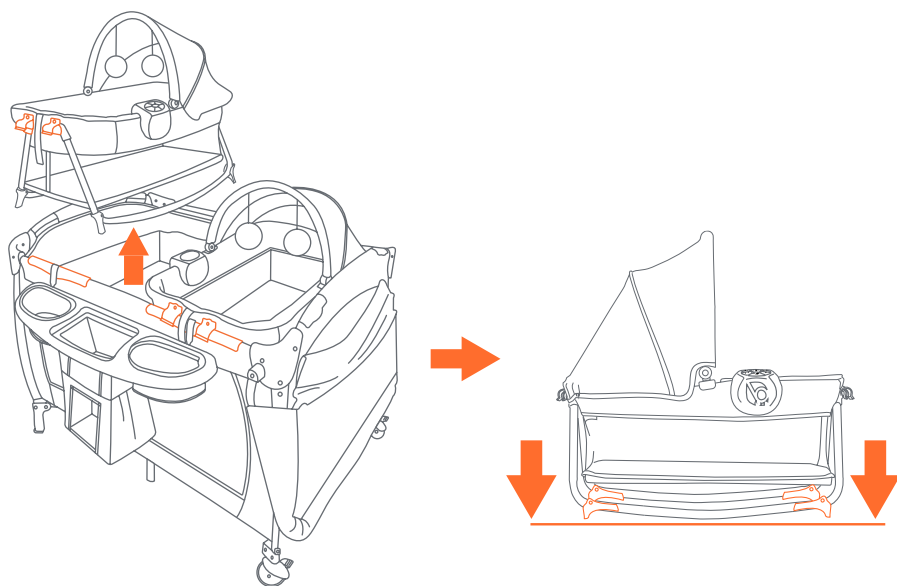

Fig. 30

CENTRO MUSICAL

⚠️ PRECAUCIÓN: Para evitar fugas de la batería, que pueden quemar la piel y los ojos:

- Retire las pilas cuando guarde el producto durante mucho tiempo.
- Deseche las baterías usadas inmediatamente.
- Siempre reemplace todo el juego de baterías a la vez.
- Nunca mezcle baterías viejas y nuevas, o baterías de diferentes marcas o tipos.

⚠️ ADVERTENCIA: Mantenga las pilas fuera del alcance de los niños. Las pilas viejas y nuevas no deben mezclarse. Las pilas alcalinas, estándar de carbón y zinc, y las pilas recargables no deben mezclarse. Retire las pilas antes de guardar el centro musical por un largo período.

FUNCIONAMIENTO DE LA MÚSICA

31) • El Centro musical está diseñado para sujetarse a banda larga del corralito/camita (Fig 31).

32) • El Centro musical requiere 4 pilas AA. Por favor, vea la (Fig. 32). Para instalar las pilas. Desenrosque los tornillos de la puerta de las pilas y ábrala hacia afuera. Instale las pilas como se indica. Instale nuevamente la puerta de las pilas y ciérrela con los tornillos.

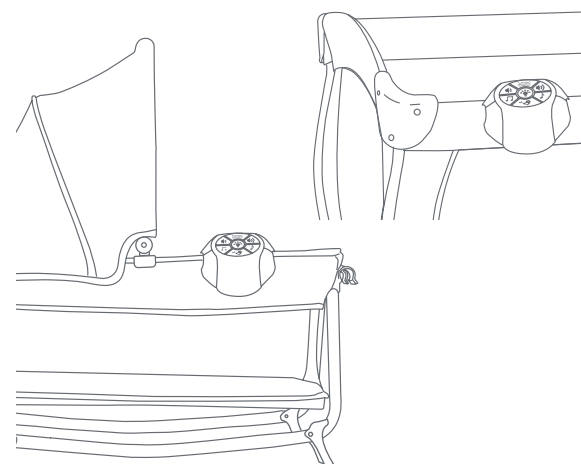

Fig. 31

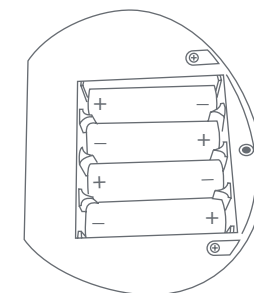
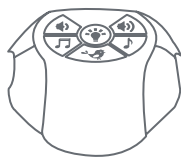

Fig. 32



*Con Vibración



*Sin Vibración

*El tipo puede variar



Para escuchar sonidos de la MELODÍA, oprima el botón MUSIC (MELODÍA). Puede usar el botón para cambiar de canción.



MELODÍA



Para escuchar sonidos de la NATURALEZA, oprima el botón NATURE (NATURALEZA). Puede usar el botón para cambiar de sonido.



SONIDOS DE LA NATURALEZA



Para escuchar sonidos de la DORMIR, oprima el botón SLEEP (DORMIR). Puede usar el botón para cambiar de canción.



SONIDOS DE LA DORMIR



Estos 2 botones de control de volumen de la unidad.



CONTROL DE VOLUMEN



VIBRACIONES: Para usar el botón de VIBRACIÓN, pulse el botón una vez para ajustar la velocidad, pulse de nuevo para una mayor velocidad. Pulse de nuevo para reducir la velocidad.



VIBRACIÓN



LUZ NOCTURNA: Para usar la luz nocturna, oprima el LUZ NOCTURNA botón.



LUZ NOCTURNA

Declaración de la FCC

Este dispositivo cumple con las normas de la Parte 15 de la Comisión Federal de Comunicaciones (FCC). El funcionamiento está sujeto a las siguientes dos condiciones:

- 1 este dispositivo no puede producir interferencias perjudiciales y
- 2 este dispositivo debe aceptar cualquier interferencia que reciba, incluyendo las que puedan provocar un funcionamiento no deseado.

⚠️ ADVERTENCIA: Los cambios o modificaciones realizados a esta unidad, sin la aprobación expresa de la parte responsable del cumplimiento, podrían invalidar la autorización del usuario para operar el equipo.

NOTA: Este equipo ha sido probado y se ha encontrado que cumple con los límites de dispositivos digitales de Clase B, de conformidad con las Normas de la Parte 15 de la FCC. Estos límites han sido establecidos para brindar una protección razonable contra interferencias perjudiciales en una instalación residencial. Este equipo genera, utiliza y puede irradiar frecuencias de radio y, de no instalarse y utilizarse de conformidad con las instrucciones, podría causar interferencias perjudiciales en las comunicaciones de radio.

Sin embargo, no es posible garantizar que en una determinada instalación no se producirán interferencias. Si este dispositivo provoca interferencias dañinas a la recepción de radio o televisión, cuestión que puede determinarse encendiendo y apagando el dispositivo, se insta al usuario a que intente corregir la interferencia realizando uno o más de los procedimientos siguientes:

- Vuelva a orientar o colocar la antena de recepción.
- Aumente la separación entre el dispositivo y el receptor.
- Conecte el dispositivo a una toma de corriente diferente a la que se encuentra conectado el receptor.
- Consulte al distribuidor o a un técnico de radio o TV experimentado para pedirle ayuda.

INSTRUCCIONES DE LIMPIEZA Y MANTENIMIENTO:

Utilice sólo jabón suave y agua tibia.

NO USE BLANQUEADOR.
NO LAVE A MÁQUINA.



BABY TREND® CUSTOMER SERVICE

The Customer Service Department can be contacted at 1 (800) 328-7363 Monday through Friday between 8:00am and 4:30pm (PST). Return Authorizations are required prior to returning product(s) to Baby Trend®.

BABY TREND® SERVICIO AL CLIENTE

El Departamento de Servicio al Cliente puede ser contactado a 1 (800) 328-7363 Lunes a viernes entre 8:00am y 4:30pm (PST). Un numero de autorizacion es requerido antes de la devolución de los producto(s) a Baby Trend®.

