

Read all instructions BEFORE assembly and USE of product.  
KEEP INSTRUCTIONS FOR FUTURE USE.  
Lea todas las instrucciones ANTES de armar y USAR el  
producto. CONSERVE LAS INSTRUCCIONES PARA USO FUTURO.

## Nursery Center

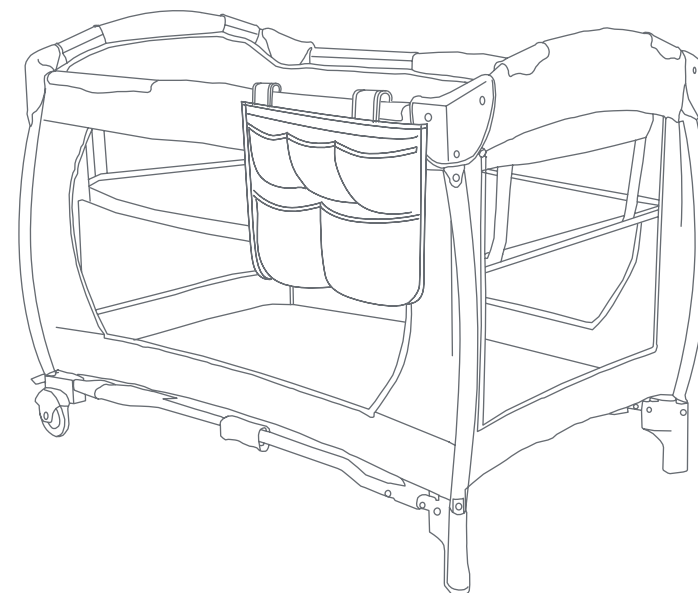

Instruction Manual  
Manual de Instrucciones

**PY86XXXA**

Baby Trend, Inc.  
13048 Valley Blvd.  
Fontana CA 92335

1-800-328-7363  
(8:00 a.m. ~ 4:30 p.m. PST)  
[www.babytrend.com](http://www.babytrend.com)





## **WARRANTY**

DO NOT RETURN YOUR PRODUCT TO THE STORE. PLEASE CONTACT BABY TREND® FOR REPLACEMENT PARTS, SERVICE AND REPAIR.

The Baby Trend® warranty covers workmanship defects within 1 year of purchase. Any product which has been subjected to misuse, abuse, abnormal use, excessive wear and tear, improper assembly, negligence, environmental exposure, alteration or accident, or has had its serial number altered or removed invalidates all claims against the manufacturer. Any damage to property during installation is the sole responsibility of the end user.

Customer Service Department can be contacted at 1 (800) 328-7363 Monday through Friday between 8:00 a.m. and 4:30 p.m. (PST). Return Authorizations are required prior to returning product(s) to Baby Trend®. Please visit <http://babytrend.com/pages/limited-warranty> for complete warranty details.

## **GARANTIA**

NO DEVUELVA SU PRODUCTO A LA TIENDA. POR FAVOR CONTACTE A BABY TREND® PARA PIEZAS DE REPUESTO, SERVICIO Y REPARACION.

La garantía de Baby Trend® cubre defectos de fábrica por 1 año después de la compra. Cualquier producto que haya sido sometido a uso inadecuado, abuso, uso anormal, desgaste excesivo, montaje incorrecto, negligencia, exposición ambiental, alteración o accidente, o cuyo número de serie haya sido alterado o removido, anula todos los reclamos contra el fabricante. Cualquier daño a la propiedad durante la instalación es la exclusiva responsabilidad del usuario final.

El Departamento de Servicio al Cliente está disponible llamando al 1 (800) 328-7363, de lunes a viernes de 8:00 a.m. a 4:30 p.m. (PST). Se requiere una Autorización de Devolución antes de poder devolver el o los productos a Baby Trend®. Visite <http://babytrend.com/pages/limited-warranty> para conocer todos los detalles de la garantía.

**Baby Trend, Inc. 13048 Valley Blvd. Fontana CA 92335**  
**1-800-328-7363 • (8:00am ~ 4:30pm PST)**  
**[www.babytrend.com](http://www.babytrend.com)**

## Playard Warnings

⚠️ **WARNING:** Failure to follow these warnings and the instructions could result in death or serious injury. Prior to use, this product must be fully erected. Make sure latches are secure. ALWAYS provide the supervision necessary for the continued safety of your child. When used for playing, never leave child unattended. Do not move or assemble with child inside product.

## SUFFOCATION HAZARD

### Babies have suffocated:

- On pillows, comforters, and extra padding.
- In gaps between product sides and a wrong-size mattress or extra padding.
- **NEVER** add soft bedding, padding, or an extra mattress.

Use **ONLY** mattress/pad provided with this product or contact the manufacturer for a replacement mattress/pad.

**ONLY** use the mattress as described in the warnings on this product.

### Infants can suffocate:

- In gaps between a mattress too small or too thick and product sides
- On soft bedding

**NEVER** add a mattress, pillow, comforter, or padding.

- The playard mattress/pad is specially designed to prevent suffocation. The playard mattress/pad has a solid base, which must be at least 35.5 in. long and 24.5 in. wide and not more than .5 in. thick in order to meet safety standards. Using a thicker or a different sized mattress/pad may allow a child's head to get between

mattress/pad and the side of the playard causing suffocation.

- ALWAYS place baby on back to sleep to reduce the risk of **SIDS** and suffocation.
- NEVER use plastic shipping bags or other plastic film as mattress covers not sold and intended for that purpose. They can cause suffocation.
- NEVER use a water mattress with this product.

⚠️ **FALL HAZARD:** Always check that the bassinet is securely locked on the base/stand by pulling upwards on the bassinet.

⚠️ **WARNING: STRANGULATION HAZARD: NEVER LEAVE INFANT IN PRODUCT WITH SIDES DOWN.**

Infant may roll into space between pad and loose mesh side causing suffocation.

- Strings can cause strangulation! NEVER place items with a string around a child's neck, such as hood strings or pacifier cords. NEVER suspend strings over playard or attach strings to toys.
- NEVER place the playard near a window where cords from blinds or drapes can strangle a child.
- Child can become entrapped and die when improvised netting or covers are placed on top of a playard. Never add such items to confine child in playard.
- NEVER leave child in product with sides lowered. Be sure sides are in raised and locked position whenever child is in product.

⚠️ **WARNING:** See playard floor and side rails for warnings.

- The playard, including side rails, must be fully erected prior to use.

- Make sure latches are secure.
- Discontinue use of the product when child is able to climb out or has reached the height of 35 in. (89 cm), or 30 lb. (13.6 kg).
- When child is able to pull to standing position, remove large toys and other objects that could serve as steps for climbing out.
- ALWAYS provide the supervision necessary for the continued safety of your child. When used for playing, never leave child unattended. Child in playard must be under supervision at all times.
- ALWAYS ensure that the playard, is safe by checking regularly, before placing the child in it, check that every part is properly secured in place.
- NEVER leave the full-size bassinet in place when child is in playard.
- NEVER use this product if there are any loose or missing fasteners, loose joints, broken parts, or torn mesh/fabric. Check before assembly and periodically during use. Contact Baby Trend® Customer Service at 1-800-328-7363 for replacement parts, repair or instructions. NEVER substitute parts.
- This product is not intended for commercial use.

## STRANGULATION HAZARD

Children have **STRANGLER** when their necks became trapped between accessories and play yard frames.

- Remove the full-size bassinet anytime child is in the play yard.

Advertencias de Corralito:

⚠️ **ADVERTENCIA:** La inobservancia de las advertencias e instrucciones podría causar lesiones graves o la muerte. El corralito, junto con las barandas laterales, deberán estar totalmente erguidos antes de usar. Asegúrese de que las trabas estén firmes. Proporcione SIEMPRE la supervisión necesaria para la seguridad continua de su niño. Cuando se use para jugar, NUNCA deje al niño solo. No mueva ni ensamble con el niño dentro del producto.

## PELIGRO DE ASFIXIA

### Algunos bebés se han asfixiado:

- En almohadas, edredones y relleno adicional.
- En espacios entre los lados del producto y un colchón de tamaño incorrecto o relleno adicional.
- NUNCA agregue ropa de cama blanda, relleno o un colchón adicional.

Utilice **ÚNICAMENTE** el colchón/almohadilla proporcionada con este producto o comuníquese con el fabricante para obtener un colchón/almohadilla de reemplazo.

**SÓLO** use el colchón como se describe en las advertencias de este producto.

## Los bebés pueden asfixiarse:

- En espacios entre un colchón demasiado pequeño o demasiado grueso y los lados del producto.
- Sobre ropa de cama blanda
- **Nunca** agregue un colchón, almohada, edredón o relleno.
- El colchón/colchoneta del corral está especialmente diseñado para evitar la asfixia. El colchón/colchoneta del corral tiene una base sólida, que debe tener al menos 35.5 pulgadas de largo y 24.5 pulgadas de ancho y no más de .5 pulgada de espesor para cumplir con los estándares de seguridad. El uso de un colchón/colchoneta más grueso o diferente puede hacer que la cabeza del niño se atasque entre el colchón/colchoneta y el lateral del corralito causando asfixia.
- Siempre coloque al bebé boca arriba para dormir para reducir el riesgo de **SMSL** y asfixia.
- **NUNCA** utilice bolsas de plástico u otras películas plásticas como fundas de colchones que no se vendan ni estén destinadas a ese fin. Pueden causar asfixia.
- **NUNCA** utilice un colchón de agua con este producto.

⚠️ **PELIGRO DE CAÍDA:** Siempre verifique que la cuna esté firmemente bloqueada en la base/soporte tirando hacia arriba de la cama de la cuna.

## ⚠️ **ADVERTENCIA: PELIGRO DE ESTRANGULAMIENTO:**

**ADVERTENCIA: NUNCA DEJE AL NIÑO EN EL PRODUCTO CON LOS COSTADOS BAJOS.**

El niño podría desplazarse hasta el espacio entre la almohadilla y el lado de la malla suelta, y sufrir asfixia.

- ¡Los cordones pueden causar estrangulamiento! **NUNCA** coloque elementos con cordones alrededor del cuello del niño, tales como cordones de capuchas o de chupetes. **NUNCA** cuelgue cordones sobre el corralito ni ate cuerdas a los juguetes.
- **NUNCA** coloque el producto cerca de ventanas donde el niño se pueda estrangular con cordones de persianas o cortinas
- El niño puede quedar atrapado y morir cuando se colocan redes o cubiertas improvisadas encima del corralito. **Nunca** coloque estos artículos para recluir al

- niño dentro del corralito.
- **NUNCA** deje al niño en el producto con los costados bajos. Asegúrese de que los costados estén levantados y trabados toda vez que el niño esté en el producto.

- ⚠️ **ADVERTENCIA:** Vea el piso del parque para bebés y las barras laterales para mensajes de advertencia.
- El corralito, junto con las barandas laterales, deberán estar totalmente erguidos antes de usar.
  - Asegúrese de que las trabas estén firmes.
  - El producto deberá dejar de usarse cuando el niño sea capaz de trepar y salir, o alcance una altura de 35 pulg. (89 cm) o un peso de 30 lb. (13.6 kg), lo que ocurra primero.
  - Cuando el niño sea capaz de levantarse agarrándose a objetos, quite las almohadillas protectoras, los juguetes grandes y demás objetos que puedan servirle de escalones para trepar y salir.
  - Proporcione **SIEMPRE** la supervisión necesaria para la seguridad continua de su niño. Cuando se use para jugar, **NUNCA** deje al niño solo. El niño en la cuna debe estar bajo supervisión en todo momento.
  - Asegúrese de que el corralito, el cambiador y la mecedora sean seguros, revisándolos regularmente y controlando que cada parte esté bien asegurada en su lugar, antes de colocar al niño.
  - **NUNCA** deje la cuna armada cuando el niño esté dentro del corralito.
  - **NUNCA** utilice este producto si hay sujeciones sueltas o ausentes, uniones flojas, piezas rotas o si la tela o la malla están rasgadas. Revise antes de armar y en forma periódica durante el uso. Si necesita repuestos, reparación o instrucciones, llame al servicio de atención al cliente de Baby Trend® al 1-800-328-7363. **NUNCA** reemplace piezas.
  - Este producto no está diseñado para uso comercial.

## PELIGRO DE ESTRANGULACIÓN

Los niños se han **ESTRANGULADO** cuando sus cuellos quedaron atrapados entre los accesorios y los marcos del patio de juegos.

- Retire el moisés grande cada vez que el niño esté en el patio de juegos.

### MAINTENANCE AND CLEANING INSTRUCTIONS:

Use only household mild soap and warm water.

**DO NOT USE BLEACH.**

**DO NOT MACHINE WASH.**

### INSTRUCCIONES DE LIMPIEZA Y MANTENIMIENTO:

Utilice sólo jabón suave y agua tibia.

**NO USE BLANQUEADOR.**

**NO LAVE A MÁQUINA.**

- **MACHINE WASHABLE MAT.** Wash the mat separately in cold water on the gentle cycle. Do not use bleach. Tumble dry on low heat.
- The arched bars, hard toys, mirror, bases and frames can be wiped with a clean, damp cloth.
- **DO NOT MACHINE WASH.** The arched bars, toys and plastic parts, use only lukewarm water and mild soap.
- Fold with mirror inside padded mat and put into the mesh laundry bag. Seal shut and wash individually / singly.
  
- **ALFOMBRA LAVABLE A MÁQUINA.** Lavar la alfombra por separado. en agua fría en el ciclo suave. No use lejía. Secar en secadora a fuego lento.
- Las barras arqueadas, los juguetes duros, el espejo, las bases y los marcos. se puede limpiar con un paño limpio y húmedo.
- **NO LAVAR A MÁQUINA.** Para las barras arqueadas, juguetes y piezas de plástico, utilice únicamente agua tibia y jabón suave.
- Doble con el espejo el interior del tapete acolchado y colóquelo en la bolsa de malla para ropa sucia. Sellar y lavar individualmente/individualmente.

**IMPORTANT !** To ensure safe operation of your product, please follow these instructions carefully. Please keep these instructions for future reference.

**IMPORTANT !** Before assembly and each use, inspect this product for damaged hardware, loose joints, missing parts or sharp edges. NEVER use if any parts are missing or broken.

**IMPORTANT !** Adult assembly is required. Keep child away during unpacking and assembly.

**¡IMPORTANTE!** Para garantizar el funcionamiento seguro de su producto, siga atentamente estas instrucciones. Guarde estas instrucciones para futuras consultas.

**¡IMPORTANTE!** Antes del ensamblaje y de cada uso, inspeccione este producto en busca de materiales dañados, juntas sueltas, piezas faltantes o bordes afilados. NUNCA lo use si falta alguna pieza o está rota.

**¡IMPORTANTE!** Se requiere ensamblaje por parte de adultos. Mantenga a los niños alejados durante el desembalaje y el ensamblaje.

This model may not include some features shown below. Check the parts list on the back cover to make sure you have all the parts for this model before assembling the playard.

Revise la lista de piezas en la contraportada para asegurarse de que tiene todas las piezas para este modelo antes de armar el corralito.



Playard  
Corralito

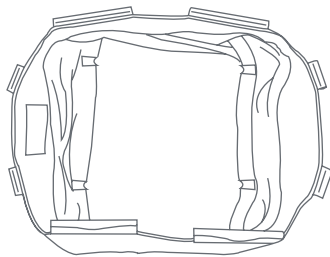

Bassinet  
Cuna

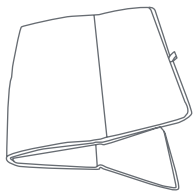

Mattress  
Colchón

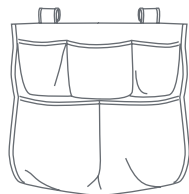

\*Premium Pocket Organizer  
\*Organizador de bolsillo de lujo

or  
o

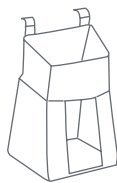

\*Diaper Stacker  
\*Portapañales

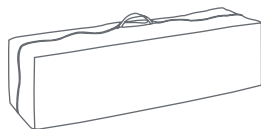

Travel / Storage Bag  
Bolsa de viaje y portaobjetos

## TO ASSEMBLE PLAYARD ARMADO DEL CORRALITO



Playard  
Corralito

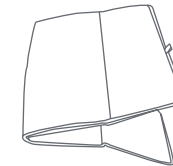

Mattress  
Colchón

**ATTENTION:** Playard must be fully assembled and securely locked before installing or using other accessories.

**ATENCIÓN:** El corralito debe estar totalmente armado y trabado de manera segura antes de instalar o usar otros accesorios.

- 1) • Unzip bag and remove Playard frame (Fig. 1). Undo the fasten straps and set the Mattress aside.

**DO NOT** push center down yet.

- Abra la bolsa y saque el armazón del corralito (Fig. 1). Desabroche correas de sujeción y ponga el colchón a un lado.  
Todavía **NO** empuje el centro hacia abajo.



Fig. 1

- 2) • Top rails must be fully erected before lowering center. Pull up one rail at a time, hold one hand on each side of the rail and pull up sharply, do not pull from the middle where the center latch release is located, make sure both tubes latch in place and each rail is rigid (Fig. 2).

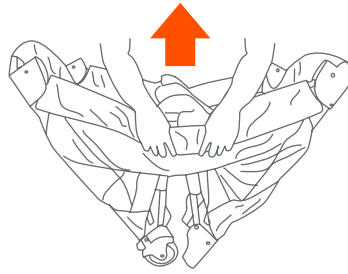

Fig. 2

**IMPORTANT:** The handle located in the center of the Playard floor **MUST** remain raised (Approx. 45.7 cm or 18 inches) while locking the side rails in place. If the center is not raised the rails will **NOT** lock. If you experience difficulty and one side of the rail will lock but the other side will not then, unlock the rail by squeezing the release in the center and try again.

- Las barandillas superiores deben estar completamente erguidas antes de bajar el centro. Levante una barandilla por vez, coloque una mano a cada lado de la barandilla y levante fuertemente. No jale del medio, donde se ubica el mecanismo de liberación del sujetador central. Asegúrese de que ambos tubos estén asegurados en su lugar y que todas las barandillas estén rígidas (Fig. 2).

**IMPORTANTE:** La manija ubicada en el centro del piso del corralito **DEBE** permanecer levantada (aprox. 45.7 cm o 18 pulg.) mientras se traban en su lugar las barandas laterales. Si el centro no está levantado, las barandas **NO** se trabarán. Si tiene dificultades y se traba sólo un lado de la baranda pero el otro no, destrabe la baranda apretando el botón de liberación que se encuentra en el centro e intente nuevamente.

- 3) • Once all four (4) top rails are locked in place, push down on the center handle (Fig. 3a). The center mechanism will automatically lock in place.

**IMPORTANT:** Test each top rail by pushing down slightly to confirm each is rigid and securely in place before use (Fig. 3b).

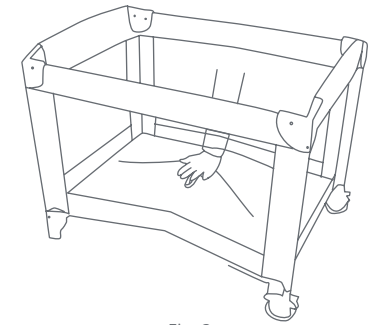

Fig. 3a

- Una vez que las cuatro (4) barandillas superiores estén aseguradas en su lugar, empuje el asa central hacia abajo (Fig. 3a). El mecanismo central quedará automáticamente asegurado en su lugar.

**IMPORTANTE:** Pruebe todas las barandillas superiores empujándolas suavemente hacia abajo para confirmar que estén rígidas y aseguradas en su lugar antes de usar el producto (Fig. 3b).

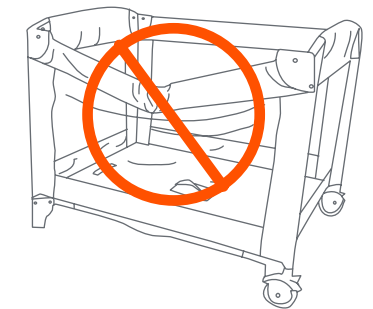

Fig. 3b

- 4) • Place the Mattress on the floor of the Playard with the padded side facing up (Fig. 4).

- Coloque el colchón en el piso del corralito de juegos con el lado acolchado hacia arriba (Fig. 4).

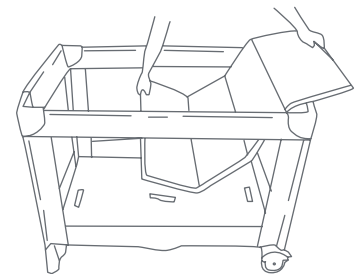

Fig. 4

- 5) • Insert the hook and loop fastener located on the underside of the Mattress through the slots in the floor of each end of the Playard (Fig. 5a). Fasten the hook and loop straps to the underside of the Playard floor to prevent the Mattress from moving (Fig. 5b).

- Introduzca las correas de gancho y bucle ubicadas en la parte inferior del colchón a través de las ranuras del piso en cada extremo del corralito de juegos (Fig. 5a). Trabe el gancho y pase las correas por la parte inferior del piso del corralito de juegos para evitar que el colchón se mueva (Fig. 5b).

- 6) • To operate the brakes on the Wheels, press downward on the brake levers. To release, lift upward on the lever (Fig. 6).

- Para operar los frenos en las rueditas, presione las palancas de freno hacia abajo. Para liberar, levante la palanca (Fig. 6).

**ATTENTION:** To use as a bassinet, skip to page 18 for bassinet.

**ATENCIÓN:** Para utilizar como cuna, vaya a la página 18 para ver las instrucciones de instalación de la cuna.

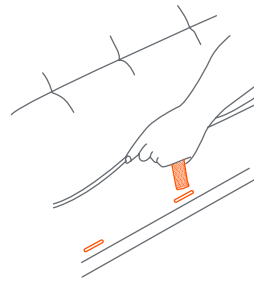

Fig. 5a

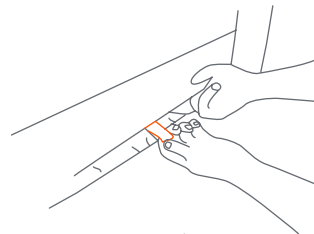

Fig. 5b

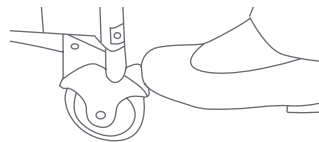
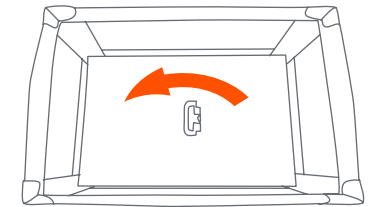

Fig. 6

## FOLDING PLAYARD CÓMO PLEGAR EL CORRALITO

- 7) • Release the hook and loop fastener holding the Mattress from underneath the Playard floor or the Bassinet and set the mattress aside.
- Do not unlock top rails yet, center of floor must be raised before top rails will unlock.
  - Rotate the center handle counter-clockwise 90 degrees and raise the center as high as the top rails (Fig. 7). Gather the Legs and Wheels together towards the center as close as possible so that they nearly touch.

- Suelte las correas de gancho y bucle cierre que sostienen el colchón desde debajo del piso del corralito de juegos o el moisés y déjelas a un lado.
- Todavía no destrabe las barandillas superiores. El centro del piso debe estar elevado antes de destrabar las barandillas superiores.
- Gire el asa central 90 grados en sentido antihorario y levante el centro a la altura de las barandillas superiores (Fig. 7). Junte las patas y las ruedas hacia el centro tan cerca como sea posible, de manera que prácticamente se toquen.



Rotate before lifting  
Girar antes de levantar

Fig. 7

- 8) • Locate the rail latch release in the center and bottom side of each rail. Squeeze the lever with two hands until the rail releases the two tubes (Fig. 8a), then push down (Fig. 8b).

**NOTE:** If the top rail(s) do not release completely, **DO NOT FORCE!** Lift the center of floor higher. Both tubes must be released for the top rail to fold.

- Ubique el mecanismo de liberación del sujetador de las barandillas en el centro y la parte inferior de cada barandilla. Presione la palanca con ambas manos hasta que la barandilla suelte los dos tubos (Fig. 8a), luego empuje hacia abajo (Fig. 8b).

**NOTA:** Si las barandillas superiores no se sueltan completamente, **¡NO LAS FUERCE!** Levante el centro del piso más alto. Se deben soltar ambos tubos para que la barandilla superior se pliegue.

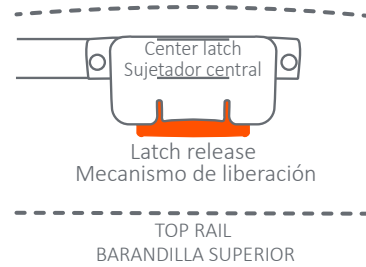

Fig. 8a

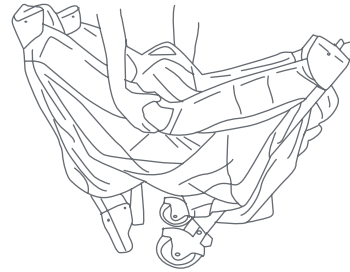

Fig. 8b

- 9) • Gather four (4) corners and center all together tightly (Fig. 9). Wrap Mattress around Playard frame with padded side facing inward.

- Junte las cuatro (4) esquinas y el centro con firmeza (Fig. 9). Envuelva el colchón alrededor de la estructura del corralito de juegos con el lado acolchado hacia adentro.



Fig. 9

- 10) • Secure the hooks and loop straps by feeding them through the loops on the end of the Mattress and folding them back onto themselves (Fig. 10).

- Place folded Playard into carry bag so that the handle comes through the opening between each side of the zipper.

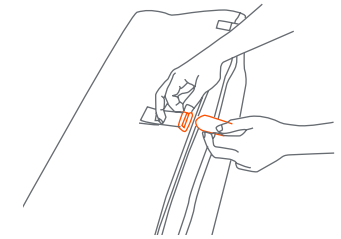

Fig. 10

- Asegure las cintas de velcro pasándolas por las presillas en el extremo del colchón y plegándolas sobre sí (Fig. 10).
- Coloque el corralito plegado en la bolsa de transporte de modo tal que la manija sobresalga de la abertura entre cada lado de la cremallera.

## ACCESSORIES

Full-Size Bassinet

 **WARNING:** Failure to follow these warnings and the instructions could result in death or serious injury.

## SUFFOCATION HAZARD

Babies have suffocated:

- On pillows, comforters, and extra padding.
- In gaps between product sides and a wrong-size mattress or extra padding.
- **NEVER** add soft bedding, padding, or an extra mattress.
- Use **ONLY** mattress/pad provided with this product or contact the manufacturer for a replacement mattress/pad.
  - Always place baby on back to sleep to reduce the risk of **SIDS** and suffocation.
  - If a sheet is used with the mattress, use only the one provided by the product manufacturer or one specifically designed to fit the dimension of the product mattress.

**FALL HAZARD** - To help prevent falls,

- Do not use this product when the infant begins to push up on hands and knees or has reached the height of 25 in. (635 mm), weight of 15lbs. (6.8 kg) or 3 months old, whichever comes first.
- Strings can cause strangulation! Do not place items with a string around a child's neck, such as hood strings or pacifier cords. Do not suspend strings over a product or attach strings to toys.
- Do not use if any part of the full-size bassinet is broken, torn, or missing.

 **FALL HAZARD: ALWAYS** check that the full-size bassinet is securely locked on the base/stand by

pulling upwards on the full-size bassinet bed.

- Always attach full-size bassinet securely. If the full-size bassinet is not secured, at all locations child could get neck trapped between full-size bassinet and playard frame.
- Do not place items with a string around a child's neck, such as hood strings or pacifier cords. Strings can cause strangulation! Do not suspend strings over the full-size bassinet or attach strings to toys.
- **NEVER** use plastic shipping bags or other plastic film as mattress covers not sold and intended for that purpose. They can cause suffocation.
- Use the full-size bassinet with only one child at a time.
- **NEVER** place a child under the full-size bassinet.
- The Playard must be fully assembled and installed before using.
- The playard, including side rails, must be fully erected prior to use. Make sure each latch is secure.
- Remove the full-size bassinet anytime child is in the playard.
- **NEVER** place a child under the full-size bassinet.
- **ALWAYS** place child on back to sleep.
- **ALWAYS** provide the supervision necessary for the continued safety of your child. **NEVER** leave children unattended.
- If a sheet is used with the mattress/pad, use only the one provided by Baby Trend® or one specifically designed to fit the dimension of the bassinet mattress.
- Discontinue use of the full-size bassinet and the changing table when child begins to push up on hands and knees or has reached the height of 25 in. (635 mm), weight of 15 lb. (6.8 kgs) or 3 months old, whichever comes first.
- Child can become entrapped and die when improvised netting or covers are placed on top of a playard. Never add such items to confine child in playard.

**SUFFOCATION HAZARD:** Infant carrier can roll over on soft surfaces and suffocate child. NEVER place carrier on beds, sofas, or other soft surfaces.

**FALL HAZARD:** ALWAYS check that the full-size bassinet is securely locked on the base/stand by pulling upwards on the full-size bassinet.

 **WARNING:** Failure to follow the instructions could result in death or serious injury.

## SUFFOCATION HAZARD

### Babies have suffocated:

- On pillows, comforters, and extra padding.
- In gaps between product sides and a wrong-size mattress or extra padding.
- **NEVER** add soft bedding, padding, or an extra mattress.

Use only the mattress/pad that is at least 35.5 in. (901mm) long by 24.5 in. (622 mm) wide and not more than .5 inches thick. Look for any gaps between the mattress and the side walls. If a gap is larger than 1 in. (25mm), do not use the mattress. NEVER add a pillow, comforter, or another mattress for padding.

**ONLY use this mattress as described in the warnings on this product.**

## ACCESORIOS

Advertencias de moisés y la cuna de tamaño completo :

 **ADVERTENCIA:** La inobservancia de las advertencias e instrucciones podría causar la muerte

o lesiones graves.

## PELIGRO DE ASFIXIA

### Algunos bebés se han asfixiado:

- En almohadas, edredones y relleno adicional.
- En los espacios entre un colchón del tamaño incorrecto o el relleno adicional y los costados del producto.
- **NUNCA** agregue ropa de cama blanda o un acolchado mullido.
- Utilice ÚNICAMENTE el colchón/almohadilla proporcionada con este producto o comuníquese con el fabricante para obtener un colchón/almohadilla de reemplazo.
- Siempre coloque al bebé boca arriba para dormir para reducir el riesgo de **SMSL** y asfixia.
- Si usa una sábana con el colchón, use solo la proporcionada por el fabricante del producto o una diseñada específicamente para adaptarse a las dimensiones del colchón del producto.

**PELIGRO DE CAÍDAS** - Para ayudar a prevenir las caídas,

- No utilice este producto cuando el niño comienza a empujar hacia arriba con las manos y las rodillas o ha llegado a la altura de 25 pulgadas. (635 mm), peso de 15 libras. (6.8 kg) o 3 meses de edad, lo que ocurra primero.
- ¡Los cordones pueden causar estrangulamiento! No coloque elementos con cordones alrededor del cuello del niño, tales como cordones de capuchas o de chupetes. No cuelgue cordones sobre el producto ni ate cuerdas a los juguetes.
- No lo use si alguna parte del de cuna o moisés de tamaño completo está rota, rasgada o falta.

 **PELIGRO DE CAÍDA:** Compruebe SIEMPRE que la cuna este bien encajado en la base / soporte; compruebe jalando hacia arriba en la cuna.

- Sujete siempre la cuna firmemente. Si la cuna no está asegurado, en todas las ubicaciones el niño podría quedar atrapado en el cuello entre el marco grande de la cuna y el corralito.
- ¡Los cordones pueden causar estrangulamiento! NUNCA coloque elementos con cordones alrededor del cuello del niño, tales como cordones de capuchas o de chupetes. NUNCA cuelgue cordones sobre moisés y la cuna ni ate cuerdas a los juguetes.
- NUNCA use bolsas de plástico para transporte u otras envolturas plásticas para cubrir el colchón no diseñadas o comercializadas para ese fin. Pueden causar asfixia.
- Coloque a un solo niño por vez en la cuna.
- NUNCA coloque al niño debajo de la cuna.
- La cuna deberá estar totalmente armada e instalada antes de usar.
- El corralito, junto con las barandas laterales, deberán estar totalmente erguidos antes de usar. Asegúrese de que las trabas estén firmes.
- Retire el moisés de tamaño completo cada vez que el niño esté en el corral.
- SIEMPRE coloque al niño de espaldas para dormir.
- NUNCA coloque al niño debajo de la cuna.
- Proporcione siempre la supervisión necesaria para la seguridad continua de su niño. Cuando se use para jugar, NUNCA deje al niño solo.
- Si utiliza una sábana con el colchón/colchoneta, utilice solamente la proporcionada por Baby Trend® o una diseñada específicamente para adaptarse a la dimensión del colchón.
- La cuna y cambiador deberá dejar de usarse cuando el niño comience a levantarse apoyándose en sus manos y rodillas o alcance una altura de 25 pulgadas (635 mm), un peso de 15 libras (6.8 kg) o tenga 3 meses de edad, lo que ocurra primero.

- El niño puede quedar atrapado y morir cuando se colocan redes o cubiertas improvisadas encima del corralito. Nunca coloque estos artículos para recluir al niño dentro del corralito.

⚠️ **PELIGRO DE ASFIXIA:** Portador puede volcarse en superficies blandas y asfixiarse. NUNCA colocar portador en camas, sofás, o en otras superficies blandas.

⚠️ **PELIGRO DE CAÍDAS:** Compruebe SIEMPRE que la cuna de tamaño completo este bien encajado en la base / soporte; comprueba jalando hacia arriba en la cuna.

⚠️ **ADVERTENCIA:** La inobservancia de las advertencias e instrucciones podría causar lesiones graves o la muerte.

## PELIGRO DE ASFIXIA: Algunos bebés se han asfixiado:

- En almohadas, edredones y relleno adicional.
- En espacios entre los lados del producto y un colchón de tamaño incorrecto o relleno adicional.

Utilice únicamente el colchón/almohadilla que tenga al menos 35,5 pulgadas (901 mm) de largo por 24,5 pulgadas (622 mm) de ancho y no más de 0,5 pulgadas de grosor. Busque espacios entre el colchón y las paredes laterales. Si el espacio es mayor a 1 pulgada (25 mm), no use el colchón. NUNCA agregue una almohada, edredón u otro colchón como acolchado.

SÓLO use el colchón como se describe en las advertencias de este producto.

## TO ASSEMBLE BASSINET CÓMO ARMAR LA CUNA

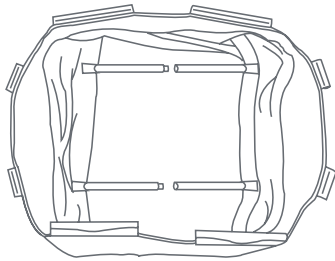

Bassinet with metal support tubes  
Cuna con tubos metálicos de soporte

**ATTENTION:** Playard must be fully assembled and securely locked before installing or using the bassinet feature. (See To Assemble Playard section). You will need to remove the mattress from the bottom of the Playard to use inside your Bassinet.

**ATENCIÓN:** El corralito debe estar totalmente armado y trabado antes de instalar o utilizar la función de cuna. (Consulte la sección Cómo armar el corralito). Deberá quitar el colchón de la parte inferior del corralito para utilizar dentro de su cuna.

**11)** • Connect opposing Mattress Support Tubes that are attached to the bottom of the Bassinet (Fig. 11a).

• Before placing the Mattress into the Bassinet, make sure Mattress Support tubes are connected (Fig. 11b).

• Conecte los Tubos de Apoyo de Colchón, conectados al inferior de la Cuna (Fig. 11a).

• Antes de colocar el colchón en la cuna, asegúrese de que los tubos de soporte del colchón se conectan como (Fig. 11b).

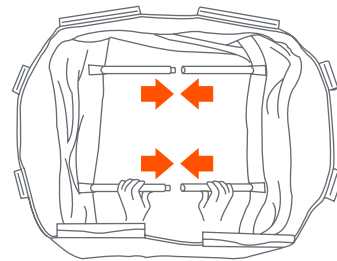

Fig. 11a

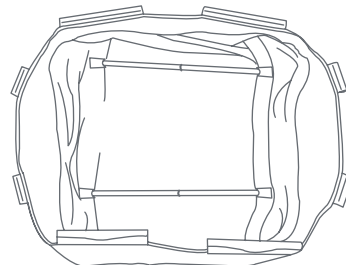

Fig. 11b

**12)** • Position the Bassinet over and down into the fully assembled Playard. Secure in place by pushing down firmly on each plastic support clip until all are snapped into place (Fig. 12).

• Coloque la cuna dentro del corralito totalmente armado. Asegúrela presionando firmemente sobre cada gancho de soporte de plástico hasta que todo esté encastrado en su lugar (Fig. 12).

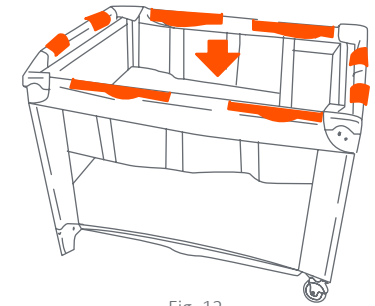

Fig. 12

**13)** • Place the Mattress into the Bassinet with the padded side facing upward (Fig. 13).

**NOTE:** Fasten tabs underneath the Mattress secure it in place.

• Coloque el colchón dentro de la cuna con el lado acolchado hacia arriba (Fig. 13).

**NOTA:** Ajuste las lengüetas bajo el colchón para que queden firmes.

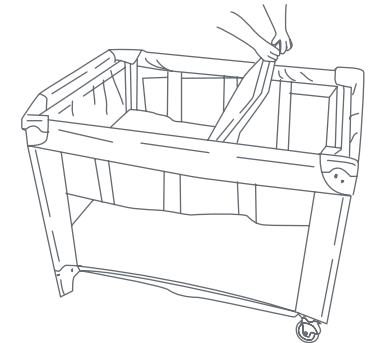

Fig. 13

## TO REMOVE BASSINET PARA QUITAR LA CUNA

• Remove Mattress from Bassinet. Disconnect opposing Mattress Support Tubes. Unsnap all clips and lift Bassinet.

• Quite el colchón de la Cuna. Desconectar los Tubos de Apoyo de Colchón. Suelte todos los ganchos y levante la cuna.

## DIAPER STACKER ASSEMBLY (if equipped) ARMADO DEL PORTAPAÑALES (si está incluida)

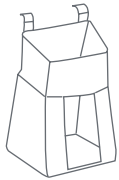

Diaper Stacker  
Portapañales

### TYPE A

- 14) • Connect the Diaper Stacker to the Playard by sliding the two (2) connecting clips over an open portion of the top rail of the Playard (Fig. 14).

**NOTE:** Diaper Stacker can only be installed on open sides of the Playard where the connecting clips can easily be attached without interfering with other features.

- Conecte el portapañales al corralito deslizando los dos (2) ganchos de conexión sobre una parte abierta de la baranda superior del corralito. (Fig. 14)

**NOTA:** El portapañales solamente puede instalarse sobre lados abiertos del Corralito donde se pueden colocar fácilmente los ganchos de conexión sin interferir con otras funciones.

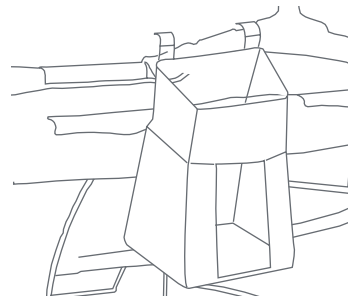
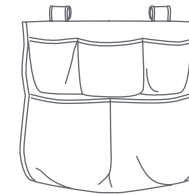

Fig. 14

## PREMIUM POCKET ORGANIZER (if equipped) ORGANIZADOR DE BOLSILLO DE LUJO (si está incluida)



Premium Pocket Organizer  
Organizador de bolsillo de lujo

### TYPE B

- 15) • Connect the Premium Pocket Organizer to the Playard by sliding the two (2) connecting clips over an open portion of the top rail of the Playard (Fig. 15).

**NOTE:** Premium Pocket Organizer can only be installed on open sides of the Playard where the connecting clips can easily be attached without interfering with other features.

- Conecte el Organizador de bolsillo de lujo al corralito deslizando los dos (2) ganchos de conexión sobre una parte abierta de la baranda superior del corralito. (Fig. 15)

**NOTA:** el Organizador de bolsillo de lujo solamente puede instalarse sobre lados abiertos del Corralito donde se pueden colocar fácilmente los ganchos de conexión sin interferir con otras funciones.

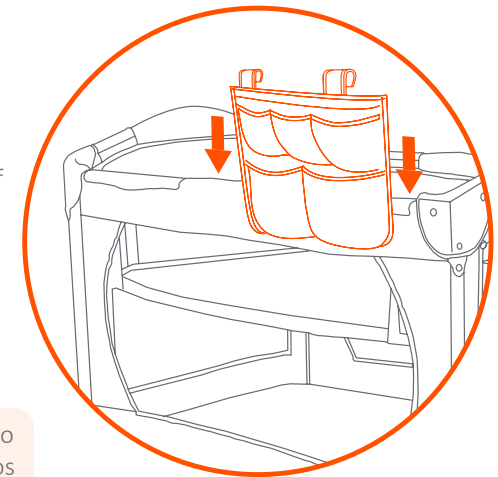

Fig. 15

## MAINTENANCE AND CLEANING INSTRUCTIONS:

Use only household mild soap and warm water.

**DO NOT USE BLEACH.**

**DO NOT MACHINE WASH.**

## INSTRUCCIONES DE LIMPIEZA Y MANTENIMIENTO:

Utilice sólo jabón suave y agua tibia.

**NO USE BLANQUEADOR.**

**NO LAVE A MÁQUINA.**



## **BABY TREND® CUSTOMER SERVICE**

The Customer Service Department can be contacted at 1 (800) 328-7363 Monday through Friday between 8:00 a.m. and 4:30 p.m. (PST). Return Authorizations are required prior to returning product(s) to Baby Trend®.

## **BABY TREND® SERVICIO AL CLIENTE**

El Departamento de Servicio al Cliente puede ser contactado a 1 (800) 328-7363 Lunes a viernes entre 8:00 a.m. y 4:30 p.m. (PST). Un numero de autorizacion es requerido antes de la devolución de los producto(s) a Baby Trend®.