

Read all instructions BEFORE assembly and USE of product.
KEEP INSTRUCTIONS FOR FUTURE USE.
Lea todas las instrucciones ANTES de armar y USAR el
producto. CONSERVE LAS INSTRUCCIONES PARA USO FUTURO.

Lil Snooze™ Deluxe II Nursery Center Playard

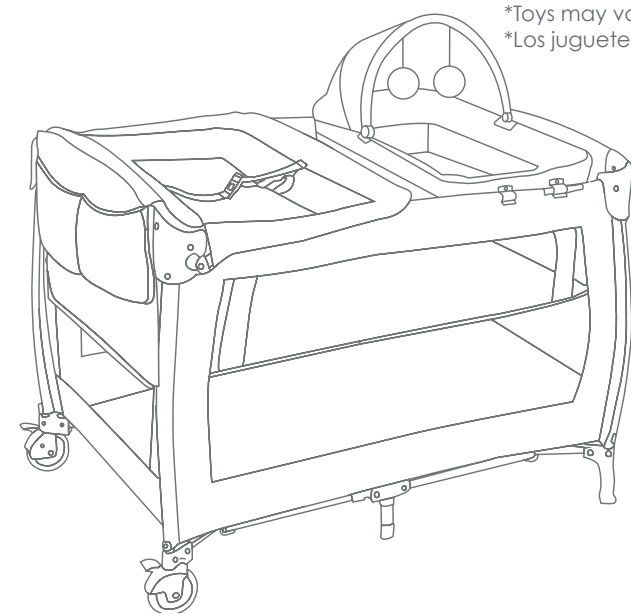

*Toys may vary
*Los juguetes pueden variar

Instruction Manual
Manual de Instrucciones

PY86XXXC

Baby Trend, Inc.
13048 Valley Blvd.
Fontana CA 92335

1-800-328-7363
(8:00 a.m. ~ 4:30 p.m. PST)
www.babytrend.com





WARRANTY

DO NOT RETURN YOUR PRODUCT TO THE STORE. PLEASE CONTACT BABY TREND® FOR REPLACEMENT PARTS, SERVICE AND REPAIR.

The Baby Trend® warranty covers workmanship defects within 1 year of purchase. Any product which has been subjected to misuse, abuse, abnormal use, excessive wear and tear, improper assembly, negligence, environmental exposure, alteration or accident, or has had its serial number altered or removed invalidates all claims against the manufacturer. Any damage to property during installation is the sole responsibility of the end user.

Customer Service Department can be contacted at 1 (800) 328-7363 Monday through Friday between 8:00 a.m. and 4:30 p.m. (PST). Return Authorizations are required prior to returning product(s) to Baby Trend®. Please visit <http://babytrend.com/pages/limited-warranty> for complete warranty details.

GARANTIA

NO DEVUELVA SU PRODUCTO A LA TIENDA. POR FAVOR CONTACTE A BABY TREND® PARA PIEZAS DE REPUESTO, SERVICIO Y REPARACION.

La garantía de Baby Trend® cubre defectos de fábrica por 1 año después de la compra. Cualquier producto que haya sido sometido a uso inadecuado, abuso, uso anormal, desgaste excesivo, montaje incorrecto, negligencia, exposición ambiental, alteración o accidente, o cuyo número de serie haya sido alterado o removido, anula todos los reclamos contra el fabricante. Cualquier daño a la propiedad durante la instalación es la exclusiva responsabilidad del usuario final.

El Departamento de Servicio al Cliente está disponible llamando al 1 (800) 328-7363, de lunes a viernes de 8:00 a.m. a 4:30 p.m. (PST). Se requiere una Autorización de Devolución antes de poder devolver el o los productos a Baby Trend®. Visite <http://babytrend.com/pages/limited-warranty> para conocer todos los detalles de la garantía.

Baby Trend, Inc. 13048 Valley Blvd. Fontana CA 92335

1-800-328-7363 • (8:00am ~ 4:30pm PST)

www.babytrend.com

Playard Warnings

⚠️ WARNING: Failure to follow these warnings and the instructions could result in death or serious injury. Prior of use, this product must be fully erected. Make sure latches are secure. ALWAYS provide the supervision necessary for the continued safety of your child. When used for playing, never leave child unattended. Do not move or assemble with child inside product.

SUFFOCATION HAZARD

Babies have suffocated:

- On pillows, comforters, and extra padding.
- In gaps between product sides and a wrong-size mattress or extra padding.
- NEVER add soft bedding, padding, or an extra mattress.

Use **ONLY** mattress/pad provided with this product or contact the manufacturer for a replacement mattress/pad.

ONLY use the mattress as described in the warnings on this product.

Infants can suffocate:

- In gaps between a mattress too small or too thick and product sides
- On soft bedding

NEVER add a mattress, pillow, comforter, or padding.

- The playard mattress/pad is specially designed to prevent suffocation. The playard mattress/pad has a solid base, which must be at least 35.5 in. long and 24.5 in. wide and not more than .5 in. thick in order to meet safety standards. Using a thicker or a different sized mattress/pad may allow a child's head to get between mattress/pad and the side of the playard causing suffocation.
- **ALWAYS** place baby on back to sleep to reduce the risk of **SIDS** and suffocation.
- **NEVER** use plastic shipping bags or other plastic film as mattress covers not sold and intended for that purpose. They can cause suffocation.
- **NEVER** use a water mattress with this product.

FALL HAZARD: Always check that the full-size bassinet is securely locked on the base/stand by pulling upwards on the full-size bassinet.

⚠️ WARNING: STRANGULATION HAZARD:
NEVER LEAVE INFANT IN PRODUCT WITH SIDES DOWN.
Infant may roll into space between pad and loose mesh side causing suffocation.

- Strings can cause strangulation! **NEVER** place items with a string around a child's neck, such as hood strings or pacifier cords. **NEVER** suspend strings over playard or attach strings to toys.
- **NEVER** place the playard near a window where cords from blinds or drapes can strangle a child.
- Child can become entrapped and die when improvised netting or covers are placed on top of a playard. Never add such items to confine child in playard.
- **NEVER** leave child in product with sides lowered. Be sure sides are in raised and locked position whenever child is in product.

⚠️ WARNING: See playard floor and side rails for warnings.

- The playard, including side rails, must be fully erected prior to use.
- Make sure latches are secure.
- Discontinue use of the product when child is able to climb out or has reached the height of 35 in. (89 cm), or 30 lb. (13.6 kg).
- When child is able to pull to standing position, remove large toys and other objects that could serve as steps for climbing out.
- **ALWAYS** provide the supervision necessary for the continued safety of your child. When used for playing, never leave child unattended. Child in playard must be under supervision at all times.
- **ALWAYS** ensure that the playard, is safe by checking regularly, before placing the child in it, check that every part is properly secured in place.
- **NEVER** leave the full-size bassinet in place when child is in playard.
- **NEVER** use this product if there are any loose or missing fasteners, loose joints, broken parts, or torn mesh/fabric. Check before assembly and periodically during use. Contact Baby Trend® Customer Service at 1-800-328-7363 for replacement parts, repair or instructions. NEVER substitute parts.
- This product is not intended for commercial use.

STRANGULATION HAZARD

Children have **STRANGLED** when their necks became trapped between accessories and play yard frames.

- Remove the changing table, full-size bassinet, or napper anytime child is in the play yard.

Advertencias de Corralito:

⚠️ **ADVERTENCIA:** La inobservancia de las advertencias e instrucciones podría causar lesiones graves o la muerte. El corralito, junto con las barandas laterales, deberán estar totalmente erguidos antes de usar. Asegúrese de que las trabas estén firmes. Proporcione **SIEMPRE** la supervisión necesaria para la seguridad continua de su niño. Cuando se use para jugar, **NUNCA** deje al niño solo. No mueva ni ensamble con el niño dentro del producto.

PELIGRO DE ASFIXIA

Algunos bebés se han asfixiado:

- En almohadas, edredones y relleno adicional.
- En espacios entre los lados del producto y un colchón de tamaño incorrecto o relleno adicional.
- **NUNCA** agregue ropa de cama blanda, relleno o un colchón adicional.

Utilice **ÚNICAMENTE** el colchón/almohadilla proporcionada con este producto o comuníquese con el fabricante para obtener un colchón/almohadilla de reemplazo.

SÓLO use el colchón como se describe en las advertencias de este producto.

Los bebés pueden asfixiarse:

- En espacios entre un colchón demasiado pequeño o demasiado grueso y los lados del producto.
- Sobre ropa de cama blanda
Nunca agregue un colchón, almohada, edredón o relleno.
- El colchón/colchoneta del corral está especialmente diseñado para evitar la asfixia. El colchón/colchoneta del corral tiene una base sólida, que debe tener al menos 35.5 pulgadas de largo y 24.5 pulgadas de ancho y no más de .5 pulgada de espesor para cumplir con los estándares de seguridad. El uso de un colchón/colchoneta más grueso o diferente puede hacer que la cabeza del niño se atasque entre el colchón/colchoneta y el lateral del corralito causando asfixia.
- **Siempre** coloque al bebé boca arriba para dormir para reducir el riesgo de SMSL y asfixia.
- **NUNCA** utilice bolsas de plástico u otras películas plásticas como fundas de colchones que no se vendan ni estén destinadas a ese fin. Pueden causar asfixia.
- **NUNCA** utilice un colchón de agua con este producto.

PELIGRO DE CAÍDA: Siempre verifique que la cuna esté firmemente bloqueada en la base/soporte tirando hacia arriba de la cama de la cuna.

⚠️ ADVERTENCIA: PELIGRO DE ESTRANGULAMIENTO:

NUNCA DEJE AL NIÑO EN EL PRODUCTO CON LOS COSTADOS BAJOS.

El niño podría desplazarse hasta el espacio entre la almohadilla y el lado de la malla suelta, y sufrir asfixia.

- ¡Los cordones pueden causar estrangulamiento! **NUNCA** coloque elementos con cordones alrededor del cuello del niño, tales como cordones de capuchas o de chupetes. **NUNCA** cuelgue cordones sobre el corralito ni ate cuerdas a los juguetes.
- **NUNCA** coloque el producto cerca de ventanas donde el niño se pueda estrangular con cordones de persianas o cortinas
- El niño puede quedar atrapado y morir cuando se colocan redes o cubiertas improvisadas encima del corralito. Nunca coloque estos artículos para recluir al niño dentro del corralito.
- **NUNCA** deje al niño en el producto con los costados bajos. Asegúrese de que los costados estén levantados y trabados toda vez que el niño esté en el producto.

⚠️ **ADVERTENCIA:** Vea el piso del parque para bebés y las barras laterales para mensajes de advertencia.

- El corralito, junto con las barandas laterales, deberán estar totalmente erguidos antes de usar.
- Asegúrese de que las trabas estén firmes.
- El producto deberá dejar de usarse cuando el niño sea capaz de trepar y salir, o alcance una altura de 35 pulg. (89 cm) o un peso de 30 lb. (13.6 kg), lo que ocurra primero.
- Cuando el niño sea capaz de levantarse agarrándose a objetos, quite las almohadillas protectoras, los juguetes grandes y demás objetos que puedan servirle de escalones para trepar y salir.
- Proporcione **SIEMPRE** la supervisión necesaria para la seguridad continua de su niño. Cuando se use para jugar, **NUNCA** deje al niño solo. El niño en la cuna debe estar bajo supervisión en todo momento.

- Asegúrese de que el corralito, el cambiador y la mecedora sean seguros, revisándolos regularmente y controlando que cada pieza esté bien asegurada en su lugar, antes de colocar al niño.
- **NUNCA** deje la cuna armada cuando el niño esté dentro del corralito.
- **NUNCA** utilice este producto si hay sujeciones sueltas o ausentes uniones flojas, piezas rotas o si la tela o la malla están rasgadas. Revise antes de armar y en forma periódica durante el uso. Si necesita repuestos, reparación o instrucciones, llame al servicio de atención al cliente de Baby Trend® al 1-800-328-7363. **NUNCA** reemplace piezas.
- Este producto no está diseñado para uso comercial.

PELIGRO DE ESTRANGULACIÓN

Los niños se han **ESTRANGULADO** cuando sus cuellos quedaron atrapados entre los accesorios y los marcos del patio de juegos.

- Retire el cambiador, la cuna grande o la cuna cada vez que el niño esté en el patio de juegos.

MAINTENANCE AND CLEANING INSTRUCTIONS:

Use only household mild soap and warm water.

DO NOT USE BLEACH.

DO NOT MACHINE WASH.

INSTRUCCIONES DE LIMPIEZA Y MANTENIMIENTO:

Utilice sólo jabón suave y agua tibia.

NO USE BLANQUEADOR.

NO LAVE A MÁQUINA.

IMPORTANT ! To ensure safe operation of your product, please follow these instructions carefully. Please keep these instructions for future reference.

IMPORTANT ! Before assembly and each use, inspect this product for damaged hardware, loose joints, missing parts or sharp edges. NEVER use if any parts are missing or broken.

IMPORTANT ! Adult assembly is required. Keep child away during unpacking and assembly.

¡IMPORTANTE ! Para asegurar el funcionamiento seguro de su producto, siga estas instrucciones cuidadosamente. Por favor, conserve estas instrucciones para referencia futura.

¡IMPORTANTE ! Antes de armar y cada vez que vaya a usar este producto, revise que no tenga piezas de metal dañadas, uniones flojas, piezas ausentes o bordes puntiagudos. NUNCA utilice el producto con piezas ausentes o rotas.

¡IMPORTANTE ! Se requiere el montaje por parte de un adulto. Mantenga alejado al niño durante el desembalaje y el montaje.

Check the parts to make sure you have all the parts for this model before assembling the playard.

Revise la lista de piezas para asegurarse de que tiene todas las piezas para este modelo antes de armar el corralito.



Playard
Corralito

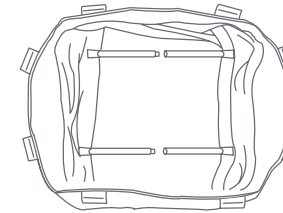

Full- Size Bassinet with
metal support tubes
Cuna de tamaño completo con
tubos metálicos de soporte



Mattress
Colchón



Bar/Connector Knob (2)
Barras/Perillas conectora (2)



Long Curved Bar (2)
Barras curvadas largas (2)

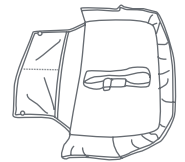

* Changing Table
* El Cambiador

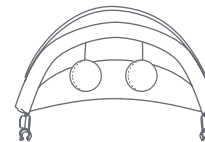

* Canopy
* Cubierta

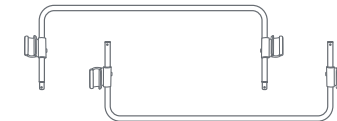

Napper bars with Connectors (2)
Barras de camita con Conectoras (2)

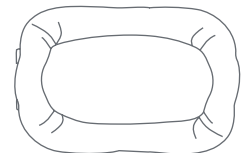

Napper Fabric
Tela de la camita

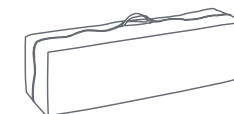

Travel / Storage Bag
Bolsa de viaje y portaobjetos

* Type and quantity may vary * Tipo y la cantidad puede variar

TO ASSEMBLE PLAYARD ARMADO DEL CORRALITO



Playard
Corralito

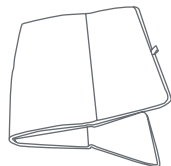

Mattress
Colchón

ATTENTION: Playard must be fully assembled and securely locked before installing or using other accessories.

ATENCIÓN: El corralito debe estar totalmente armado y trabado de manera segura antes de instalar o usar otros accesorios.

- 1) • Unzip bag and remove Playard frame (Fig. 1). Undo the Fasten straps and set the Mattress aside.

DO NOT push center down yet.

- Abra la bolsa y saque el armazón del corralito (Fig. 1). Desabroche las correas de sujeción y ponga el colchón a un lado. Todavía **NO** empuje el centro hacia abajo.

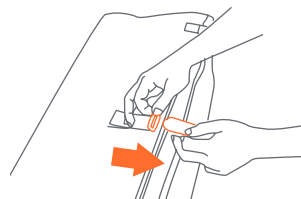

Fig. 1

- 2) • Top rails must be fully erected before lowering center. Pull up one rail at a time, hold one hand on each side of the rail and pull up sharply, do not pull from the middle where the center latch release is located, make sure both tubes latch in place and each rail is rigid (Fig. 2).

IMPORTANT: The center must be raised while locking the rails. If one rail will lock but the other side will not then, unlock the rail by squeezing the release in the center and try again.

- Las barandillas superiores deben estar completamente erguidas antes de bajar el centro. Levante una barandilla por vez, coloque una mano a cada lado de la barandilla y levante fuertemente. No jale del medio, donde se ubica el mecanismo de liberación del sujetador central. Asegúrese de que ambos tubos estén asegurados en su lugar y que todas las barandillas estén rígidas (Fig. 2).

IMPORTANTE: El centro debe estar elevado mientras se aseguran las barandillas. Si una barandilla queda asegurada, pero la otra no, destrabe la barandilla presionando el mecanismo de liberación ubicado en el centro e intente nuevamente.

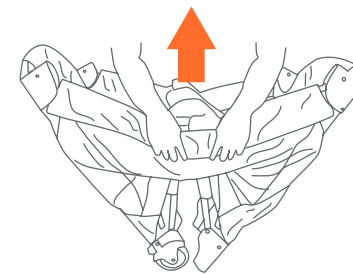

Fig. 2

- 3) • Once all four (4) top rails are locked in place, push down on the center handle (Fig. 3a). The center mechanism automatically locks in place.
IMPORTANT: Test each top rail by pushing down slightly to confirm each is rigid and securely in place before use (Fig. 3b).
IMPORTANT: The handle located in the center of the Playard floor **MUST** remain raised (Approx. 45.7 cm or 18 inches) while locking the side rails in place. If the center is not raised the rails will **NOT** lock. If you experience difficulty and one side of the rail will lock but the other side will not then, unlock the rail by squeezing the release in the center and try again.

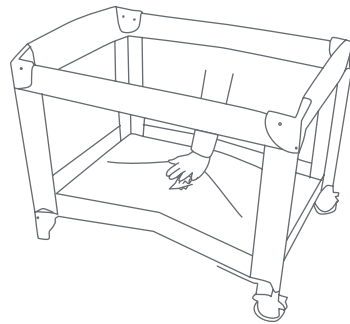

Fig. 3a

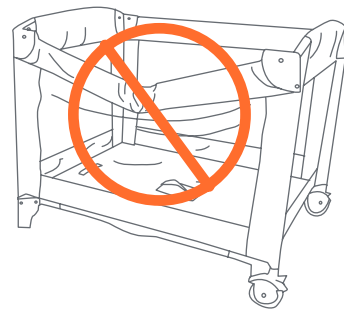

Fig. 3b

- Una vez que las cuatro (4) barandillas superiores estén aseguradas en su lugar, empuje el asa central hacia abajo (Fig. 3a). El mecanismo central automáticamente se asegura en su lugar.
IMPORTANTE: Pruebe todas las barandillas superiores empujándolas suavemente hacia abajo para confirmar que estén rígidas y aseguradas en su lugar antes de usar el producto (Fig. 3b).
IMPORTANTE: La manija ubicada en el centro del piso del corralito **DEBE** permanecer levantada (aprox. 45.7 cm o 18 pulg.) mientras se traban en su lugar las barandas laterales. Si el centro no está levantado, las barandas **NO** se trabarán. Si tiene dificultades y se traba sólo un lado de la baranda pero el otro no, destrabe la baranda apretando el botón de liberación que se encuentra en el centro e intente nuevamente.

- 4) • Place the Mattress on the floor of the Playard with the padded side facing up (Fig. 4).

- Coloque el colchón en el piso del corralito de juegos con el lado acolchado hacia arriba (Fig. 4).

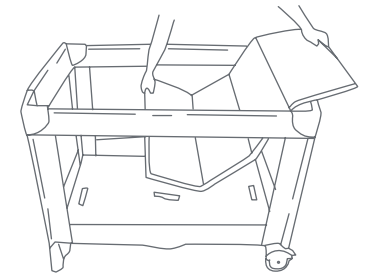

Fig. 4

- 5) • Insert the hook & loop fasteners located on the underside of the Mattress through the slots in the floor on each end of the Playard (Fig. 5a). Fasten the hook and loop fasteners to the underside of the Playard floor to prevent the Mattress from moving (Fig. 5b).

- Introduzca las correas de gancho y bucle ubicadas en la parte inferior del colchón a través de las ranuras del piso en cada extremo del corralito de juegos (Fig. 5a). Trabe el gancho y pase las correas por la parte inferior del piso del corralito de juegos para evitar que el colchón se mueva (Fig. 5b).

- 6) • To operate the brakes on the Wheels, press downward on the brake levers. To release, lift upward on the lever (Fig. 6).

- Para operar los frenos en las rueditas, presione las palancas de freno hacia abajo. Para liberar, levante la palanca (Fig. 6).

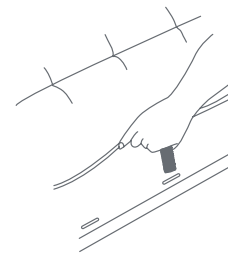

Fig. 5a

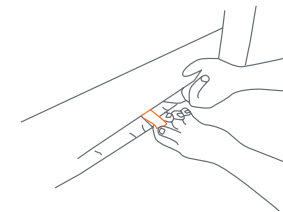

Fig. 5b

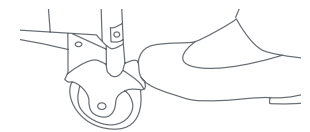

Fig. 6

FOLDING PLAYARD COMO PLEGAR EL CORRALITO

- 7) • Release the hook and loop fastener holding the Mattress from underneath the Playard floor or the Full-size bassinet and set the mattress aside.
DO NOT unlock top rails yet, center of floor handle must be raised before top rails will unlock.
- Suelta las correas de gancho y bucle cierre que sostienen el colchón desde debajo del piso del corralito de juegos o el moisés y déjelas a un lado.
Todavía **NO** destrabe las barandillas superiores. El centro del piso debe estar elevado antes de destrabar las barandillas superiores.

Your playard will either come with Option A or B

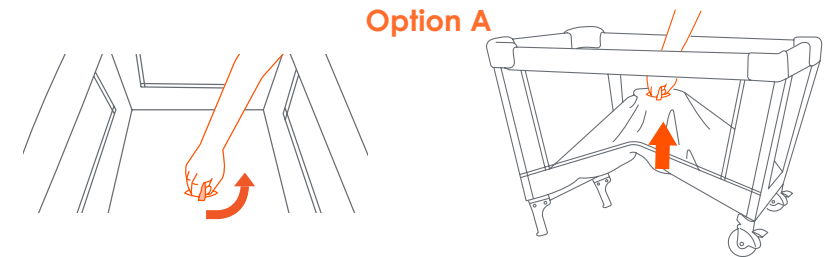

Fig. 7a

- Rotate the center handle counter-clockwise 90 degrees and pull up the center handle as high as the top rails (Fig. 7a).

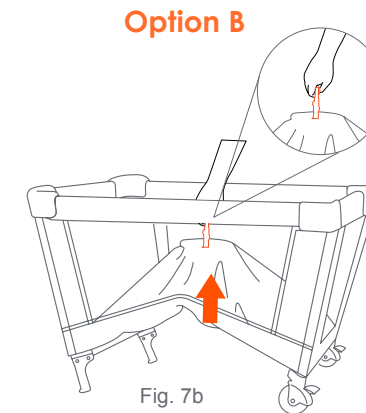
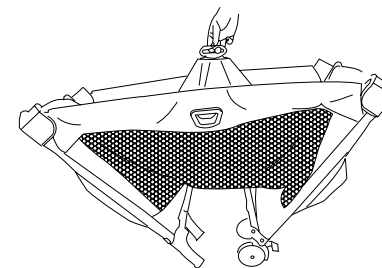

Fig. 7b

- Pull up the center strap as high as the top rails (Fig. 7b).



- Gather the Legs and Wheels together towards the center as close as possible (Fig. 7c).

Su corralito vendrá con la opción A o B

Opción A

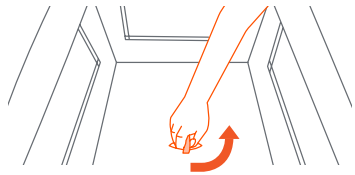

Fig. 7a

- Gire el asa central 90 grados en sentido antihorario y levante el centro a la altura de las barandillas superiores (Fig. 7a).

Opción B

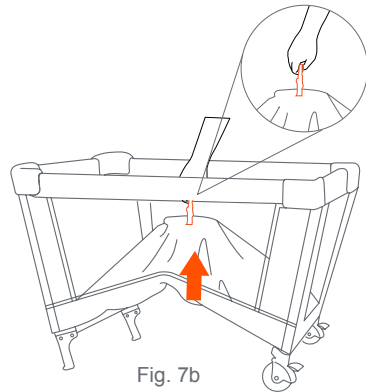

Fig. 7b

- Levante el centro a la altura de las barandillas superiores (Fig. 7b).

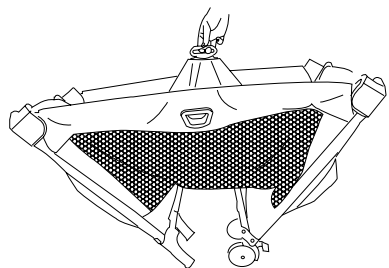
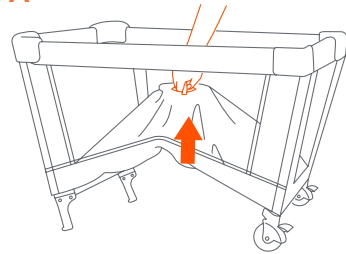

Fig. 7c

- Junte las patas y las ruedas hacia el centro tan cerca como sea posible (Fig. 7c).



- 8) • Locate the rail latch release in the center and bottom side of each rail. Squeeze the lever with two hands until the rail releases the two tubes (Fig. 8a), then push down (Fig. 8b).

NOTE: If the top rail(s) do not release completely, **DO NOT FORCE!** Lift the center of floor higher. Both tubes must be released for the top rail to fold.

- Ubique el mecanismo de liberación del sujetador de las barandillas en el centro y la parte inferior de cada barandilla. Presione la palanca con ambas manos hasta que la barandilla suelte los dos tubos (Fig. 8a), luego empuje hacia abajo (Fig. 8b).

NOTA: Si las barandillas superiores no se sueltan completamente, **¡NO LAS FUERCE!** Levante el centro del piso más alto. Se deben soltar ambos tubos para que la barandilla superior se pliegue.

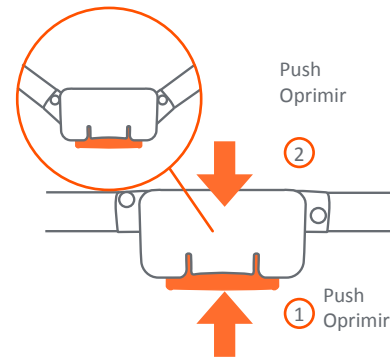
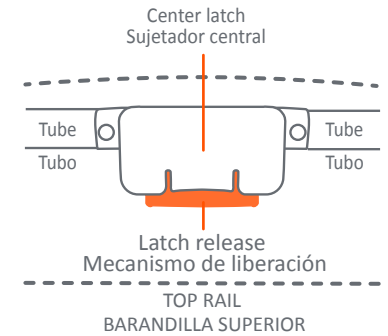

Fig. 8a

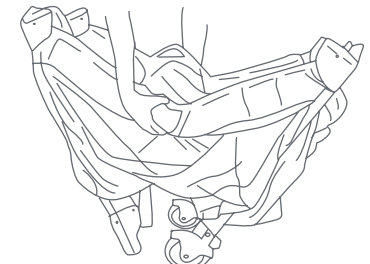

Fig. 8b

- 9) • Gather four (4) corners and center all together tightly (Fig. 9). Wrap Mattress around Playard frame with padded side facing inward.

• Junte las cuatro (4) esquinas y el centro con firmeza (Fig. 9). Envuelva el colchón alrededor de la estructura del corralito de juegos con el lado acolchado hacia adentro.

- 10) • Secure the hooks and loop fasteners by feeding them through the loops on the end of the Mattress and folding them back onto themselves (Fig. 10).

• Place folded Playard into carry bag so that the handle comes through the opening between each side of the zipper.

• Asegure gancho y pase las correas pasándolas por las presillas en el extremo del colchón y plegándolas sobre sí (Fig. 10).

• Coloque el corralito plegado en la bolsa de transporte de modo tal que la manija sobresalga de la abertura entre cada lado de la cremallera.



Fig. 9

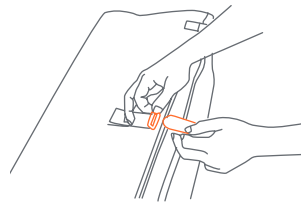

Fig. 10

ACCESSORIES FULL-SIZE BASSINET

⚠️ **WARNING:** Failure to follow these warnings and the instructions could result in or death or serious injury

SUFFOCATION HAZARD:

Babies have suffocated:

- On pillows, comforters, and extra padding.
- In gaps between product sides and a wrong-size mattress or extra padding.
- **NEVER** add soft bedding, padding, or an extra mattress.
- Use **ONLY** mattress/pad provided by manufacturer.
- **Always** place baby on back to sleep to reduce the risk of **SIDS** and suffocation.
- If a sheet is used with the mattress, use only the one provided by the product manufacturer or one specifically designed to fit the dimension of the product mattress.

FALL HAZARD - To help prevent falls,

- Do not use this product when the infant begins to push up on hands and knees or has reached the height of 25 in. (635 mm), weight of 15lbs. (6.8 kg) or 3 months old, whichever comes first.
- Strings can cause strangulation! Do not place items with a string around a child's neck, such as hood strings or pacifier cords. Do not suspend strings over a product or attach strings to toys.
- Do not use if any part of the full-size bassinet is broken, torn, or missing.

FALL HAZARD-ALWAYS check that the full-size bassinet is securely locked on the base/stand by pulling upwards on the full-size bassinet bed.

- **Always** attach full-size bassinet securely. If the full-size bassinet is not secured, at all locations child could get neck trapped between full-size bassinet and playard frame.
- Do not place items with a string around a child's neck, such as hood strings or pacifier cords. Strings can cause strangulation! Do not suspend strings over the full-size bassinet or attach strings to toys.

- **NEVER** use plastic shipping bags or other plastic film as mattress covers not sold and intended for that purpose. They can cause suffocation.
- Use the full-size bassinet with only one child at a time.
- **NEVER** place a child under the full-size bassinet.
- The Playard must be fully assembled and installed before using.
- The playard, including side rails, must be fully erected prior to use. Make sure each latch is secure.
- Remove the full-size bassinet anytime child is in the playard.
- **NEVER** place a child under the full-size bassinet.
- **ALWAYS** place child on back to sleep.
- **ALWAYS** provide the supervision necessary for the continued safety of your child. NEVER leave children unattended.
- If a sheet is used with the mattress/pad, use only the one provided by Baby Trend® or one specifically designed to fit the dimension of the full-size bassinet mattress.
- Discontinue use of the full-size bassinet and the changing table when child begins to push up on hands and knees or has reached the height of 25 in. (635 mm), weight of 15 lb. (6.8 kgs) or 3 months old, whichever comes first.
- Child can become entrapped and die when improvised netting or covers are placed on top of a playard. Never add such items to confine child in playard.
- Remove the changing table, full-size bassinet, or napper anytime child is in the play yard.

SUFFOCATION HAZARD:

Napper can roll over on soft surfaces and suffocate child. **NEVER** place napper on beds, sofas, or other soft surfaces.

FALL HAZARD: ALWAYS check that the full-size bassinet is securely locked on the base/stand by pulling upwards on the full-size bassinet.

⚠️ WARNING: Failure to follow these warnings and the instructions could result in serious injury or death.

SUFFOCATION HAZARD

Infants have suffocated:

- In gaps between extra padding and side of the full-size bassinet, and
- On soft bedding

Use **ONLY** mattress/pad provided with this product or contact the manufacturer for a replacement mattress/pad.

NEVER add a pillow, comforter, or another mattress for padding. To reduce the risk of **SIDS**, pediatricians recommend healthy infants be placed on their back to sleep, unless otherwise advised by your physician.

ACCESORIOS

LA CUNA DE TAMAÑO COMPLETO :

⚠️ ADVERTENCIA: La inobservancia de las advertencias e instrucciones podría causar la muerte o lesiones graves.

PELIGRO DE ASFIXIA:

Algunos bebés se han asfixiado:

- En almohadas, edredones y relleno adicional.
- En los espacios entre un colchón del tamaño incorrecto o el relleno adicional y los costados del producto.
- **NUNCA** agregue ropa de cama blanda o un acolchado mullido.
- Utilice **ÚNICAMENTE** el colchón/almohadilla proporcionada con este producto o comuníquese con el fabricante para obtener un colchón/almohadilla de reemplazo.
- Siempre coloque al bebé boca arriba para dormir para reducir el riesgo de **SMSL** y asfixia.
- Si usa una sábana con el colchón, use solo la proporcionada por el fabricante del producto o una diseñada específicamente para adaptarse a las dimensiones del colchón del producto.

PELIGRO DE CAÍDAS - Para ayudar a prevenir las caídas,

- No utilice este producto cuando el niño comienza a empujar hacia arriba con las manos y las rodillas o ha llegado a la altura de 25 pulgadas. (635 mm), peso de 15 libras. (6.8 kg) o 3 meses de edad, lo que ocurra primero.
- ¡Los cordones pueden causar estrangulamiento! No coloque elementos con cordones alrededor del cuello del niño, tales como cordones de capuchas o de chupetes. No cuelgue cordones sobre el producto ni ate cuerdas a los juguetes.
- No lo use si alguna parte del de cuna o moisés de tamaño completo está rota, rasgada o falta.

Compruebe **SIEMPRE** que la cuna este bien encajado en la base / soporte; compruebe jalando hacia arriba en la cuna.

- Sujete siempre la cuna firmemente. Si la cuna no está asegurado, en todas las ubicaciones el niño podría quedar atrapado en el cuello entre el marco grande de la cuna y el corralito.
- ¡Los cordones pueden causar estrangulamiento! **NUNCA** coloque elementos con cordones alrededor del cuello del niño, tales como cordones de capuchas o de chupetes. **NUNCA** cuelgue cordones sobre moisés y la cuna ni ate cuerdas a los juguetes.
- **NUNCA** use bolsas de plástico para transporte u otras envolturas plásticas para cubrir el colchón no diseñadas o comercializadas para ese fin. Pueden causar asfixia.
- Coloque a un solo niño por vez en la cuna.
- **NUNCA** coloque al niño debajo de la cuna.
- La cuna deberá estar totalmente armada e instalada antes de usar.
- El corralito, junto con las barandas laterales, deberán estar totalmente erguidos antes de usar. Asegúrese de que las trabas estén firmes.
- Retire el moisés de tamaño completo cada vez que el niño esté en el corral.
- **SIEMPRE** coloque al niño de espaldas para dormir.
- **NUNCA** coloque al niño debajo de la cuna.
- Proporcione siempre la supervisión necesaria para la seguridad continua de su niño. Cuando se use para jugar, **NUNCA** deje al niño solo.
- Si utiliza una sábana con el colchón/colchoneta, utilice solamente la proporcionada por Baby Trend® o una diseñada específicamente para adaptarse a la dimensión del colchón.

- La cuna y cambiador deberá dejar de usarse cuando el niño comience a levantarse apoyándose en sus manos y rodillas o alcance una altura de 25 pulgadas (635 mm), un peso de 15 libras (6.8 kg) o tenga 3 meses de edad, lo que ocurra primero.
- El niño puede quedar atrapado y morir cuando se colocan redes o cubiertas improvisadas encima del corralito. Nunca coloque estos artículos para recluir al niño dentro del corralito.
- Retire el cambiador, la cuna grande o la cuna cada vez que el niño esté en el patio de juegos.

PELIGRO DE ASFIXIA:

Portador puede volcarse en superficies blandas y asfixiarse. **NUNCA** colocar portador en camas, sofás, o en otras superficies blandas.

PELIGRO DE CAÍDAS: Compruebe **SIEMPRE** que la cuna de tamaño completo este bien encajado en la base / soporte; compruebe jalando hacia arriba en la cuna.

⚠️ ADVERTENCIA: La inobservancia de las advertencias e instrucciones podría causar lesiones graves o la muerte.

PELIGRO DE ASFIXIA:

Los niños se han asfixiado:

- En los espacios entre acolchado adicional y el lado de la cuna, y
- En colchones blandos

Utilice **ÚNICAMENTE** el colchón/almohadilla proporcionada con este producto o comuníquese con el fabricante para obtener un colchón/almohadilla de reemplazo.

NUNCA agregue colchones, almohadas, edredones ni rellenos. Para reducir el riesgo de **SMIS**, los pediatras recomiendan acostar a los niños sanos boca arriba para dormir, a menos que el médico indique lo contrario.

TO ASSEMBLE THE FULL-SIZE BASSINET CÓMO ARMAR LA CUNA DE TAMAÑO COMPLETO

Full- Size Bassinet with metal support tubes
Cuna de tamaño completo con tubos metálicos de soporte

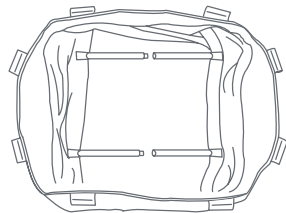

ATTENTION: Playard must be fully assembled and securely locked before installing or using the Full-size bassinet feature. (See To Assemble Playard section). You will need to remove the mattress from the bottom of the Playard to use inside your Full-size bassinet.

ATENCIÓN: El corralito debe estar totalmente armado y trabado antes de instalar o utilizar la función de la cuna de tamaño completo. (Consulte la sección Cómo armar el corralito). Deberá quitar el colchón de la parte inferior del corralito para utilizar dentro de su cuna de tamaño completo.

- 11)** • Connect opposing Mattress Support Tubes that are attached to the bottom of the Full-size bassinet (Fig. 11a).
- Before placing the Mattress into the Full-size bassinet, make sure Mattress Support tubes are connected (Fig. 11b).

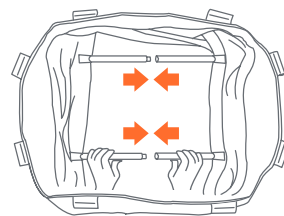

- Conecte los Tubos de Apoyo de Colchón, conectados al inferior de la Cuna (Fig. 11a).
- Antes de colocar el colchón en la cuna, asegúrese de que los tubos de soporte del colchón se conectan (Fig. 11b).

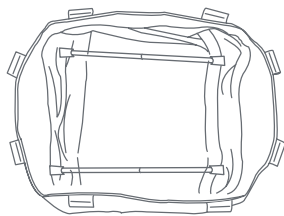

- 12)** • Position the Full-size bassinet over and down into the fully assembled Playard. Secure in place by pushing down firmly on each plastic support clip until all are snapped into place (Fig. 12a).

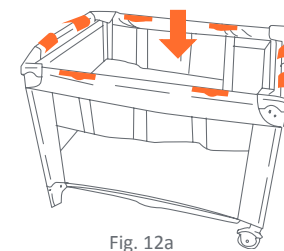

Fig. 12a

- Coloque la cuna dentro del corralito totalmente armado. Asegúrela presionando firmemente sobre cada gancho de soporte de plástico hasta que todo esté encastrado en su lugar (Fig. 12a).

- Locate the 12 slots for the full-size bassinet tabs (Fig. 12b) and slide the tabs through their corresponding holes (Fig. 12c)
- Ubique las 12 ranuras para las pestañas de la cuna de tamaño completo (Fig. 12b) y deslice las pestañas a través de sus orificios correspondientes (Fig. 12c).

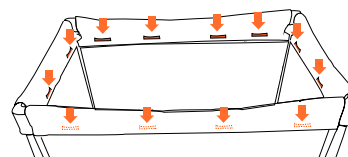

Fig. 12b

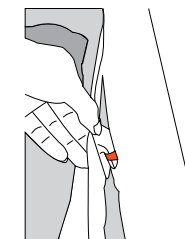
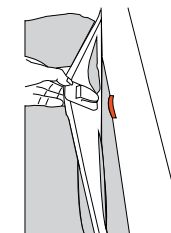

Fig. 12c

- 13)** • Place the Mattress into the Full-size bassinet with the padded side facing upward (Fig. 13).

- Coloque el colchón dentro de la cuna con el lado acolchado hacia arriba (Fig. 13).

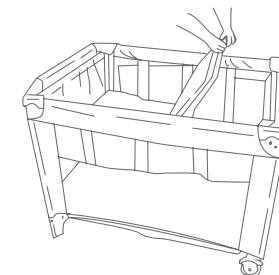

Fig. 13

TO REMOVE THE FULL-SIZE BASSINET PARA QUITAR LA CUNA DE TAMAÑO COMPLETO

- Remove Mattress from Full-size bassinet. Remove all other accessories in use on the Full-size bassinet. Disconnect opposing Mattress Support Tubes. Unsnap all clips and lift Full-size bassinet.
- Quite el colchón de la Cuna. Retire todos los demás accesorios en uso en la cuna. Desconectar los Tubos de Apoyo de Colchón. Suelte todos los ganchos y levante la cuna.

ACCESSORIES CHANGING TABLE:

⚠️ WARNING FALL HAZARD: Children have suffered serious injuries after falling from changing tables. Falls can happen quickly.

- **STAY** in arm's reach of your child.
- **ALWAYS** secure the changing table to the playard frame. See instructions for details.

SUFFOCATION HAZARD : Babies have suffocated while sleeping on changing tables. Changing tables are not designed for safe sleep.

- **NEVER** allow baby to sleep on changing table.
- **NEVER** leave the changing table in place when the child is in the full-size bassinet or the playard. To prevent your child from falls and other injuries, always use the safety belt when children are on the changing table.
- Discontinue use of the full-size bassinet and the changing table when child begins to push up on hands and knees or has reached the height of 22 in. (558.8 mm), weight of 15 lb. (6.8 kg) or 3 months old, whichever comes first.
- Do not use changing table if it is damaged or broken.
- **ALWAYS** use the restraint system. Adjust belt as needed to get a snug fit.
- Remove the changing table, full-size bassinet, or napper anytime child is in the play yard.
- Do not leave a child unattended in or on this accessory.

ACCESORIOS EL CAMBIADOR:

⚠️ ADVERTENCIA: PELIGRO DE CAIDA:

Los niños han sufrido lesiones graves como consecuencia de haberse caído de mesas para cambiar bebés. Las caídas pueden ocurrir rápidamente.

- **PERMANEZCA** a un brazo de distancia de tu hijo.
- **SIEMPRE** asegure el cambiador al armazón del corralito. Consulte las páginas para conocer los detalles.

PELIGRO DE ASFIXIA : los bebés se han ahogado mientras duermen en las mesas de cambio. Las tablas cambiantes no están diseñadas para un sueño seguro.

- **NUNCA** permita que el bebé se duerma en la mesa para cambiar.
- **NUNCA** deje el cambiador en su lugar cuando el niño se encuentre en la cuna grande o en el corralito. Para evitar caídas y otras lesiones, utilice siempre el cinturón de seguridad cuando el niño esté en el cambiador.
- La cuna grande y cambiador deberá dejar de usarse cuando el niño comience a levantarse apoyándose en sus manos y rodillas o alcance una altura de 22 pulgadas (558.8 mm), un peso de 15 libras (6.8 kg) o tenga 3 meses de edad, lo que ocurra primero.
- No utilice la mesa para cambiar al bebé si está dañada o rota.
- **SIEMPRE** coloque al niño de espaldas para dormir.
- Retire el cambiador, la cuna grande o la cuna cada vez que el niño esté en el patio de juegos.

TO ASSEMBLE CHANGING TABLE ARMADO DEL ORGANIZADOR PARA PADRES



Long Curved Bar (2)
Barras curvadas largas (2)



Bar/Connector Knob (2)
Barras/Perillas conectora (2)

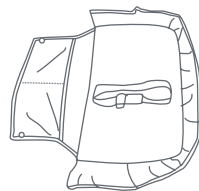

* Changing Table
* El Cambiador

ATTENTION: Playard and Full-size bassinet must be fully assembled and securely locked before installing or using the changing table feature (See To Assemble Playard and Full-size bassinet sections).

ATENCIÓN: El corralito y la cuna de tamaño completo debe estar montado por completo y trabado en forma segura antes de instalar o usar la función del cambiador (Consulte la sección Cómo montar el corralito y la cuna de tamaño completo).

14) • Connect the two (2) Long Curved Bars together (Fig. 14a).

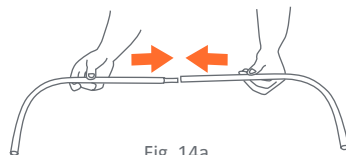

Fig. 14a

• Insert the assembled curved bars into the Changing Table fabric (Fig. 14b). Slide the Curved Bars around inside sleeve of the Changing Table.

• Conecte las dos (2) Barras curvadas largas juntas (Fig. 14a).

• Introduzca las barras curvadas montadas en la tela del Cambiador (Fig. 14b). Deslice las Barras curvadas que están alrededor dentro de la manga del Cambiador.

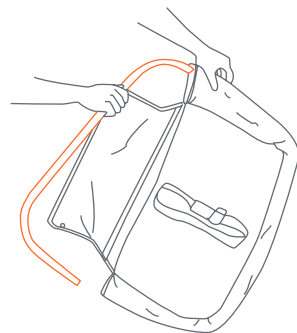

Fig. 14b

• Connect the two (2) Short Bars to each end of the Long Curved Bar (Fig. 14c). Make sure that the knobs are both facing down and the same direction on each end (Fig. 14d).

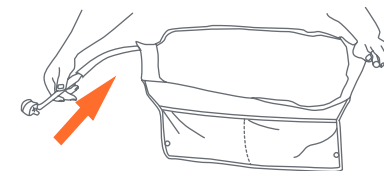

Fig. 14c

• Conecte las dos (2) Barras cortas a cada extremo de la Barra curvada larga. (Fig. 14c) Asegúrese de que ambas perillas estén apuntando hacia abajo y a la misma dirección en cada extremo (Fig. 14d).

15) • Insert Connector Knob Prongs into holes located on both corners of the Playard (Fig. 15a).

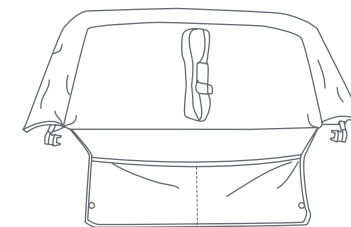

Fig. 14d

• Turn the Connector Knobs counter clockwise to lock into place (Fig. 15b).

• Introduzca los Dientes de la Perilla conectora en los agujeros situados en ambas esquinas del Corralito (Fig. 15a).

• Gire las Perillas conectoras en el sentido contrario a las agujas del reloj para trabarlo bien (Fig. 15b).

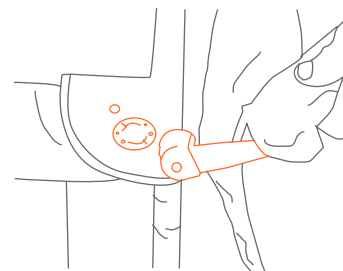

Fig. 15a

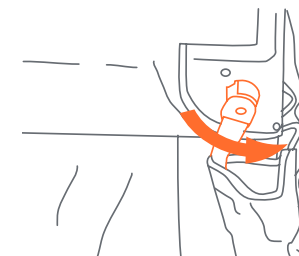

Fig. 15b

- Flip Changing Table over onto Playard (Fig. 15c).

- Snap the two (2) buttons on the flap down onto the Playard (Fig. 15d).

- Volteé el Cambiador sobre el corralito (Fig. 15c).

- Cierre a presión los dos (2) botones de la solapa en el Corralito (Fig. 15d).

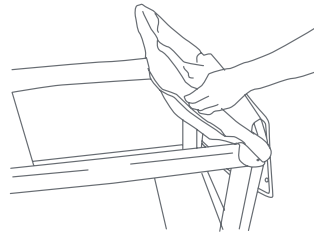

Fig. 15c

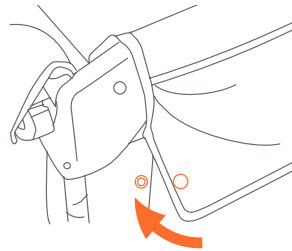

Fig. 15d

TO SECURE THE CHANGING TABLE TO THE PLAYARD PARA ASEGURAR LA MESA CAMBIADORA A EL CORRALITO

IMPORTANT! When the changing table is on the upper position, the changing table must be secured to the playard frame by using the 4 hanging clip fasteners provided.

IMPORTANTE! Cuando la mesa para cambiar pañales está en la posición superior, la mesa para cambiar pañales se debe asegurar al marco del corralito (con un moisés de tamaño completo instalado) usando las correas con botones a presión o los 4 sujetadores de gancho para colgar provistos.

- 16) • Locate the hook and loop fasteners on the bottom of the changing table and inside the side rails of the playard (Fig. 16).

- Localize la cinta de gancho y bucle debajo de la mesa cambiadora y del lado de adentro de los rieles de los lados (Fig.16).

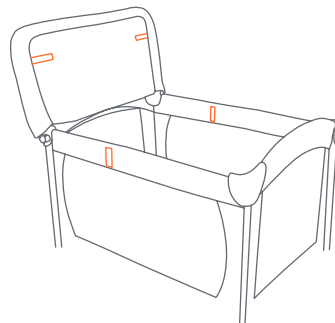

Fig. 16

- 17) • Flip the changing table into its upper position (Fig. 17).

- Lanzar la mesa cambiadora en la posición de arriba (Fig. 17).

- 18) • Secure the changing table to the playard frame by fastening the hook and loop fasteners on the underside of the changing table to the side rails of the playard frame (Fig. 18).

- Asegure la mesa cambiadora a el armazon del corralito fijando las tiras de gancho y bucle en la parte de abajo de la mesa cambiadora a los rieles de lado del armazon del corralito (Fig. 18).

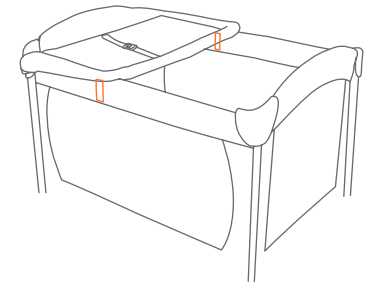

Fig. 17

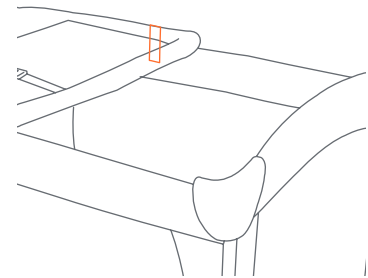

Fig. 18

TO USE THE CHANGING TABLE RESTRAINT SYSTEM PARA USAR EL SISTEMA DE RESTRICCIÓN DEL CAMBIADOR

- 19)** • Place child on the changing table, make sure hands and arms are clear of the restraint. Bring the restraint around the child's waist and clip the male and female ends of the buckle together (Fig. 19a).

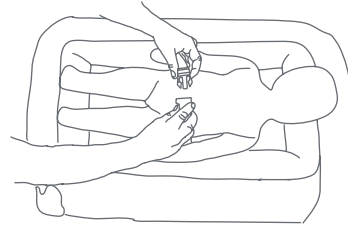

Fig. 19a

- Tighten strap until it fits snug around the child's waist (Fig. 19b).

DO NOT OVER TIGHTEN.

- To remove, unsnap the buckle.

ATTENTION: NEVER use changing table if it is damaged or broken.

- Coloque al niño sobre el cambiador y asegúrese de que las manos y brazos no estén restringidos. Pase el dispositivo de restricción por la cintura del niño y enganche los extremos hembra y macho de la hebilla (Fig. 19a).

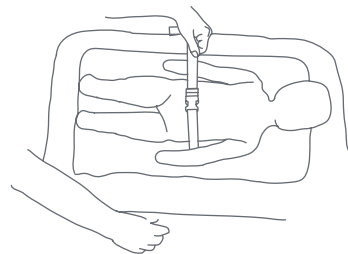

Fig. 19b

- Ajuste la correa hasta que esté ceñida alrededor de la cintura del niño (Fig. 19b).

NO AJUSTE DE MÁS.

- Para retirarlo, desabroche la hebilla.

ATENCIÓN: NUNCA use el cambiador si está dañado o roto.

TO REMOVE THE CHANGING TABLE PARA RETIRAR EL CAMBIADOR

- 20)** • Flip Changing Table to the outside of the Playard. Unsnap fabric flap of the Changing Table from Playard. Twist Connector Knobs clockwise to unlock (Fig. 20a).

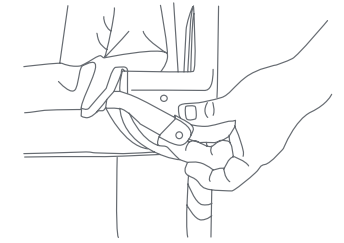

Fig. 20a

- Remove Changing Table from the Playard (Fig. 20b) and disconnect the Short Bars from the Curved Bar by pressing on the snap buttons and pulling apart. Remove Curved Bar from the Changing Table sleeve.

- Voltee el Cambiador afuera del Corralito. Desabroche del Corralito la solapa de tela del Cambiador. Gire las Perillas conectoras en el sentido de las agujas del reloj para destrabarlo (Fig. 20a).

- Retire el Cambiador del Corralito (Fig. 20b) y desconecte las Barras cortas de la Barra curvada oprimiendo los botones a presión y desmontándolas. Retire la Barra curvada de la manga del Cambiador.

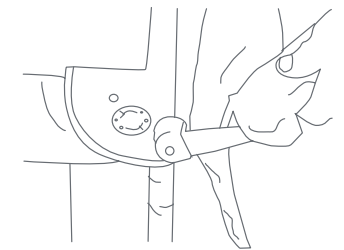

Fig. 20b

SIDE POCKET ORGANIZER ORGANIZADOR DE BOLSILLOS LATERALES

⚠️ WARNING: Do not place hot liquids or more than 2 pounds in the Side Pocket Organizer. Serious burns or unstable conditions could result. For your safety, do not allow children to hang or play with side pockets.

⚠️ ADVERTENCIA: No coloque líquidos calientes ni más de 2 libras sobre Organizador de bolsillos laterales, Podría causar quemaduras graves o inestabilidad. Para su seguridad, no permiten niños se cuelguen o que jueguen con bolsillos laterales.

21) • The Side Pocket Organizer is conveniently located on the side of your Playard and is equipped with multiple pockets to fit a variety of baby essentials (Fig 21).

• El Organizador de bolsillos laterales se encuentra convenientemente ubicado al costado de su Corralito, y está equipado con múltiples bolsillos para guardar diversos productos esenciales del bebé (Fig 21).

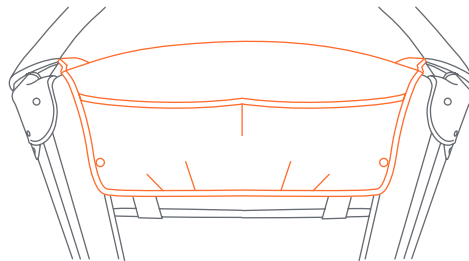

Fig. 21

Set Up Napper

⚠️ WARNING: Failure to follow these warnings and the instructions could result in death or serious injury.

SUFFOCATION HAZARD

Babies have suffocated:

- On pillows, comforters and extra padding.
- In gaps between a wrong size mattress, or extra padding and product sides.
- NEVER add soft bedding or padding.
- Use ONLY mattress provided by manufacturer.
- **Always** place baby on back to sleep to reduce the risk of **SIDS** and suffocation.
- If a sheet is used with the mattress, use only the one provided by the product manufacturer or one specifically designed to fit the dimension of the product mattress.

FALL HAZARD - To help prevent falls,

- Do not use this product when the infant begins to push up on hands and knees or has reached the height of 22 in. (558.8 mm), weight of 12lbs. (5.4 kg) or 3 months old, whichever comes first.
- Strings can cause strangulation! Do not place items with a string around a child's neck, such as hood strings or pacifier cords. Do not suspend strings over a product or attach strings to toys.
- Do not use if any part of the napper is broken, torn, or missing.
- **Always** use product on the floor. Never use on an unintended elevated surface.
- Remove the changing table, full-size bassinet, or napper anytime child is in the play yard.

FALL HAZARD: To prevent falls, stop using the product when infant:

Begins to wiggle out of position or turn over in the product, head touches the upper edge of the product, reached the height of 25 in. (635 mm), weight of 15 lb. (6.8 kgs) (approximately 3 months of age).

ALWAYS use restraint system if a restraint system is provided with the product.

SUFFOCATION HAZARD

INFANTS HAVE SUFFOCATED:

- In gaps between extra padding and sides of napper and
- On soft bedding
Use only the pad provided by the manufacturer. NEVER add a pillow, comforter, or another mattress for padding.
- When trapped between product and adjacent surfaces.
- ONLY use napper on playard when it is securely attached.
- If a sheet is used with the pad, use only the one provided by Baby Trend® or one specifically designed to fit the dimension of the napper mattress.
- NEVER use napper in different product.

 **WARNING:** NEVER leave child unattended.

SUFFOCATION HAZARD: Napper can roll over on soft surfaces and suffocate child. NEVER place napper on beds, sofas, or other soft surfaces.

- To reduce the risk of SIDS, pediatricians recommend healthy infants be placed on their back to sleep, unless otherwise advised by your physician.

FALL HAZARD - Always check that the napper is securely locked on the base/stand by pulling upwards on the napper bed.

- The playard, including side rails, must be fully erected prior to use. Make sure each latch is secure.
- Strings can cause strangulation! **NEVER** place items with a string around a child's neck, such as hood strings or pacifier cords. NEVER suspend strings over napper or attach strings to toys.

 **WARNING:** Possible entanglement injury with toys attached. Keep out of baby's reach.

- Do not use napper or place on playard when baby begins to push up on hands and knees.
- **NEVER** place product near a window where cords from blinds or drapes can strangle a child.
- **Always** provide the supervision necessary for the continued safety of your child. **NEVER** leave child unattended.

- **NEVER** use plastic shipping bags or other plastic film as mattress covers not sold and intended for that purpose. They can cause suffocation.
- Use napper with only one child at a time.
- **DO NOT** use full-size bassinet when using napper.
- **NEVER** place a child under the napper.
- **NEVER** store the napper in the playard while in use.
- The full-size bassinet must be fully assembled and installed before using.
- To help prevent heat build-up inside the playard and to avoid overheating your child, when using the napper **NEVER** use an outdoor canopy.
- **NEVER** leave napper in place when child is in the playard. Only one child can use the Playard at any time.
- **Always** ensure that the playard, changing table, and napper are safe by checking regularly, before placing the child in it, that every part is properly and securely in place.
- **NEVER** use this product if there are any loose or missing fasteners, loose joints, broken parts, or torn mesh/fabric. Check before assembly and periodically during use. Contact Baby Trend Customer Service at 1-800-328-7363 for replacement parts, repair or instructions. NEVER substitute parts.

 **WARNING:** Failure to follow the instructions could result in serious injury or death.

SUFFOCATION HAZARD

Infants have suffocated:

- In gaps between extra padding and side of the napper, and
- On soft bedding
Use only the pad provided by manufacturer. **NEVER** add a pillow, comforter, or another mattress for padding.
To reduce the risk of **SIDS**, pediatricians recommend healthy infants be placed on their back to sleep, unless otherwise advised by your physician.

ARMADO DEL CAMITA:

⚠️ ADVERTENCIA: La inobservancia de las advertencias e instrucciones podría causar la muerte o lesiones graves.

PELIGRO DE ASFIXIA

Algunos bebés se han asfixiado:

- En almohadas, edredones y relleno adicional.
- En los espacios entre un colchón del tamaño incorrecto o el relleno adicional y los costados del producto.
- NUNCA agregue ropa de cama blanda o un acolchado mullido.
- Use ÚNICAMENTE el colchón proporcionado por el fabricante.
- Siempre coloque al bebé boca arriba para dormir para reducir el riesgo de **SMSL** y asfixia.
- Si usa una sábana con el colchón, use solo la proporcionada por el fabricante del producto o una diseñada específicamente para adaptarse a las dimensiones del colchón del producto.

PELIGRO DE CAÍDAS - Para ayudar a prevenir las caídas,

- No utilice este producto cuando el niño comienza a empujar hacia arriba con las manos y las rodillas o ha llegado a la altura de 22 pulgadas. (555.8 mm), peso de 12 libras. (5.4 kg) o 3 meses de edad, lo que ocurra primero.
- ¡Los cordones pueden causar estrangulamiento! No coloque elementos con cordones alrededor del cuello del niño, tales como cordones de capuchas o de chupetes. No cuelgue cordones sobre el producto ni ate cuerdas a los juguetes.
- No lo use si alguna parte del cunas está rota, rasgada o falta.
- Utilice siempre el producto en el suelo. Nunca lo use en una superficie elevada no prevista.
- Retire el cambiador, la cuna grande o la cuna cada vez que el niño esté en el patio de juegos.

PELIGRO DE CAÍDA: Para ayudar a evitar caídas, deje de usar la cuna cuando el bebé:

- Comienza a moverse fuera de posición o darse vuelta en el producto, la cabeza toca el borde superior del producto, alcanzó la altura de 22 pulgadas (555.8 mm), o ha alcanzado un peso de 12 libras, (5.4 kg) (aproximadamente 3 meses de edad).

SIEMPRE use el sistema de restricción si se usa un sistema de restricción provisto con el producto.

PELIGRO DE ASFIXIA

LOS NIÑOS SE HAN ASFIXIADO:

- En los espacios entre colchones muy pequeños o muy altos y los costados del producto
- En colchones blandos
Utilice SÓLO la almohadilla suministrada de fábrica.
NUNCA agregue colchones, almohadas, edredones ni rellenos.
- Cuando está atrapado entre el producto y las superficies adyacentes.
- SÓLO use la cuna en el corralito cuando esté conectado de forma segura.
- Si utiliza una sábana con la almohadilla, sólo use la suministrada por el Baby Trend® o una especialmente diseñada para ajustarse al tamaño del colchón de la cuna.
- NUNCA use la cuna en diferentes productos.

⚠️ **ADVERTENCIA:** NUNCA deje al niño solo.

PELIGRO DE ASFIXIA: Portador puede volcarse en superficies blandas y asfixiarse. NUNCA colocar portador en camas, sofás, o en otras superficies blandas.

- Para reducir el riesgo de SMIS, los pediatras recomiendan acostar a los niños sanos boca arriba para dormir, a menos que el médico indique lo contrario.

PELIGRO DE CAÍDAS - Compruebe siempre que la cuna este bien encajado en la base / soporte; compruebe jalando hacia arriba en la cuna.

- El corralito, junto con las barandas laterales, deberán estar totalmente erguidos antes de usar. Asegúrese de que las trabas estén firmes.
- ¡Los cordones pueden causar estrangulamiento! NUNCA coloque elementos con cordones alrededor del cuello del niño, tales como cordones de capuchas o de chupetes. NUNCA cuelgue cordones sobre el corralito ni ate cuerdas a los juguetes.

⚠️ **ADVERTENCIA:** Es posible que se lastime al enredarse con los juguetes adheridos. Mantenga fuera del alcance del bebé.

- No use la cuna o colóquelo en el corralito cuando el bebé comienza a empujar hacia arriba con las manos y las rodillas.
- NUNCA coloque el producto cerca de ventanas donde el niño se pueda estrangular con cordones de persianas o cortinas.
- Siempre proporcione la supervisión necesaria para la seguridad continua de su niño, NUNCA deje al niño solo.
- NUNCA use bolsas de plástico para transporte u otras envolturas plásticas para cubrir el colchón no diseñadas o comercializadas para ese fin. Pueden causar asfixia.
- Coloque a un solo niño por vez en la cuna cuna.
- NO use la cuna grande al usar la Cuna
- NUNCA coloque al niño debajo de la cuna.

- NUNCA guarde la cuna en el corralito mientras está en uso.
- La cuna grande deberá estar totalmente armada e instalada antes de usar.
- Para prevenir la acumulación de calor dentro del corralito y evitar que su hijo sufra calor en exceso, cuando utilice la cuna NUNCA utilice un dosel para la intemperie.
- NUNCA deje la Cuna colocado cuando el niño esté dentro del corralito. Sólo un niño a la vez puede usar el corralito.
- SIEMPRE asegúrese de que el corralito, el cambiador y la Cuna sean seguros controlando habitualmente, antes de colocar al niño, que cada pieza esté puesta de manera correcta y segura.
- NUNCA utilice este producto si hay sujeciones sueltas o ausentes, uniones flojas, piezas rotas o si la tela o la malla están rasgadas. Revise antes de armar y en forma periódica durante el uso. Si necesita repuestos, reparación o instrucciones, llame al servicio de atención al cliente de Baby Trend al 1-800-328-7363. NUNCA reemplace piezas.

⚠️ **ADVERTENCIA:** La inobservancia de las advertencias e instrucciones podría causar lesiones graves o la muerte.

PELIGRO DE ASFIXIA:

Los niños se han asfixiado:

- En los espacios entre acolchado adicional y el lado de la cuna, y

- En colchones blandos

Utilice SÓLO la almohadilla suministrada de fábrica.

NUNCA agregue colchones, almohadas, edredones ni rellenos. Para reducir el riesgo de SMIS, los pediatras recomiendan acostar a los niños sanos boca arriba para dormir, a menos que el médico indique lo contrario.

TO ASSEMBLE NAPPER ARMADO DE LA CAMITA

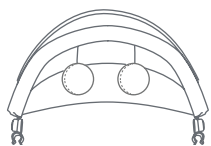

*Canopy
*Cubierta



Napper bars with Connectors (2)
Barras de camita con Conectoras (2)

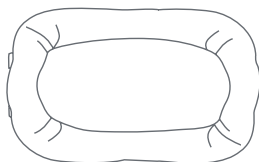

Napper Fabric
Tela de la camita

ATTENTION: Playard must be fully assembled and securely locked before installing or using the napper or inclined sleeper feature (See To Assemble Playard and sections).

ATENCIÓN: El corralito debe estar montado por completo y trabado en forma segura antes de instalar o usar la función de la cuna y dormidor inclinado (Consulte la sección Cómo montar el corralito).

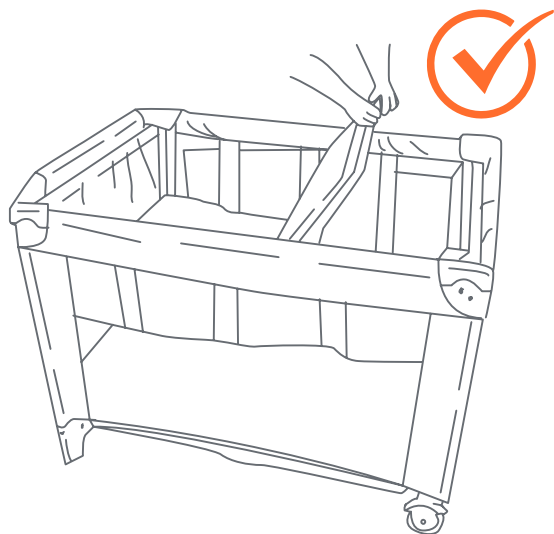

22) Lay the napper fabric on a flat surface with the bottom side facing up. Locate the 2 napper bars with Connectors (Fig. 22a).

NOTICE: Clip openings point up and fabric faces down.

Open the flaps as needed to assemble the bars (Fig. 22b). Insert the napper bars with Connectors into the backside of the napper (Fig. 22c).

• Coloque el tejido de la Camita sobre una superficie plana con la parte posterior hacia arriba. Ubique las 2 Barras de camita con Conectoras (Fig. 22a).

AVISO: Las aberturas del gancho apuntan hacia arriba y la tela hacia abajo.

Abra las solapas según sea necesario para montar las Barras de camita con Conectoras (Fig. 22b). Introduzca las Barras de camita con Conectoras en la parte posterior de la Camita (Fig. 22c).

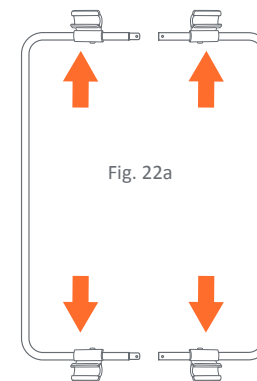

Fig. 22a

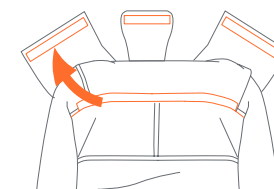

Fig. 22b

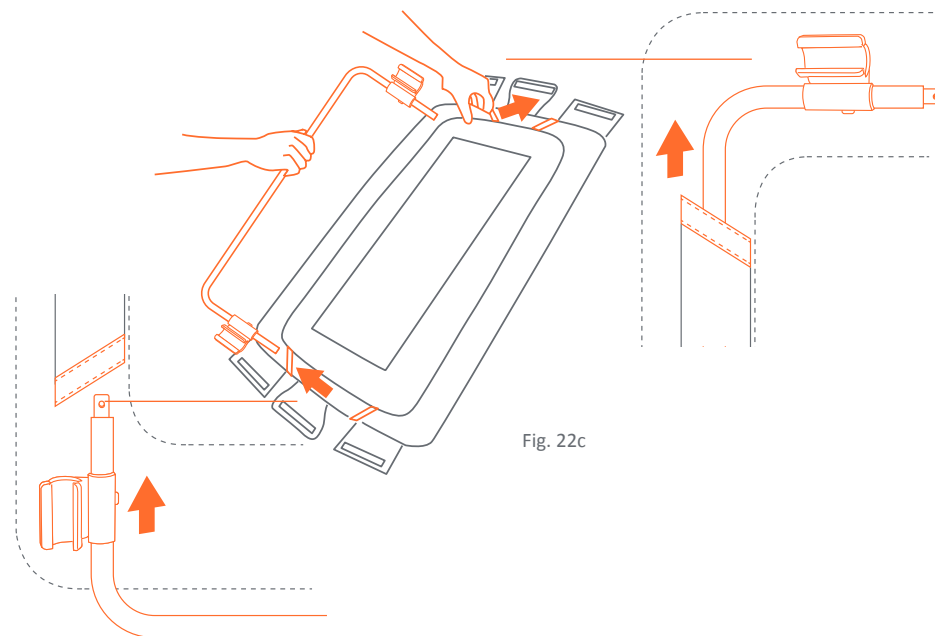

Fig. 22c

- Connect the 2 napper bars with Connectors together on both sides after inserting each through the fabric (Fig. 22d).
- From the underside of the napper, ensure the clips are in the exterior and clips face up during this preparation (Fig. 22e).
- Ensure all pins click into position on all bar connection points (Fig. 22f).

• Conecte las 2 Barras de camita con Conectoras juntas a cada lado después de insertar cada una a través de la tela (Fig. 22d).

• Viendo la parte inferior de la Camita, Asegúrese de que los ganchos estén en el exterior y los ganchos boca arriba durante esta preparación (Fig. 22e).

• Asegúrese de que todos los pernos se traben en los 4 puntos de conexión (Fig. 22f).

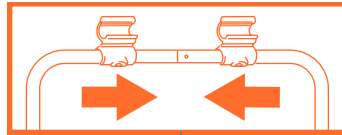

Fig. 22d

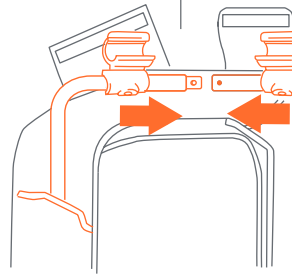

Fig. 22e

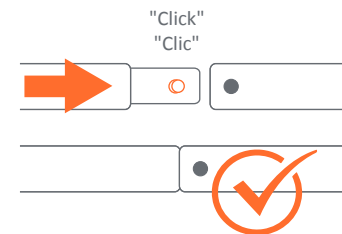
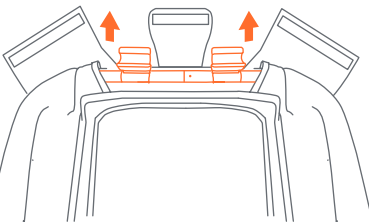

Fig. 22f

- 23)** • Keep the napper with the clips and leg mounts facing up (Fig. 23a). Pull the flaps of the fabric over the bar housing as shown in the diagram (Fig. 23b).

NOTE: Ensure that the fabric opening wraps completely around the bar housing.

- Use the the hook and loop fasteners to close the flap (Fig. 23c). Repeat on the opposite side.

• Mantenga la cuna con los clips y soportes de las piernas hacia arriba (Fig. 23a). Tire de las solapas de la tela sobre la arandela de la barra como se muestra en el diagrama (Fig. 23b).

NOTA: Asegúrese de que la apertura de la tela se envuelva completamente en la arandela de la barra.

- Use los sujetadores para cerrar la solapa (Fig. 23c). Repita la acción en el lado contrario.

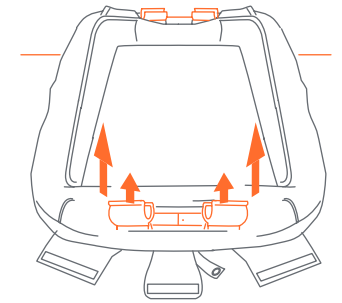

Fig. 23a

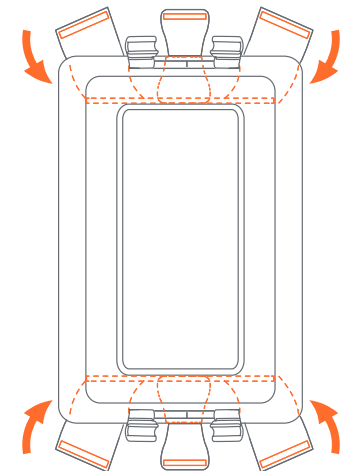

Fig. 23b

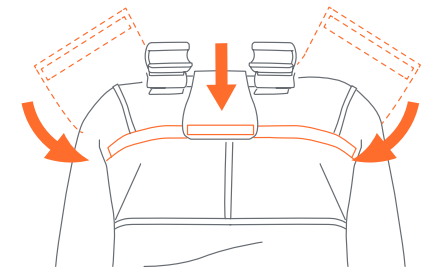

Fig. 23c

ACCESSORIES WARNINGS FOR TOY ACCESSORIES INCLUDING TOYBAR / MOBILE / CANOPY WITH TOYS:

WARNING:

- Possible entanglement injury.
- Keep out of baby's reach.
- Remove Toybar/Mobile/Canopy with toys when baby begins to push up on hands and knees. Recommended use from birth to 5 months.
- Toys are not intended to be mouthed by the baby and should be positioned clearly out of reach of the baby's face and mouth.
- ALWAYS attach all provided fasteners (strings, straps, clamps, etc.) tightly to playard according to these instructions. Check frequently.
- Do not add additional strings or straps to attach to any other crib or playpen.
- The Toybar/Mobile/Canopy with toys is intended for visual stimulation and not to be grasped by the child.

ACCESORIOS ADVERTENCIAS ACCESORIOS DE JUGUETE, INCLUYENDO BARRA DE JUGUETES / MÓVIL / CUBIERTA CON JUGUETES:

ADVERTENCIA:

- Es posible que se lastime al enredarse.
- Mantenga fuera del alcance del bebé.
- Retire la barra/móvil/toldo con juguetes cuando el bebé comienza a empujar hacia arriba con las manos y las rodillas. Se recomienda su uso desde que nacen hasta los 5 meses.
- Los juguetes no están destinados a que el bebé se los lleve a la boca y deben ser colocados claramente fuera del alcance de la cara y la boca del bebé.
- Coloque SIEMPRE todos los sujetadores proporcionados (cuerdas, correas, abrazaderas, etc.) atados fuertemente al corralito de acuerdo con estas instrucciones. Revisar con frecuencia.
- No añada cuerdas o correas adicionales para unir a cualquier otra cuna o corralito.
- La barra/móvil/todo con juguetes está destinado a la estimulación visual y no a ser alcanzado por el niño.

CANOPY CUBIERTA

ATTENTION: The canopy is **NOT** a carry handle.

ATENCIÓN: La cubierta **NO** es un asa de transporte.

- 24)** • Push down on the ends of the canopy to secure it onto the top of the full-size bassinet frame (Fig. 24). To remove it, pull the ends off the napper frame (Fig. 24).

• Presione los extremos de la cubierta / barra de juguetes para sujetarla a la parte superior de la cuna (Fig. 24). Para quitarlo, tire de los extremos del marco de la camita (Fig. 24).

- 25)** • The rear of the canopy has 2 fabric openings. Pull both opening over the 2 clips at the rear of the full-size bassinet frame. Ensure to wrap the elastic completely over the full-size bassinet frame (Fig. 25a).

NOTE: Always complete the canopy before attaching the napper to the playard frame.

- La parte trasera de la cubierta tiene 2 aperturas de tela. Tire de ambas aperturas y colóquelas sobre los 2 ganchos en la parte trasera del armazón de la cuna. Asegúrese de envolver por completo el armazón de la cuna con el elástico (Fig. 25a).

NOTA: Siempre complete la cubierta antes de sujetar la Camita al armazón del corralito.

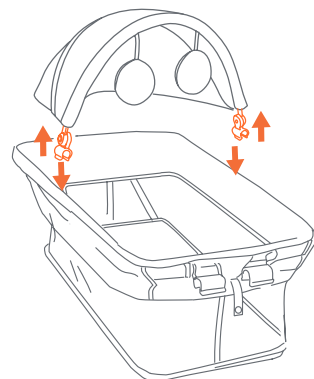
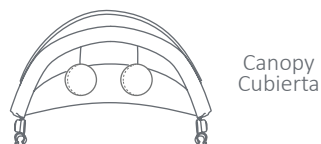

Fig. 24a

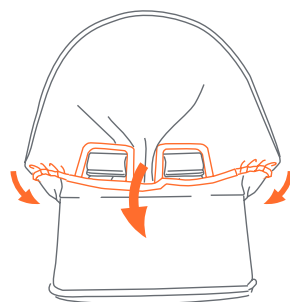

Fig. 25a

- **To open the canopy:** push forward on the front edge of the canopy while holding the rear of canopy in place (Fig. 25b).

- **To fold the canopy:** pull backwards on the front edge (Fig. 25c).

• **Para abrir la cubierta:** empuje hacia delante el borde delantero de la cubierta mientras sostiene la parte trasera de la misma en su sitio (Fig. 25b).

• **Para plegar la cubierta:** empuje hacia atrás el borde delantero (Fig. 25c).

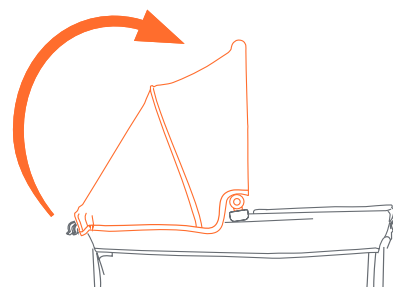

Fig. 25b



Fig. 25c

TO SECURE THE NAPPER TO THE PLAYARD PARA ASEGURAR LA CAMITA.

IMPORTANT! When the napper is on the upper position, it must be secured to the playard frame by using the snap buttons, straps, brackets or fasteners provided.

¡IMPORTANTE! Cuando la Camita está en la posición superior, debe asegurarse a la estructura del corralito usando los botones a presión, las correas, los soportes o los sujetadores provistos.

- 26) •** Locate the 4 clip fasteners on the bottom of the napper.
- To attach the napper to the Playard, lower it into the full-size bassinet. Push down on the 4 clips and secure it onto the full-size bassinet railing (Fig. 26).

- Ubique los 4 ganchos/sujetadores en el la Camita.
- Para sujetar la Camita al corralito, baje la hasta el interior de la cuna de tamaño completo. Presione hacia abajo los 4 ganchos superior y asegúrelos en la barandilla grande de la cuna de tamaño completo (Fig. 26)

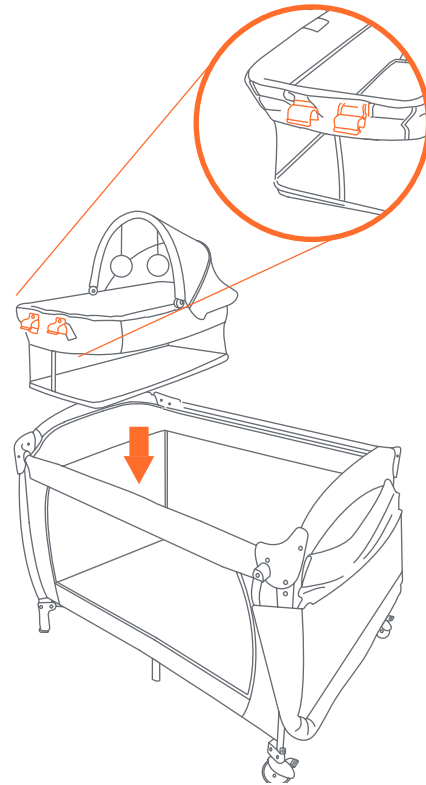

Fig. 26

TO REMOVE NAPPER PARA QUITAR LA CAMITA

⚠ WARNING: Care must be taken when folding and unfolding to prevent finger entrapment.

CAUTION: Do not allow children near while folding and unfolding.

⚠ ADVERTENCIA: Se debe ser prudente al plegar y desplegar para evitar que queden dedos atrapados.

PRECAUCIÓN: No permita que los niños se acerquen mientras pliega y despliega.

- 27) • ATTENTION:** Always fold to store the napper when not in use.

- Remove the napper from the Playard and store away (Fig. 27).
To Fold Reverse the previous section:
TO ASSEMBLE NAPPER.

- **ATENCIÓN:** Siempre pliegue para guardar a Camita cuando no se utiliza.
- Quite la Camita del Corralito y apóyela sobre una superficie plana (Fig. 27). Para plegarla, invierta la sección anterior:
PARA ENSAMBLAR CAMITA.

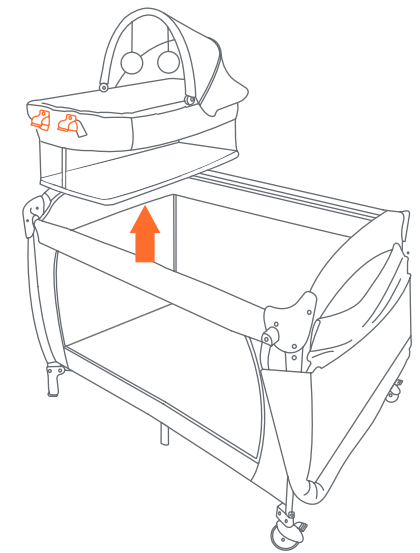

Fig. 27

MAINTENANCE AND CLEANING INSTRUCTIONS:

Use only household mild soap and warm water.

DO NOT USE BLEACH.

DO NOT MACHINE WASH.

INSTRUCCIONES DE LIMPIEZA Y MANTENIMIENTO:

Utilice sólo jabón suave y agua tibia.

NO USE BLANQUEADOR.

NO LAVE A MÁQUINA.



BABY TREND® CUSTOMER SERVICE

The Customer Service Department can be contacted at 1 (800) 328-7363 Monday through Friday between 8:00 a.m. and 4:30 p.m. (PST). Return Authorizations are required prior to returning product(s) to Baby Trend®.

BABY TREND® SERVICIO AL CLIENTE

El Departamento de Servicio al Cliente puede ser contactado a 1 (800) 328-7363 Lunes a viernes entre 8:00 a.m. y 4:30 p.m. (PST). Un numero de autorizacion es requerido antes de la devolución de los producto(s) a Baby Trend®.