

Read all instructions BEFORE assembly and USE of product.
KEEP INSTRUCTIONS FOR FUTURE USE.
Lea todas las instrucciones ANTES de armar y USAR el
producto. CONSERVE LAS INSTRUCCIONES PARA USO FUTURO.

Sit N' Stand® Double 2.0

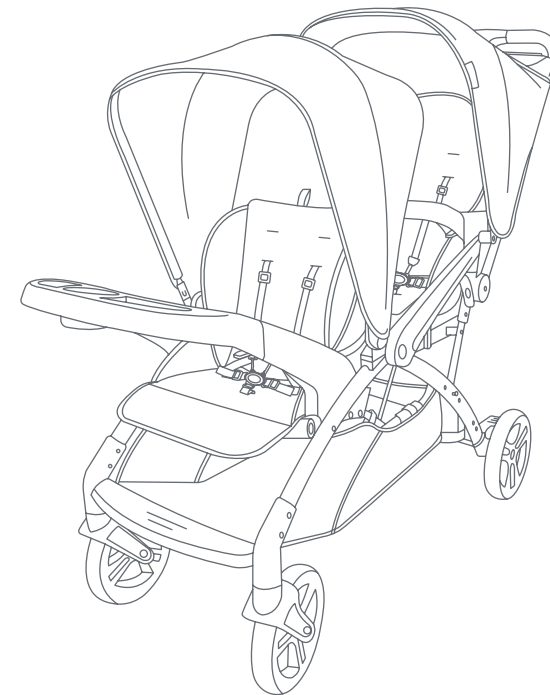

Instruction Manual
Manual de Instrucciones

SS28XXXA

Baby Trend, Inc.
13048 Valley Blvd.
Fontana CA 92335

1-800-328-7363
(8:00 a.m. ~ 4:30 p.m. PST)
www.babytrend.com





WARRANTY

DO NOT RETURN YOUR PRODUCT TO THE STORE. PLEASE CONTACT BABY TREND® FOR REPLACEMENT PARTS, SERVICE AND REPAIR.

The Baby Trend® warranty covers workmanship defects within 1 year of purchase. Any product which has been subjected to misuse, abuse, abnormal use, excessive wear and tear, improper assembly, negligence, environmental exposure, alteration or accident, or has had its serial number altered or removed invalidates all claims against the manufacturer. Any damage to property during installation is the sole responsibility of the end user.

Customer Service Department can be contacted at 1 (800) 328-7363 Monday through Friday between 8:00 a.m. and 4:30 p.m. (PST). Return Authorizations are required prior to returning product(s) to Baby Trend®. Please visit <http://babytrend.com/pages/limited-warranty> for complete warranty details.

GARANTIA

NO DEVUELVA SU PRODUCTO A LA TIENDA. POR FAVOR CONTACTE A BABY TREND® PARA PIEZAS DE REPUESTO, SERVICIO Y REPARACION.

La garantía de Baby Trend® cubre defectos de fábrica por 1 año después de la compra. Cualquier producto que haya sido sometido a uso inadecuado, abuso, uso anormal, desgaste excesivo, montaje incorrecto, negligencia, exposición ambiental, alteración o accidente, o cuyo número de serie haya sido alterado o removido, anula todos los reclamos contra el fabricante. Cualquier daño a la propiedad durante la instalación es la exclusiva responsabilidad del usuario final.

El Departamento de Servicio al Cliente está disponible llamando al 1 (800) 328-7363, de lunes a viernes de 8:00 a.m. a 4:30 p.m. (PST). Se requiere una Autorización de Devolución antes de poder devolver el o los productos a Baby Trend®. Visite <http://babytrend.com/pages/limited-warranty> para conocer todos los detalles de la garantía.

Baby Trend, Inc. 13048 Valley Blvd. Fontana CA 92335
1-800-328-7363 • (8:00am ~ 4:30pm PST)
www.babytrend.com

WARNING

 **WARNING:** Please follow all of these instructions to ensure the safety of your child. Keep these instructions for future reference.

 **WARNING:** Failure to follow these instructions could result in serious injury or death. Avoid serious injury from falling or sliding out, always use the safety harness and insure that the children are properly positioned according to these instructions.

 **WARNING:** Never leave children unattended.

Stroller accommodates 2 children max. Do not exceed.

The maximum weight for the front seat is 40 lb (18.1 kg). The maximum weight for the platform and jump/rear seat is 50 lb (22.68 kg).

The rear stand on platform and jump/rear seat are designed for a child who is at least 2 1/2 years old and is not over 40 inches (102 cm) tall. Children totaling more than 90 pounds (40.82 kg), will cause excessive wear and stress on the stroller and may cause a hazardous unstable condition to exist.

Purses, shopping bags, parcels, diaper bags or accessory items may change the balance of the stroller and cause a hazardous, unstable condition.

The maximum weight that can be carried in the storage basket is 5 lbs (2.26 kg), parent tray and child tray is 3 lbs (1.36 kg). Seat Belt storage pocket: To store seat belt only, maximum weight is 1 lb (0.45 kg). Excessive weight may cause a hazardous unstable condition.

Be certain the stroller is completely opened and locked in place before allowing a child near the stroller.

NEVER use the stroller on stairways or escalators.

NEVER allow your stroller to be used as a toy.

To clean use only mild household soap or detergent and warm water on a sponge or clean cloth.

Check your stroller for loose screws, worn parts, torn material or stitching on a regular basis. Replace or repair parts as needed.

Discontinue use of stroller should it malfunction or become damaged. Please contact our customer service department to arrange for repair or obtain replacement parts.

WARNING

IMPORTANT! To ensure safe operation of your stroller, please follow these instructions carefully. Please keep these instructions for future reference.

IMPORTANT! Before assembly and each use, inspect this product for damaged hardware, loose joints, missing parts or sharp edges. NEVER use if any parts are missing or broken.

IMPORTANT! Adult assembly is required. Keep child away during unpacking and assembly.

Check that you have all the parts for this model before assembling the stroller.

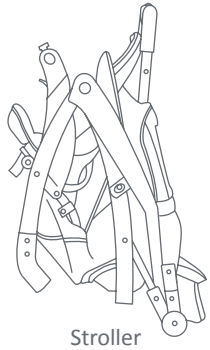

Stroller



Rear Axle Assembly

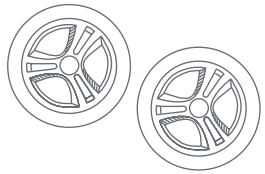

** Rear Wheels (x2)

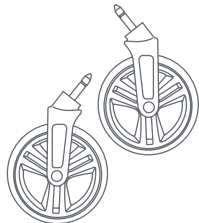

**Front Wheels (x2)

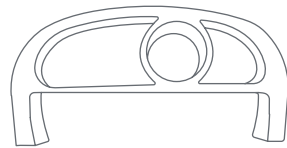

Child Tray (x2)

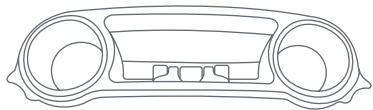

Mobile Phone Positioning Parent Tray

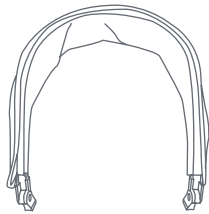

Front Canopy

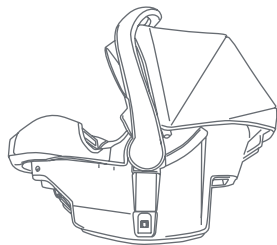

*Infant Car Seat

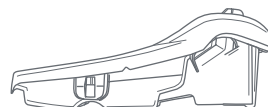

*Base

Rear Axle parts (2) caps and spare parts

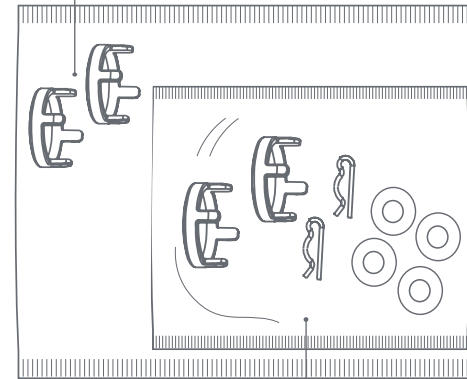

Rear Axle spare parts (2) caps, (2) pins, (4) washers

*Infant Car Seat Sold Separately **Wheel styles may vary.

1 Frame Set Up

Pull out and rotate the latch away from the stroller peg (Fig. 1a). **(1)** Use one hand to hold the handle and tilt stroller forward. **(2)** Push the stroller open firmly with the other hand (Fig. 1b).

(3) Firmly pull upward on the stroller handle to completely open the frame (Fig. 1b).

NOTE: The frame must fully click into position.

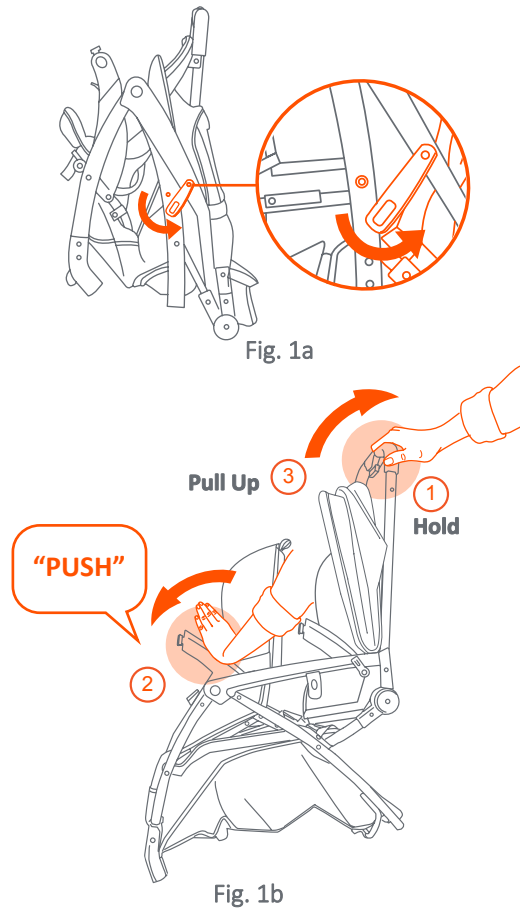

2 Front Wheels

Insert each front wheel into the housing on both sides of stroller frame. Line up the peg with the housing and firmly push into place (Fig. 2).

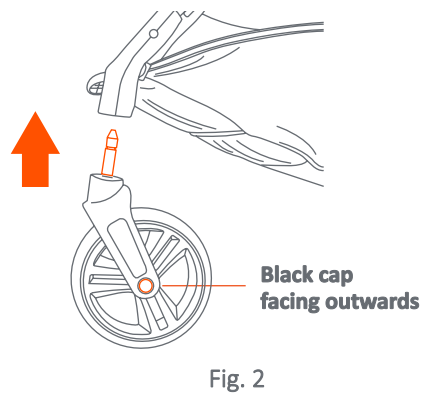

3 Rear Axel

Remove the pin and 1 washer from both ends of the rear axle (Fig. 3a).

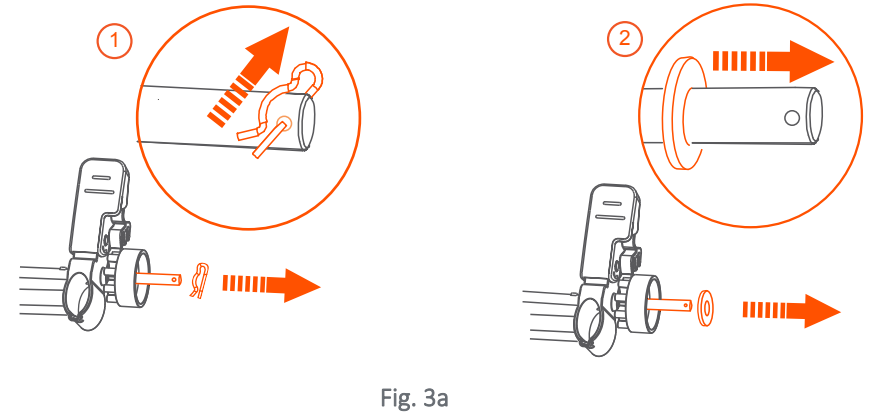

Install the rear wheel with the auxiliary teeth inserting first (Fig. 3b).

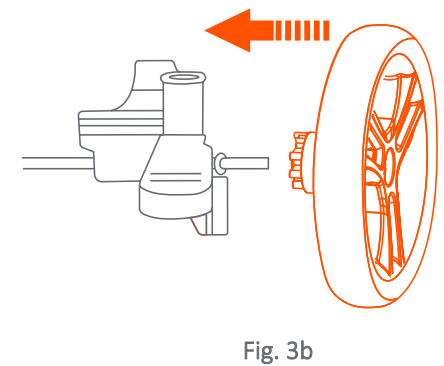

Get the cross bar through the rear wheel and insert the second washer (Fig. 3c).

Place the pin horizontally into the hole of the axle bar and then rotate into a vertical position (Fig. 3d).

(1) Align the tabs on the cap with the holes on the wheels. **(2)** Push the cap into the wheel to close the axle assembly.

NOTE: Press firmly with your palm to press the cap in completely (Fig. 3e).

Repeat for the other side.

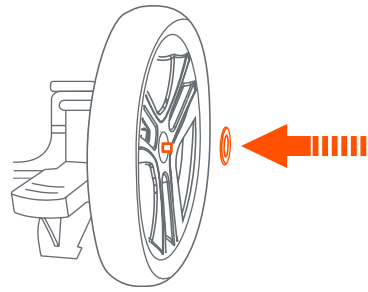

Fig. 3c

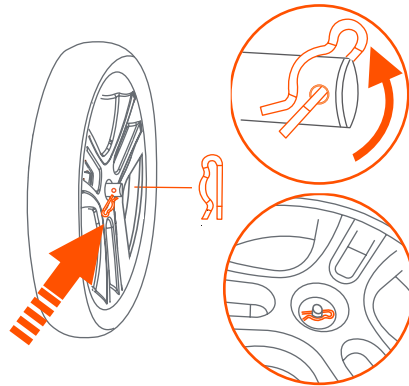

Fig. 3d

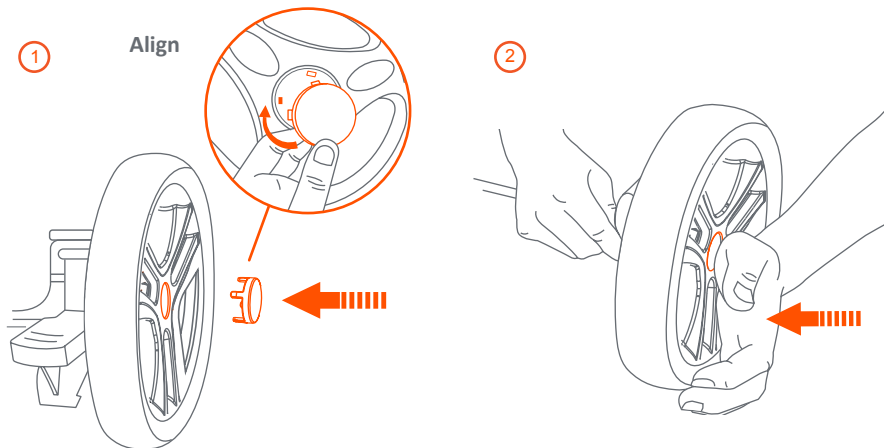

Fig. 3e

Before assembling the rear axle, pull off the protective caps from the stroller frame's rear legs (Fig. 3f).

Place the rear legs over the axle with wheels and apply pressure on both sides. Ensure both sides lock into place (Fig. 3g).

NOTE: Pull on the front and rear wheels to ensure all are securely attached to the stroller. NEVER use stroller if wheels do not lock into place. If you need assistance, please contact our customer service department at 1-800-328-7363, Monday-Friday, between 8:00 a.m. and 4:30 p.m. PST. www.babytrend.com/contact-us

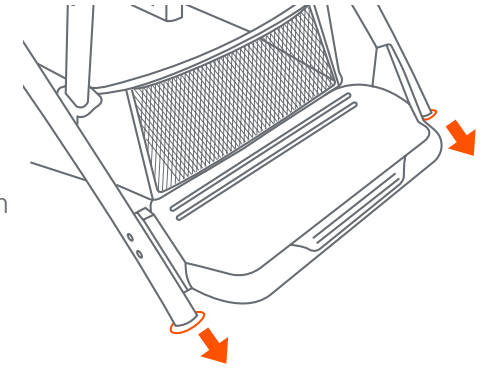

Fig. 3f

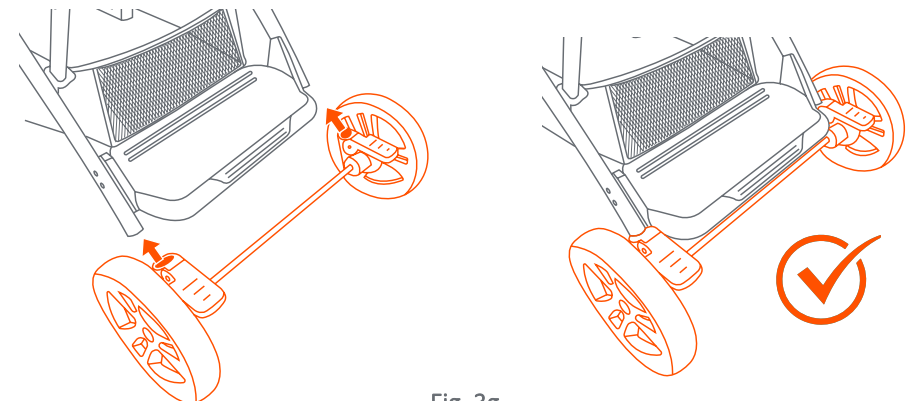

Fig. 3g

4 Child Tray

⚠️ WARNING: The child's tray is not a restraint device: always secure your child with the seat belt. DO NOT lift the stroller by the child's tray. Use care when child is in the stroller and securing the front tray. Do not place hot liquids or more than 3 lbs (1.36 kg) in the child tray. Serious burns or unstable conditions could result.

To attach child tray:

Push tray downward and onto each side of the front armrests until both sides snap into place (Fig. 4a). Check that the tray is secured by slightly pulling it upwards.

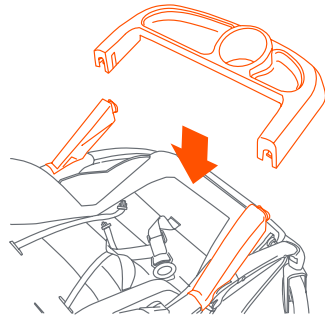

Fig. 4a

To access child seat:

Pull one release lever (Fig. 4b) on the underside of the child tray and lift upward. Either side can rotate up to access the seat (Fig. 4c).



Fig. 4b

To remove the child tray:

Pull both release levers located on the underside of each side of the tray and lift upward (Fig. 4d).

NOTE: Repeat the above steps for the rear child tray.

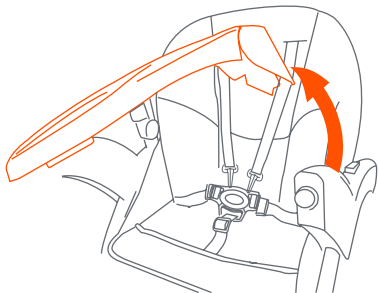

Fig. 4c

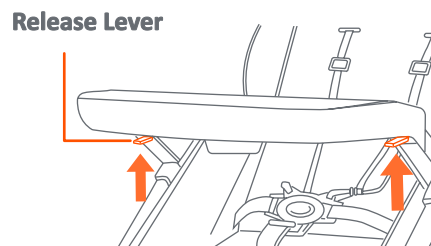

Fig. 4d

5 Mobile Phone Positioning Parent Tray

⚠️ WARNING: Do not place hot liquids or more than 3 lbs (1.36 kg) in the parent tray. Serious burns or unstable conditions can result.

⚠️ WARNING: Care must be taken when folding stroller to prevent damage. Make sure all accessories, mobile phones, diaper bags or purses are removed before folding. Failure to remove items in, or on the stroller may result in damage to the stroller or the item (s) if not removed. Baby Trend® will not be liable or warrant any damage.

To Insert The Parent Tray:

To attach the parent tray insert the hole on the parent tray into the pin on the handle. Align the opposite side of the tray and press down until you hear a "click". Pull up on the tray to verify proper installation. Please be careful not to pinch your fingers when installing the parent tray (Fig. 5a).



Fig. 5a

Mobile phone positioner:

Align mobile phone to the clip and insert it through the grips. Make sure to push the phone all the way down into the positioner (Fig. 5b).

NOTE: The positioner may not accommodate all mobile phones or other devices. Do not use positioner as a secure holder when stroller is not in use or if your phone is loose or is too large.

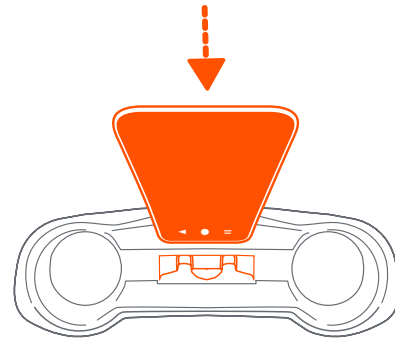

Fig. 5b

To remove the parent tray:

Pull outward on one end of the tray while lifting upward (Fig. 5c).

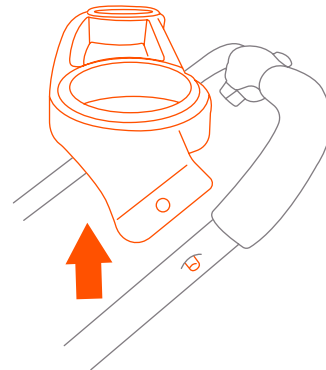

Fig. 5c

6 Front Canopy

To attach the canopy:

Align both sides of the canopy clips onto the plastic tabs. Slide clips forward to lock into place (Fig. 6a).

NOTE: Ensure the canopy is completely snapped into position.

To open the canopy:

Push front bar forward while holding back of canopy. Canopy reaches forward or backward (Fig. 6b).

To close the canopy:

Pull front of canopy back towards stroller handle (Fig. 6c).

To remove the canopy:

Slide both canopy clips backward to remove (Fig. 6d).

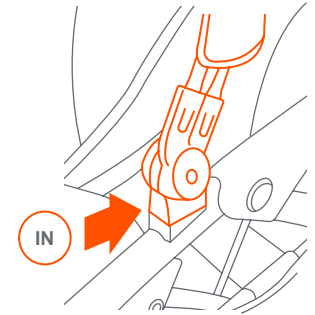

Fig. 6a

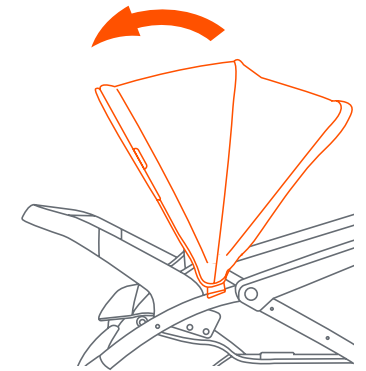

Fig. 6b

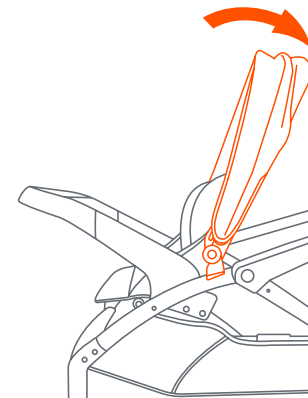

Fig. 6c

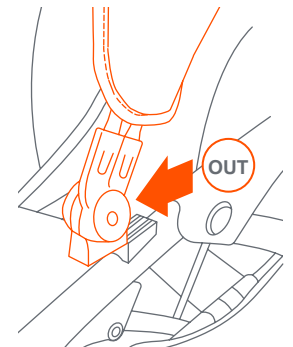

Fig. 6d

7 Rear Canopy

If received unattached, line up the male fittings of the lower connection with the female fittings on the handle frame and push inward (Fig. 7a).

Check all attachments

If received unattached, follow below instructions to attach: Pinch the straps and insert into the tray slots (Fig. 7b).

Hook all three canopy straps to the pertaining tray tab (Fig. 7c).

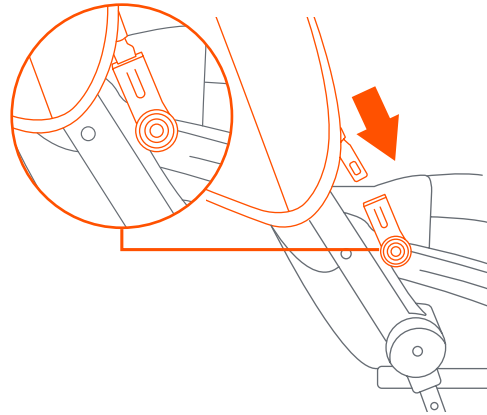

Fig. 7a

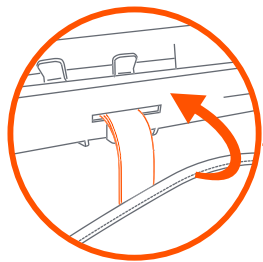
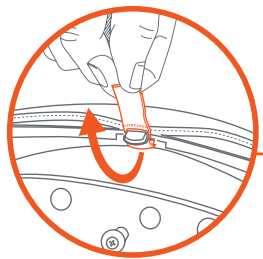
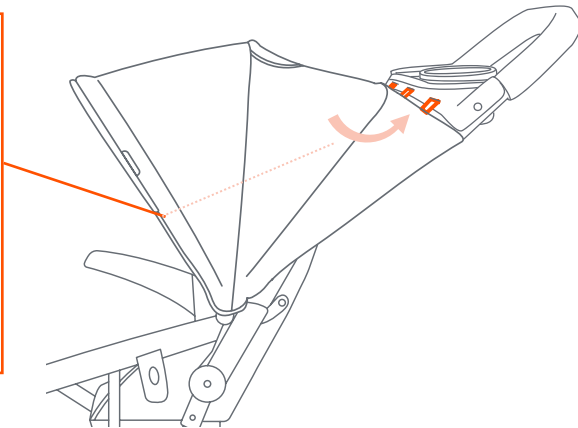

Fig. 7b



“underside”

Fig. 7c



Ensure all fabric panels are attached to their corresponding tab as illustrated (Fig. 7d).

Secure the canopy sides with the bands (Fig. 7e). Fasten each hook and strap onto the stroller frame (Fig. 7f).

Repeat for the other side.

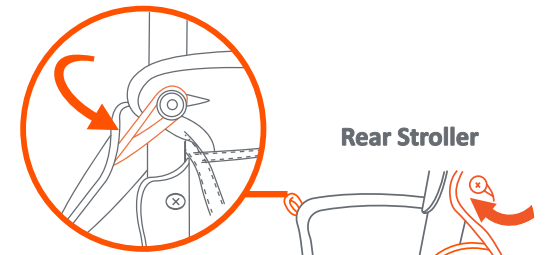

Fig. 7e

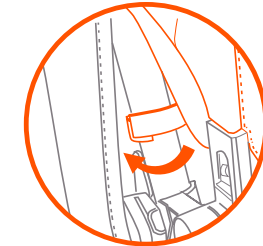

Fig. 7f

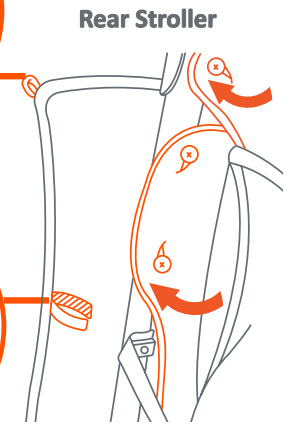
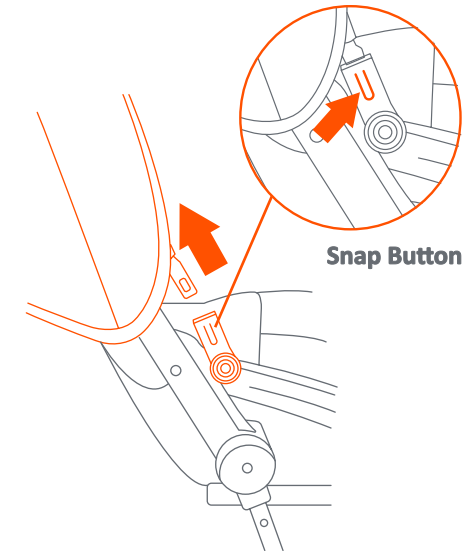

Fig. 7d

To remove the rear canopy:

Repeat the steps above to undo the canopy. Then press both snap buttons of the rear canopy to remove (Fig. 7g).



Snap Button

Fig. 7g

8 Basket Access

Securing the Basket Straps

If the straps are not assembled, locate the (4) types of straps as shown (Fig. 8a).

(1) Locate the cording on the front edge of the basket and ensure to loop it over and hook it onto the tab under the frame.

(2) Loop the two basket straps together over the stroller frame.

(3) Ensure the strap is inserted through the rear footrest.

(4) On the rear basket, ensure the strap is inserted through the slot.

NOTE: Repeat for the other side.

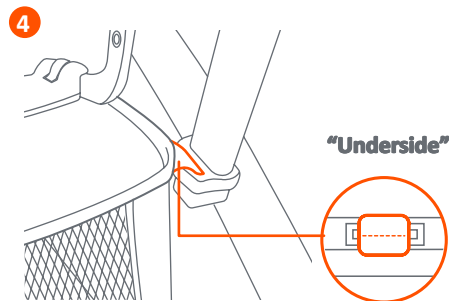
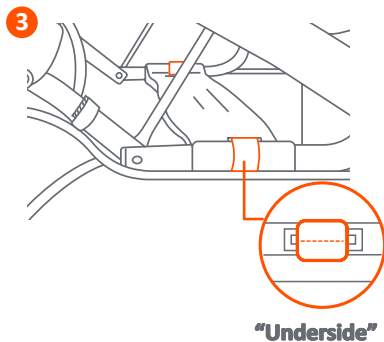
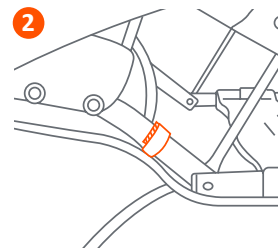
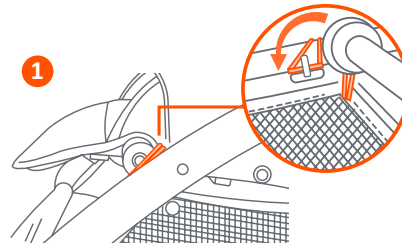
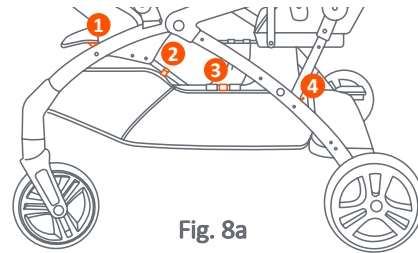

Check Straps:

Ensure that all straps with snap closures are attached correctly (Fig. 8b).

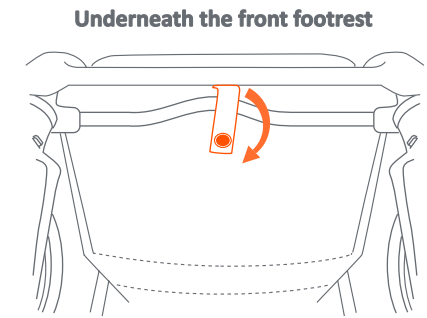

Basket Access / Flip-Up Leg Rest:

Lift the leg rest to access the storage basket from the front side (Fig. 8c).

NOTE: Lift leg rest from the edge, and always close the storage basket front access when not in use.

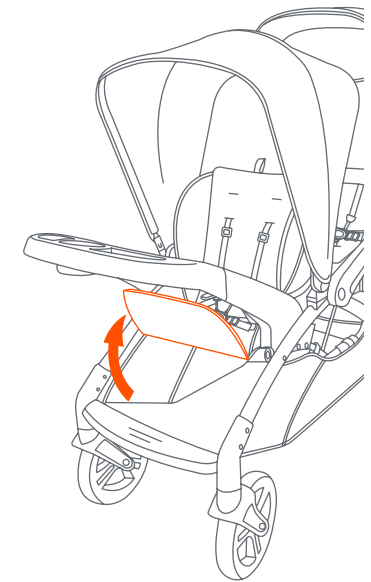

9 Rear Brakes

⚠ WARNING: Always set brakes when the stroller is not being pushed so that the stroller will not roll away. NEVER leave stroller unattended on a hill or incline as the stroller may slide down the hill.

To engage rear brakes, apply downward pressure to the brake levers located on the rear axle (Fig. 9a).

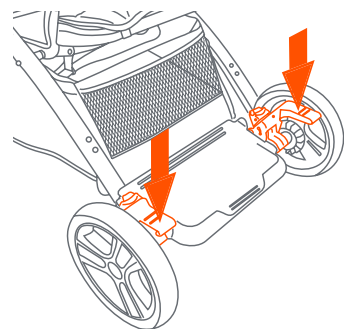

Fig. 9a

The stroller may require forward or rearward movement in order to engage the brake. Check that the stroller will not move once the brakes are properly applied. To release, gently lift up on the brake levers (Fig. 9b).

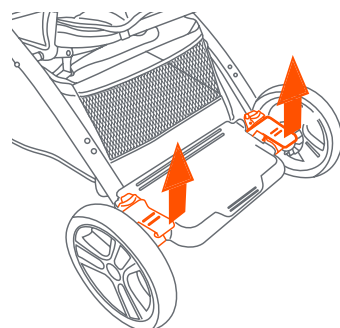

Fig. 9b

10 Secure the Child

⚠ WARNING: Avoid serious injury from falling or sliding out. Always use the safety harness.

STRANGULATION HAZARD: Child can strangle in loose safety harness. Never leave child in seat when safety harness is loose or undone.

The shoulder straps of the 5-point harness have multiple positions. Select the position that places the shoulder strap level with, or below the top of the child's shoulder (Fig. 10a).

Adjust to child's shoulder

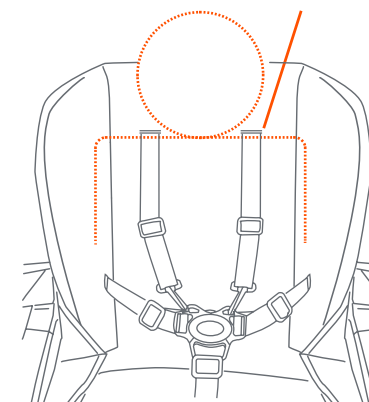

Fig. 10a

To secure the child, place the safety harness around the child's waist and over the shoulders. Place the crotch strap between the child's legs. Insert the male end of each shoulder/waist belt into the crotch buckle. Tighten all buckles to the proper fit for the child (Fig. 10b).

Adjust for a snug fit

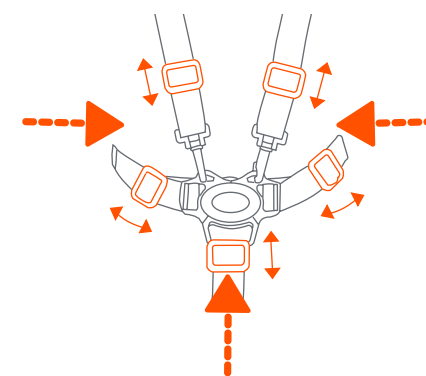
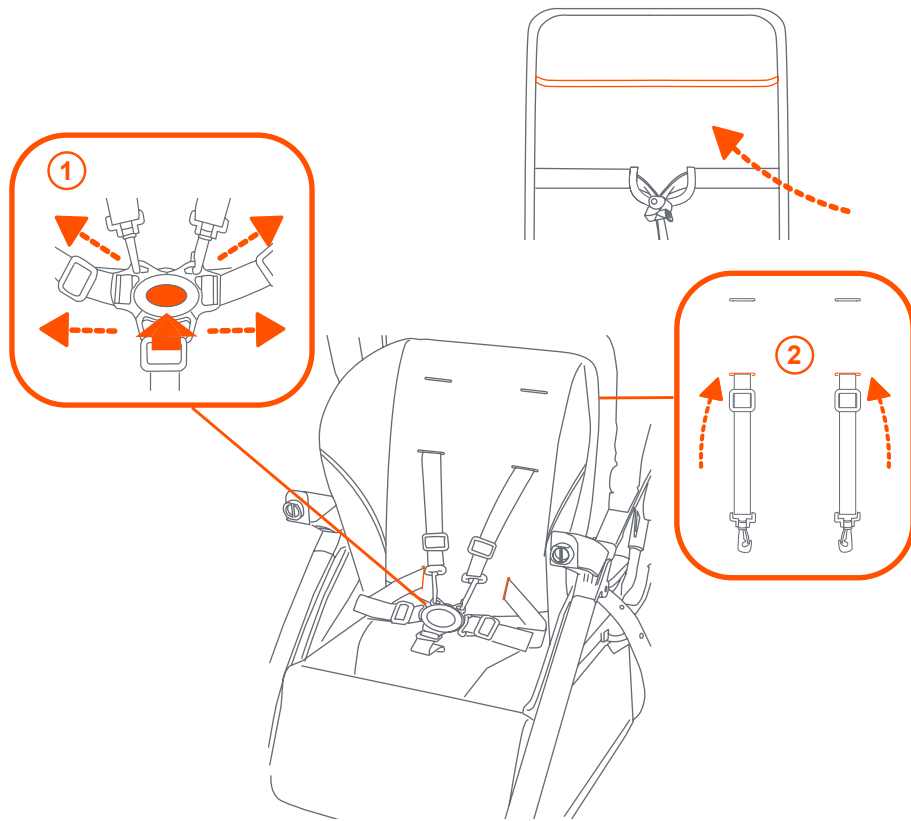

Fig. 10b

To make adjustments on the front seat:

(1) Push the button on the center clasp and all the harness straps will release.

(2) To re-thread: Unhook the shoulder straps. Use the slit in the back of the front seat. Locate the shoulder straps to re-thread accordingly. Select the position that places the shoulder strap level with, or below the top of the child's shoulder.



To make adjustments on the rear seat with seat pad:

To re-thread: Unhook the shoulder straps. Use the hook and loop in the back of the rear seat. Locate the shoulder straps to re-thread accordingly. Select the position that places the shoulder strap level with, or below the top of the child's shoulder (Fig. 10d).

(1) If needed: Adjust the crotch buckle to face the front of the stroller when using the rear seat.

(2) Use the strap and anchor under seat to **RESET** the crotch buckle accordingly.

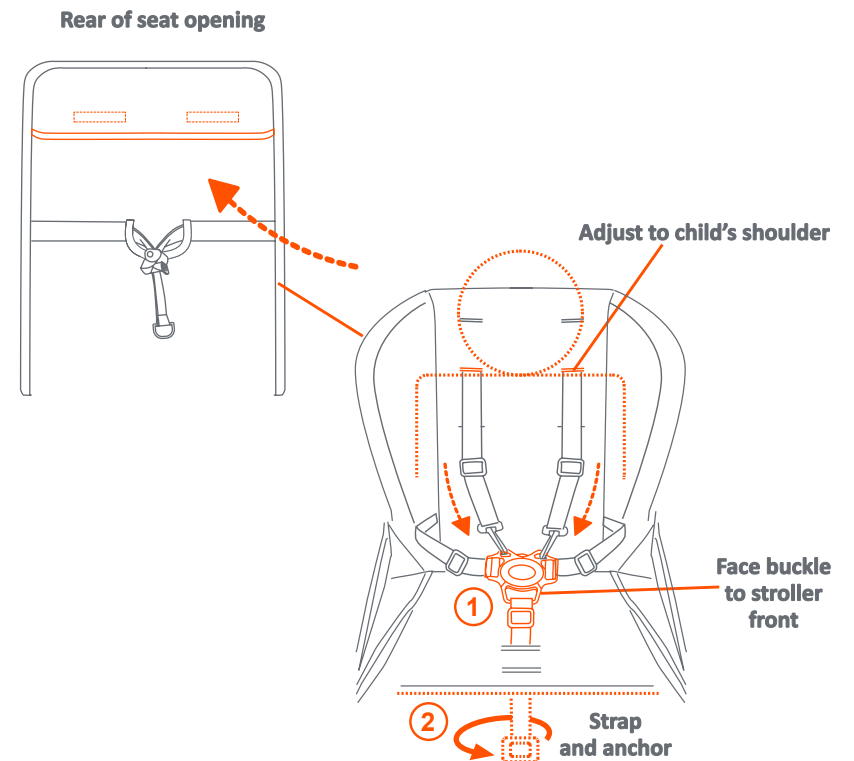

Fig. 10d

11 To Recline Seats

⚠ WARNING: The upright position should be used only for a child that is at least 6 months old.

To recline the seat press the clip ends together to release and pull down (Fig. 11a).

To place seat into an upright position, press the clip ends together while holding the end of strap. Push clip upwards to secure into desired position (Fig. 11b).

NOTE: Repeat the step above to recline the rear seat. Adjust the safety strap as needed.

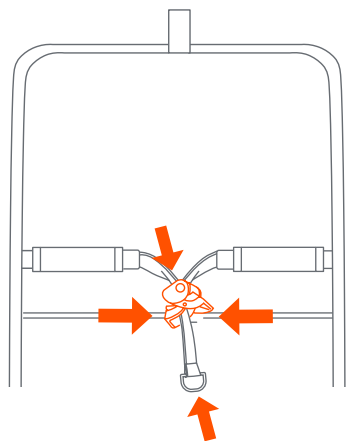

Fig. 11a

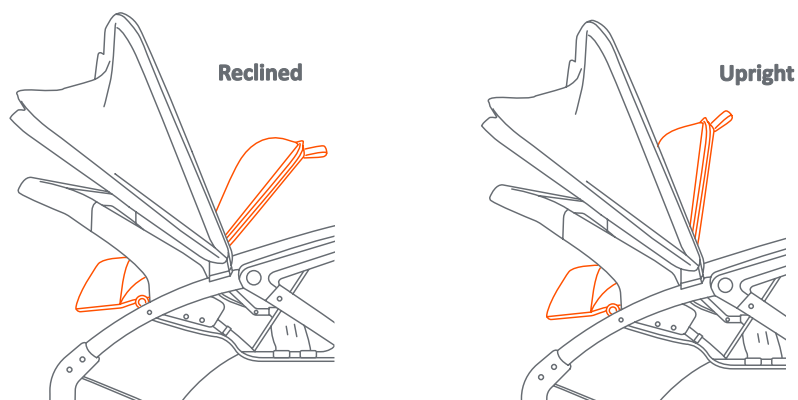

Fig. 11b

12 Infant Car Seat

⚠ WARNING: Avoid serious injury from falling or sliding out, always use the Infant Car Seat harness.

Infant car seat(s) sold separately
(visit babytrend.com for compatibility chart)

ATTENTION: CS01 EZ-Lift, CS02 EZ-Lift PLUS and CS03 EZ-Lift PRO

Dual Infant Car Seats must each attach into the connectors of the strollers front and rear seats. **IMPORTANT:** For use of two car seats or any dual seating combination, both seats must have weight in them. Always sit the 2 children at the same time.

Single Infant Car Seat must attach to the front seat connectors only.

This feature requires child tray and seat back adjustment to the most reclined position. Canopy adjustments must be done accordingly.

NOTE: To make seat position adjustments refer to step 11.



DO NOT use a single car seat in the rear seat position. **DO NOT** use the rear seat without fabric installation.

Car Seat Connections:

Recline both seats as shown on step 11. Align the car seat connection to the stroller connectors. **Both car seats must be rear facing.**

Carefully rest the car seats lower rear against the angle point of the tray. Latch the connection into the stroller frame. Press down firmly for the click.

ALWAYS ensure that the car seat is properly connected and locked onto the stroller before each use by lifting up on the car seat handle (Fig. 12a).

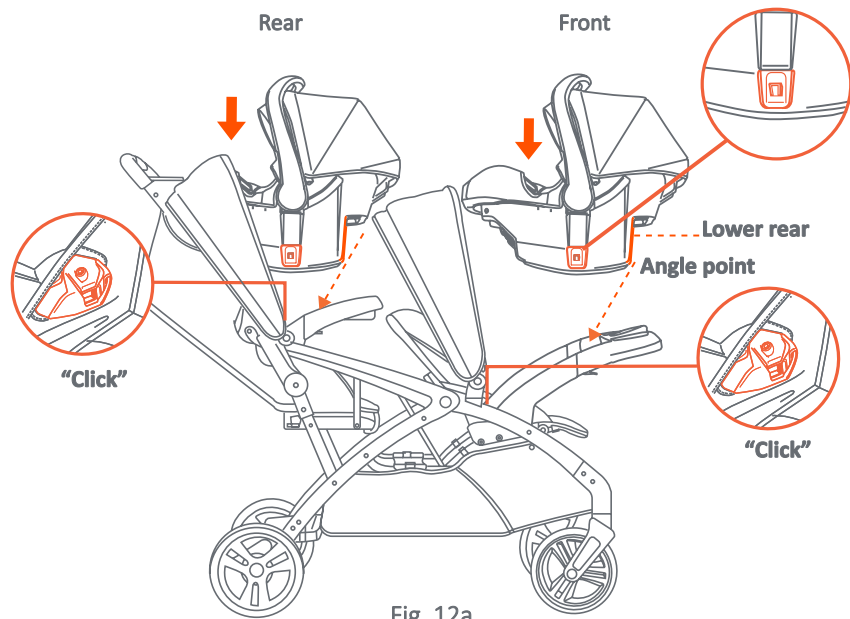

Fig. 12a

IMPORTANT:

REAR SEAT: Always use short clips to secure the infant car seat to the stroller. (Fig. 12b). **NOTE:** Thread between canopy and stroller frame to attach. Reverse to remove and store in the side pocket.

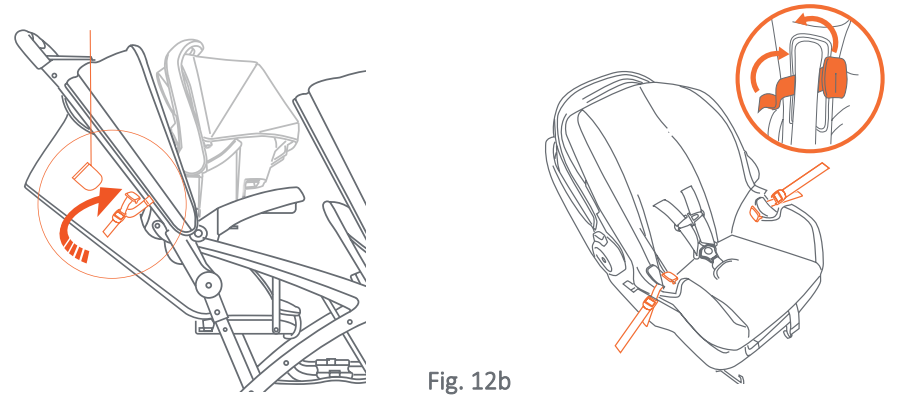

Fig. 12b

Removing the car seat:

NOTE: Set handle to the carry position (Fig. 12c). Squeeze the release handle located at the Top-rear of the car seat and lift away from the stroller (Fig. 12d). **Applies to both front and rear.**

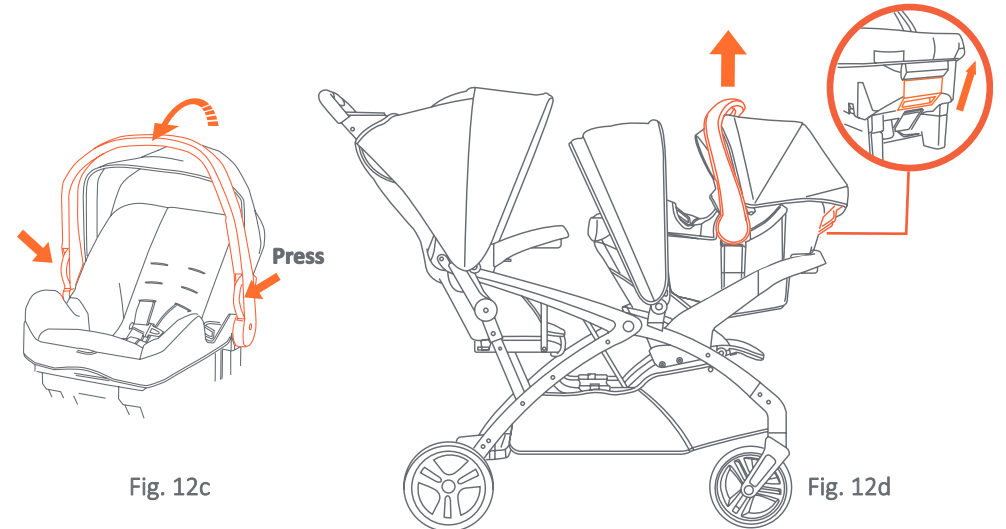

Fig. 12c

Fig. 12d

13 Jump Seat

⚠️ WARNING: The rear platform and jump seat are designed to accommodate a child who is at least 2 1/2 years old, has good balance and coordination, and is not over 40 inches tall.

Rear Seat/Jump Seat: To use jump seat, please remove the rear child tray, rear canopy and rear seat.

To remove the rear child tray: See (Fig. 4d) for details.

To remove the rear canopy: Reverse step 6.

To remove the rear seat: Detach the recline strap from the frame by folding and sliding the strap through the “D-ring” located on the end of the strap (Fig. 13a). And remove any remaining straps that are attached to the stroller frame.

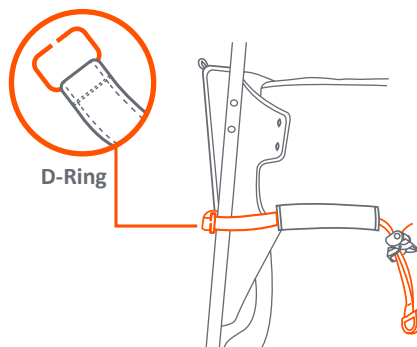

Fig. 13a

Place stroller on its side. Remove the attachments underneath the rear seat as shown (Fig. 13b).

To reattach the rear seat:
Reverse the steps above.

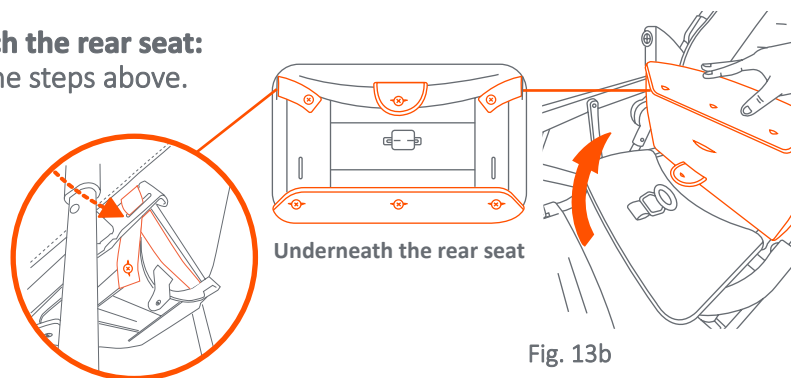

Fig. 13b

⚠️ WARNING: Do not use jump seat at this point. The harness strap must be adjusted.

14 Using the Rear Jump Seat

⚠️ WARNING: The rear platform and jump seat are designed to accommodate a child who is at least 2 1/2 years old, has good balance and coordination, and is not over 40 inches tall.

NOTE: Rear seat should be removed. **(1)** Crotch buckle must face stroller rear during use of the jump seat.

(2) Use the strap and anchor under seat to **RESET** the crotch buckle accordingly.

Have the child sit on the jump seat facing backwards. Secure the child with the jump seat 3-point harness. View of harness storage pocket location (Fig. 14a).

Put the seat belt around the child's waist, and buckle to the crotch strap (Fig. 14b). Adjust the seat belt to be snug around the child's waist.

TO RELEASE: Push the button on the center clasp and all the harness straps will release (Fig. 14c).

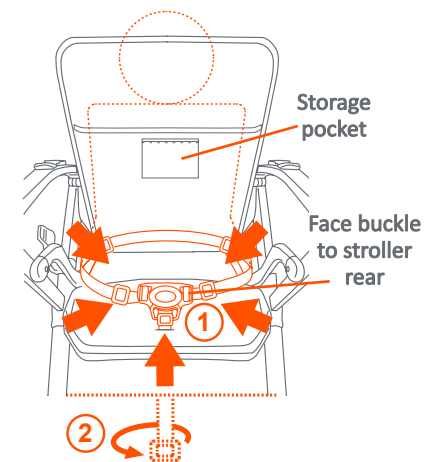

Jump Seat 3-point Harness
Fig. 14a

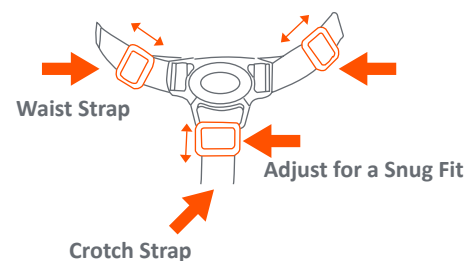

Fig. 14b

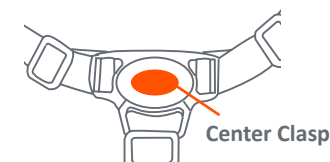

Fig. 14c

15 Using the Platform

⚠ WARNING: The rear platform and jump seat are designed to accommodate a child who is at least 2 1/2 years old, has good balance and coordination, and is not over 40 inches tall.

First engage the rear brakes (Fig. 15a). Place child in rear-facing standing position.

NOTE: Ensure the child holds the frame with both hands at all times.

Position the child on the platform on the back of the stroller. Be sure child is standing facing forward and hands are holding frame. Secure the stand feature safety belt behind child and engage buckle (Fig. 15b). Be sure that the child's feet are fully on the platform at all times.

NOTE: Ensure the child holds the frame with both hands at all times.

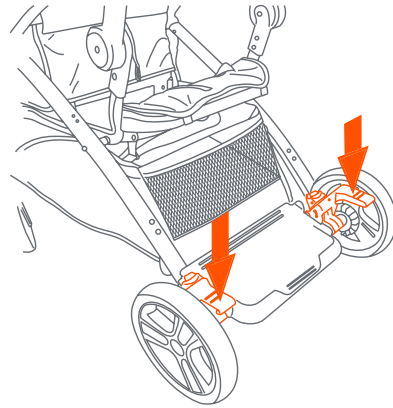

Fig. 15a

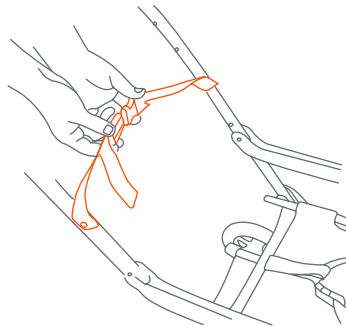

Fig. 15b

16 To Fold Stroller

⚠ WARNING: Care must be taken when folding and unfolding the stroller to prevent finger entrapment.

⚠ CAUTION: Do not allow children near stroller while folding and unfolding.

⚠ WARNING: Care must be taken when folding and unfolding the stroller to prevent damage. Make sure all accessories, mobile phones, diaper bags or purses are removed before folding. Failure to remove items in, or on the stroller so may result in damage to the stroller or the item(s) if not removed. Baby Trend® will not be liable or warrant any damage.

Always push canopy forward away from handle before folding the stroller (Fig. 16a).

To fold the stroller, pull the stroller back to position the front wheel as seen below and engage the brakes. (1) Slide the thumb latch to the left. (2) Squeeze the pull trigger while pushing forward on the handle (Fig. 16b).

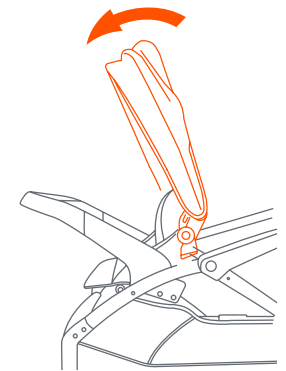

Fig. 16a

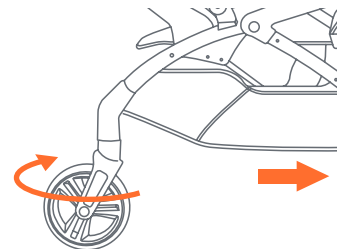
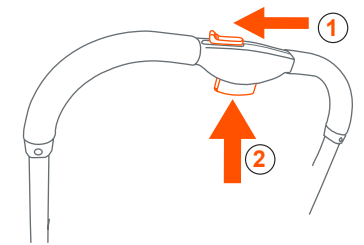

Fig. 16b



Once the stroller begins to fold, push upward on the handle (Fig. 16c). Continue pushing handle upward and use the fold assist strap to close the stroller.

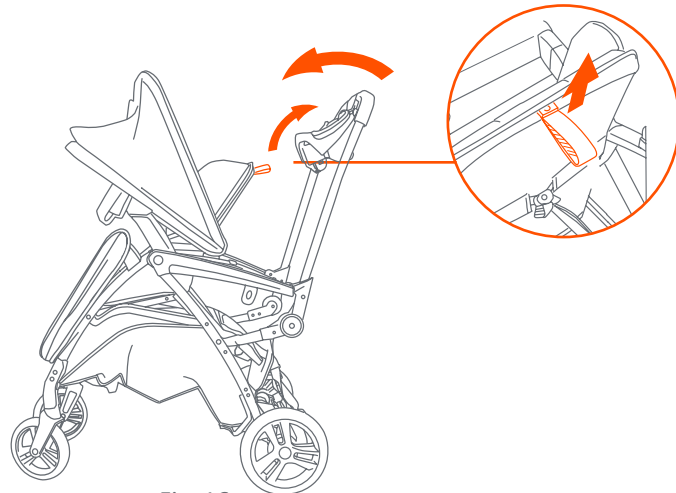

Fig. 16c

Rotate the latch to lock the stroller.

NOTE: Ensure the stroller peg engages with the latch (Fig. 16d).

Refer to **Step 1** for unfolding sequence. All wheels can remain assembled during folding and unfolding.

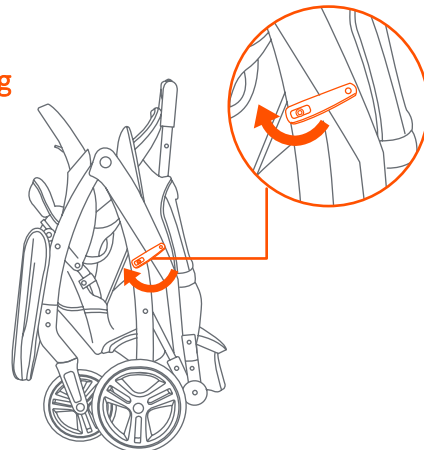

Fig. 16d

17 Front Wheel - Maintenance

If replacing the front wheel, press the pin located behind the wheel hub. Pull the wheel out from the hub (Fig. 17).

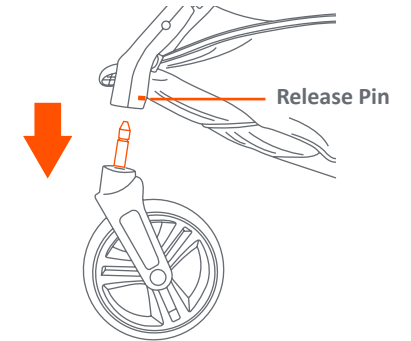

Fig. 17

18 Rear Wheel - Maintenance

If replacing the rear wheel:

Press the release pin and pull the wheel out (Fig. 18).

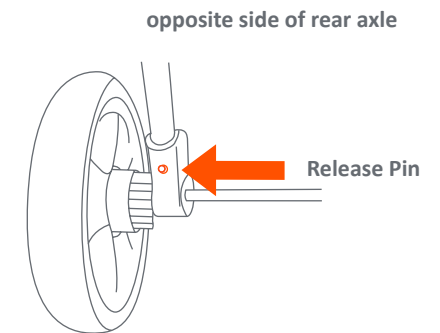

Fig. 18

SEAT PAD

To clean the seat pad, use only mild household soap or detergent and warm water on a sponge or clean cloth.

OTHER

Check your stroller for loose screws, worn parts, torn material or stitching on a regular basis. Replace or repair parts as needed. The Customer Service Department can be contacted at 1 (800) 328-7363 Monday through Friday between 8:00 a.m. and 4:30 p.m. (PST).

ADVERTENCIA

 **ADVERTENCIA:** Por favor, siga todas estas instrucciones para garantizar la seguridad de su hijo. Conserve estas instrucciones para referencia futura.

 **ADVERTENCIA:** El incumplimiento de estas instrucciones podría ocasionar una lesión grave o la muerte. Evite lesiones graves por caídas o resbalones. Siempre use el arnés de seguridad y asegúrese de que los niños estén ubicados correctamente de acuerdo a estas instrucciones.

 **ADVERTENCIA:** Nunca pierda de vista a los niños.

El carrito tiene capacidad para 2 niños como máximo. No exceda.

El peso máximo para el asiento delantero es 40 libras (18.1 kg). El peso máximo de la plataforma / asiento de salto es 50 libras (22.68 kg).

La plataforma trasera en el asiento / plataforma de salto ha sido diseñado para un niño que es por lo menos 2 1/2 años de edad y no tiene más de 40 pulgadas (102 cm) de altura. Niños por un total de más de 90 libras (40.82 kg), causarán desgaste y tensión excesiva en el carrito y pueden crear una condición peligrosa.

Los bolsos, bolsas de compras, paquetes, bolsas de pañales o artículos accesorios podrían cambiar el equilibrio del carrito y una condición de inestabilidad peligrosa.

ADVERTENCIA

El peso máximo que se puede llevar es de 5 libras (2.26 kg) en la canasta de almacenamiento y de 3 libras (1.36 kg) en la bandeja para niños y en la bandeja para padres. Bolsillo del almacenaje del cinturón de seguridad: Para almacenar el cinturón de seguridad solamente, el peso máximo es 1 libra (0.45 kg). El exceso de peso podría ocasionar una inestabilidad peligrosa.

Procure que el carrito esté completamente abierto y bien trabado antes de permitir que un niño se acerque al mismo.

NUNCA use el carrito en escaleras mecánicas o comunes.

NUNCA permita el uso de su carrito como un juguete.

Para limpiarlo, use solamente jabón doméstico o detergente suaves y agua tibia en una esponja o trapo limpio.

Verifique con frecuencia que su carrito no tenga tornillos sueltos, piezas gastadas, materiales o costuras rasgados. Reemplace o repare las piezas conforme sea necesario.

Deje de usar el carrito si presenta fallas o daños. Por favor, comuníquese con nuestro departamento de servicio al cliente para gestionar la reparación u obtención de piezas de reemplazo.

ADVERTENCIA

¡IMPORTANTE! Para asegurar el funcionamiento seguro de su carrito, siga estas instrucciones cuidadosamente. Por favor, conserve estas instrucciones para referencia futura.

¡IMPORTANTE! Antes del montaje y de cada uso, inspeccione el producto para detectar daños en el equipo, uniones sueltas, piezas faltantes o bordes filosos. **NUNCA** use el carrito con piezas faltantes o rotas.

¡IMPORTANTE! Se requiere el montaje por parte de un adulto. Mantenga alejado al niño durante el desembalaje y el montaje.

Verifique que tenga todas las piezas para este modelo antes de montar el carrito.

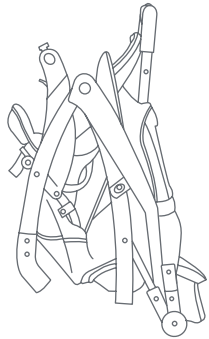

Carrito



Montaje del Eje trasero

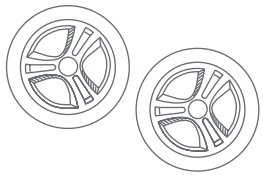

** Ruedas Traseras (x2)

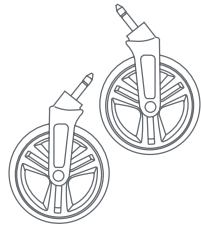

**Rueda Delanteras (x2)

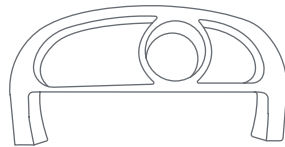

Bandeja para Niños (x2)

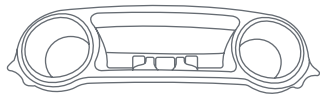

Bandeja Para Teléfonos Mviles De Los Padres

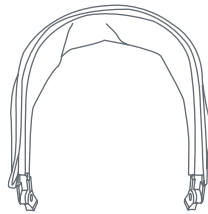

Cubierta Delantera

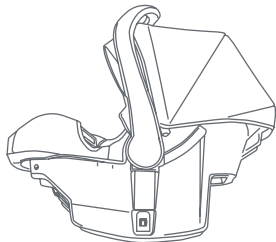

*Sillita para el automóvil

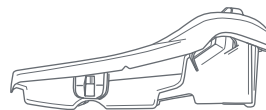

*Sillita para el automóvil

*Sillita Para El Automóvil Se Vende Por Separado.
**Los estilos de las ruedas pueden variar.

Partes del eje trasero (2) tapas y piezas de repuesto

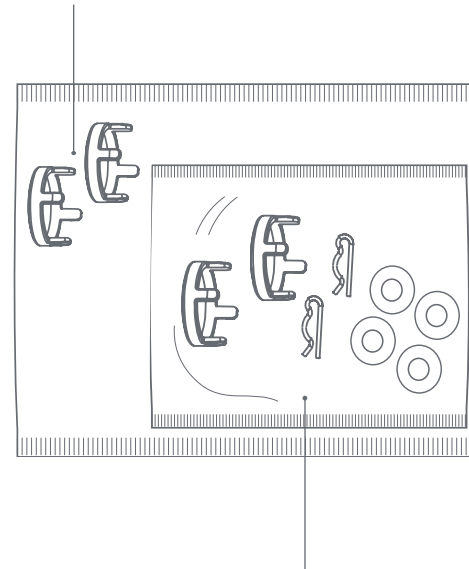

Piezas de repuesto del eje trasero (2) tapas, (2) pernos, (4) arandelas

1 Configuración Del Marco

Extraiga y gire el pestillo lejos de la clavija del cochecito (Fig. 1a).

(1) Use una mano para sostener el mango e inclinar el cochecito hacia adelante. (2) Empuje el cochecito firmemente abierto con la otra mano (Fig. 1b).

(3) Tire firmemente hacia arriba en el mango del cochecito para abrir completamente el marco (Fig. 1b).

NOTA: El marco debe bloquear completamente en su posición.

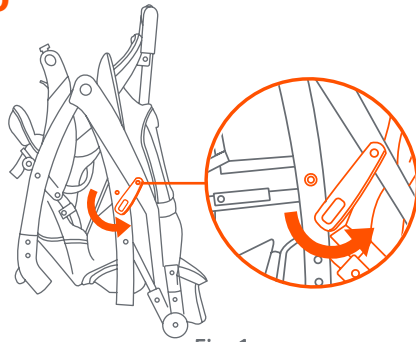

Fig. 1a

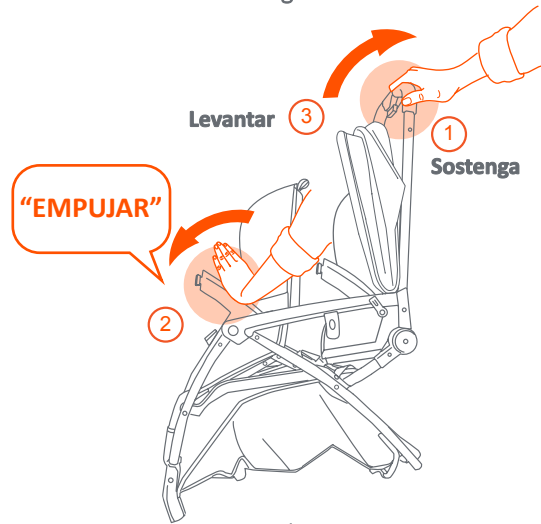

Fig. 1b

2 Rueda Delanteras

Inserte cada rueda delantera en el armazón en ambos lados del marco de la carriola. Alinee la clavija con el armazón y empuje firmemente en su lugar (Fig. 2).

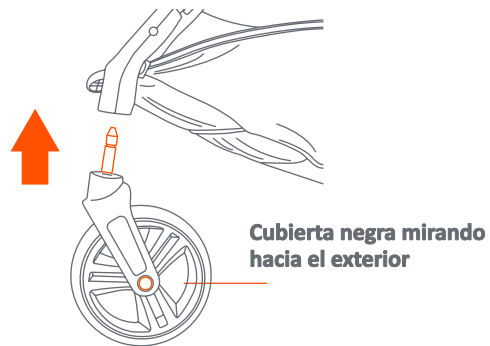

Fig. 2

3 Eje Ttrasero

Retirar el perno y una arandela de ambos extremos de las piezas del eje trasero (Fig. 3a).

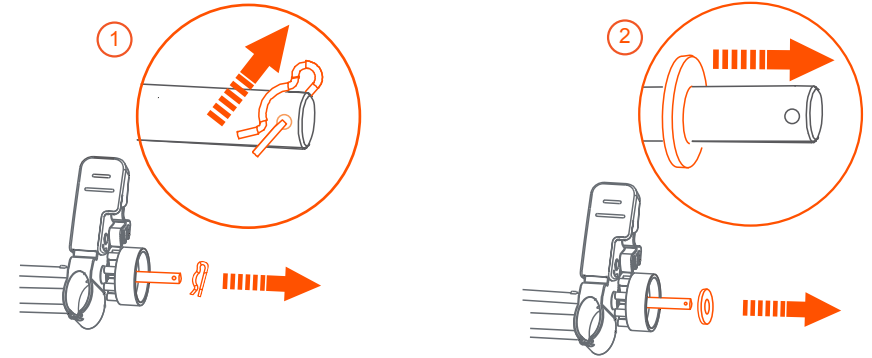

Fig. 3a

Instale la rueda trasera con los dientes auxiliares insertados primero (Fig. 3b).

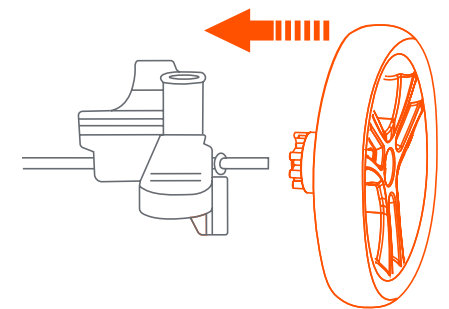

Fig. 3b

Pase la barra transversal por la rueda trasera e inserte la segunda arandela (Fig. 3c).

Coloque el perno horizontalmente dentro del agujero de la barra del eje y luego rótelolo a una posición vertical (Fig. 3d).

(1) Alinee las pestañas de la tapa con los orificios de las ruedas. **(2)** Empuje la tapa dentro de la rueda para cerrar el montaje del eje.
NOTA: Presione firmemente con su palma para introducir la tapa por completo (Fig. 3e).

Repita los pasos en el otro lado.

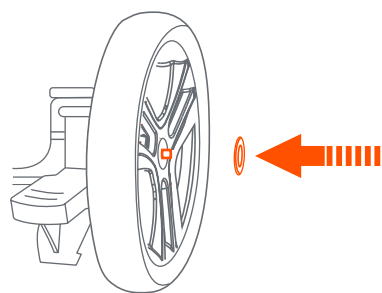

Fig. 3c

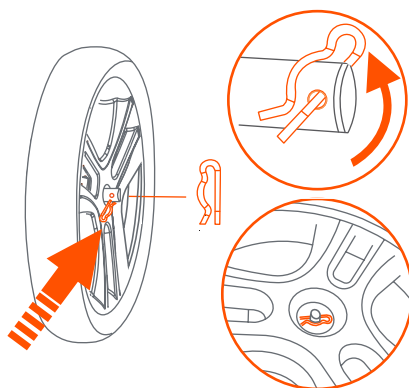

Fig. 3d

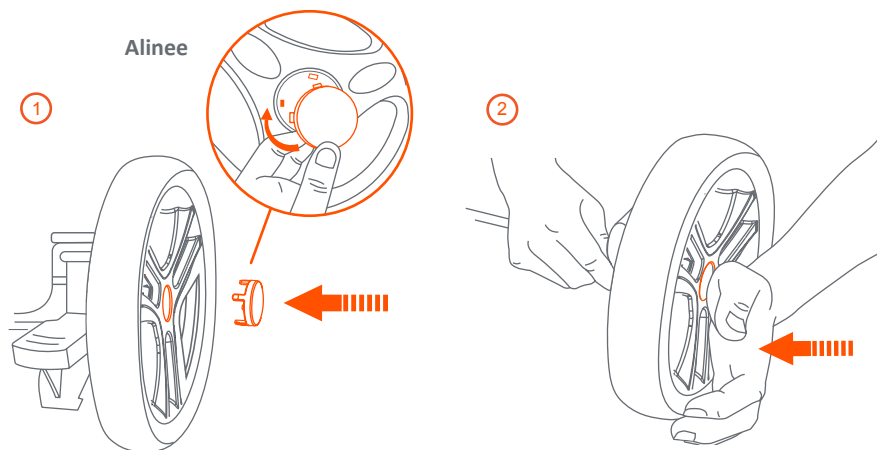

Fig. 3e

Antes de ensamblar el eje trasero, retire las tapas protectoras de las patas traseras del armazón del cochecito (Fig. 3f).

Coloque las patas traseras sobre el eje con ruedas y aplique presión hacia en ambos lados. Asegúrese de que ambos lados se fijan en su lugar (Fig. 3g).

NOTA: tire de la rueda delantera y las trasera para cerciorarse de que están insertadas de manera segura al carrito. NUNCA use el carrito si las ruedas no se traban correctamente. Si necesita ayuda, comuníquese con nuestro departamento de servicio al cliente al 1-800-328-7363, de lunes a viernes, en el horario de 8:00 a.m. a 4:30 p.m., Hora Estándar del Pacífico. www.babytrend.com/contact-us.

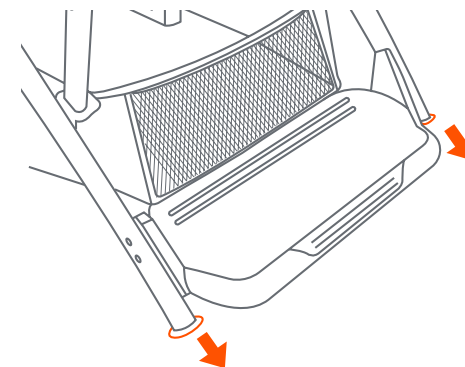

Fig. 3f

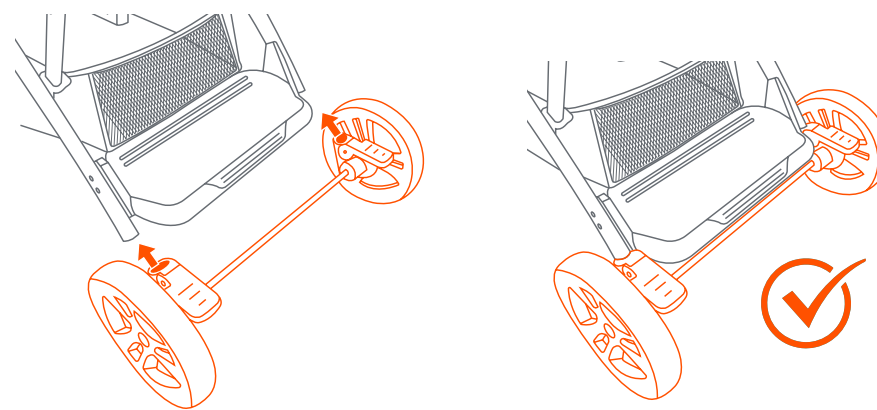

Fig. 3g

4 Bandeja Para Niño

⚠️ ADVERTENCIA: La bandeja para niños no es un dispositivo de restricción: siempre sujete a su hijo con el cinturón de seguridad. NO use la bandeja para niños para levantar el carrito. Sea prudente al colocar la bandeja para niños en el carrito cuando haya un niño en el carrito. No coloque líquidos calientes ni más de 3 lbs (1.36 kg) sobre la bandeja para niños, ya que podría causar quemaduras graves o inestabilidad.

Para conectar la bandeja para niños: Empuje la bandeja hacia abajo y hacia cada lado de los reposabrazos delanteros hasta que ambos lados encajen en su lugar (Fig. 4a). Asegúrese que la bandeja esté asegurada jalando ligeramente hacia arriba.

Para acceder al asiento para niños: Tire de la palanca de liberación (Fig. 4b) en la parte inferior de la bandeja para niños y levántela. Cualquier lado puede girar hacia arriba para acceder al asiento (Fig. 4c).

Para retirar la bandeja para niños: Tire de ambas palancas de liberación situadas debajo de cada lado de la bandeja y levántela (Fig. 4d).

NOTA: Repita el paso anterior para la bandeja trasera para niños.

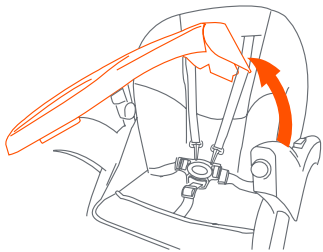

Fig. 4c

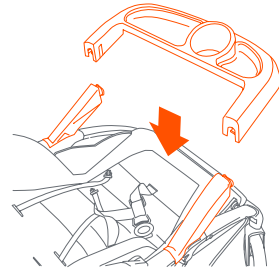

Fig. 4a

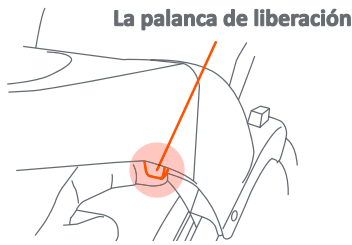

Fig. 4b

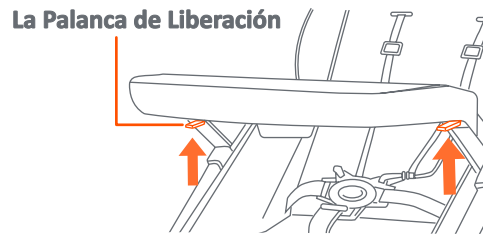

Fig. 4d

5 Bandeja Para Teléfonos Móviles De Los Padres

⚠️ ADVERTENCIA: No coloque líquidos calientes ni más de 3 lbs (1.36 kg) sobre la bandeja para padres, ya que podría causar quemaduras graves o inestabilidad.

⚠️ ADVERTENCIA: Se debe tener cuidado al plegar el choche de bebé para evitar daños. Asegúrese de quitar todos los accesorios, teléfonos móviles, bolsas de pañales o carteras antes de doblar. Si no se quitan los elementos, se pueden dañar el carrito o los artículos. Baby Trend® no se responsabiliza ni garantiza ningún daño.

Para sujetar la bandeja para padres: introduzca el agujero de la bandeja para padres dentro del perno del manubrio. Alinee el lado opuesto de la bandeja y presione hacia abajo hasta oír un "clic". Tire de la bandeja hacia arriba para verificar la instalación correcta. Por favor, tenga la precaución de no pellizcarse los dedos al instalar la bandeja para padres (Fig. 5a).

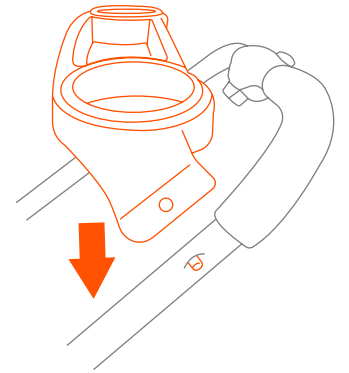

Fig. 5a

Bandeja para teléfono móvil:

Alinee el teléfono móvil con el clip e insértelo a través de los agarres. Asegúrese de empujar el teléfono hasta el fondo de la bandeja (Fig. 5b).

NOTA: El posicionador puede no admitir todos los teléfonos móviles o dispositivos. No use el posicionador como un soporte seguro cuando no esté en uso o si su teléfono está suelto o si es demasiado grande.

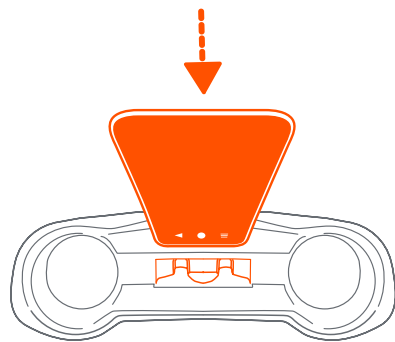

Fig. 5b

Para retirar la bandeja para padres:

Tire hacia fuera de un extremo de la bandeja mientras la levanta (Fig. 5c).

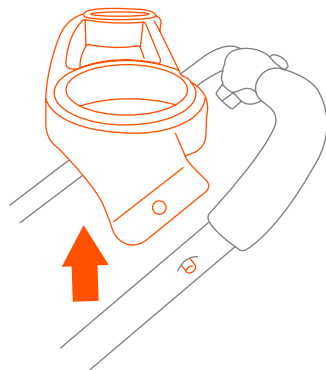

Fig. 5c

6 Dosel Delantero

Para fijar el dosel:

Alinee ambos lados de los clips del dosel en las pestañas de plástico. Deslice los clips hacia adelante para fijarlos en su lugar (Fig. 6a).

NOTA: Asegúrese de que el dosel esté completamente encajado en su posición.

Para abrir el dosel:

Empuje la barra delantera hacia adelante mientras que sostiene el forro del asiento. El dosel se desplaza hacia adelante o hacia atrás (Fig. 6b).

Para cerrar el dosel:

Jale la parte delantera de la cubierta hacia la manija de la carriola (Fig. 6c).

Para quitar el dosel:

Deslice ambos clips de la capota hacia atrás para quitarlos (Fig. 6d).

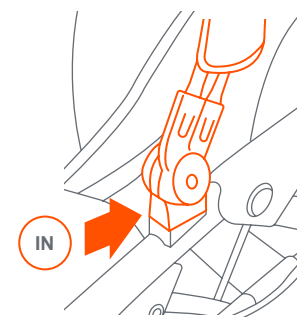

Fig. 6a

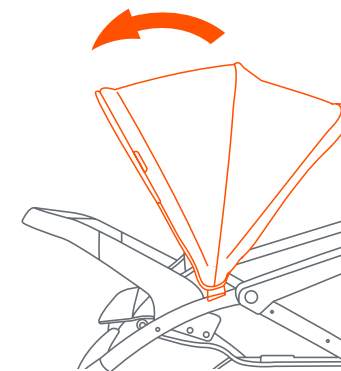

Fig. 6b

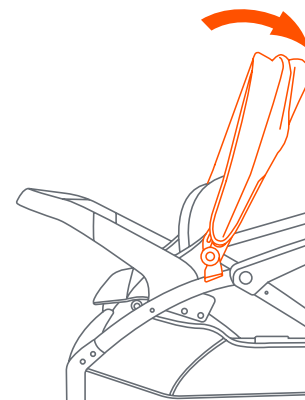

Fig. 6c

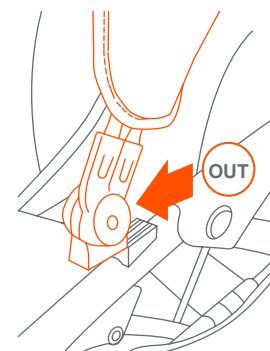

Fig. 6d

7 Dosel Trasero

Si se recibe sin adjuntar, si aún no está adjunto, alinee los accesorios macho de la conexión inferior con los accesorios hembra del armazón del manubrio y empuje hacia dentro (Fig. 7a).

Comprobar todo adjunto

Si se recibe sin adjuntar, siga las instrucciones a continuación para adjuntar. Enganche las tres correas de la cubierta a su pestaña de bandeja correspondiente (Fig. 7b).

Enganche las tres correas de la capota a la lengüeta de la bandeja correspondiente (Fig. 7c).

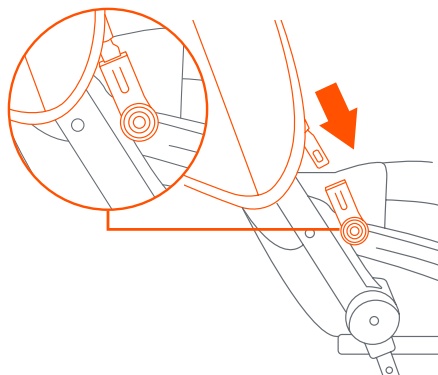

Fig. 7a

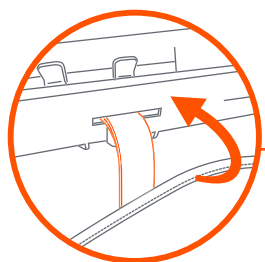
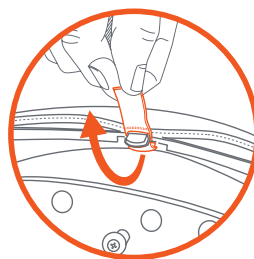
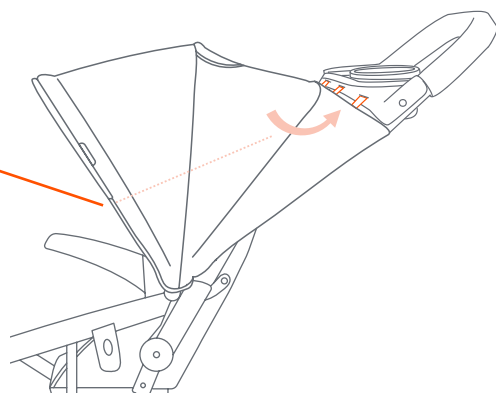

Fig. 7b



"Parte Inferior"

Fig. 7c



Asegúrese de que todos los paneles de tela estén unidos a su pestaña correspondiente como se ilustra (Fig. 7d).

Sujete los laterales de la cubierta con las bandas (Fig. 7e). Sujete cada gancho y correa en el marco de la carriola (Fig. 7f).

Repita por el otro lado.

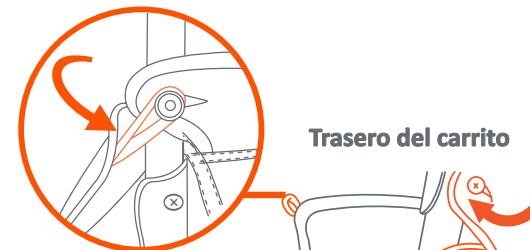

Fig. 7e

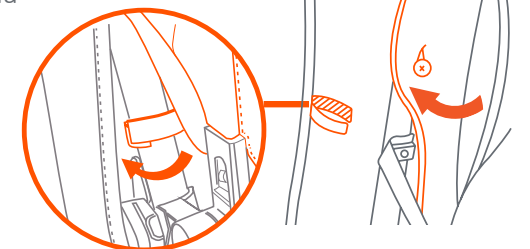

Fig. 7f

Fig. 7d

Para retirar la cubierta trasera:

Repita los pasos anteriores para deshacer el dosel. Luego presione ambos botones a presión de la capota trasera para quitarla (Fig. 7g)

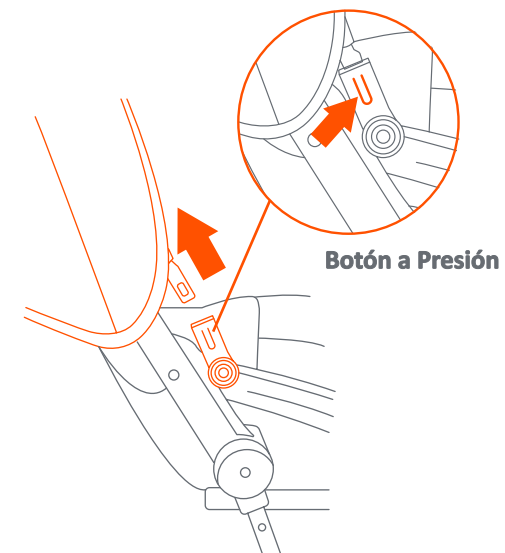

Fig. 7g

8 Acceder La Canasta

Fijación de las correas de la cesta

Si las correas no están ensambladas, ubique los (4) tipos de correas como se muestra (Fig. 8a).

(1) Localice el cordón en el borde frontal de la cesta y asegúrese de enrollarlo y engancharlo a la lengüeta debajo del marco.

(2) Enrolle las dos correas de la cesta juntas sobre el armazón del carrito de paseo.

(3) Asegúrese de que la correa se inserte a través del reposapiés trasero.

(4) En la cesta trasera, asegúrese de que la correa esté insertada a través de la ranura.

NOTA: Repita para el otro lado.

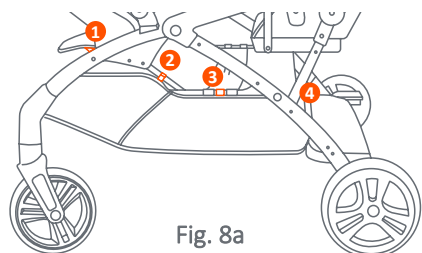
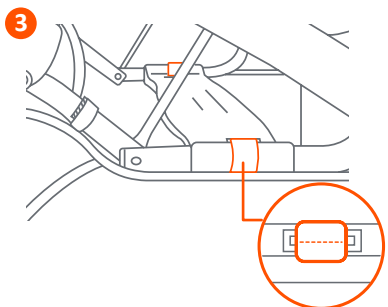
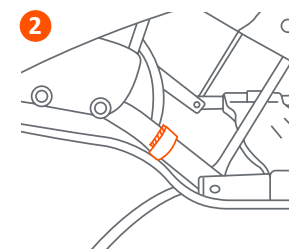
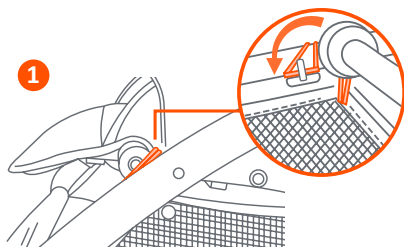
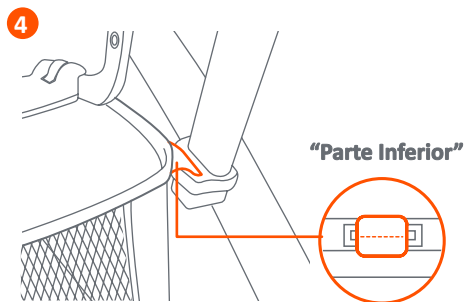

Fig. 8a



"Parte Inferior"



"Parte Inferior"

Verificar las correas:

Verifique que todas las correas con cierres a presión estén sujetas correctamente (Fig. 8b).



Fig. 8b

Acceso A La Canasta / Reposapiés Desplegable:

Para acceder a la canasta de almacenamiento, abra el cierre que se encuentra debajo del apoyapiés y levántelo (Fig. 8c).

NOTA: Levante el reposapiernas desde el borde, y siempre cierre el frente acceso de la canasta de almacenamiento cuando no esté en uso.

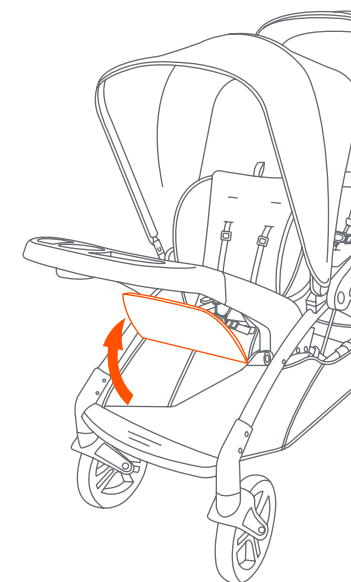

Fig. 8c

9 Frenos Traseros

⚠️ ADVERTENCIA: Siempre aplique los frenos cuando el carrito no esté siendo empujado, para impedir que ruede fuera de su alcance. Nunca deje el carrito desatendido en una colina o pendiente, ya que podría deslizarse pendiente abajo.

Para activar los frenos traseros, aplique presión descendente a las palancas de freno situadas en el eje trasero (Fig. 9a).

The stroller may require forward or rearward movement in order to engage the brake. El carrito podría requerir un leve movimiento hacia delante o hacia atrás para alinear los dientes del freno con el piñón del freno de cada rueda. (Fig. 9b). Verifique que el carrito no se mueva y que ambos frenos estén aplicados correctamente.

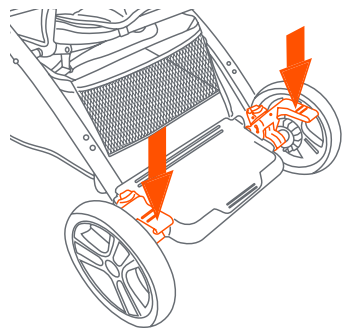

Fig. 9a

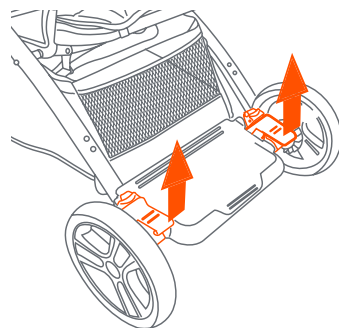

Fig. 9b

10 Para Sujtar Al Niño

⚠️ ADVERTENCIA: Evite lesiones graves por caídas o resbalones. Siempre use el arnés de seguridad. **PELIGRO DE ESTRANGULAMIENTO:** El niño se puede estrangular con las correas sueltas del arnés de seguridad. Nunca deje al niño en el asiento cuando las correas estén sueltas del arnés de seguridad o sin terminar de colocar.

Las correas del hombro del arnés de 5 puntos tienen múltiples posiciones de sujeción. escoja la posición que sitúe a la correa del hombro al mismo nivel o a un nivel inferior a la parte superior del hombro del niño (Fig. 10a).

Para asegurar al niño, coloque el arnés de seguridad alrededor de la cintura del niño y sobre los hombros. Coloque la correa de la entrepierna entre las piernas del niño. Introduzca el extremo macho del cinturón de cada hombro o de la cintura en la hebilla de la correa de la entrepierna. Apriete todas las hebillas para ajustarlas adecuadamente para el niño (Fig. 10b).

Ajuste de los hombros del niño

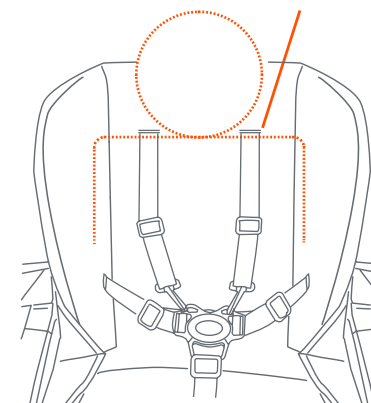

Fig. 10a

Regule para lograr un buen ajuste

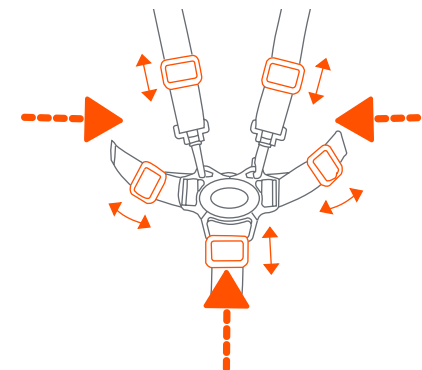
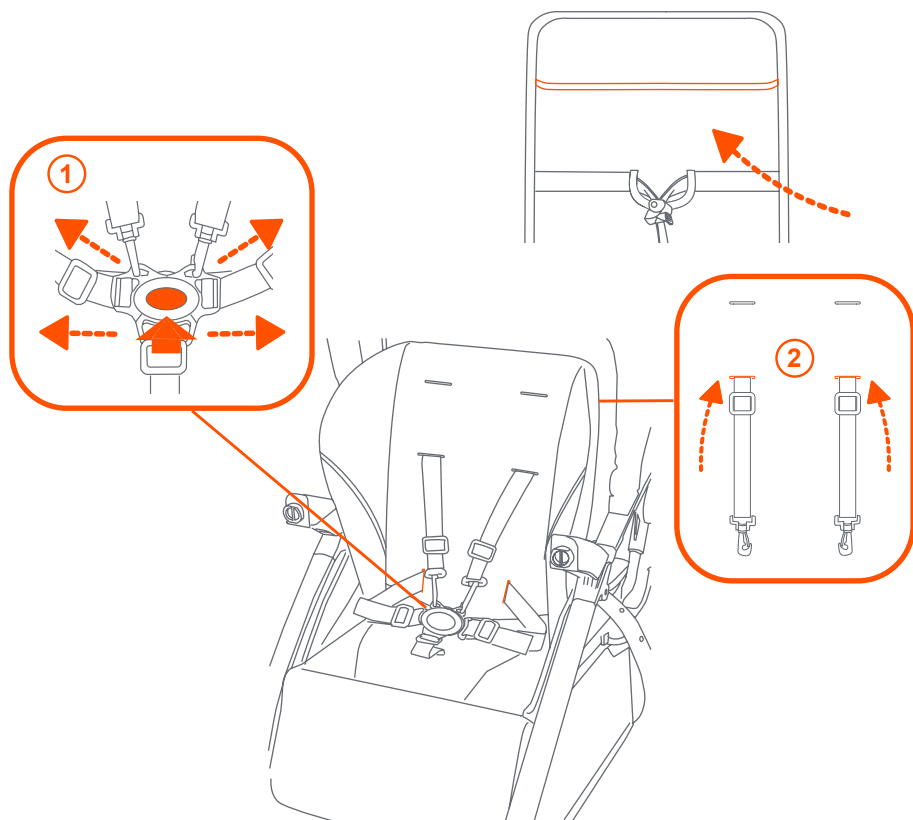

Fig. 10b

Para realizar ajustes en el asiento delantero:

(1) Presione el botón en el cierre central y se liberarán todas las correas del arnés.

(2) **Para reenhebrar:** Desenganche las correas para los hombros. Use la hendidura en el respaldo del asiento delantero. Ubique las correas para los hombros para volver a enhebrar en consecuencia. Seleccione la posición que coloca el nivel de la correa para el hombro con o debajo de la parte superior del hombro del niño.



Para realizar ajustes en el asiento trasero:

Desenganche las correas para los hombros. Use el gancho y el lazo en la parte posterior del asiento trasero. Ubique las correas para los hombros para volver a enhebrar en consecuencia. Seleccione la posición que coloca el nivel de la correa para el hombro con o debajo de la parte superior del hombro del niño (Fig. 10d).

(1) **Si es necesario:** Ajuste la hebilla de la entrepierna a mira hacia la parte delantera del carrito cuando utilices el asiento trasero.

(2) Use la correa y el anclaje debajo del asiento para **RESTABLECER** la hebilla de la entrepierna en consecuencia.

Apertura en la parte trasera del asiento

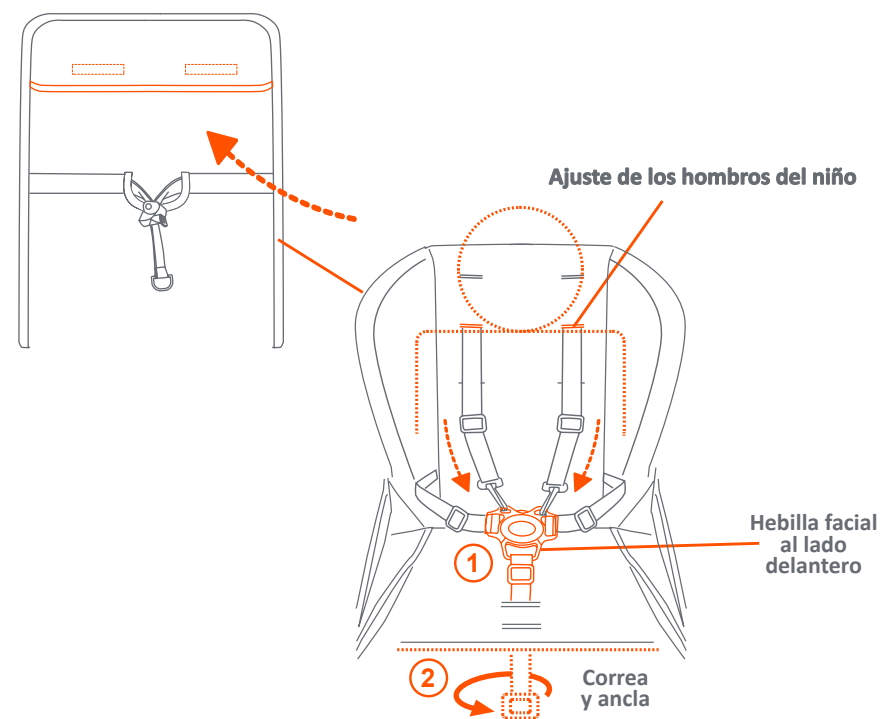

Fig. 10d

11 Para Reclinar Los Asientos

⚠️ ADVERTENCIA: La posición erguida se debe usar únicamente para un niño de al menos 6 meses.

Para reclinar el asiento presione los extremos de la presilla juntos y tire hacia abajo (Fig. 11a).

Para colocar el asiento en posición vertical, presione los extremos del clip mientras sujeta el extremo de la correa. Empuje el clip hacia arriba para asegurarlo en la posición deseada (Fig. 11b).

NOTA: Repita el paso anterior para reclinar el asiento trasero. Ajuste la correa de seguridad según sea necesario.

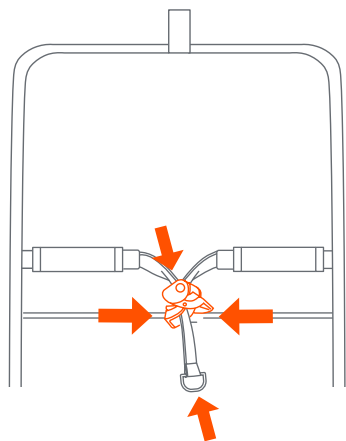

Fig. 11a

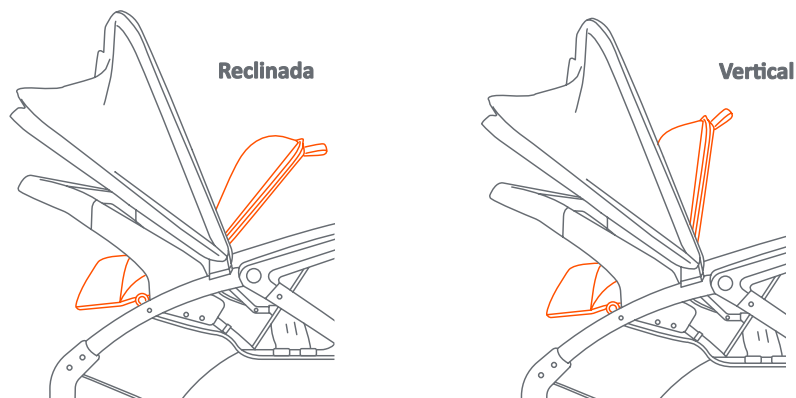

Fig. 11b

12 Sillita Para el Automóvil

⚠️ ADVERTENCIA: Evite una lesión grave por caídas o resbalones, siempre use el arnés de la Sillita para el automóvil.

Asiento infantil para automóvil se vende por separado
(visite babytrend.com para ver la tabla de compatibilidad)

ATENCIÓN: CS01 EZ-Lift, CS02 EZ-Lift PLUS and CS03 EZ-Lift PRO

Doble Sillas de Auto cada uno debe conectarse a los conectores de el carrito de los asientos delanteros y traseros. **IMPORTANTE:** Para el uso de dos asientos de coche o cualquier combinación de asientos dobles, ambos asientos deben tener peso en ellos. Siempre siéntese los 2 niños al mismo tiempo.

Una Silla de Auto debe conectarse únicamente a los conectores del asiento delantero. Esta característica requiere el ajuste de la bandeja para niños y el respaldo del asiento a la posición más reclinada. Los ajustes de la cubierta deben hacerse en consecuencia.

NOTA: Para realizar ajustes de posiciones en la sillita lea el paso 11.



NO utilice un solo asiento de automóvil en la posición del asiento trasero. **NO** utilice el asiento trasero sin instalación de tela.

CONEXIÓN DE LAS SILLITAS PARA EL AUTOMÓVIL:

Recline los asientos como se muestra en el paso 11. Alinee la conexión del asiento del coche con los conectores del cochecito. **Ambos asientos de coche deben estar orientados hacia atrás.**

Apoye con cuidado la parte trasera inferior del asiento del automóvil contra el punto angular de la bandeja. Enganche el módulo en el marco del carrito. Presione firmemente hasta que haga clic.

SIEMPRE verifique que la sillita para el automóvil esté conectada correctamente y trabada en el carrito antes de cada uso levantándola del manubrio de la sillita para el automóvil (Fig. 12a).

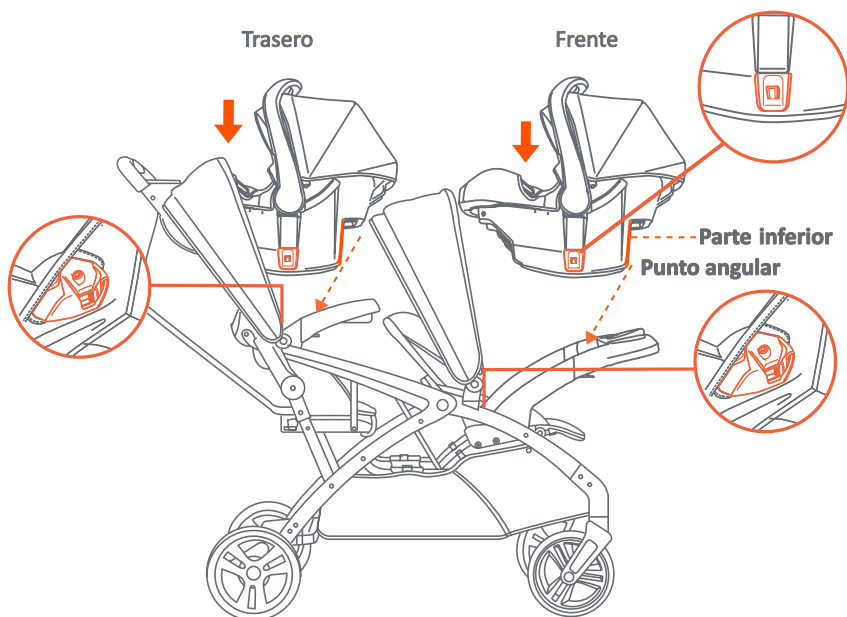

Fig. 12a

IMPORTANTE:

REAR SEAT: Utilice siempre clips cortos para asegurar la silla de coche para bebés al carrito (Fig. 12b). **NOTA:** Rosca entre el dosel y el marco del cochecito para sujetar. Invertir para retirar y guardar en el bolsillo lateral.

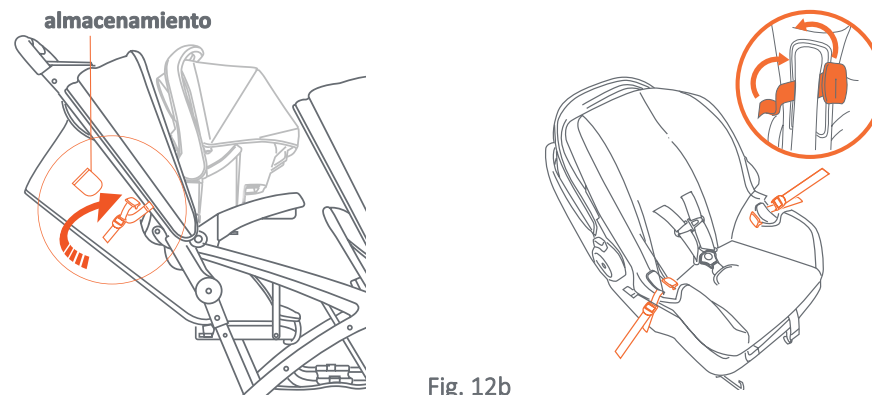

Fig. 12b

Retirada de la silla de auto:

NOTA: Coloque el manubrio en la posición de traslado (Fig. 12b).

Apriete el manubrio de liberación ubicado en la parte Superior trasera de la sillita para el automóvil y levántelo para retirarlo del carrito (Fig. 12c). **Se aplica tanto a la parte delantera como a la trasera.**

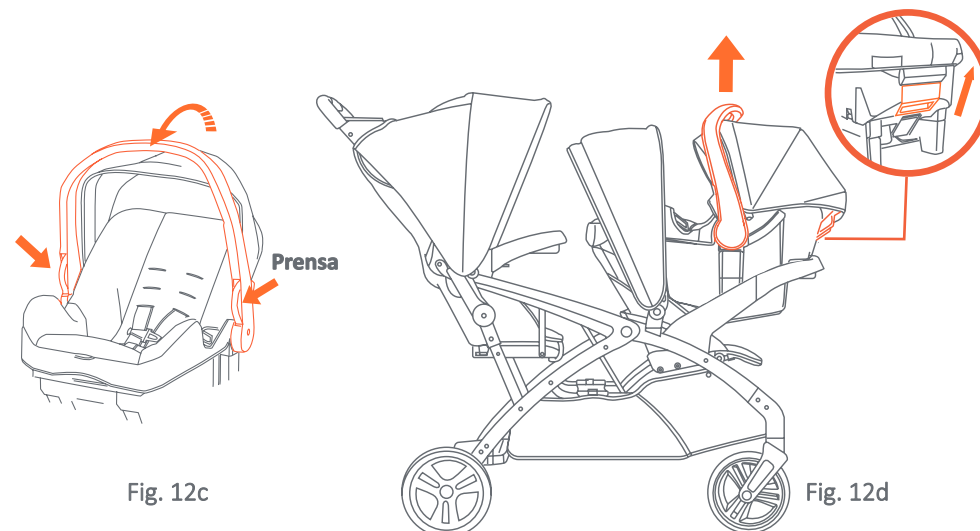

Fig. 12c

Fig. 12d

13 Asiento Adicional

⚠️ ADVERTENCIA: La plataforma trasera y el asiento adicional están diseñados para adaptarse a un niño de al menos 2 años y medio, con buen equilibrio y coordinación, y una altura que no supere las 40 pulgadas (101 cm).

Asiento trasero/Asiento Adicional: Para usar el asiento adicional, retire la bandeja trasera para niños, la cubierta trasera y el asiento trasero.

Para retirar la bandeja trasera para niños: See (Fig. 4d) for details.

Para retirar la cubierta trasera: Revertir el paso 6.

Para retirar el asiento trasero: Destrahe la correa de inclinación del armazón plegándola y deslizándola por el "aro D" situado en el extremo de la correa (Fig. 13a). Y retire las correas restantes que están unidas al armazón del carrito de paseo.

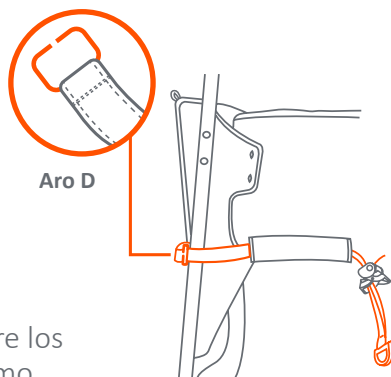

Fig. 13a

Coloque el cochecito en su costado. Retire los accesorios debajo del asiento trasero como se muestra (Fig. 13b).

Para volver a colocar el asiento trasero: Invierta los pasos anteriores.



Fig. 13b

⚠️ ADVERTENCIA: No use el asiento adicional en este punto. La correa del arnés debe estar ajustada antes de poder comenzar con el uso apropiado y seguro.

14 Uso Del Asiento Adicional

⚠️ ADVERTENCIA: La plataforma trasera y el asiento adicional están diseñados para adaptarse a un niño de al menos 2 años y medio, con buen equilibrio y coordinación, y una altura que no supere las 40 pulgadas (101 cm).

NOTA: Se debe quitar el asiento trasero. **(1)** La hebilla de la entretierna debe mirar hacia atrás del carrito durante el uso de la asiento adicional. **(2)** Use la correa y el anclaje debajo del asiento para **RESTABLECER** la hebilla de la entretierna en consecuencia.

Siente al niño en el asiento adicional mirando hacia atrás. Sujete al niño con el arnés de 3 puntas del asiento adicional. Vista de la ubicación del bolsillo de almacenamiento del arnés (Fig. 14a).

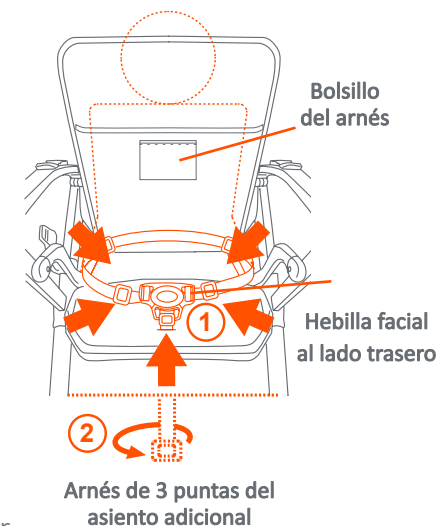

Fig. 14a

Coloque el cinturón de seguridad alrededor de la cintura del niño y abroche la correa de la entretierna (Fig. 14b). Ajuste el cinturón de seguridad ceñidamente alrededor de la cintura del niño.

LIBERAR: Presione el botón en la presilla central para destrabar las dos hebillas del arnés (Fig. 14c).

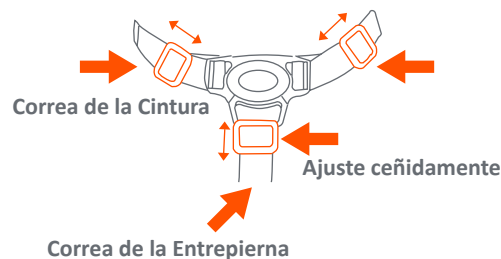

Fig. 14b

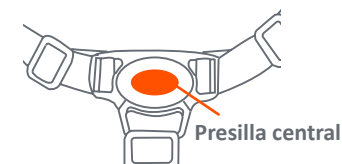

Fig. 14c

15 USO DE LA PLATAFORMA

⚠️ ADVERTENCIA: La plataforma trasera y el asiento adicional están diseñados para adaptarse a un niño de al menos 2 años y medio, con buen equilibrio y coordinación, y una altura que no supere las 40 pulgadas (101 cm).

Primero enganche los frenos traseros (Fig. 15a). Coloque al niño en posición de pie mirando hacia atrás.

NOTA: Asegúrese de que el niño sostenga el marco con ambas manos en todo momento.

Coloque al niño sobre la plataforma de la parte trasera del carrito. Asegúrese de que el niño esté mirando hacia delante y que sus manos estén sosteniendo el armazón. Amarre el cinturón de seguridad para la función erguida detrás del niño y abroche la hebilla (Fig. 15b). Asegúrese de que los pies del niño estén totalmente apoyados en la plataforma en todo momento.

NOTA: Asegúrese de que el niño sostenga el marco con ambas manos en todo momento.

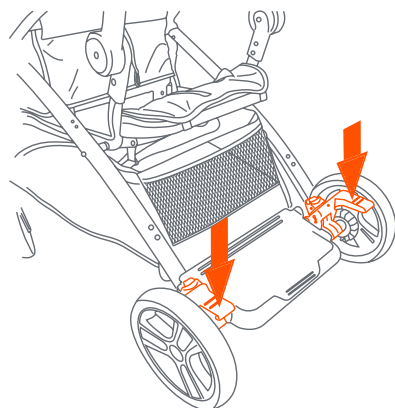

Fig. 15a

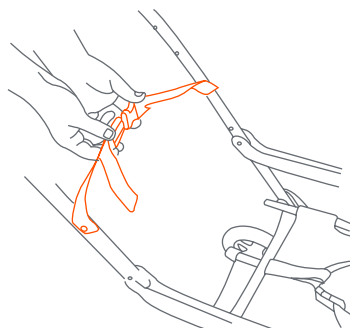

Fig. 15b

16 Para Plegar El Carrito

⚠️ ADVERTENCIA: Se debe ser prudente al plegar y desplegar el carrito para evitar que queden dedos atrapados.

PRECAUCIÓN: No permita que los niños se acerquen al carrito mientras lo pliega.

⚠️ ADVERTENCIA: Se debe tener cuidado al plegar el choche de bebé para evitar daños. Asegúrese de quitar todos los accesorios, teléfonos móviles, bolsas de pañales o carteras antes de doblar. Si no se quitan los elementos, se pueden dañar el carrito o los artículos. Baby Trend® no se responsabiliza ni garantiza ningún daño.

Siempre empuje el dosel hacia adelante lejos de la manija antes de plegar la carriola (Fig. 16a). Enganche los frenos traseros antes de plegar la carriola (Vea el paso 9).

Para doblar el carrito, tire del carrito hacia atrás para colocar la rueda delantera como se ve a continuación y active los frenos. **(1)** Deslice el pestillo hacia la izquierda. **(2)** Apriete el gatillo mientras empuja el manubrio hacia delante (Fig. 16b).

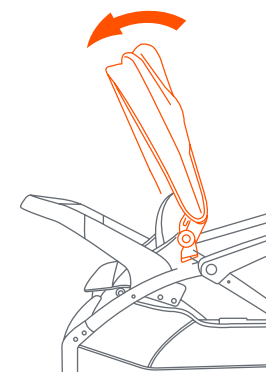

Fig. 16a

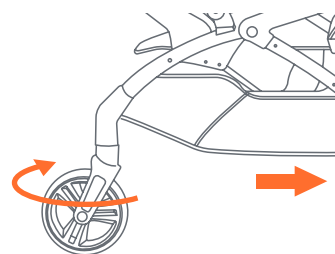
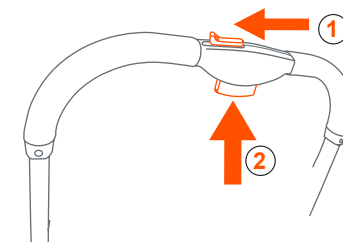

Fig. 16b



Una vez que la carriola comienza a doblarse, empuje hacia arriba la manija (Fig. 16c). Continúe empujando la manija hacia arriba y use la correa de asistencia de doblar para cerrar la carriola.

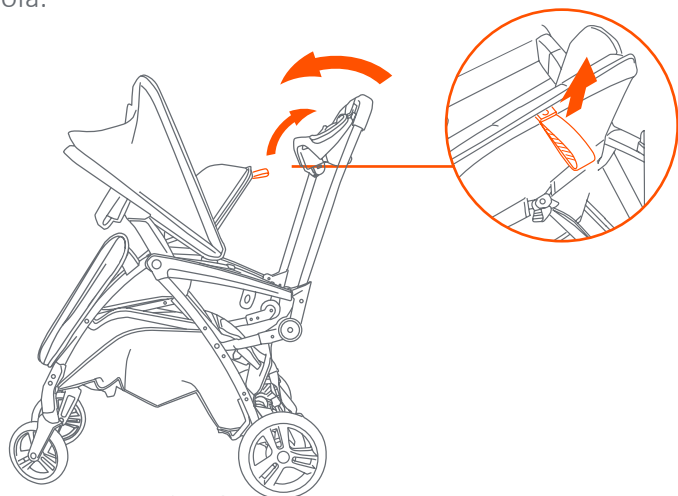

Fig. 16c

Gire el pestillo para bloquear el marco del carrito.

NOTA: Asegúrese de que la clavija del carrito se enganche con el pestillo (Fig. 16d).

Consulte el **paso 1** para ver la secuencia de despliegue. Todas las ruedas pueden permanecer ensambladas durante el plegado y el despliegue.

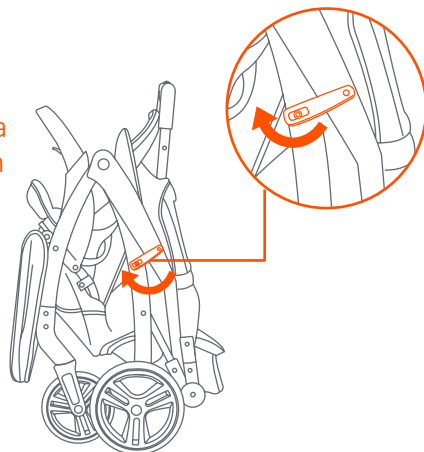

Fig. 16d

17 Rueda Delantera - Mantenimiento

Si reemplaza la rueda delantera, presione el pasador situado detrás del cubo de la rueda. Tire de la rueda del buje (Fig. 17).

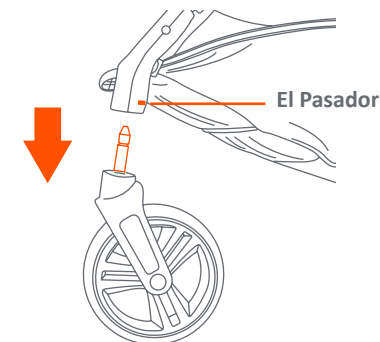

Fig. 17

18 Rueda Trasera - Mantenimiento

Si se sustituye la rueda trasera: Presione el pasador de liberación y tire de la rueda hacia fuera (Fig. 18).

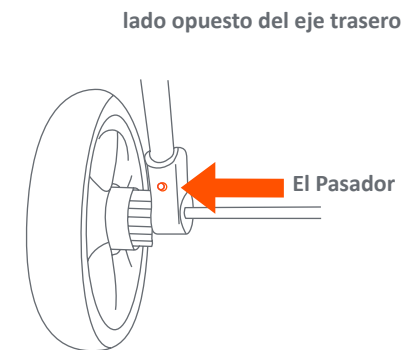

Fig. 18

ALMOHADILLA DEL ASIENTO

Para limpiar la almohadilla del asiento, use solamente jabón doméstico o detergente suaves y agua tibia en una esponja o trapo limpio.

OTROS

Verifique con frecuencia que su carrito no tenga tornillos sueltos, piezas gastadas, materiales o costuras rasgados. Reemplace o repare las piezas conforme sea necesario. El Departamento de Servicio al Cliente puede ser contactado a 1 (800) 328-7363 Lunes a viernes entre 8:00 a.m. y 4:30 p.m. (PST).



BABY TREND® CUSTOMER SERVICE

The Customer Service Department can be contacted at 1 (800) 328-7363 Monday through Friday between 8:00 a.m. and 4:30 p.m. (PST). Return Authorizations are required prior to returning product(s) to Baby Trend®.

BABY TREND® SERVICIO AL CLIENTE

El Departamento de Servicio al Cliente puede ser contactado a 1 (800) 328-7363 Lunes a viernes entre 8:00 a.m. y 4:30 p.m.(PST). Un numero de autorizacion es requerido antes de la devolución de los producto(s) a Baby Trend®.