

## WARRANTY

DO NOT RETURN YOUR PRODUCT TO THE STORE. PLEASE CONTACT BABY TREND® FOR REPLACEMENT PARTS, SERVICE AND REPAIR.

The Baby Trend® warranty covers workmanship defects within 1 year of purchase. Any product which has been subjected to misuse, abuse, abnormal use, excessive wear and tear, improper assembly, negligence, environmental exposure, alteration or accident, or has had its serial number altered or removed invalidates all claims against the manufacturer. Any damage to property during installation is the sole responsibility of the end user.

Customer Service Department can be contacted at [customerservice@babytrend.com](mailto:customerservice@babytrend.com). Return Authorizations are required prior to returning product(s) to Baby Trend®. Please visit <http://babytrend.com/pages/limited-warranty> for complete warranty details.

## GARANTIA

NO DEVUELVA SU PRODUCTO A LA TIENDA. POR FAVOR CONTACTE A BABY TREND® PARA PIEZAS DE REPUESTO, SERVICIO Y REPARACION.

La garantía de Baby Trend® cubre defectos de fábrica por 1 año después de la compra. Cualquier producto que haya sido sometido a uso inadecuado, abuso, uso anormal, desgaste excesivo, montaje incorrecto, negligencia, exposición ambiental, alteración o accidente, o cuyo número de serie haya sido alterado o removido, anula todos los reclamos contra el fabricante. Cualquier daño a la propiedad durante la instalación es la exclusiva responsabilidad del usuario final. El Departamento de Servicio al Cliente está disponible llamando al [customerservice@babytrend.com](mailto:customerservice@babytrend.com). Se requiere una Autorización de Devolución antes de poder devolver el o los productos a

Baby Trend®. Visite <http://babytrend.com/pages/limited-warranty> para conocer todos los detalles de la garantía.

**IMPORTANT! – READ CAREFULLY AND KEEP FOR FUTURE REFERENCE**

**¡IMPORTANTE!: LEA DETENIDAMENTE Y GUARDE PARA FUTURAS CONSULTAS**

## EZ RIDE STROLLER

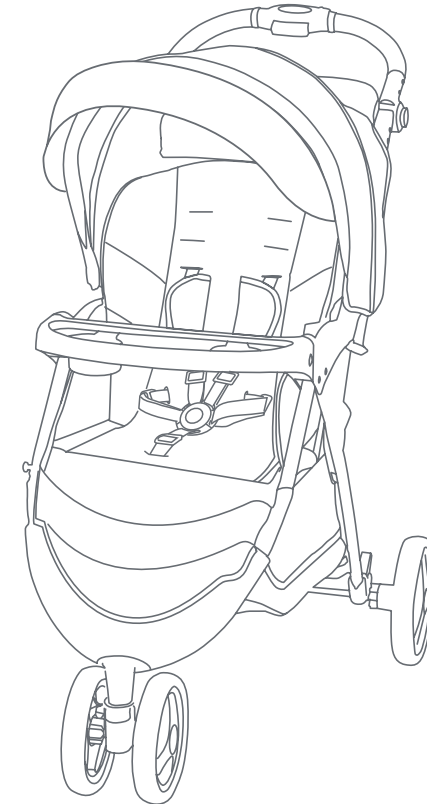

**ST44XXXBM**  
**Instruction Manual**  
**Manual de Instrucciones**



Baby Trend, Inc.  
13048 Valley Blvd.  
Fontana CA 92335

[www.babytrend.com](http://www.babytrend.com)



⚠️ **WARNING:** Please follow all of these instructions to ensure the safety of your child. Keep instructions for future reference.

⚠️ **WARNING:** Failure to follow these instructions could result in serious injury or death. Avoid serious injury from falling or sliding out. Always use the safety harness and ensure that children are properly positioned according to these instructions.

⚠️ **WARNING:** To avoid injury, ensure children are kept away when folding or unfolding this product.

⚠️ **WARNING:** Never leave the child unattended.



⚠️ **WARNING:** Wheel can detach and cause tip over. Pull on the wheel to assure it is securely attached.

⚠️ **WARNING:** Care must be taken when folding and unfolding the stroller to prevent finger entrapment.

⚠️ **WARNING:** Ensure that all locking devices are engaged before use.

⚠️ **WARNING:** Do not let the child play with this product.

⚠️ **WARNING:** This product is not suitable for running or skating.

⚠️ **WARNING:** The seat unit is not suitable for children under 6 months.

⚠️ **WARNING:** Always use the restraint system.

⚠️ **WARNING:** The parking devices shall be engaged when placing and removing children from the stroller.

⚠️ **WARNING:** Any load attached to the handle and/or on the back of the backrest and/or the sides of the vehicle will affect the stability of the vehicle.

⚠️ **WARNING:** Care must be taken when folding stroller to prevent damage. Make sure all accessories, mobile phones, diaper bags or purses are removed before folding. Failure to remove items in, or on the stroller may result in damage to the stroller or the item(s) if not removed. Baby Trend® will not be liable or warrant any damage.

- **CAUTION:** This single stroller is designed for one child only. Use with more than one child may cause the unbalance condition which can injure/harm your child.
- **CAUTION:** This product should be used only by children up to 22kg or 4 years, whichever comes first.
- Purses, shopping bags, parcels, diaper bags or accessory items may change the balance of the stroller and cause a hazardous, unstable condition.
- The maximum weight that can be carried in the storage basket is 2.27kg (5 pounds). Excessive weight may cause a hazardous unstable condition to exist.
- The maximum weight that can be carried in the child tray is 1.36 kg (3 pounds).
- The maximum weight that can be carried in the parent tray is 1.36 kg (3 pounds).
- Be certain the stroller is completely opened and locked in place before allowing a child near the stroller.
- The child occupant must not exceed 22 kg (48.50 lb) or over 106.7 cm (42 inches) tall when used with the maximum weight on the child tray, parent tray and basket. Do not exceed 27.21 kg (60 lb) including the weight used in the accessories. Use of the stroller and attached car seat with a total weight more than 27.21 kg (60 lb) will cause excessive wear and stress on the stroller and may cause a hazardous unstable condition to exist.
- Discontinue use of stroller should it malfunction or become damaged. Accessories which are not approved by the manufacturer shall not be used. Only replacement parts supplied or recommended by the manufacturer/distributor shall be used. Please contact our customer service to obtain replacement parts.
- **ALWAYS** refer to the manual located under the car seat for car seat weight limitations.
- **NEVER** use the stroller on stairways or escalators.
- **NEVER** use the stroller with roller skates, in-line skates, skateboards or bicycles.
- **NEVER** allow your stroller to be used as a toy.
- **NEVER** run or jog with this stroller.

⚠️ **ADVERTENCIA:** Por favor, siga todas estas instrucciones para garantizar la seguridad de su hijo. Conserve estas instrucciones para referencia futura.

⚠️ **ADVERTENCIA:** El incumplimiento de estas instrucciones podría ocasionar una lesión grave o la muerte. Evite lesiones graves por caídas o resbalones. Siempre use el arnés de seguridad y asegúrese de que los niños estén ubicados correctamente de acuerdo a estas instrucciones.

⚠️ **ADVERTENCIA:** Para evitar lesiones, asegúrese de que cuando despliegue este producto el niño se mantenga alejado.

⚠️ **ADVERTENCIA:** Nunca pierda de vista a los niños.



⚠️ **ADVERTENCIA:** La rueda puede desprenderse y provocar un vuelco. Tire de la rueda para asegurarse de que esté bien sujeta.

⚠️ **ADVERTENCIA:** Se debe ser prudente al plegar y desplegar el carrito para evitar que queden dedos atrapados.

⚠️ **ADVERTENCIA:** Asegúrese de que todos los dispositivos de bloqueo estén activados antes del uso.

⚠️ **ADVERTENCIA:** No deje que el niño juegue con este producto.

⚠️ **ADVERTENCIA:** Este producto no es adecuado para correr o patinar.

⚠️ **ADVERTENCIA:** Esta unidad de asiento no es adecuada para niños menores de 6 meses.

⚠️ **ADVERTENCIA:** Siempre use el sistema de sujeción.

⚠️ **ADVERTENCIA:** Los dispositivos de estacionamiento deberán estar activados al colocar y retirar a los niños del cochecito.

⚠️ **ADVERTENCIA:** Cualquier carga adjunta al mango y/o en la parte trasera del respaldo y/o en los lados del vehículo afectará la estabilidad del vehículo.

⚠️ **ADVERTENCIA:** Se debe tener cuidado al plegar el choche de bebé para evitar daños. Asegúrese de quitar todos los accesorios, teléfonos móviles, bolsas de pañales o carteras antes de doblar. Si no se quitan los elementos, se pueden dañar el cochecito o los artículos. Baby Trend® no se responsabiliza ni garantiza ningún daño.

- **PRECAUCIÓN:** Este carrito está diseñado para un niño solamente. El uso con más de un niño podría provocar inestabilidad y lesionar o dañar a su hijo.
- **PRECAUCIÓN:** Este producto debe ser utilizado únicamente por niños de hasta 22 kg o 4 años, lo que suceda primero.
- Los bolsos, bolsas de compras, paquetes, bolsas de pañales o artículos accesorios podrían cambiar el equilibrio del carrito y una condición de inestabilidad peligrosa.
- El peso máximo que se puede llevar en la canasta de almacenamiento es de 2.27 kg (5 libras). El exceso de peso podría ocasionar una inestabilidad peligrosa.
- El peso máximo que se puede llevar en la bandeja para niños es de 1.36 kg (3 libras).
- El peso máximo que se puede llevar en la bandeja para padres es de 1.36 kg (3 libras).
- Procure que el carrito esté completamente abierto y bien trabado antes de permitir que un niño se acerque al mismo.
- El ocupante del niño no debe exceder 22 kg (48.50 libras) o miden más de 106.7 cm (42 pulgadas), cuando se usa con el peso máximo en la bandeja para niños, la bandeja para padres y la canasta. No exceda 27.21 kg (60 libras) incluyendo el peso de los accesorios. El uso del carrito y sillita para el automóvil atados con un peso total superior de 27.21 kg (60 libras) causará un desgaste y tensión excesivos en el carrito y podría provocar una inestabilidad peligrosa.
- Suspenda el uso del cochecito si funciona mal o tiene alguna falla. No se utilizarán accesorios que no estén aprobados por el fabricante. Sólo se utilizarán piezas de repuesto suministradas o recomendadas por el fabricante/distribuidor. Póngase en contacto con nuestro servicio de atención al cliente para obtener piezas de repuesto.
- **SIEMPRE** consulte el manual que se encuentra debajo del asiento del automóvil para ver las limitaciones de peso del asiento del automóvil.
- **NUNCA** use el carrito en escaleras mecánicas o comunes.
- **NUNCA** use el carrito con patines de ruedas, patines en línea, monopatines o bicicletas.
- **NUNCA** permita el uso de su carrito como un juguete.
- **NUNCA** corra o trote con esta carrito.

Check that you have all the parts for this model before assembling the stroller.  
Verifique que tenga todas las piezas para este modelo antes de montar el carrito.

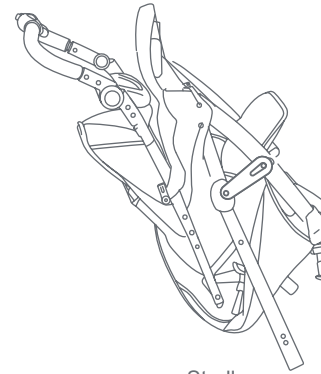

Stroller  
Carrito

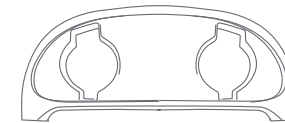

Child Tray  
Bandeja para niños

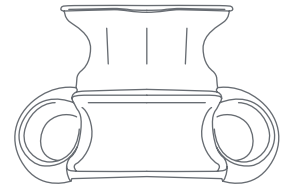

Parent Tray  
Bandeja para padres

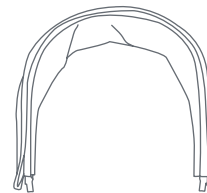

Canopy  
Dosel

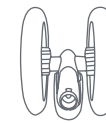

Front Wheel  
Rueda delantera



Rear Axle  
Eje trasero

**IMPORTANT !** To ensure safe operation of your product, please follow these instructions carefully. Please keep these instructions for future reference.

**IMPORTANT !** Before assembly and each use, inspect this product for damaged hardware, loose joints, missing parts or sharp edges. NEVER use if any parts are missing or broken.

**IMPORTANT !** Adult assembly is required.

**¡IMPORTANTE !** Para asegurar el funcionamiento seguro de su producto, siga estas instrucciones cuidadosamente. Por favor, conserve estas instrucciones para referencia futura.

**¡IMPORTANTE !** Antes de armar y cada vez que vaya a usar este producto, revise que no tenga piezas de metal dañadas, uniones flojas, piezas ausentes o bordes puntiagudos. NUNCA utilice el producto con piezas ausentes o rotas.

**¡IMPORTANTE !** Se requiere el montaje por parte de un adulto.

The front wheels, rear wheels, child tray, and parent tray **MUST** be installed prior to use.

Antes del uso **SE DEBEN** instalar las ruedas delanteras, las ruedas traseras, la bandeja para niños y la bandeja para padres.

## FRONT WHEELS RUEDAS DELANTERAS

- 1) • Release the fold latch by pulling it outward (Fig. 1a).
  - Unfold stroller frame by pulling backward on the stroller handle (Fig. 1b).
  - Libere el pestillo jalando de él hacia afuera (Fig. 1a).
  - Despliegue el armazón del carrito tirando hacia atrás del manubrio (Fig. 1b).

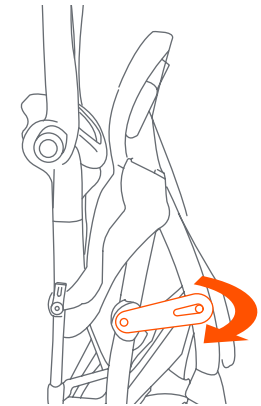

Fig. 1a

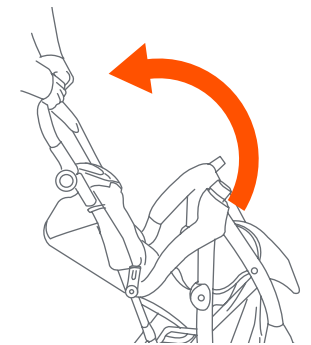

Fig. 1b

- To attach the front wheels, lean the stroller back so that it rests on the handle with the front and rear legs pointing upward. Position the front wheels over the front leg tubes so that the hole in the housing lines up and will slide onto the legs (Fig. 1c). Firmly push down until the wheels lock securely into place.

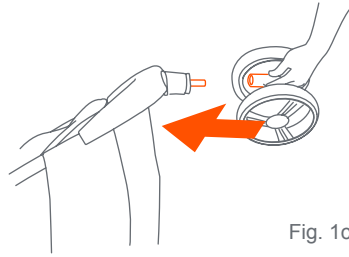

Fig. 1c

**NOTE:** Pull on the wheel assembly to ensure that it is securely attached to the stroller.

- Para colocar las ruedas delanteras, incline el carrito hacia atrás de modo que se apoye sobre el manubrio con las patas delanteras y traseras hacia arriba. Ubique las ruedas delanteras en los tubos de la pata delantera de modo que el agujero de la arandela se alinee y se deslice dentro de las patas (Fig. 1c). Empuje con firmeza hacia abajo hasta que las ruedas se traben bien.

**NOTA:** Tire de cada rueda para asegurarse de que ambas estén firmemente sujetadas.

## REAR WHEELS RUEDAS TRASERAS

Attach the rear axle assembly and wheels as follows:

Coloque el montaje del eje trasero y las ruedas de la siguiente manera:

- Position axle assembly over the rear leg tubes, brake pedals facing the back. At the same time, push down applying equal pressure to both sides until they lock into place (Fig. 2).

- Ubique el montaje del eje en los tubos de la pata trasera, con los pedales del freno hacia atrás. Al mismo tiempo, empuje hacia abajo aplicando la misma presión a ambos lados, hasta que se traben bien (Fig. 2).

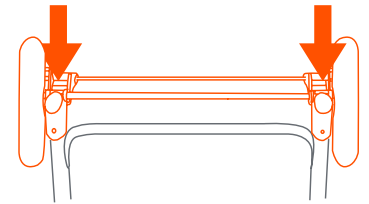

Fig. 2

**NOTE: NEVER** use stroller if wheels do not lock into place. If you need assistance, please contact our customer service department at 1-800-328-7363, M-F, between 8am and 4:30pm, PST.

**NOTA: NUNCA** use el carrito si las ruedas no se traban correctamente. Si necesita ayuda, comuníquese con nuestro departamento de servicio al cliente al 1-800-328-7363, de lunes a viernes, en el horario de 8 a.m. a 4:30 p.m., Hora Estándar del Pacífico.

## To attach the child tray

**⚠️ WARNING:** The child's tray is not a restraint device: always secure your child with the seat harness. **DO NOT lift the stroller by the child's tray.** Use care when child is in the stroller and securing the front tray. Do not place hot liquids or more than 3 pounds (1.36 kg) in the child tray. Serious burns or unstable conditions could result.

**⚠️ ADVERTENCIA:** La bandeja para niños no es un dispositivo de restricción: siempre sujete a su hijo con el arnés de seguridad. **NO use la bandeja para niños para levantar el carrito.** Sea prudente al colocar la bandeja para niños en el carrito cuando haya un niño en el carrito. **No coloque líquidos calientes ni más de 3 libras (1.36 kg) sobre la bandeja para niños, ya que podría causar quemaduras graves o inestabilidad.**

3) • **To attach the child tray:** Push the tray downward into the connectors (Fig. 3a). Check that the tray is securely latched in place.

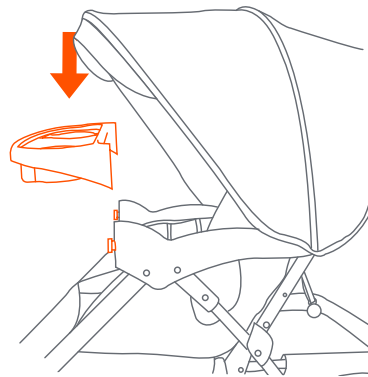

Fig. 3a

• **Para colocar la bandeja para niños:** Presione la bandeja dentro de los conectores (Fig. 3a). Verifique que la bandeja esté bien enganchada en su lugar.

• **To access the child seat:** Push one release and lift up the tray simultaneously (Fig. 3b). Either side of the child tray will lift and rotate out of the way to allow access to the front seat.

• **To remove the child tray:** Push to release both ends and lift up the tray simultaneously (Fig. 3c).

• **Para tener acceso al asiento:** Oprima una traba y levante la bandeja a la vez (Fig. 3b). Se levantará cualquiera de los lados de la bandeja para niños y girará hacia arriba para permitir el acceso al asiento delantero.

• **Para retirar la bandeja para niños:** Presione para liberar ambos extremos y levante la bandeja a la vez (Fig. 3c).

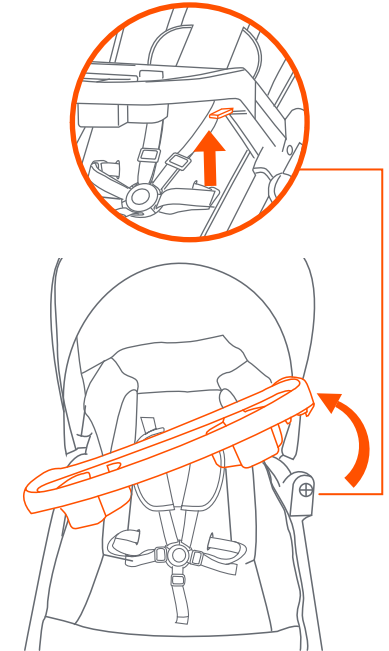

Fig. 3b

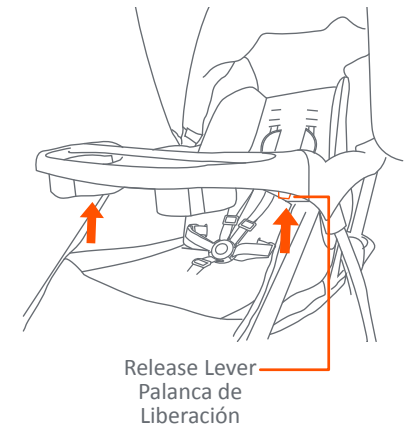

Fig. 3c

## PARENT TRAY BANDEJA PARA PADRES

**⚠️ WARNING:** Do not place hot liquids or more than 3 pounds in the parent tray. Serious burns or unstable conditions could result.

**⚠️ ADVERTENCIA:** No coloque líquidos calientes ni más de 3 libras sobre la bandeja para padres, ya que podría causar quemaduras graves o inestabilidad.

- 4) • To attach parent tray, line up the parent tray slots with corresponding slots on the stroller frame and slide down until locking into place (Fig. 4).

**NOTE:** Check to make sure the parent tray is secure before using.

- Para colocar la bandeja para padres, alinee las ranuras de la bandeja para padres con las ranuras correspondientes en el armazón del carrito y deslice hacia abajo hasta que se traben correctamente (Fig. 4).

**NOTA:** Verifique para asegurarse de que la bandeja para padres esté sujeta antes del uso.

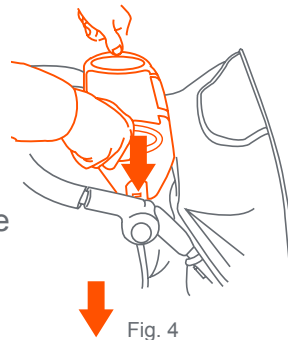

Fig. 4

## MULTI-POSITION HANDLE MANIJA AJUSTABLE

- 5) • To adjust the handle, press the buttons to move the handle up or down to a comfort position for the user (Fig. 5).

- Para ajustar el manubrio, aprieta los dos botones a la misma vez para ajustar a un nivel cómodo (Fig. 5).

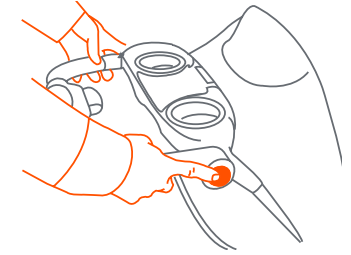

Fig. 5

## CANOPY CUBIERTA

- 6) • To install the canopy, slide the male ends of the canopy into the female slots on the stroller frame (Fig. 6a).
- **To open the canopy:** push forward on the front edge of the canopy while holding the rear of canopy in place (Fig. 6b).
- **To fold the canopy:** pull backwards on the front edge (Fig. 6b).
- **To open/close the canopy visor:** fold the visor over to open. Fold the visor back to close.
- Para instalar la cubierta, deslice los extremos macho de la cubierta dentro de las ranuras hembra del armazón del carrito (Fig. 6a).
- **Para abrir la cubierta:** empuje hacia delante el borde delantero de la cubierta mientras sostiene la parte trasera de la misma en su sitio (Fig. 6b).
- **Para plegar la cubierta:** empuje hacia atrás el borde delantero (Fig. 6b).
- **Para abrir o cerrar la visera del dosel:** dóblela hacia un lado para abrirla. Pliegue la visera hacia atrás para cerrarla.

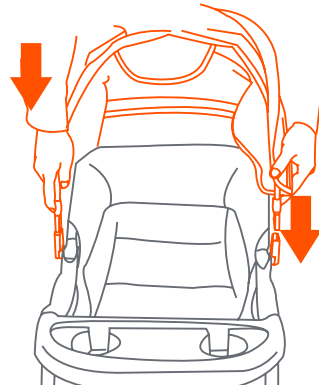

Fig. 6a



Fig. 6b

- To remove the canopy, press the release tab on the inside of the stroller frame (Fig. 6c). Pull the canopy out (Fig. 6d). Repeat for the other side.
- Para quitar la capota, presione la pestaña de liberación en el interior del armazón del cochecito (Fig. 6c). Saque la cubierta (Fig. 6d). Repite por el otro lado.

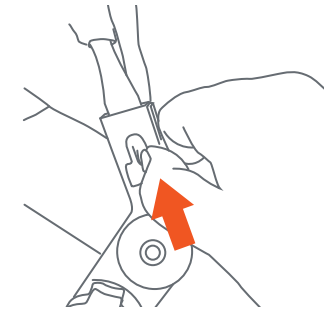

Fig. 6c

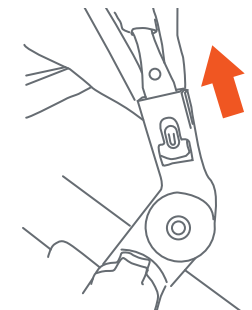

Fig. 6d

## Attaching Canopy Fabric to the Stroller Cómo colocar la tela del dosel en el cochecito

- 7) • Hook the snap button tabs (Fig. 7a) on the canopy to the black metal bar under the parent tray.
- Snap the buttons together to secure the canopy (Fig. 7b).
- Secure the hooks and loops on both sides of the canopy to the sides of the stroller frame to complete.

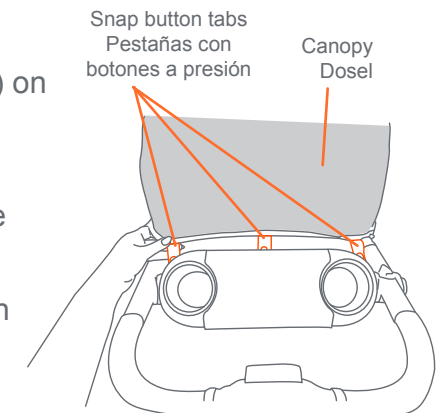

Fig. 7a

- Enganche las pestañas con botones a presión de la dosel (Fig. 7a) a la barra de metal negra debajo de la bandeja para padres.
- Enganche los botones para asegurar la dosel (Fig. 7b).
- Fije los ganchos y los bucles de ambos lados de la dosel a los costados del armazón del cochecito para completar.

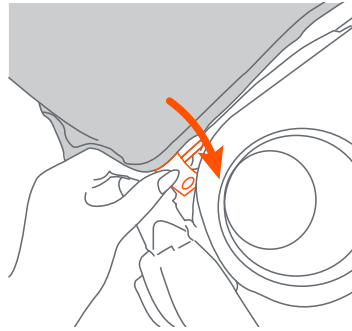

Fig. 7b

## BASKET CANASTA

- 8) • Rear basket tube needs to be installed prior to use. Insert the female end of the rear basket tube into the male ends located on the basket frame until it locks into place (Fig. 8).
- Se debe instalar el tubo trasero de la canasta antes de su uso. Introduzca el extremo hembra del tubo trasero de la canasta en los extremos macho situados en el armazón de la canasta hasta que se trabe correctamente (Fig. 8).

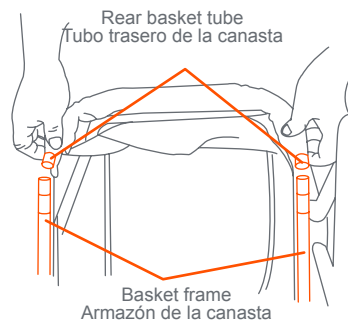

Fig. 8

## BRAKES FRENOS

**⚠ WARNING:** Always set brakes when the stroller is not being pushed so that the stroller will not roll away. NEVER leave stroller unattended on a hill or incline as the stroller may slide down the hill.

**⚠ ADVERTENCIA:** Siempre aplique los frenos cuando el carrito no esté siendo empujado, para impedir que ruede fuera de su alcance. Nunca deje el carrito desatendido en una colina o pendiente, ya que podría deslizarse pendiente abajo.

- 9) • To engage brakes, apply light downward pressure to the brake lever located on each rear wheel. The stroller may require slight forward or rearward movement in order to line up the teeth on the brake with each wheel brake cluster (Fig. 9).

**NOTE:** Check that the stroller will not move and that both brakes are properly applied.

- To release, gently lift up on the brake lever (Fig. 9).

- Para aplicar los frenos, ejerza una ligera presión hacia abajo a la palanca del freno situada en cada rueda trasera. El carrito podría requerir un leve movimiento hacia delante o hacia atrás para alinear los dientes del freno con el piñón del freno de cada rueda (Fig. 9).

**NOTA:** Verifique que el carrito no se mueva y que ambos frenos estén aplicados correctamente.

- Para soltarlos, levante suavemente la palanca del freno (Fig. 9).

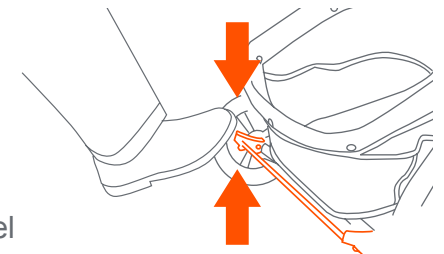

Fig. 8

## TO SECURE THE CHILD PARA SUJETAR AL NIÑO

**⚠️ WARNING:** Avoid serious injury from falling or sliding out. Always use the safety harness.

**STRANGULATION HAZARD:** Child can strangle in loose straps. Never leave child in seat when straps are loose or undone.

**⚠️ ADVERTENCIA:** Evite lesiones graves por caídas o resbalones. Siempre use el arnés de seguridad.

**PELIGRO DE ESTRANGULAMIENTO:** El niño se puede estrangular con las correas sueltas. Nunca deje al niño en el asiento cuando las correas estén sueltas o sin terminar de colocar.

10) • The shoulder straps of the 5-point harness have 3 attachment positions. Select the position that places the shoulder strap level with, or below the top of the child's shoulder. To adjust harness height unhook the shoulder strap from the crotch buckle (Fig. 10a).

• Las correas del hombro del arnés de 5 puntos tienen 3 posiciones de sujeción. Escoja la posición que sitúe a la correa del hombro al mismo nivel o a un nivel inferior a la parte superior del hombro del niño. Para ajustar la altura de arnés desganche el cinturón del broche entrepiernas (Fig. 10a).

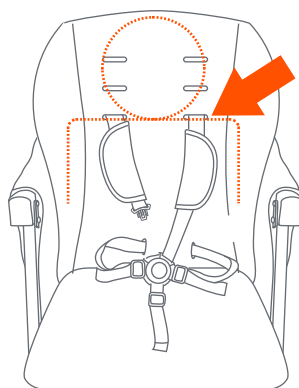
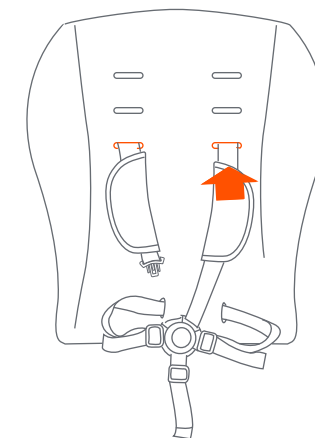

Fig. 9a

• Feed the shoulder strap through the harness spread slots. You can access these slots from the rear of the seat underneath the fabric. Feed shoulder strap through appropriate slot and reattach shoulder strap to crotch buckle (Fig. 10b).

• Pase el cinturón através de la ranura del arnés. Estas ranuras están localizadas en la parte posterior del asiento por debajo de la tela. Pase el cinturón através de la ranura apropiada y enganche el cinturón al broche de entrepiernas (Fig. 10b).



• Carefully place the child in the stroller seat and bring the safety harness around the child's waist and over the shoulders. Place the crotch strap between the child's legs. Insert the male end of each shoulder/waist belt into the buckle on the crotch strap. Tighten the harness to be snug around the child's waist and over the child's shoulders (Fig. 10c).

• Coloque cuidadosamente al niño en el asiento del cochecito y pase el arnés de seguridad por la cintura del niño y por encima de los hombros. Coloque la correa de la entrepierna entre las piernas del niño. Introduzca el extremo macho del cinturón de cada hombro o de la cintura en la hebilla de la correa de la entrepierna. Ajuste el arnés de modo que esté ceñido alrededor de la cintura del niño y por encima de sus hombros (Fig. 10c).



Fig. 10b

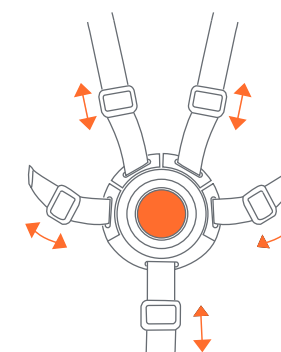

Adjust for a snug fit  
Regule para lograr un buen ajuste

Fig. 10c

- 11) • Push Button on Center Clasp, the four Harness Buckles will pop free (Fig. 11).
- Presione el botón en la presilla central para destrabar las dos hebillas del arnés (Fig. 11).

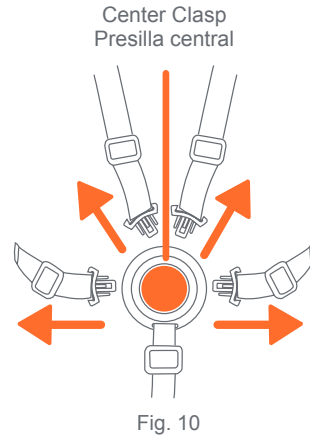

## SEAT BACK POSITION POSICIÓN DEL RESPALDO

- ⚠ **WARNING:** The upright position should be used only for a child that is at least 6 months old.
- ⚠ **ADVERTENCIA:** La posición erguida se debe usar únicamente para un niño de al menos 6 meses.

- 12) • To recline the seat, press the side tabs on the adjuster and pull downward. To place the seat into the upright position, hold the strap hoop and push the adjuster upward (Fig. 12). **The upright position should be used only for a child that is at least 6 months old. Always re-adjust the safety harness, including the shoulder belts, when repositioning the seatback.**
- Para reclinar el asiento, presione las lengüetas laterales del ajustador y tire hacia abajo. Para colocar el asiento en posición vertical, sujete el aro de la correa y empuje el ajustador hacia arriba (Fig. 12). **La posición erguida se debe usar únicamente para un niño de al menos 6 meses. Al repositionar el respaldo, siempre vuelva a ajustar el arnés de seguridad, incluyendo los cinturones del hombro.**

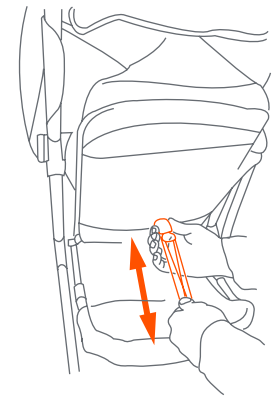

Press for downwards  
Presione para bajar

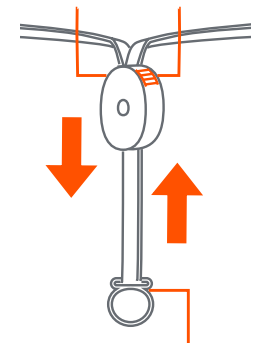

Hold for upwards  
Sigue sosteniendo para arriba

Fig. 12

## TO FOLD STROLLER PARA PLEGAR EL CARRITO

**⚠ WARNING:** Care must be taken when folding and unfolding the stroller to prevent finger entrapment.

**CAUTION:** Do not allow children near stroller while folding.

**⚠ ADVERTENCIA:** Se debe ser prudente al plegar el carrito para evitar que queden dedos atrapados.

**PRECAUCIÓN:** No permita que los niños se acerquen al carrito mientras lo pliega.

**13)** • To fold the stroller slide the thumb trigger to the left and squeeze the pull trigger while pushing forward on the handle (Fig. 13a).

• Once the stroller begins to fold, release the handle, lift slightly and push forward on the handle until the stroller is folded (Fig. 13b). Use the fold latch to secure the stroller (Fig. 13c).

• Para plegar el carrito deslice el gatillo manual hacia la izquierda y apriete el gatillo mientras empuja el manubrio hacia delante (Fig. 13a).

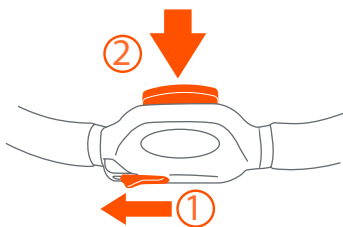

Fig. 13a

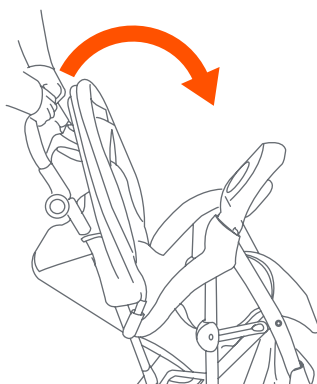

Fig. 13b

- Una vez que el carrito comience a plegarse, levántelo ligeramente y suelte la manija y empuje el manubrio hacia delante hasta que el carrito esté plegado (Fig. 13b). Use el pestillo para sujetar el carrito (Fig. 13c).

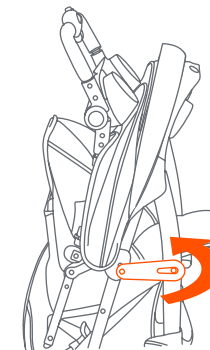

Fig. 13c

TO UNFOLD STROLLER  
PARA DESPLEGAR EL CARRITO

**CAUTION:** Do not allow children near stroller while unfolding.

**PRECAUCIÓN:** No permita que los niños se acerquen al carrito mientras lo despliega.

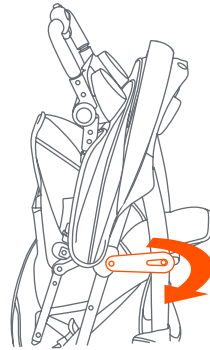

Fig. 14a

**14)** • Release the fold latch (Fig. 14a) and unfold stroller frame by pulling upward on the stroller handle until the frame locks (Fig. 14b).

• Destrahe la palanca de liberación (Fig. 14a). Despliegue el armazón del cochecito tirando hacia arriba del manubrio (Fig. 14b). La barra se trabará cuando las patas estén completamente extendidas.

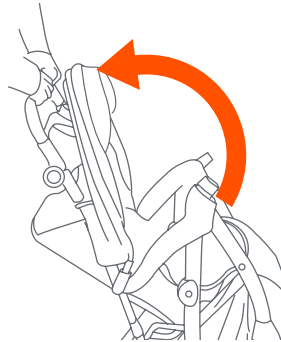

Fig. 14b

FRONT WHEEL - MAINTENANCE  
RUEDA DELANTERA - MANTENIMIENTO

**15)** • If replacing the front wheel, press the pin located behind the wheel hub. Pull the wheel out from the hub (Fig. 15).

• Si reemplaza la rueda delantera, presione el pasador situado detrás del cubo de la rueda. Tire de la rueda del buje (Fig. 15).

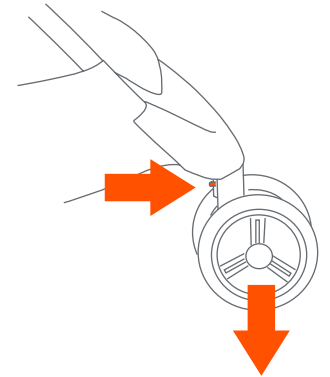

Fig. 15

REAR WHEEL - MAINTENANCE  
RUEDA TRASERA - MANTENIMIENTO

**16)** • If replacing the rear axle, press the pin on each side behind the wheel hub. Pull the rear axle out from the hub (Fig. 16).

• Si reemplaza el eje trasero, presione el pasador en cada lado detrás del cubo de la rueda. Tire del eje trasero del buje (Fig. 16).



Fig. 16

## SEAT PAD

### ALMOHADILLA DEL ASIENTO

- To clean the seat pad, use only mild household soap or detergent and warm water on a sponge or clean cloth.
- Para limpiar la almohadilla del asiento, use solamente jabón doméstico o detergente suaves y agua tibia en una esponja o trapo limpio.

## OTHER OTROS

- Check your stroller for loose screws, worn parts, torn material or stitching on a regular basis. Replace or repair parts as needed.
- Verifique con frecuencia que su carrito no tenga tornillos sueltos, piezas gastadas, materiales o costuras rasgados. Reemplace o repare las piezas conforme sea necesario.



## **BABY TREND® CUSTOMER SERVICE**

The Customer Service Department can be contacted at [customerservice@babytrend.com](mailto:customerservice@babytrend.com). Return Authorizations are required prior to returning product(s) to Baby Trend®.

## **BABY TREND® SERVICIO AL CLIENTE**

El Departamento de Servicio al Cliente puede ser contactado al [customerservice@babytrend.com](mailto:customerservice@babytrend.com). Un numero de autorizacion es requerido antes de la devolución de los producto(s) a Baby Trend®.