

Read all instructions BEFORE assembly and USE of product.
IMPORTANT! KEEP INSTRUCTIONS FOR FUTURE USE.
Lisez tout le manuel d'instructions AVANT l'assemblage et
L'UTILISATION du produit.
IMPORTANT ! CONSERVEZ LE MANUEL D'INSTRUCTIONS POUR
UNE UTILISATION FUTURE.

Sonar Compact Lightweight Stroller Travel System

 **babytrend**[®]
Quality • Comfort • Style

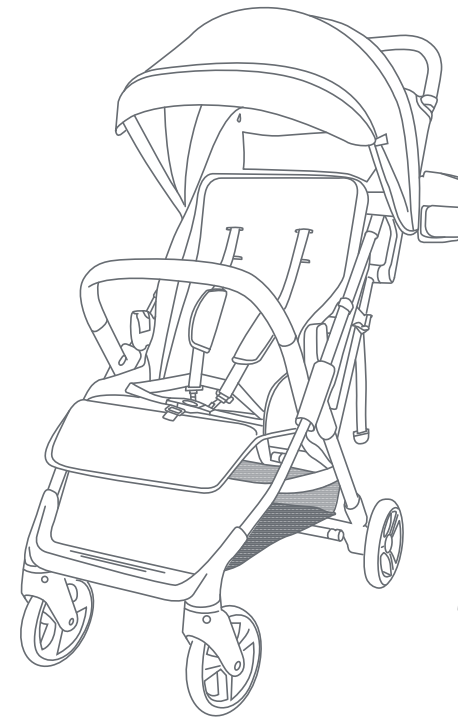

with EZ-Lift™
PLUS
infant car seat

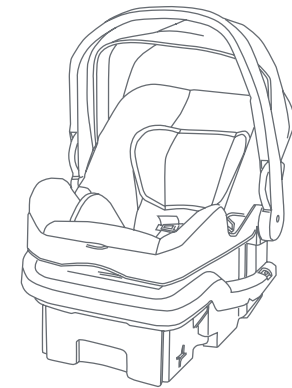

Instruction Manual
Manuel d'instructions

TC24XXC

Baby Trend, Inc.
13048 Valley Blvd.
Fontana CA 92335

1-800-328-7363
(8:00 a.m. ~ 4:30 p.m. PST)
www.babytrend.com

 **babytrend**[®]
Quality • Comfort • Style



WARRANTY

DO NOT RETURN YOUR PRODUCT TO THE STORE. PLEASE CONTACT BABY TREND® FOR REPLACEMENT PARTS, SERVICE AND REPAIR.

The Baby Trend® warranty covers workmanship defects within 1 year of purchase. Any product which has been subjected to misuse, abuse, abnormal use, excessive wear and tear, improper assembly, negligence, environmental exposure, alteration or accident, or has had its serial number altered or removed invalidates all claims against the manufacturer. Any damage to property during installation is the sole responsibility of the end user.

Customer Service Department can be contacted at 1 (800) 328-7363 Monday through Friday between 8:00 a.m. and 4:30 p.m. (PST). Return Authorizations are required prior to returning product(s) to Baby Trend®. Please visit <http://babytrend.com/pages/limited-warranty> for complete warranty details.

Baby Trend, Inc. 13048 Valley Blvd. Fontana CA 92335
1-800-328-7363 • (8:00am ~ 4:30pm PST)
www.babytrend.com

GARANTIE

NE RETOURNEZ PAS VOTRE PRODUIT AU MAGASIN. VEUILLEZ CONTACTER BABY TREND® POUR LES PIÈCES DE RECHANGE, LES SERVICES ET LES RÉPARATIONS.

La garantie Baby Trend® couvre les défauts de fabrication dans un délai d'un an à compter de l'achat. Tout produit ayant fait l'objet d'une mauvaise utilisation, d'un usage abusif, d'une utilisation anormale, d'une usure excessive, d'un assemblage incorrect, d'une négligence, d'une exposition à des conditions environnementales défavorables, d'une modification ou d'un accident, ou dont le numéro de série a été modifié ou supprimé, invalide toute réclamation à l'encontre du fabricant. Tout dommage matériel lors de l'installation relève de la seule responsabilité de l'utilisateur final.

Le service clientèle peut être contacté au 1 (800) 328-7363 du lundi au vendredi entre 8h00 et 16h30 (HNP). Les autorisations de retour sont obligatoires avant de retourner un ou plusieurs produits à Baby Trend®. Veuillez consulter le site <http://babytrend.com/pages/limited-warranty> pour les détails complets de la garantie.

Baby Trend, Inc. 13048 Valley Blvd. Fontana, CA 92335
1-800-328-7363 • (8h00 ~ 16h30 HNP)
www.babytrend.com

Check that you have all the parts for this model before assembling the stroller.



Stroller

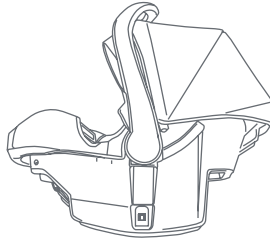

Infant Car Seat

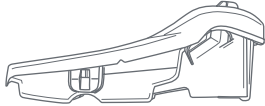

Base



* (2) Rear Wheels

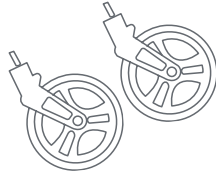

* (2) Front Wheels



Flex Cup Holder



Bumper Bar

* Wheel style may vary.

 **WARNING:** Please follow all of these instructions to ensure the safety of your child. Keep these instructions for future reference.

 **WARNING:** Failure to follow these instructions could result in serious injury or death. Avoid serious injury from falling or sliding out, **ALWAYS** use the safety harness and ensure that the children are properly positioned according to these instructions.

 **WARNING:** **NEVER** leave children unattended.

 **WARNING:** Care must be taken when folding and unfolding the stroller to prevent finger entrapment.

 **WARNING:** Wheel can detach and cause tip over. Pull on the wheel to assure it is securely attached.

 **WARNING:** Care must be taken when folding stroller to prevent damage. Make sure all accessories, mobile phones, diaper bags or purses are removed before folding. Failure to remove items in, or on the stroller may result in damage to the stroller or the item(s) if not removed. Baby Trend® will not be liable or warrant any damage.

- **CAUTION:** This single stroller is designed for one child only. Use with more than one child may cause the unbalance condition which can injure/ harm your child.
- Purses, shopping bags, parcels, diaper bags or accessory items may change the balance of the stroller and cause a hazardous, unstable condition.
- The maximum weight that can be carried in the cup holder is 1 lb (0.45 kg).
- The maximum weight that can be carried in the storage basket is 5 lb (2.26 kg). Excessive weight may cause a hazardous unstable condition.
- Be certain the stroller is completely opened and locked in place before allowing a child near the stroller.
- The child occupant must not exceed 50 lb (22.67 kg) or over 42 in (106.7 cm) tall. Do not exceed 50 lb (22.67 kg) including the weight used in the accessories. Use of the stroller and attached car seat with a combined total weight more than 50 lb (22.67 kg) will cause excessive wear and stress on the stroller and may cause a hazardous unstable condition.
- **ALWAYS** refer to the manual located under the car seat for car seat weight limitations.
- **NEVER** use the stroller on stairways or escalators.
- **NEVER** use the stroller with roller skates, in-line skates, skateboards or bicycles.
- **NEVER** allow your stroller to be used as a toy.
- **NEVER** run or jog with this stroller.

IMPORTANT! To ensure safe operation of your product, please follow these instructions carefully. Please keep these instructions for future reference.

IMPORTANT! Before assembly and each use, inspect this product for damaged hardware, loose joints, missing parts or sharp edges. **NEVER** use if any parts are missing or broken.

IMPORTANT! Adult assembly is required.

SET UP THE STROLLER FRAME

- 1) To unfold the stroller, slide the thumb latch to the left (1). Squeeze the pull trigger (2) while pushing forward on the handle (3) (Fig. 1a) and (Fig. 1b).
 - Once the stroller lock disengages, pull up firmly on the stroller's handle to snap the frame open (Fig. 1c).
- NOTE:** The frame must fully click into position and should look like (Fig. 1d).

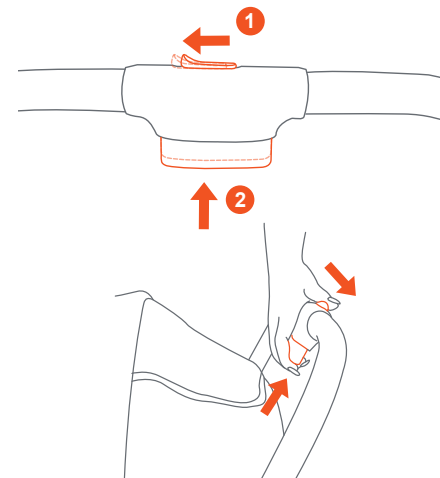

Fig. 1a

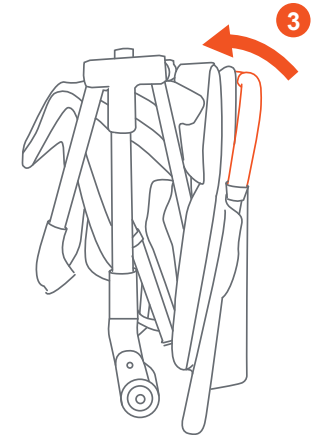

Fig. 1b

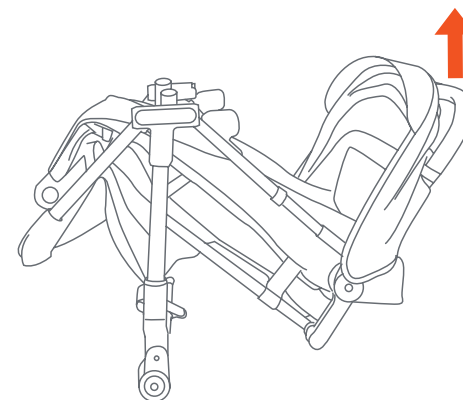

Fig. 1c

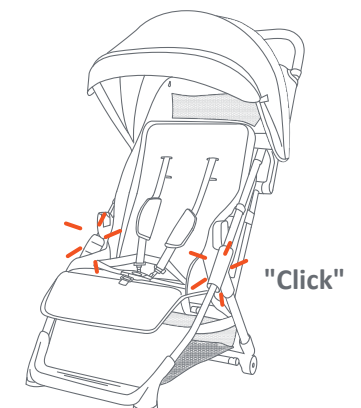

Fig. 1d

REAR WHEELS ASSEMBLY

- Align the rear wheel pins with the holes on the rear axle (Fig. 2a). Push each wheel in until it clicks (Fig. 2b).

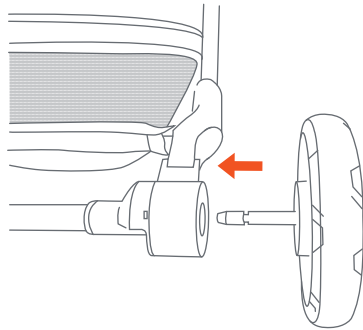

Fig. 2a

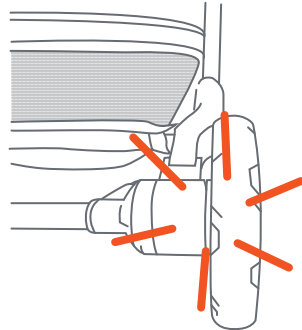

Fig. 2b

FRONT WHEELS ASSEMBLY

- From the underside, align the front wheel pins with the holes on the front wheel housings (Fig. 3a). Push each wheel in until it clicks (Fig. 3b).

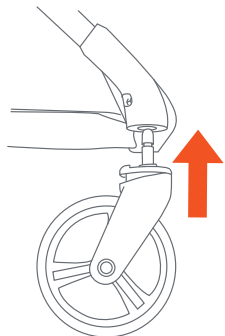

Fig. 3a

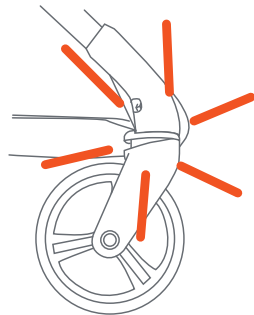

Fig. 3b

NOTE: Pull on the front and rear wheels to ensure all are securely attached to the stroller. **NEVER** use stroller if wheels do not lock into place. If you need assistance, please contact our customer service department at 1-800-328-7363, Monday-Friday, between 8:00 a.m. and 4:30 p.m. PST. www.babytrend.com/contact-us.

CANOPY (if needed)

- To install the canopy, slide the male ends of the canopy into the female slots on the stroller frame (Fig. 4a).
- To remove the canopy, press the circle release tab on the inside of the stroller frame with a pin or pen. Then pull the canopy out (Fig. 4b). Repeat for the other side.

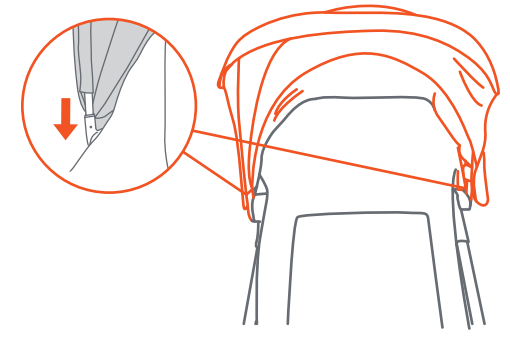

Fig. 4a

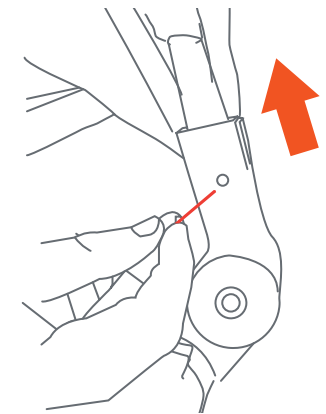

Fig. 4b

- Pull the canopy edge forward or backward to open and close (Fig. 4d).
- Fold canopy visor out for additional shade or fold inward when not in use (Fig. 4e).

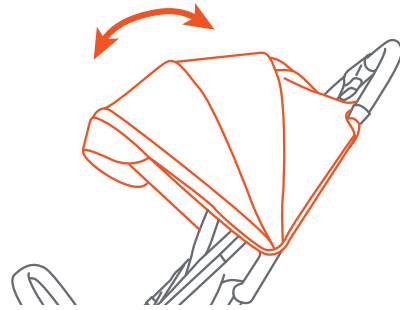

Fig. 4d

Visor

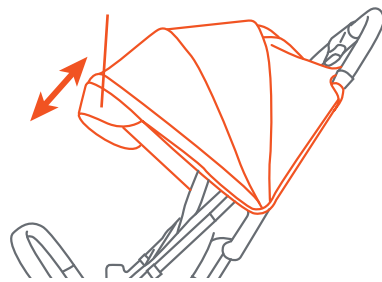

Fig. 4e

SECURE STROLLER FABRIC AND CANOPY (if needed)

- 5) • Secure the stroller fabric first before the canopy.
 - To secure the stroller fabric, loop the fabric to the corresponding tab (Fig. 5a).
 - Hook the two canopy straps to their corresponding tab (Fig. 5b).
 - Repeat these steps for the other side of the stroller.

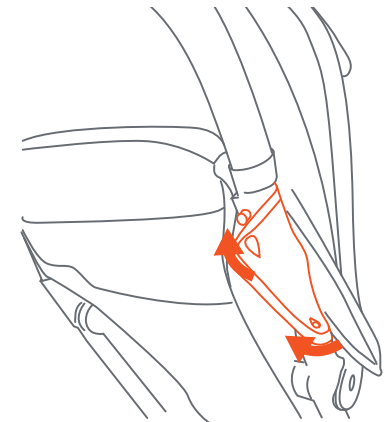

Fig. 5a

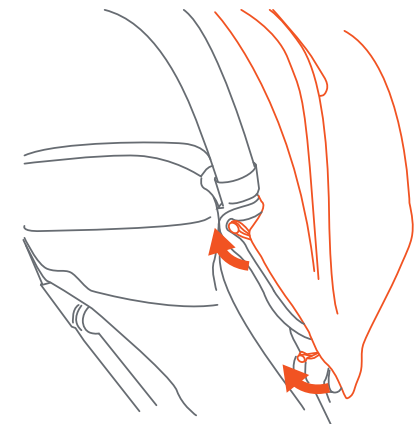

Fig. 5b

BUMPER BAR

- 6) • To attach the bumper bar, line up the anchors with the slots on the seat. Push until it locks into place (Fig. 6a).
- To detach the bumper bar completely from the stroller, press the gray tabs on the inner side of the bumper bar and simultaneously pull the bar away (Fig. 6b).
- One side of the bumper bar can be detached to place the child in the seat or to fasten the harness (Fig. 6c). Reattach the bumper bar securely before use.

IMPORTANT! Install the bumper bar so the Baby Trend logo is upright and readable (Fig. 6d). If the logo is upside down, the bumper bar will not install correctly.

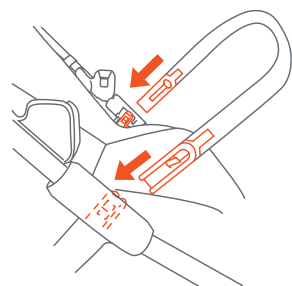

Fig. 6a

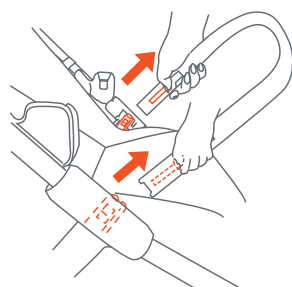

Fig. 6b

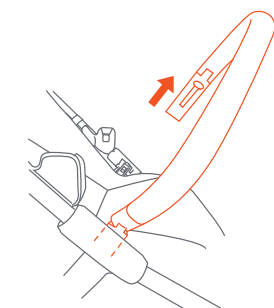

Fig. 6c

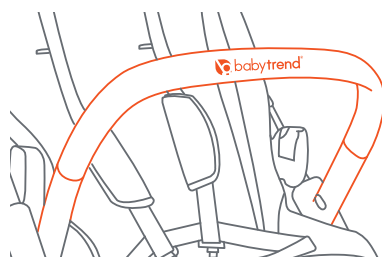

Fig. 6d

FLEX CUP HOLDER

⚠ WARNING: To avoid burns, **NEVER** place hot liquids in the cup holder. Avoid possible tipping, do not place more than 1 lb. (0.45 kg) in a cup holder.

- 7) • To attach the cup holder, slide the clip on the cup holder over the cup holder tab on the handle bar. Push until firmly in place (Fig. 7).

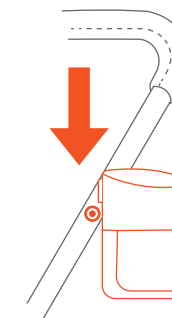

Fig. 7

FOOTREST

8) • **To adjust the footrest:** Press the release buttons on the bottom of the seat (Fig. 8a). Simultaneously move the footrest up or down to adjust the positions.

- There are three positions for the footrest (Fig. 8b).

NOTE: It is recommended to use the (1) footrest position when the seat back is fully reclined back.

NOTE: Use position (3) when the stroller is folded for a compact fold.



Fig. 8a

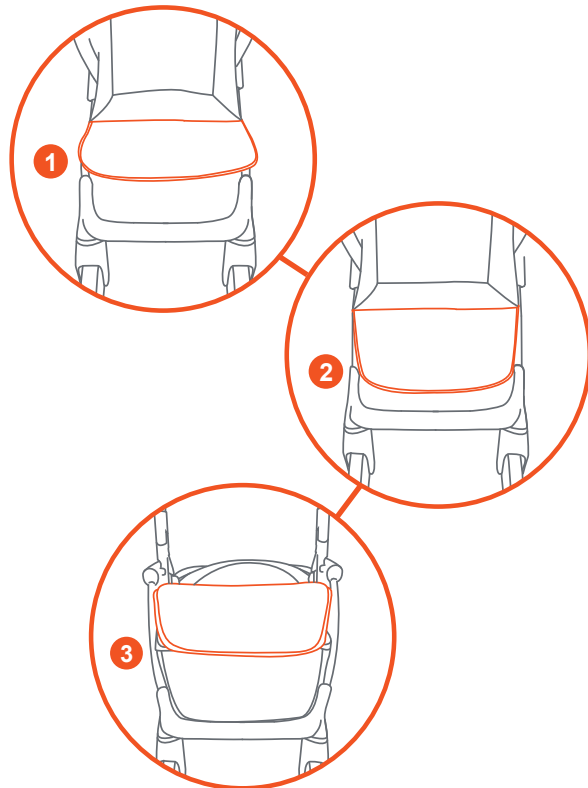

Fig. 8b

SEAT BACK POSITIONING

9) • To recline the seat, press the adjustment tabs and pull down while holding the hoop. To place the seat into an upright position, hold the hoop and push the adjustment upward. The strap will lock automatically (Fig. 9a).

IMPORTANT! The upright position should be used only for a child that is at least 6 months old. Always re-adjust the safety harness, including the shoulder belts, when repositioning the seat back.

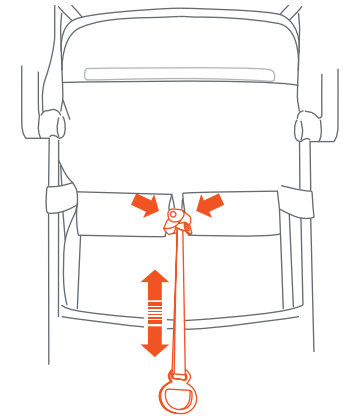

Fig. 9a

REAR BRAKE

⚠ WARNING: Always set brakes when the stroller is not being pushed so that the stroller will not roll away. **NEVER** leave stroller unattended on a hill or incline as the stroller may slide down the hill.

10) • Press the brake lever backward to engage it (Fig. 10a).

• Press the lever forward to release (Fig. 10b).

NOTE: The stroller may require forward or rearward movement in order to engage the brake. Check that the brakes are properly applied.

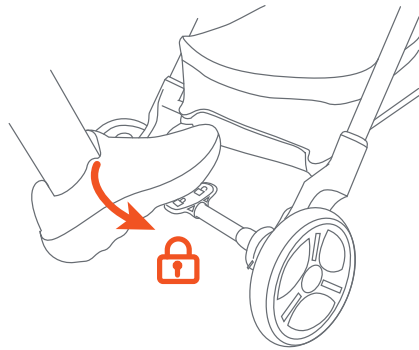

Fig. 10a

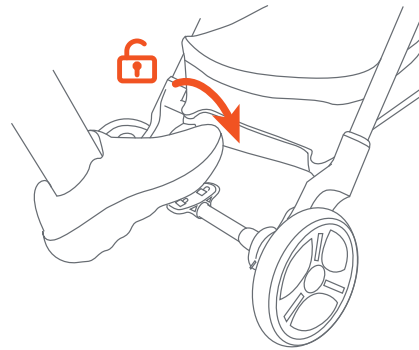

Fig. 10b

SECURE THE CHILD

⚠ WARNING: Avoid serious injury from falling or sliding out. **ALWAYS** use the safety harness.

STRANGULATION HAZARD: Child can strangle in loose safety harness. Never leave child in seat when safety harness is loose or undone.

11) • The shoulder straps of the 5-point harness have multiple positions. Select the position that places the shoulder strap level with, or below the top of the child's shoulder (Fig. 11a).

• To secure the child, place the safety harness around the child's waist and over the shoulders. Place the crotch strap between the child's legs. Insert the male end of each shoulder/waist belt into the buckle on the crotch strap. Tighten all straps to a snug, proper fit (Fig. 11b).

Adjust to child's shoulder

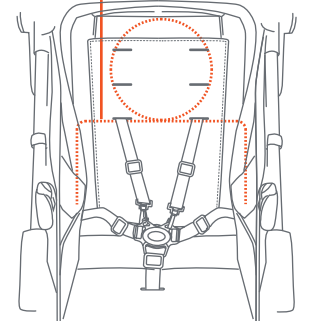

Fig. 11a

Adjust for a snug fit

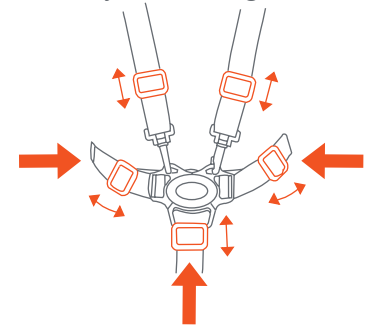

Fig. 11b

- **To adjust the harness height:** Undo the hook-and-loop fastener on the back of the seat (Fig. 11c). Reach inside to locate the harness strap anchors. Feed the anchors through the current slots (Fig. 11d) and pull the straps out (Fig. 11e). Re-insert the anchors into the slots at your desired shoulder height level.
- **To lower the harness height:** Repeat the steps above, selecting the lower slots to fit your child's shoulder level (Fig. 11f).

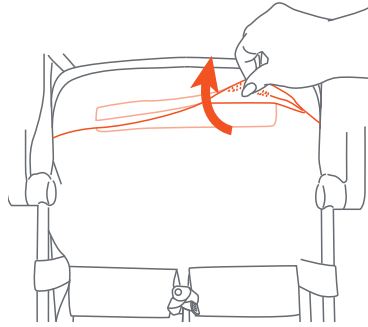

Fig. 11c

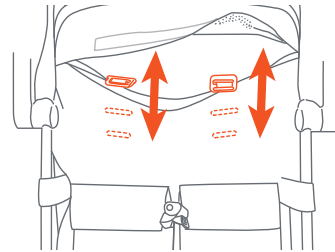

Fig. 11d

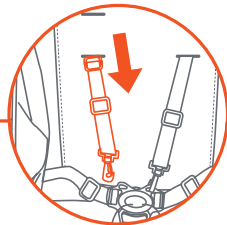

Fig. 11e

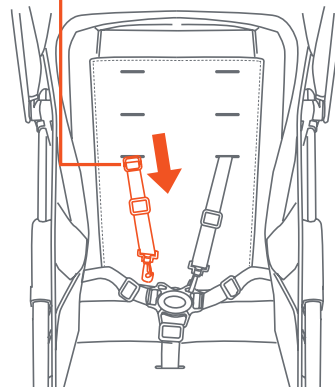

Fig. 11f

THE INFANT CAR SEAT

⚠ WARNING: Avoid serious injury from falling or sliding out, always use the infant car seat harness.

ATTENTION: CC02 EZ-Lift PLUS Infant Car Seats must be installed only on the stroller's designated front-seat attachment module. These models require the seat back adjusted to the most reclined position.

Please refer to the manual located under the car seat for base type and instructions.

CC02 EZ-Lift PLUS Infant Car Seats

- Recline the seat back before placing the car seat.

NOTE: To make seat position adjustments refer to **step 9**.

- Align the car seat module to the inner frame connectors. Carefully rest the lower rear of the car seat against the angle point of the bar. Latch the module into the stroller frame. Press down firmly for the click.
- **ALWAYS** ensure that the car seat is properly connected and locked onto the stroller before each use by lifting up on the car seat handle (Fig. 12a).

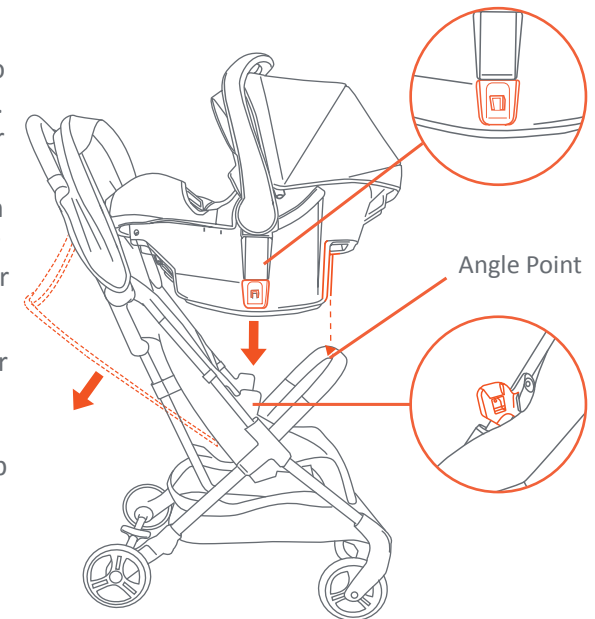

Fig. 12a

REMOVING THE CAR SEAT:

NOTE: Set handle to the carry position (Fig. 12b). Squeeze the release handle located at the Top-rear of the car seat and lift away from the stroller (Fig. 12c).



Fig. 12b

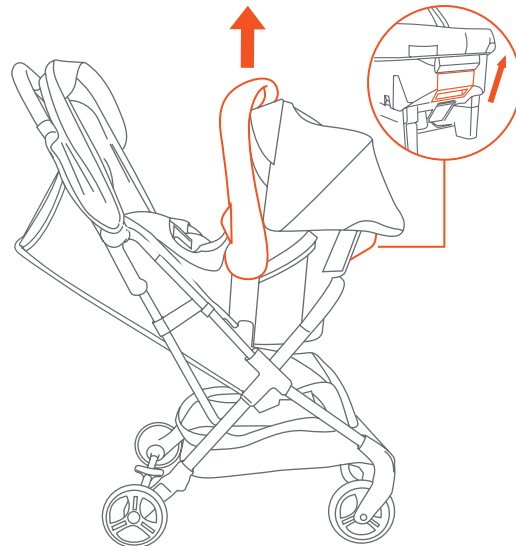

Fig. 12c

TO FOLD STROLLER

⚠ WARNING: Care must be taken when folding and unfolding the stroller to prevent finger entrapment.

⚠ WARNING: Care must be taken when folding stroller to prevent damage. Make sure all accessories, mobile phones, diaper bags or purses are removed before folding. Failure to remove items in, or on the stroller may result in damage to the stroller or the item(s) if not removed. Baby Trend® will not be liable or warrant any damage.

CAUTION: Do not allow children near stroller while folding.

13) • Close the canopy before folding the stroller.

IMPORTANT! The front wheels need to be adjusted to face forward before folding the stroller to avoid damaging the rear wheels housing.

• On the push handle of the stroller, first slide the thumb latch to the left (1), then squeeze the pull trigger (2) (Fig. 13a) and push the handle down (Fig. 13b).

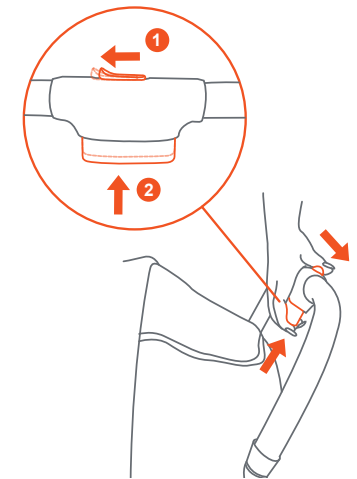

Fig. 13a

- Push the sides of the stroller together to make sure the folded frame is locked (Fig. 13c).
- **NOTE:** The bumper bar may be removed for a more compact fold.
- To unfold the stroller, refer to **step 1**.

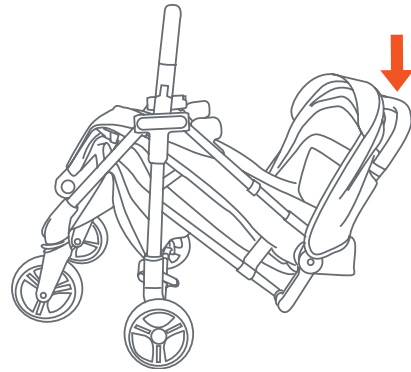

Fig. 13b

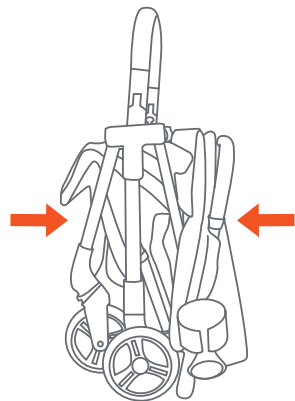

Fig. 13c

WHEEL REMOVAL

- 14) • If replacing the front wheel:** Locate the silver release pin on the back of the front wheel hub. Push in the release pin and pull the wheel out (Fig. 14a).
- **Re-Install:** Assemble the front wheels by inserting each wheel into the wheel slot. Press firmly until there is a click.
 - **If replacing the rear wheel:** Press the release pin (Fig. 14b) and pull the wheel out (Fig. 14c).
 - **Re-Install:** Assemble the back wheels by inserting each wheel in to the wheel slot on the rear axle. Press firmly to until there is a click.

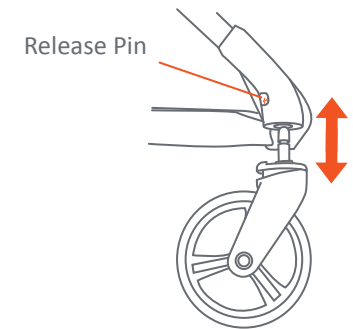

Fig. 14a

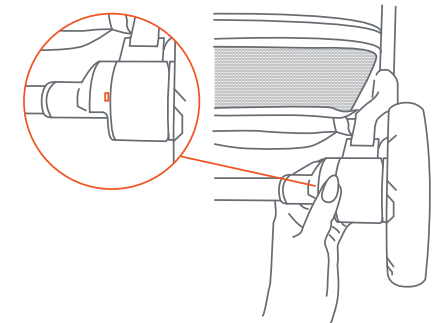

Fig. 14b

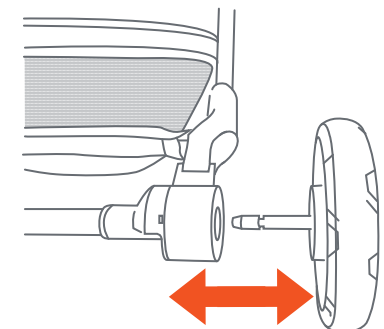

Fig. 14c

CARE AND MAINTENANCE

SEAT PAD

- To clean the seat pad, use only mild household soap or detergent and warm water on a sponge or clean cloth.

OTHER

- Check your stroller for loose screws, worn parts, torn material or stitching on a regular basis. Replace or repair parts as needed.

Vérifiez que vous disposez de toutes les pièces pour ce modèle avant d'assembler la poussette.



Poussette

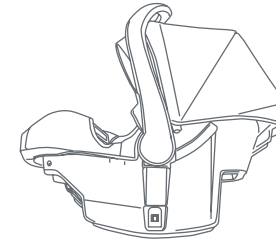

Siège auto pour bébé

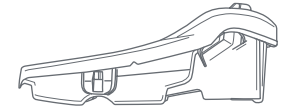

Base



* (2) roues arrière

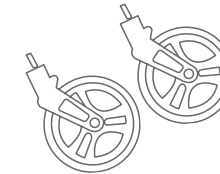

* (2) roues avant



Porte-gobelet flexible

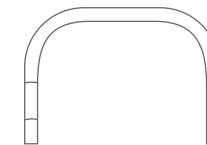

Barre de protection

* Le style des roues peut varier.

⚠ **MISE EN GARDE** : Veuillez suivre toutes ces instructions pour assurer la sécurité de votre enfant. Conservez ce manuel d'instructions pour vous y référer ultérieurement.

⚠ **MISE EN GARDE** : Le non-respect de ces instructions peut entraîner des blessures graves, voire la mort. Pour éviter les blessures graves dues aux chutes ou aux glissements, utilisez **TOUJOURS** le harnais de sécurité et assurez-vous que les enfants sont correctement positionnés conformément à ce manuel d'instructions.

⚠ **MISE EN GARDE** : **NE JAMAIS** laisser les enfants sans surveillance.

⚠ **MISE EN GARDE** : Des précautions doivent être prises lors du pliage et du dépliage de la poussette afin d'éviter tout risque de coincement des doigts.

⚠ **MISE EN GARDE** : La roue peut se détacher et provoquer un basculement. Tirez sur la roue pour vous assurer qu'elle est bien fixée.

⚠ **MISE EN GARDE** : Il faut faire attention lors du pliage de la poussette pour éviter tout dommage. Veuillez à retirer tous les accessoires, téléphones portables, sacs à langer ou sacs à main avant de plier la poussette. Ne pas retirer les objets se trouvant dans ou sur la poussette peut endommager celle-ci ou les objets qui ne sont pas retirés. Baby Trend® décline toute responsabilité et n'offre aucune garantie en cas de dommage.

- **ATTENTION** : Cette poussette simple est conçue pour un seul enfant. L'utilisation avec plus d'un enfant peut provoquer un déséquilibre qui peut blesser votre enfant ou le mettre en danger.
- Les sacs à main, les sacs à provisions, les colis, les sacs à couches ou les accessoires peuvent modifier l'équilibre de la poussette et provoquer des conditions instables dangereuses.
- Le poids maximal pouvant être transporté dans le porte-gobelet est de 0,45 kg (1 lb).
- Le poids maximal pouvant être transporté dans le panier de rangement est de 2,26 kg (5 lb). Un poids excessif peut entraîner une instabilité dangereuse.
- Assurez-vous que la poussette est complètement ouverte et verrouillée avant de laisser un enfant s'en approcher.
- L'enfant occupant le siège ne doit pas peser plus de 22,67 kg (50 lb) ni mesurer plus de 106,70 cm (42 po). Ne pas dépasser 22,67 kg (50 lb) en incluant le poids des accessoires. L'utilisation de la poussette et du siège auto qui y est fixé, dont le poids total combiné est supérieur à 22,67 kg (50 lb), entraînera une usure et une contrainte excessives sur la poussette et pourrait présenter un risque d'instabilité dangereux.
- Consultez **TOUJOURS** le manuel situé sous le siège auto pour connaître les limites de poids du siège auto.
- N'utilisez **JAMAIS** la poussette dans les escaliers ou les escalators.
- N'utilisez **JAMAIS** la poussette avec des patins à roulettes, des patins à roues alignées, des planches à roulettes ou des vélos.
- Ne laissez **JAMAIS** votre poussette être utilisée comme un jouet.
- **NE JAMAIS** courir ou faire du jogging avec cette poussette.

IMPORTANT ! Pour garantir la sécurité d'utilisation de votre produit, veuillez suivre scrupuleusement ce manuel d'instructions. Veuillez conserver ce manuel d'instructions pour vous y référer ultérieurement.

IMPORTANT ! Avant l'assemblage et avant chaque utilisation, inspectez ce produit pour détecter tout matériel endommagé, tout joint desserré, toute pièce manquante ou tout bord tranchant. Ne **JAMAIS** utiliser le produit si des pièces manquent ou sont cassées.

IMPORTANT ! L'assemblage doit être effectué par un adulte.

INSTALLATION DU CHÂSSIS DE LA POUSSETTE

- 1) • Pour déplier la poussette, faites glisser le loquet actionné par le pouce vers la gauche (1). Appuyez sur la gâchette (2) tout en poussant la poignée vers l'avant (3) (Fig. 1a) et (Fig. 1b).
- Une fois le verrou de la poussette désactivé, tirez fermement sur la poignée de la poussette pour ouvrir le châssis (Fig. 1c).

REMARQUE : Le châssis doit s'enclencher complètement et ressembler à (Fig. 1d).

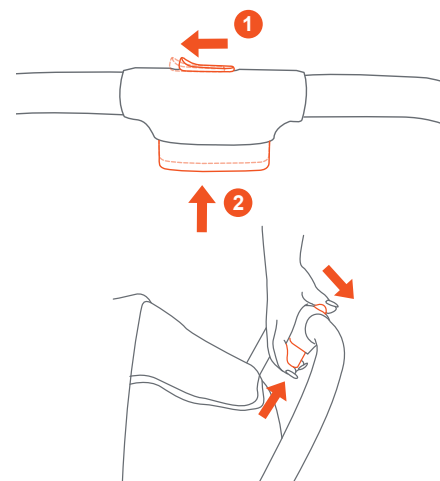

Fig. 1a

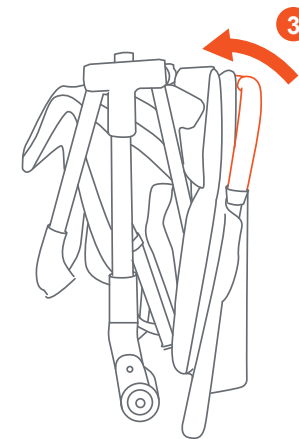

Fig. 1b

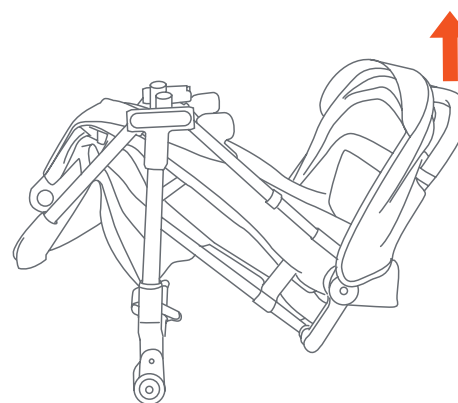

Fig. 1c

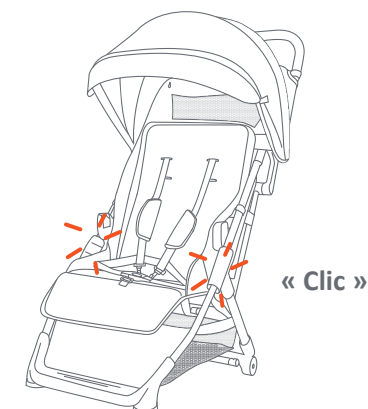

Fig. 1d

ASSEMBLAGE DES ROUES ARRIERE

- Alignez les goupilles de la roue arrière avec les trous de l'essieu arrière (Fig. 2a). Poussez chaque roue vers l'intérieur jusqu'à ce qu'elle s'enclenche (Fig. 2b).

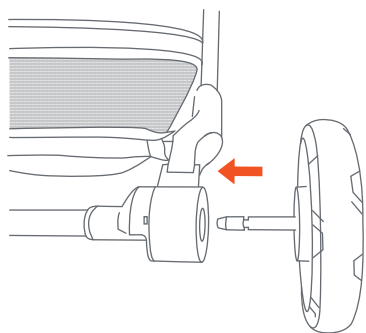

Fig. 2a

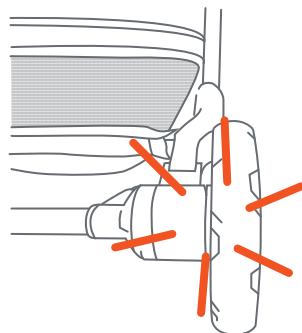

Fig. 2b

ASSEMBLAGE DES ROUES AVANT

- Par le dessous, alignez les goupilles des roues avant avec les trous des logements des roues avant (Fig. 3a). Poussez chaque roue vers l'intérieur jusqu'à ce qu'elle s'enclenche (Fig. 3b).

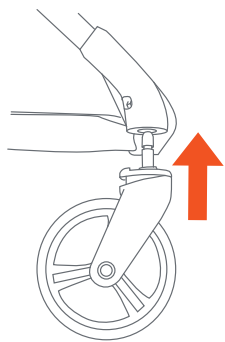

Fig. 3a

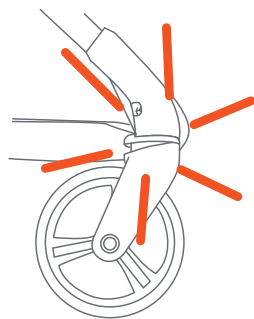

Fig. 3b

REMARQUE : Tirez sur les roues avant et arrière pour vous assurer qu'elles sont toutes bien fixées à la poussette. N'utilisez **JAMAIS** la poussette si les roues ne se verrouillent pas en place. Si vous avez besoin d'aide, veuillez contacter notre service clientèle au 1-800-328-7363, du lundi au vendredi, de 8h00 à 16h30 HNP. www.babytrend.com/contact-us.

AUVENT (si nécessaire)

- Pour installer l'auvent, faites glisser les extrémités mâles de l'auvent dans les fentes femelles du châssis de la poussette (Fig. 4a).
- Pour retirer l'auvent, appuyez sur la languette de déverrouillage circulaire située à l'intérieur du châssis de la poussette à l'aide d'une goupille ou d'un stylo. Tirez ensuite l'auvent vers l'extérieur (Fig. 4b). Répétez l'opération de l'autre côté.

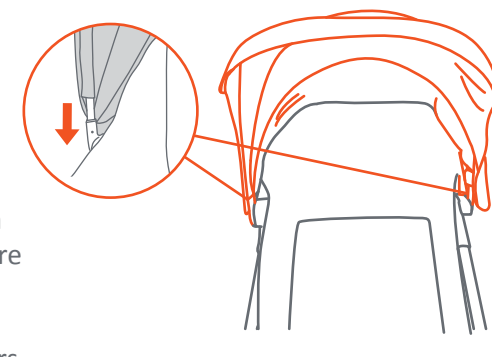

Fig. 4a

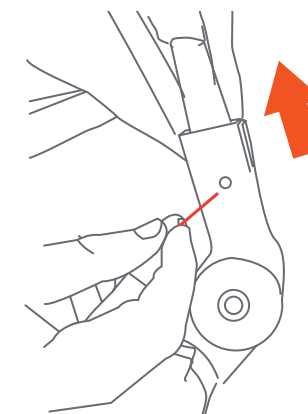

Fig. 4b

- Tirez le bord de l'auvent vers l'avant ou vers l'arrière pour l'ouvrir ou la fermer (Fig. 4d).
- Dépliez la visière de l'auvent pour plus d'ombre ou repliez-la vers l'intérieur lorsque vous ne l'utilisez pas (Fig. 4e).

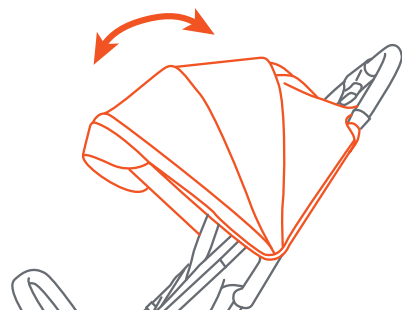

Fig. 4d

Visière

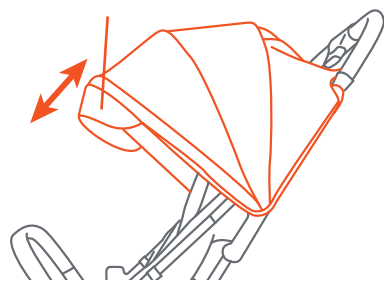

Fig. 4e

FIXER LE TISSU ET LA AUVENT DE LA POUSSETTE (si nécessaire)

- 5) • Fixez d'abord le tissu de la poussette avant l'auvent.
 - Pour fixer le tissu de la poussette, enfillez-le dans la languette correspondante (Fig. 5a).
 - Accrochez les deux sangles de l'auvent à leur languette correspondante (Fig. 5b).
 - Répétez ces étapes de l'autre côté de la poussette.

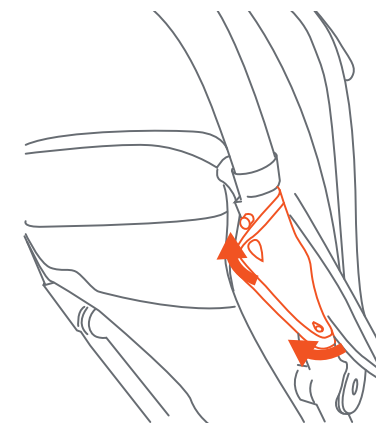

Fig. 5a

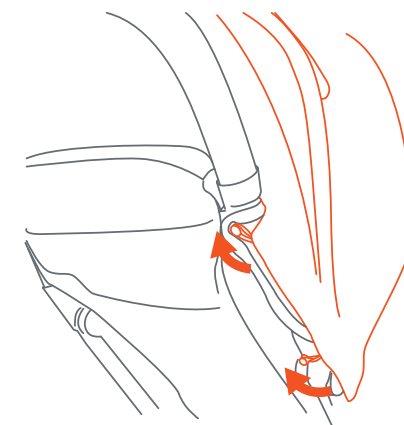

Fig. 5b

BARRE DE PROTECTION

- 6) • Pour fixer la barre de protection, alignez les ancrages avec les fentes du siège. Poussez jusqu'à ce qu'elle se verrouille en place (Fig. 6a).
- Pour détacher complètement la barre de protection de la poussette, appuyez sur les languettes grises du côté intérieur de la barre de protection et tirez simultanément la barre vers l'extérieur (Fig. 6b).
- Un côté de la barre de protection peut être détaché pour placer l'enfant dans le siège ou pour attacher le harnais (Fig. 6c). Remettez solidement en place la barre de protection avant utilisation.

IMPORTANT ! Installez la barre de protection de manière à ce que le logo Baby Trend soit à l'endroit et lisible (Fig. 6d). Si le logo est à l'envers, la barre de protection ne s'installera pas correctement.

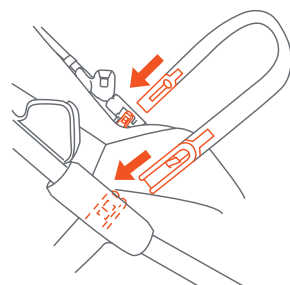

Fig. 6a

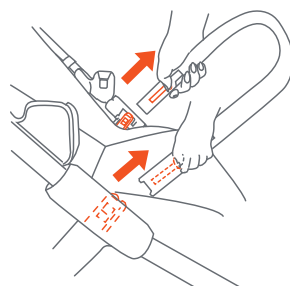

Fig. 6b

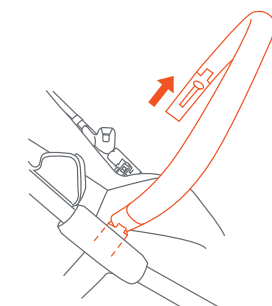

Fig. 6c

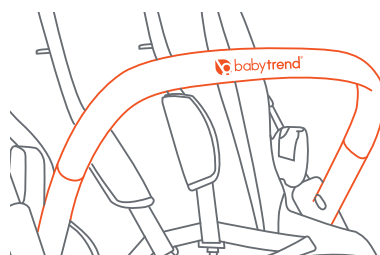

Fig. 6d

PORTE-GOBELET FLEXIBLE

⚠ MISE EN GARDE :

Pour éviter les brûlures, ne placez **JAMAIS** de liquides chauds dans le porte-gobelet. Pour éviter tout risque de basculement, ne placez pas plus de 0,45 kg (1 lb) dans un porte-gobelet.

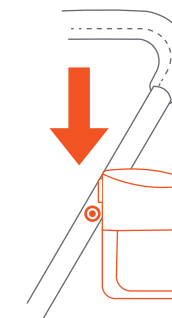

Fig. 7

- 7) • Pour fixer le porte-gobelet, faites glisser le clip du porte-gobelet sur la languette du porte-gobelet située sur la barre de poussée. Poussez jusqu'à ce qu'il soit bien en place (Fig. 7).

REPOSE-PIEDS

8) • **Pour régler le repose-pieds** : Appuyez sur les boutons de déverrouillage situés sous le siège (Fig. 8a). Déplacez simultanément le repose-pieds vers le haut ou vers le bas pour ajuster les positions.

• Le repose-pieds comporte trois positions (Fig. 8b).

REMARQUE : Il est recommandé d'utiliser la position du repose-pieds (1) lorsque le dossier du siège est complètement incliné.

REMARQUE : Utilisez la position (3) lorsque la poussette est pliée pour un pliage compact.

Boutons de déverrouillage

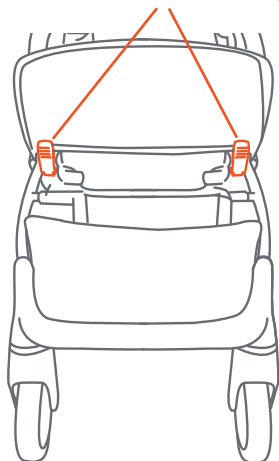

Fig. 8a

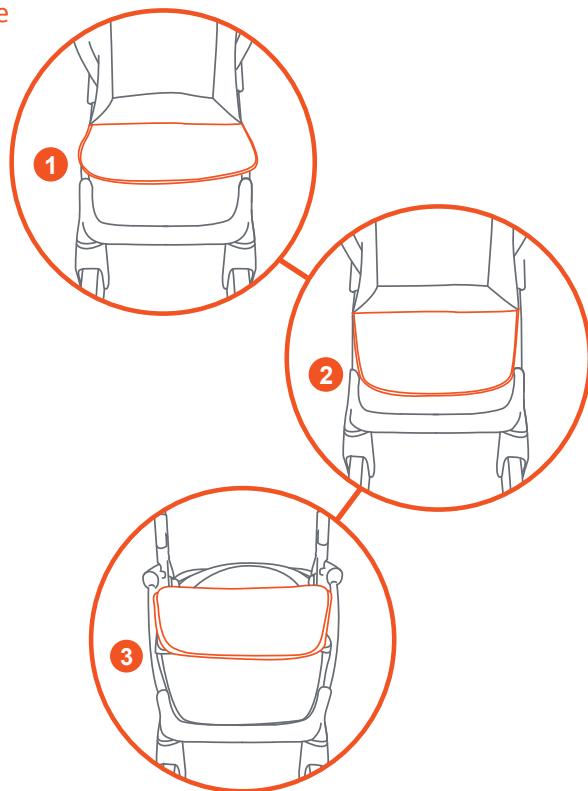

Fig. 8b

POSITIONNEMENT DU DOSSIER

9) • Pour incliner le siège, appuyez sur les languettes de réglage et tirez vers le bas tout en maintenant l'arceau. Pour placer le siège en position verticale, maintenez l'arceau et poussez le réglage vers le haut. La sangle se verrouille automatiquement (Fig. 9a).

IMPORTANT ! La position verticale ne doit être utilisée que pour un enfant âgé d'au moins 6 mois. Réajustez toujours le harnais de sécurité, y compris les sangles d'épaule, lorsque vous modifiez la position du dossier.

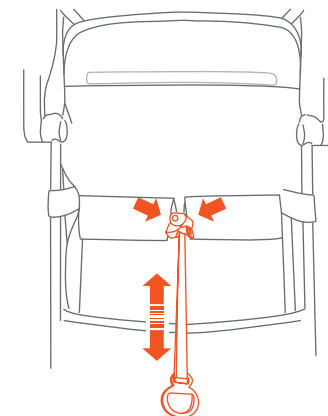

Fig. 9a

FREIN ARRIÈRE

⚠ MISE EN GARDE : Actionnez toujours les freins lorsque vous ne poussez pas la poussette afin d'empêcher tout déplacement involontaire. Ne laissez **JAMAIS** la poussette sans surveillance sur une pente ou un plan incliné, car elle pourrait glisser vers le bas.

10) • Appuyez sur le levier de frein vers l'arrière pour l'enclencher (Fig. 10a).

• Appuyez sur le levier vers l'avant pour libérer le frein (Fig. 10b).

REMARQUE : La poussette peut nécessiter un mouvement vers l'avant ou vers l'arrière pour enclencher le frein. Vérifiez que les freins sont correctement enclenchés.

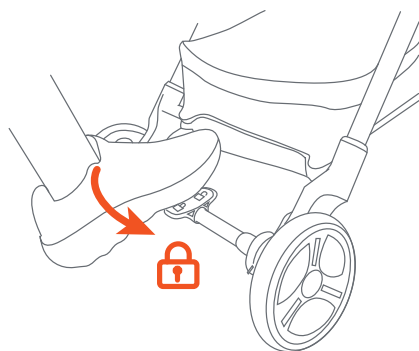

Fig. 10a

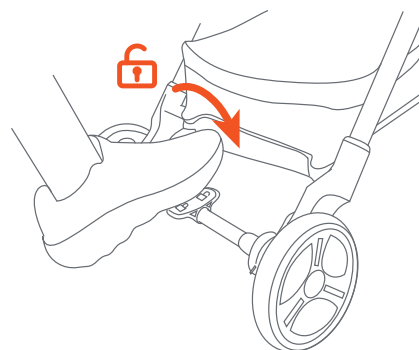

Fig. 10b

ATTACHER L'ENFANT EN TOUTE SÉCURITÉ

⚠ MISE EN GARDE : Évitez les blessures graves dues à une chute ou à un glissement hors de la poussette. Utilisez **TOUJOURS** le harnais de sécurité.

RISQUE D'ÉTRANGLEMENT : Un enfant peut s'étrangler avec un harnais de sécurité mal serré. Ne laissez jamais l'enfant dans le siège lorsque le harnais est lâche ou défait.

11) • Les sangles d'épaules du harnais à 5 points ont plusieurs positions. Sélectionnez la position qui place la sangle d'épaule au niveau du haut des épaules de l'enfant ou en dessous (Fig. 11a).

• Pour attacher l'enfant, placez le harnais de sécurité autour de sa taille et sur ses épaules. Placez la sangle d'entrejambe entre les jambes de l'enfant. Insérez l'extrémité mâle de chaque sangle d'épaule/de taille dans la boucle de la sangle d'entrejambe. Serrez toutes les sangles pour assurer un ajustement correct et sécurisé (Fig. 11b).

Ajustez à la hauteur des épaules de l'enfant

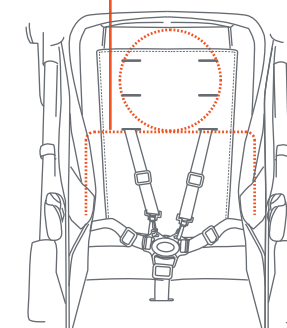

Fig. 11a

Ajustez correctement

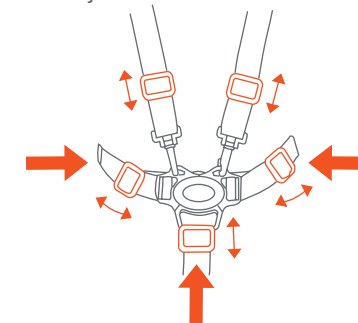

Fig. 11b

- **Pour régler la hauteur du harnais :**
Détachez le crochet et la boucle à l'arrière du siège (Fig. 11c). Passez la main à l'intérieur pour localiser les ancrages des sangles du harnais. Faites passer les ancrages à travers les fentes actuelles (Fig. 11d) et retirez les sangles (Fig. 11e). Réinsérez les ancrages dans les fentes correspondant à la hauteur d'épaules souhaitée.
- **Pour abaisser la hauteur du harnais :**
Répétez les étapes ci-dessus en sélectionnant les fentes inférieures pour ajuster le harnais à la hauteur des épaules de votre enfant (Fig. 11f).

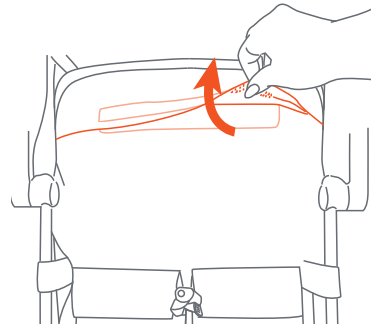

Fig. 11c

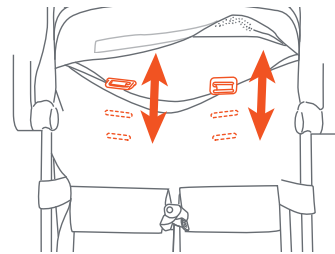

Fig. 11d

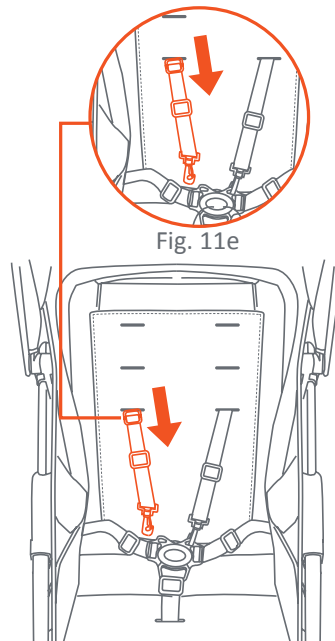

Fig. 11e

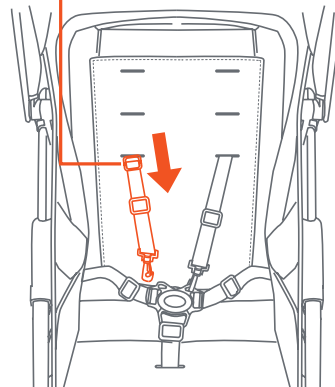

Fig. 11f

LE SIÈGE AUTO POUR BÉBÉ

⚠ MISE EN GARDE : Pour éviter les blessures graves causées par une chute ou un glissement hors du siège, utilisez toujours le harnais du siège auto pour bébé.

ATTENTION : Les sièges auto pour bébé CC02 EZ-Lift PLUS doivent être installés uniquement sur le module de fixation du siège avant spécifiquement prévu pour cette poussette. Ces modèles nécessitent que le dossier du siège soit réglé dans la position la plus inclinée.

Veillez vous référer au manuel situé sous le siège auto pour connaître le type de base et consulter les instructions.

Sièges auto pour bébés CC02 EZ-Lift PLUS

- 12) • Inclinez le dossier du siège vers l'arrière avant de placer le siège auto.

REMARQUE : Pour régler la position du siège, reportez-vous à l'étape 9.

- Alignez le module du siège auto avec les connecteurs internes du châssis. Appuyez délicatement la partie inférieure arrière du siège auto contre le point d'angle de la barre. Fixez le module au châssis de la poussette. Appuyez fermement jusqu'à ce que vous entendiez un clic.
- Avant chaque utilisation, assurez-vous **TOUJOURS** que le siège auto est correctement fixé et verrouillé sur la poussette en soulevant la poignée du siège auto (Fig. 12a).

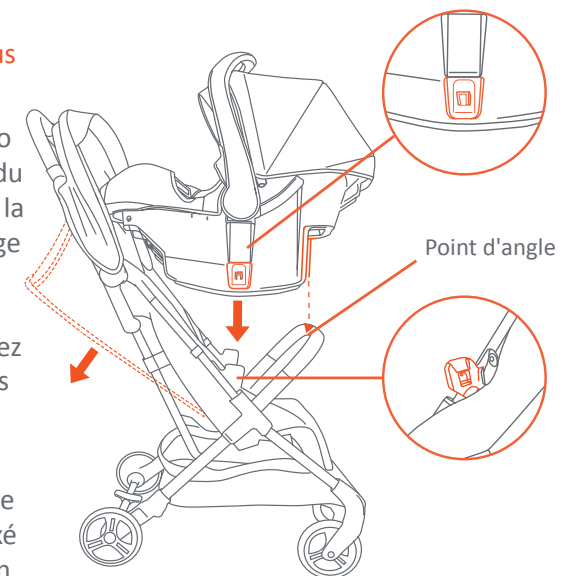

Fig. 12a

RETRAIT DU SIÈGE AUTO :

REMARQUE : Placez la poignée en position de transport (Fig. 14c). Appuyez sur la poignée de déverrouillage située en haut à l'arrière du siège auto et soulevez-le pour le retirer de la poussette (Fig. 12c).

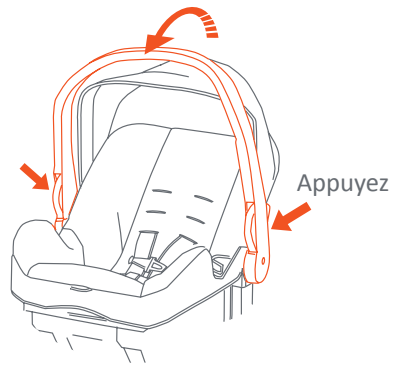

Fig. 12b

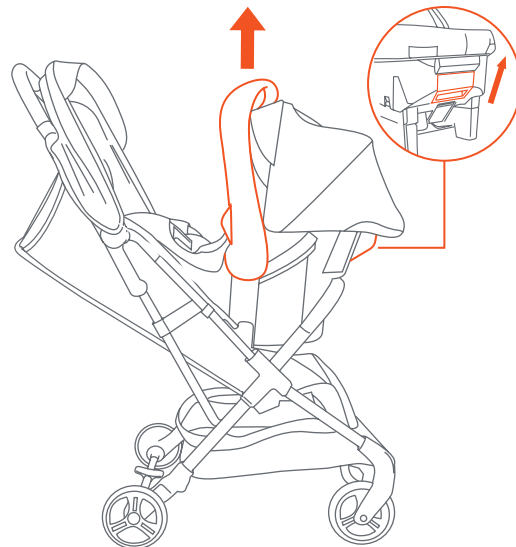

Fig. 12c

POUR PLIER LA POUSSETTE

⚠ MISE EN GARDE : Des précautions doivent être prises lors du pliage et du dépliage de la poussette afin d'éviter tout risque de coincement des doigts.

⚠ MISE EN GARDE : Il faut faire attention lors du pliage de la poussette pour éviter tout dommage. Veillez à retirer tous les accessoires, téléphones portables, sacs à langer ou sacs à main avant de plier la poussette. Ne pas retirer les objets se trouvant dans ou sur la poussette peut endommager celle-ci ou les objets qui ne sont pas retirés. Baby Trend® décline toute responsabilité et n'offre aucune garantie en cas de dommage.

ATTENTION : Ne laissez pas les enfants s'approcher de la poussette pendant que vous la pliez.

- 13) • Fermez l'auvent avant de plier la poussette.

IMPORTANT ! Avant de plier la poussette, il est nécessaire d'orienter les roues avant vers l'avant afin d'éviter d'endommager le logement des roues arrière.

- Sur la barre de poussée de la poussette, faites d'abord glisser le loquet actionné par le pouce vers la gauche (1), puis serrez la gâchette de traction (2) (Fig. 13a) et poussez la barre vers le bas (Fig. 13b).

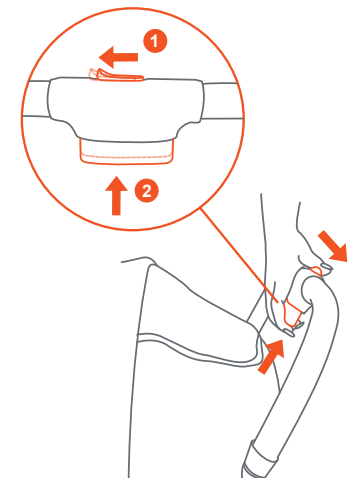

Fig. 13a

- Rapprochez les côtés de la poussette afin de vous assurer que le châssis plié est correctement verrouillé (Fig. 13c).
REMARQUE : La barre de protection peut être retirée pour un pliage plus compact.
- Pour déplier la poussette, reportez-vous à l'étape 1.

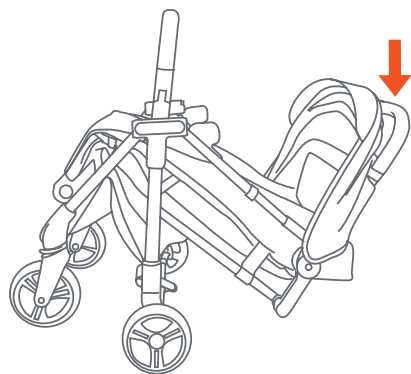

Fig. 13b

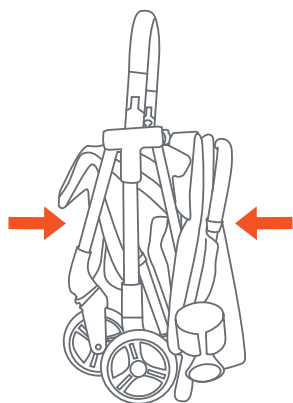

Fig. 13c

RETRAIT DES ROUES

- 14) • **Pour remplacer la roue avant :**
Repérez la goupille de déverrouillage argentée à l'arrière du moyeu de la roue avant. Appuyez sur la goupille de déverrouillage et retirez la roue (Fig. 14a).
- **Réinstallation :** Assemblez les roues avant en insérant chaque roue dans son logement. Appuyez fermement jusqu'à entendre un clic.
- **Pour remplacer la roue arrière :**
Appuyez sur la goupille de déverrouillage (Fig. 14b) et retirez la roue (Fig. 14c).
- **Réinstallation :** Assemblez les roues arrière en insérant chaque roue dans la fente à cet effet sur l'essieu arrière. Appuyez fermement jusqu'à entendre un clic.

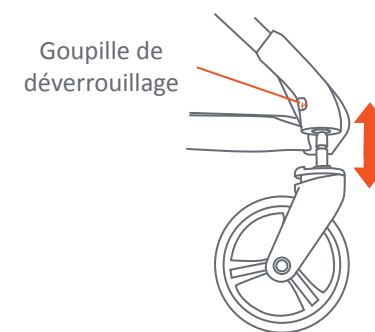

Fig. 14a

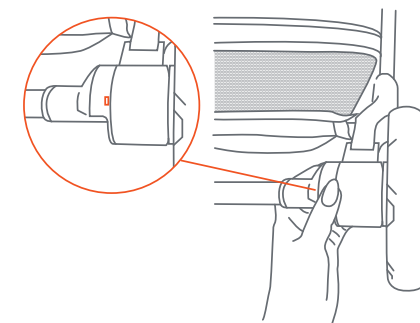

Fig. 14b

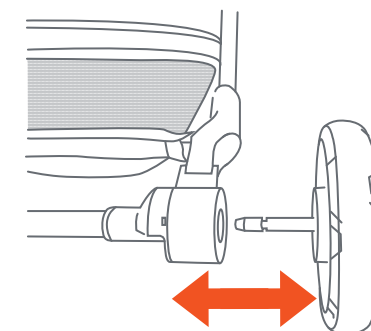

Fig. 14c

