



Expedition® Race Tec™ PLUS Jogger Travel System

Read all instructions BEFORE
assembly and USE of product.
KEEP INSTRUCTIONS FOR FUTURE USE.

Lea todas las instrucciones ANTES
de armar y USAR el producto.
CONSERVE LAS INSTRUCCIONES
PARA USO FUTURO.

Instruction Manual
Manual de Instrucciones

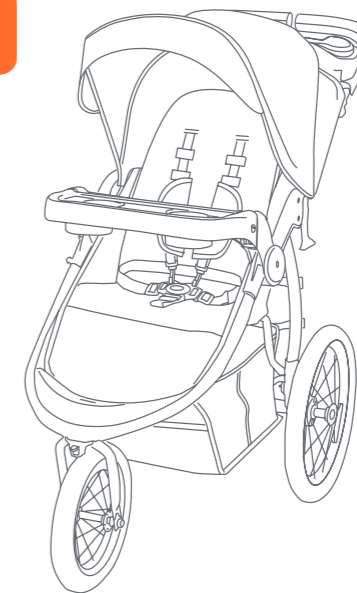

with EZ-Lift™
PLUS
infant car seat

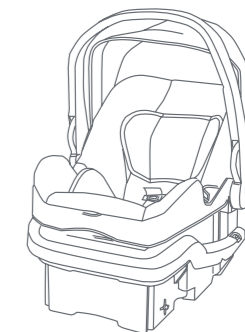

TJ76XXXC

Baby Trend, Inc.
13048 Valley Blvd.
Fontana CA 92335

1-800-328-7363
(8:00 a.m. ~ 4:30 p.m. PST)
www.babytrend.com



WARRANTY

DO NOT RETURN YOUR PRODUCT TO THE STORE. PLEASE CONTACT BABY TREND® FOR REPLACEMENT PARTS, SERVICE AND REPAIR.

The Baby Trend® warranty covers workmanship defects within 1 year of purchase. Any product which has been subjected to misuse, abuse, abnormal use, excessive wear and tear, improper assembly, negligence, environmental exposure, alteration or accident, or has had its serial number altered or removed invalidates all claims against the manufacturer. Any damage to property during installation is the sole responsibility of the end user.

Customer Service Department can be contacted at 1 (800) 328-7363 Monday through Friday between 8:00 a.m. and 4:30 p.m. (PST). Return Authorizations are required prior to returning product(s) to Baby Trend®. Please visit <http://babytrend.com/pages/limited-warranty> for complete warranty details.

Baby Trend, Inc. 13048 Valley Blvd. Fontana CA 92335
1-800-328-7363 • (8:00am ~ 4:30pm PST)
www.babytrend.com

GARANTIA







NO DEVUELVA SU PRODUCTO A LA TIENDA. POR FAVOR CONTACTE A BABY TREND® PARA PIEZAS DE REPUESTO, SERVICIO Y REPARACION.

La garantía de Baby Trend® cubre defectos de fábrica por 1 año después de la compra. Cualquier producto que haya sido sometido a uso inadecuado, abuso, uso anormal, desgaste excesivo, montaje incorrecto, negligencia, exposición ambiental, alteración o accidente, o cuyo número de serie haya sido alterado o removido, anula todos los reclamos contra el fabricante. Cualquier daño a la propiedad durante la instalación es la exclusiva responsabilidad del usuario final.

El Departamento de Servicio al Cliente está disponible llamando al 1 (800) 328-7363, de lunes a viernes de 8:00 a.m. a 4:30 p.m. (PST). Se requiere una Autorización de Devolución antes de poder devolver el o los productos a Baby Trend®. Visite <http://babytrend.com/pages/limited-warranty> para conocer todos los detalles de la garantía.

Baby Trend, Inc. 13048 Valley Blvd. Fontana CA 92335
1-800-328-7363 • (8:00am ~ 4:30pm PST)
www.babytrend.com

WARNING

-  **WARNING:** Please follow all of these instructions to ensure the safety of your child. Keep these instructions for future reference.
-  **WARNING:** Failure to follow these instructions could result in serious injury or death. Avoid serious injury from falling or sliding out, always use the safety harness and insure that the children are properly positioned according to these instructions.
-  **WARNING:** Never leave children unattended.
-  **WARNING:** Care must be taken when folding and unfolding the stroller to prevent finger entrapment.
-  **WARNING:** Wheel can detach and cause tip over. Pull on the wheel to assure it is securely attached.
-  **WARNING:** Care must be taken when folding stroller to prevent damage. Make sure all accessories, mobile phones, diaper bags or purses are removed before folding. Failure to remove items in, or on the stroller so may result in damage to the stroller or the item (s) if not removed. Baby Trend® will not be liable or warrant any damage.

WARNING

-  **CAUTION:** This single jogger is designed for one child only. Use with more than one child may cause an unbalanced condition which can injure/ harm your child.
- Purses, shopping bags, parcels, diaper bags or accessory items may change the balance of the stroller and cause hazardous unstable conditions.
- The maximum weight that can be carried in the basket is 5 lbs (2.26 kg), child tray is 3 lbs (1.36 kg) and parent tray is 3 lbs (1.36 kg). Excessive weight may cause a hazardous unstable condition to exist.
- Be certain the stroller is fully erect and latched in the open position before allowing the children near the stroller.
- Use of the stroller with children weighing more than 50 pounds (22.67 kg) or over 42 inches (106.7 cm) tall, will cause excessive wear and stress on the stroller and may cause a hazardous unstable condition to exist.
- NEVER** use the stroller on stairways or escalators. • **NEVER** use the stroller with roller skates, in-line skates, skateboards or bicycles.
- We recommend that the child occupant be at least 6 months of age prior to use of the stroller for jogging. Because children develop at different rates, please discuss the use of a jogging stroller with your health care provider prior to jogging with your child. • **NEVER** allow your stroller to be used as a toy.
- To clean use only mild household soap or detergent and warm water on a sponge or clean cloth.
- Check your stroller for loose screws, worn parts, torn material or stitching on a regular basis. Replace or repair parts as needed.
- Discontinue use of stroller should it malfunction or become damaged. Please contact our customer service to arrange for repair or obtain replacement parts.

⚠️ ADVERTENCIA

⚠️ **ADVERTENCIA:** Por favor, siga todas estas instrucciones para garantizar la seguridad de su hijo. Conserve estas instrucciones para referencia futura.

⚠️ **ADVERTENCIA:** El incumplimiento de estas instrucciones podría ocasionar una lesión grave o la muerte. Evite lesiones graves por caídas o resbalones. Siempre use el arnés de seguridad y asegúrese de que los niños estén ubicados correctamente de acuerdo a estas instrucciones.

⚠️ **ADVERTENCIA:** Nunca pierda de vista a los niños.

⚠️ **ADVERTENCIA:** Se debe ser prudente al plegar y desplegar el carrito para evitar que queden dedos atrapados.

⚠️ **ADVERTENCIA:** La rueda puede desprenderse y provocar un vuelco. Tire de la rueda para asegurarse de que esté bien sujeta.

⚠️ **ADVERTENCIA:** Se debe tener cuidado al plegar el choche de bebé para evitar daños. Asegúrese de quitar todos los accesorios, teléfonos móviles, bolsas de pañales o carteras antes de doblar. Si no se quitan los elementos, se pueden dañar el cochecito o los artículos. Baby Trend® no se responsabiliza ni garantiza ningún daño.

⚠️ ADVERTENCIA

- **PRECAUCIÓN:** Este carrito está diseñado para un niño solamente. El uso con más de un niño podría provocar inestabilidad y lesionar o dañar a su hijo.
- Los bolsos, bolsas de compras, paquetes, bolsas de pañales o artículos accesorios podrían cambiar el equilibrio del carrito y causar condiciones de inestabilidad peligrosas.
- El peso máximo que se puede llevar es de 5 libras (2.26 kg) en la canasta y 3 libras (1.36 kg) en la bandeja para niños y 3 libras (1.36 kg) en la bandeja para padres. El exceso de peso podría ocasionar una inestabilidad peligrosa.
- Procure que el carrito esté completamente erguido y con el pestillo en la posición abierta antes de permitir que los niños se acerquen al carrito.
- El uso del carrito con niños que pesan más de 50 libras (22.67 kg) o miden más de 42 pulgadas (106.7 cm) causará un desgaste y tensión excesivos en el carrito y podrían provocar una inestabilidad peligrosa.
- **NUNCA** use el carrito en escaleras mecánicas o comunes. • **NUNCA** use el carrito con patines de ruedas, patines en línea, monopatines o bicicletas. • Recomendamos que el niño ocupante tenga al menos 6 meses de edad antes de usar el carrito para trotar. Debido a que los niños se desarrollan a diferentes ritmos, tenga a bien discutir sobre el uso del carrito para trotar con su proveedor del cuidado de la salud antes de trotar con su hijo. • **NUNCA** permita el uso de su carrito como un juguete.
- Para limpiarlo, use solamente jabón doméstico o detergente suaves y agua tibia en una esponja o trapo limpio.
- Verifique con frecuencia que su carrito no tenga tornillos sueltos, piezas gastadas, materiales o costuras rasgados.
- Reemplace o repare las piezas conforme sea necesario.
- Deje de usar el carrito si presenta fallas o daños. Por favor, comuníquese con nuestra Línea gratuita para gestionar la reparación u obtención de piezas de reemplazo.

Check that you have all the parts for this model before assembling the stroller.
 Verifique que tenga todas las piezas para este modelo antes de montar el carrito.
 Vérifiez que vous avez bien toutes les pièces pour ce modèle avant de monter la poussette.

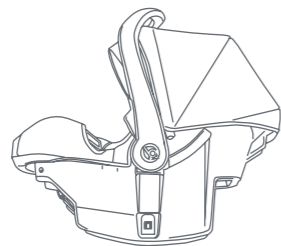

*Infant Car Seat
 *Sillita para el automóvil para bebé

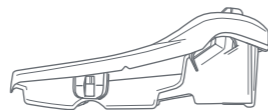

*Base
 *Base

*Please refer to the manual located under the car seat for base type and instructions.
 *Por favor, consulte el manual ubicado debajo de la sillita para el automóvil para conocer el tipo de base y las instrucciones.

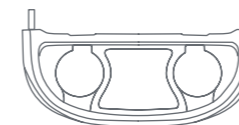

Child Tray
 Bandeja Para Niños
 Plateau Pour Enfant



Mobile Phone Positioning Parent Tray
 Bandeja para teléfonos móviles de los padres
 Porte-téléphone mobile pour le positionnement -
 du plateau parent



Stroller and Canopy
 Carrito y Cubierta
 Poussette et Auvent

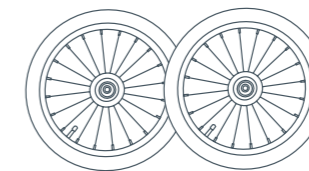

Rear Wheels
 Ruedas Traseras
 Roue Arrière

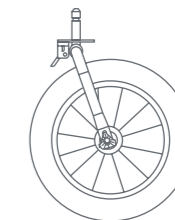

Front Wheel
 Rueda Delantera
 Roue Avant

Diagram of parts and features • Diagrama de piezas y características

A. Parent Tray
Bandeja para padres

B. Handlebar Release
Desenganche del manubrio

C. Mobile Phone Positioning
Posicionamiento del teléfono móvil

D. Short Clip
Ganch corto

E. Seatback Positioning
Posiciones del respaldo

F. Car Seat Connection
Conexión del asiento para automóvil

G. Rear Wheels
Ruedas Traseras

H. Rear Breaks
Frenos traseros

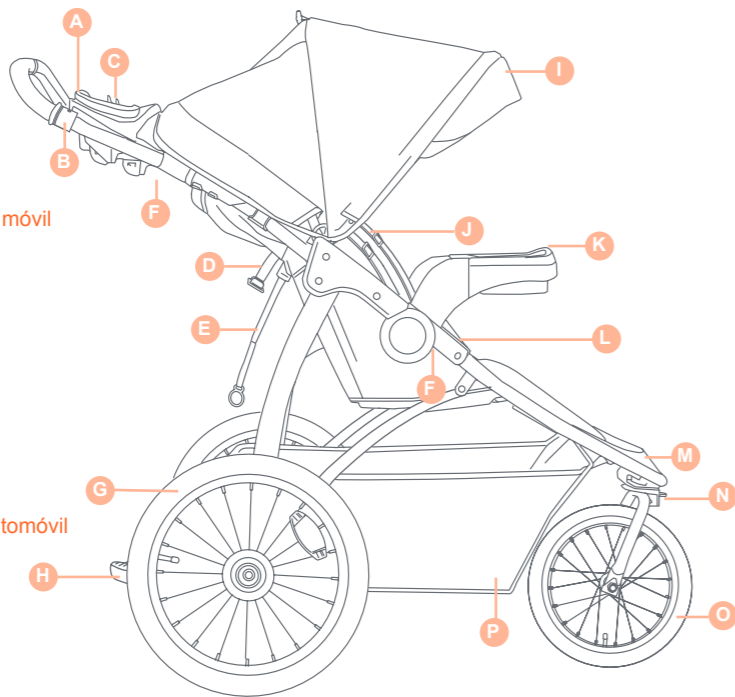

I. Canopy / Visor
Cubierta / Parasol

J. 5 point Harness
Arnés de 5 puntos

K. Child Tray
Bandeja Para Niños

L. Fold Strap - On seat
Correa plegable - En el asiento

M. Fender
Guardabarros

N. Front - Wheel Lock
Bloqueo - rueda delanteras

O. Front Wheel
Rueda Delantera

P. Storage Basket
La canasta

IMPORTANT! To ensure safe operation of your product, please follow these instructions carefully. Please keep these instructions for future reference.

IMPORTANT! Before assembly and each use, inspect this product for damaged hardware, loose joints, missing parts or sharp edges. NEVER use if any parts are missing or broken.

IMPORTANT! Adult assembly is required.

¡IMPORTANTE! Para asegurar el funcionamiento seguro de su producto, siga estas instrucciones cuidadosamente. Por favor, conserve estas instrucciones para referencia futura.

¡IMPORTANTE! Antes de armar y cada vez que vaya a usar este producto, revise que no tenga piezas de metal dañadas, uniones flojas, piezas ausentes o bordes puntiagudos. NUNCA utilice el producto con piezas ausentes o rotas.

¡IMPORTANTE! Se requiere el montaje por parte de un adulto.

MONTAJE ASSEMBLEE

FRONT WHEEL ASSEMBLY MONTAJE DE LA RUEDA DELANTERA

⚠ WARNING: This wheel utilizes a front wheel double nut locking system. Please follow all of these instructions to ensure the safety of your child. Failure to follow these instructions could result in serious injury or death.

⚠ ADVERTENCIA: Esta rueda tiene un sistema de traba de tuerca doble para la rueda delantera. Para proteger la seguridad de su hijo, por favor siga todas las instrucciones al pie de la letra. No seguir las instrucciones podría resultar en lesiones graves o incluso la muerte.

ASSEMBLY MONTAJE

- 1) • Release the fold latch (Fig. 1a). Unfold stroller frame by pulling upward on the stroller handle (Fig. 1b).

NOTE: Ensure the stroller frame is locked by pressing down on the handle

- Underneath the front end of the frame locate the front wheel hub (Fig. 1c). Firmly insert the front wheel into the hub until it clicks into position.

- Suelte el pestillo (Fig. 1a). Despliegue el armazón del carrito tirando hacia arriba del manubrio (Fig. 1b).

NOTA: Asegúrese de que el marco del carrito esté bloqueado presionando hacia abajo el manubrio.

- Debajo del extremo delantero del marco, localice el buje de la rueda delantera (Fig. 1c). Inserte firmemente la rueda delantera en el cubo hasta que encaje en su posición.

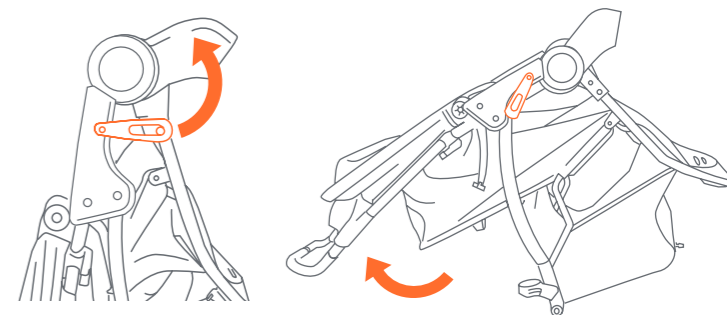

Fig. 1a

Fig. 1b

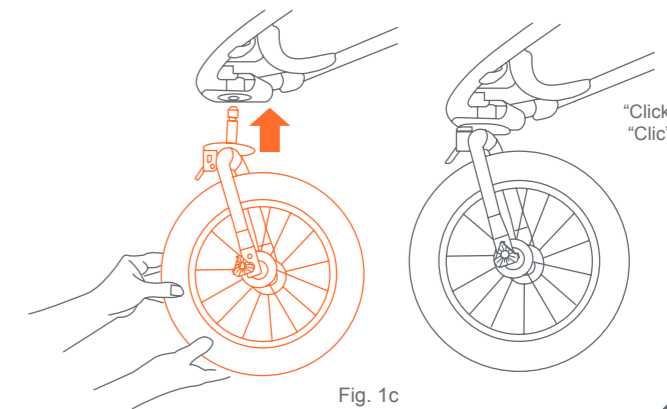

Fig. 1c

"Click"
"Clic"

TESTING FOR PROPER WHEEL INSTALLATION PARA VERIFICAR LA INSTALACION DE LAS RUEDAS

⚠️ WARNING: FALL HAZARD: ALWAYS check the double nut locking system before each use to ensure that the front wheel is securely fastened to the frame. See (Step 20) for tightening.

⚠️ ADVERTENCIA: PELIGRO DE CAÍDA: Evitar vuelcos, antes de correr, trotar o caminar rápido, bloquear la rueda delantera de girar. Véase (el paso 20) para apretar.

- 2) • Lift front end of the stroller up and pull down on wheel to ensure its attached (Fig. 2).
NOTE: The wheel must not detach.
- Levante la parte delantera del cochecito hacia arriba y tire hacia abajo en la rueda para asegurar su conexión (Fig. 2).
NOTA: La rueda no debe separarse.

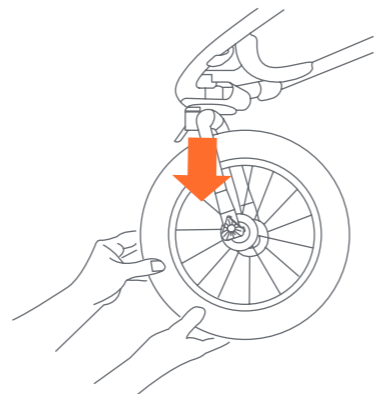

Fig. 2

REAR WHEEL RUEDA TRASERA

- 3) • Lean the stroller forward to rest on front stroller frame. To attach the rear wheels, align the wheels axle pin to the receiving end of rear axle. Push the wheel axle pin inward until secure. Repeat the process for the other wheel (Fig. 3). Check that each wheel is set into place by pulling on the wheel.
- **NEVER** use the stroller if the wheels are not locked into place, contact our customer service department immediately at 1-800- 328-7363, between the hours of 8:00 a.m. and 4:30 p.m. PST, for assistance.
- Incline el cochecito hacia adelante para descansar en el marco del cochecito delantero. Para fijar las ruedas traseras, alinee el pasador del eje de las ruedas con el extremo receptor del eje trasero. Empuje el pasador del eje de la rueda hacia adentro hasta que esté seguro (Fig. 3). Compruebe que cada rueda está segura tirando de las ruedas.
- **NUNCA** use el carrito si las ruedas no están bien trabadas, y llame a nuestro departamento de servicio al cliente de inmediato al 1-800- 328-7363 en el horario de 8:00 a.m. a 4:30 p.m., Hora Estándar del Pacífico para recibir ayuda.

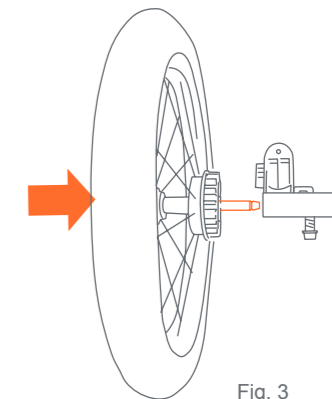

Fig. 3

MONTAJE ASSEMBLEE

FRONT WHEEL LOCK BLOQUEO DE LA RUEDA DELANTERA

⚠ WARNING: FALL HAZARD from tip over before running, jogging, or walking fast, lock the front wheel from swiveling.

⚠ ADVERTENCIA: PELIGRO DE CAÍDA, evitar vuelcos, antes de correr, trotar o caminar rápido, **BLOQUEAR** la rueda delantera de girar.

- 4) • The front wheel is equipped with a swivel locking device. Push the button on the wheel upward to engage the lock and push downward to disengage the locking device (Fig. 4).

NOTE: Locks in two directions. Direction (1) recommended.

• La rueda delantera están equipadas con un mecanismo de bloqueo de giro. Empuje la palanca rueda hacia arriba para enganchar el pestillo y empuje hacia abajo para desenganchar el mecanismo de bloqueo (Fig. 4). **NOTA:** Se bloquea en dos direcciones. Dirección (1) recomendado.

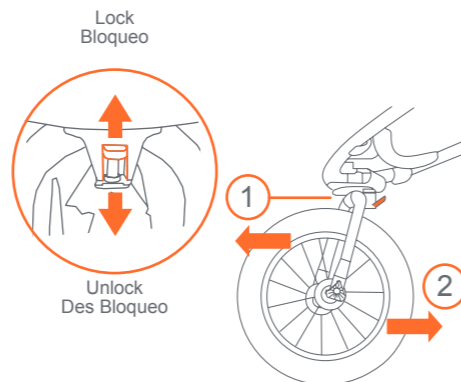

Fig. 4

ASSEMBLY MONTAJE

SEATBACK POSITIONING POSICIONES DEL RESPALDO

- 5) • To recline the seat press the clip ends together to release and pull down. To place seat into an upright position, press the clip ends together while holding the end of strap. Push clip upwards to secure into desired position (Fig. 5).

NOTE: the upright position should be used only for a child that is at least 6 months old. Always re-adjust the safety harness, including the shoulder belts, when repositioning the seat.

- Para reclinar el asiento presione los extremos de la presilla juntos y tire hacia abajo. Para poner el asiento en la posición vertical, presione los extremos de la presilla juntos, sostenga el aro y empuje hacia arriba (Fig. 5).

NOTA: la posición vertical debe usarse solo para un niño que tenga al menos 6 meses de edad. Siempre reajuste el arnés de seguridad, incluidos los cinturones de hombro, al repositonar el asiento.

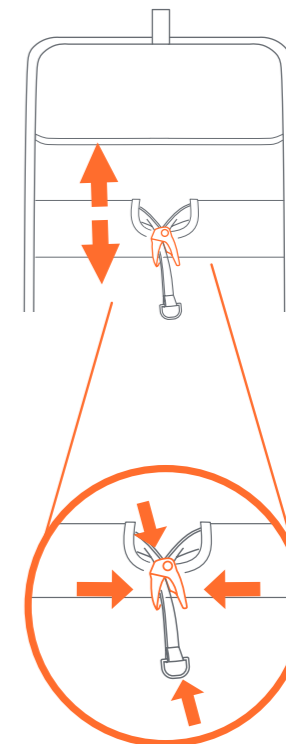

Fig. 5

POSITIONING THE HANDLEBARS COLOCACIÓN DEL MANUBRIO

- 6) • Pull back the spring-loaded release on both sides to position the handlebars.
NOTE: Bars will click into position (Fig 6).

- Bars position (1)
- Bars position (2)
- Bars position (3)
- Bars position (4)

• Tire hacia atrás del mecanismo de bloqueo con resorte en ambos lados para colocar el manubrio. **NOTA:** Las barras harán clic al encajar en su posición (Fig 6).

- Posición de las barras (1)
- Posición de las barras (2)
- Posición de las barras (3)
- Posición de las barras (4)

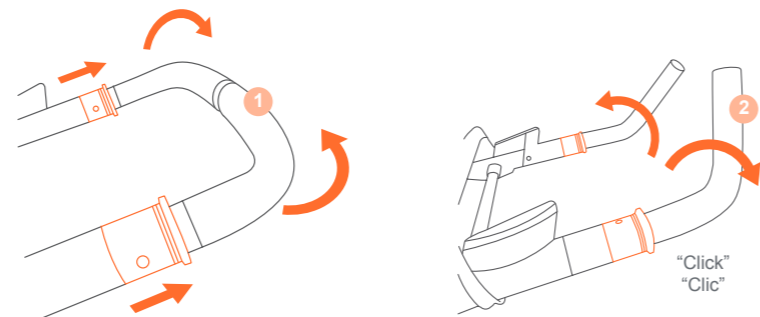
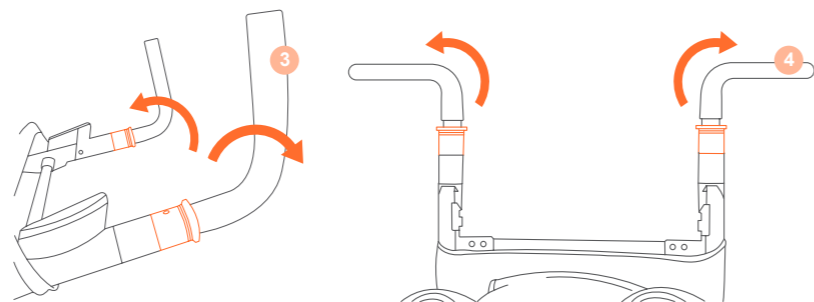

Fig. 6



CHILD TRAY BANDEJA PARA NIÑOS

WARNING: The child's tray is not a restraint device: always secure your child with the seat belt. **DO NOT** lift the stroller by the child's tray. Use care when attaching the child's tray on the stroller with a child in the stroller. Do not place hot liquids or more than 3 pounds (1.36 kg) in the child tray. Serious burns or unstable conditions could result.

ADVERTENCIA: La bandeja para niños no es un dispositivo de restricción: siempre sujete a su hijo con el cinturón de seguridad. **NO** use la bandeja para niños para levantar el carrito. Sea prudente al colocar la bandeja para niños en el carrito cuando haya un niño en el carrito. No coloque líquidos calientes ni más de 3 libras (1.36 kg) sobre la bandeja para niños, ya que podría causar quemaduras graves o inestabilidad.

- 7) • To attach the child tray: hold the tray at a 90° angle and insert into the receiving end of stroller armrest (Fig. 7a).

• Para colocar la bandeja para niños: sostenga la bandeja en un ángulo de 90° e insértela en el extremo receptor del reposabrazos del cochecito (Fig. 7a).

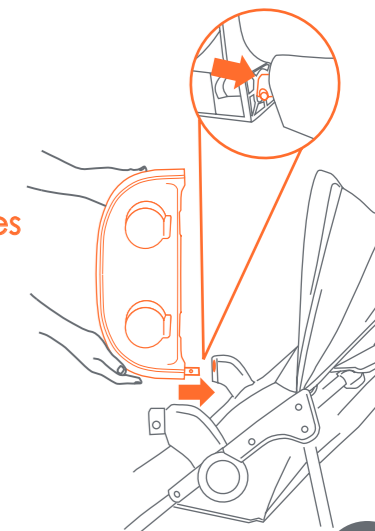

Fig. 7a

- Rotate tray downward to opposite side and snap closed (Fig. 7b).
- To access the child seat: Press tray release button and rotate upward on the tray (Fig. 7c).
- To remove the child tray: Press the tray release button (Fig. 7c) and rotate the tray 180° and pull it out (Fig. 7d).

- Gire la bandeja hacia abajo hacia el lado opuesto y encaje cerrada (Fig. 7b).
- Para acceder al asiento para niños: Oprima el botón de liberación de la bandeja y gírela hacia arriba (Fig. 7c).
- Para retirar la bandeja para niños: Oprima el botón de liberación de la bandeja (Fig. 7c) y gírela 180° y tire hacia afuera (Fig. 7d).

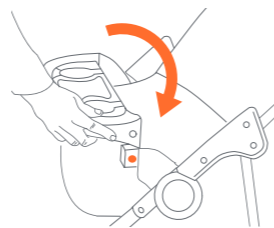

Fig. 7b

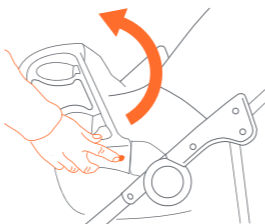

Fig. 7c

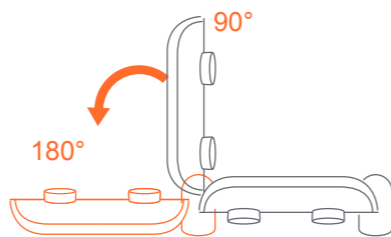
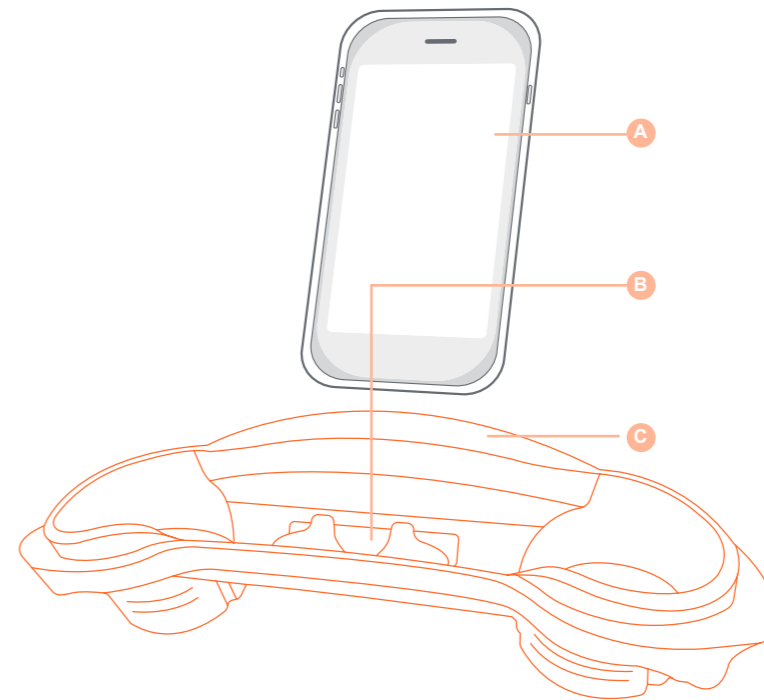

Fig. 7d

MOBILE PHONE POSITIONING PARENT TRAY BANDEJA PARA TELÉFONOS MÓVILES DE LOS PADRES



- A. A. Mobile Phone
Teléfono móvil
- B. Mobile Phone Positioner
Posicionamiento de teléfono móvil
- C. Parent tray
Bandeja para padres

⚠️ WARNING: Do not place hot liquids or more than 3 pounds (1.36 kg) in the parent tray. Serious burns or unstable conditions can result.

⚠️ WARNING: Care must be taken when folding stroller to prevent damage. Make sure all accessories, mobile phones, diaper bags or purses are removed before folding. Failure to remove items in, or on the stroller so may result in damage to the stroller or the item (s) if not removed. Baby Trend® will not be liable or warrant any damage.

⚠️ ADVERTENCIA: No coloque líquidos calientes ni más de 3 libras (1.36 kg) libras sobre la bandeja para padres, ya que podría causar quemaduras graves o inestabilidad.

⚠️ ADVERTENCIA: Se debe tener cuidado al plegar el choche de bebé para evitar daños. Asegúrese de quitar todos los accesorios, teléfonos móviles, bolsas de pañales o carteras antes de doblar. Si no se quitan los elementos, se pueden dañar el cochecito o los artículos. Baby Trend® no se responsabiliza ni garantiza ningún daño.

- 8) • **To Insert The Parent Tray:** Always install the parent tray prior to the canopy. Locate the tray housing on the stroller frame. Align and set the parent tray tab holes into the inner housing where the small tab locks are located. Press in firmly to click into position (Fig. 8a).
- **Mobile Phone Positioner:** Align mobile phone to the clip and insert it through the grips. Make sure to push the phone all the way down into the positioner (Fig. 8b).
NOTE: Some mobile phones require pulling the tabs to insert. The positioner may not accommodate all mobile phones or devices. Do not use positioner as a secure holder when not in use or if your phone is loose or is too large.
- **Removal:** Under the stroller frame locate the parent tray tabs. Press them inwards and lift up the tray from the housing (Fig. 8c).

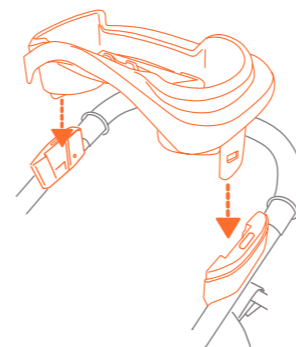

Fig. 8a

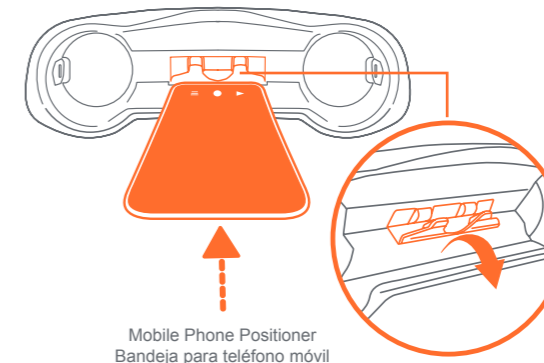

Fig. 8b

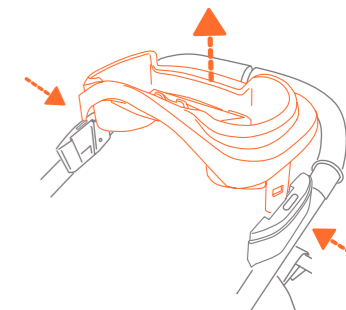

Fig. 8c

- **Colocación de la bandeja para padres:** Instale siempre bandeja de los padres antes de la cubierta. Ubique la carcasa de la bandeja en la estructura del carrito. Alinee y coloque los orificios de las pestañas de la bandeja para padres en el bastidor interno donde se encuentran los pequeños cierres de las pestañas. Presione con firmeza hasta que encastre en la posición. Escuchará un clic (Fig. 8a).
- **Bandeja para teléfono móvil:** Alinee el teléfono móvil con el clip e insértelo a través de los agarres. Asegúrese de empujar el teléfono hasta el fondo de la bandeja (Fig. 8b).
NOTA: El posicionador puede no admitir todos los teléfonos móviles o dispositivos. No use el posicionador como un soporte seguro cuando no esté en uso o si su teléfono está suelto o si es demasiado grande. Algunos teléfonos móviles requieren tirar de las lengüetas para insertar.
- **Extracción:** Ubique las pestañas de la bandeja para padres que se encuentran debajo de la estructura del carrito. Presiónelas y levante la bandeja de la carcasa (Fig. 8c).

CANOPY CUBIERTA

- 9) • To set the canopy: **A)** Insert the arched rod into the stroller frame and ensure both sides click in (Fig. 9a). **B)** Wrap each side of the canopy fabric around the stroller frame to secure in place. Pull forward on the front edge of the canopy while holding the rear of canopy in place (Fig. 9b). On the front edge of the canopy, you can fold the visor in or out for additional shade.
- **C)** To close the canopy: push backwards on the front edge towards handle (Fig. 9c).
- Para establecer la cubierta: **A)** Inserte la varilla arqueada en el marco del cochecito y asegúrese de que haga clic (Fig. 9a). **B)** Envuelva cada lado de la cubierta alrededor del marco de la carriola para asegurarlo en su lugar. Jale hacia delante el borde delantero (Fig. 9b). En la parte frontal de la cubierta, puede plegar o desplegar el parasol si desea más sombra.
- **C)** Para cerrar la cubierta: empuje el borde delantero hacia atrás en dirección al manubrio (Fig. 9c).

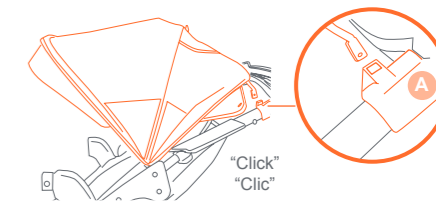

Fig. 9a

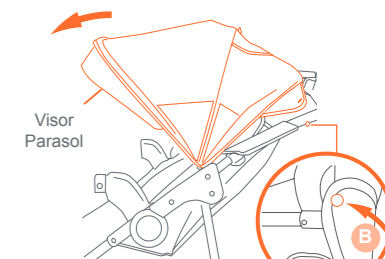

Fig. 9b

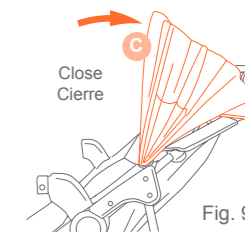

Fig. 9c

SECURE THE STORAGE BASKET ASEGURE LA CANASTA DE ALMACENAMIENTO

If not assembled:
Si no esta ensamblado:

- 10) • Always ensure the basket is attached to the frame. Fold the flap over the rear bar and snap the 3 buttons closed (Fig. 10a).

NOTE: Ensure that the 3 straps are snapped closed on each side of the stroller (Fig. 10b).

- Asegúrese siempre de que la canasta esté unida al bastidor. Doble la pestaña por encima de la barra posterior y abraque los 3 botones (Fig. 10a).

NOTA: Asegúrese de que las 3 correas estén cerradas a cada lado del carrito (Fig. 10b).

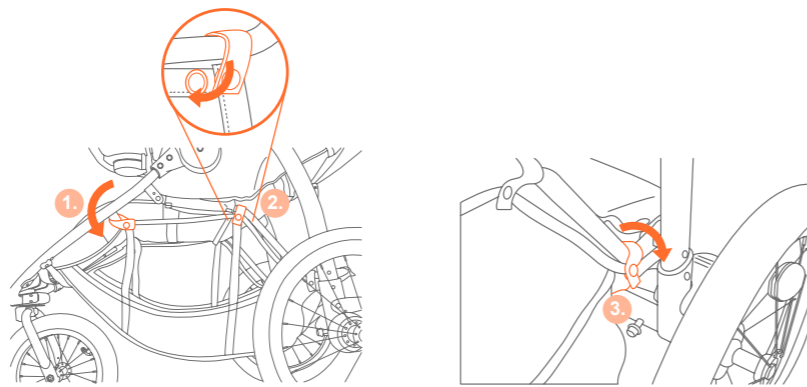

Fig. 10b

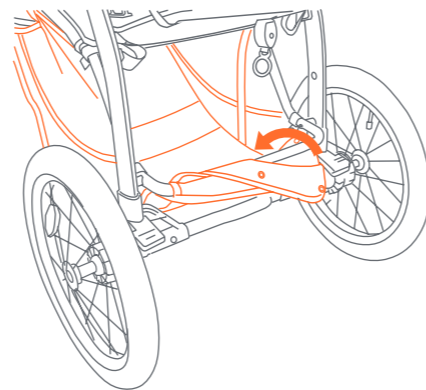

Fig. 10a

BRAKES FRENOS

⚠ WARNING: Always check with your pediatrician for a recommended starting age / weight for your baby in an all terrain stroller.

⚠ WARNING: Always set brakes when the stroller is not being pushed so that the stroller will not roll away. NEVER leave stroller unattended on a hill or incline as the stroller may slide down the hill.

⚠ ADVERTENCIA: Siempre verifique con su pediatra la edad o el peso recomendados para empezar a llevar a su bebé en un carrito todo terreno.

⚠ ADVERTENCIA: Siempre aplique los frenos cuando el carrito no esté siendo empujado, para impedir que ruede fuera de su alcance. Nunca deje el carrito desatendido en una colina o pendiente, ya que podría deslizarse pendiente abajo.

11) • To engage rear brakes: push down firmly on each brake to lock (Fig. 11a).

NOTE: Check that the stroller will not move and that both brakes are properly applied.

• Push up on brake to unlock brakes (Fig. 11b).

• Para aplicar los frenos traseros : empuje cada freno hacia abajo firmemente para trabarlo (Fig. 11a).

NOTA: Verifique que el carrito no se mueva y que ambos frenos estén aplicados correctamente. Para soltarlos, levante suavemente la palanca del freno.

• Empuje el freno hacia arriba para destrabar los frenos (Fig. 11b).

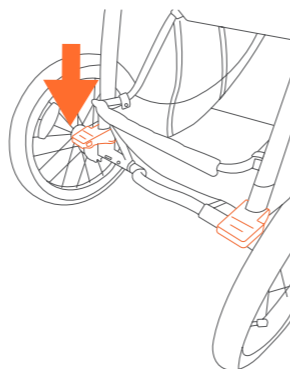

Fig. 11a

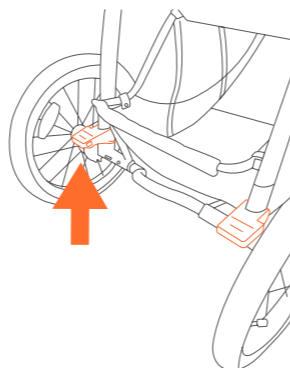

Fig. 11b

JOGGING WITH YOUR STROLLER TROTAR CON SU CARRITO

⚠ WARNING: Never jog or run with your newborn in the car seat position. Use for strolling only. **STRANGULATION HAZARD!** Children have strangled when straps have wrapped around their neck. When not in use hook the tether strap onto the stroller handle. Keep this stroller tether strap out of the reach of children.

⚠ FALL HAZARD: Fall hazard from tip over before running, jogging, or walking fast, lock the front wheel from swiveling. Always hold both handles while running, jogging, or walking fast. Holding one handle can result in tip over.

⚠ ADVERTENCIA: Nunca trote ni corra con su recién nacido en la posición de sillita para el automóvil. Úsela para pasear solamente. **¡PELIGRO DE ESTRANGULAMIENTO!** Se han estrangulado niños con las correas enredadas alrededor de sus cuellos. Cuando no esté en uso, enganche la correa de anclaje al manubrio del carrito. Mantenga esta correa de anclaje del carrito fuera del alcance de los niños.

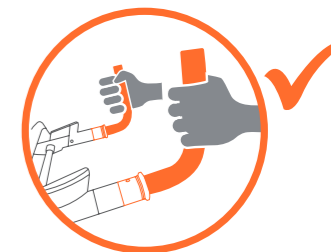

⚠ PELIGRO DE CAÍDA: Evitar vuelcos, antes de correr, trotar o caminar rápido, bloquear la rueda delantera de girar. Siempre sostenga los dos manubrios mientras corre, trota o camina rápido. Sostener solamente un manubrio puede ocasionar que se vuelque.

12) • When you are jogging with your child, use the following safety features:
Al trotar con su hijo, use las siguientes características de seguridad:

- **LOCK THE FRONT SWIVEL WHEEL IN STRAIGHT POSITION**
- **TRABE LA RUEDA DELANTERA GIRATORIA EN LA POSICIÓN RECTA**
- **THE TETHER STRAP:** This strap is intended to maintain control of the stroller in case of a fall while running. To use the tether strap, remove it from the handle of the stroller (Fig. 12a). Attach it to your wrist as shown in (Fig. 12b).
- **LA CORREA DE ANCLAJE:** Esta correa tiene como fin mantener el control del carrito en caso de una caída al correr. Para usar la correa de anclaje, quítela del manubrio del carrito (Fig. 12a). Sujétela a su muñeca como se indica (Fig. 12b).

TIRE INFLATION INFLADO DE RUEDAS

- 13) • Check the pressure before using the stroller.
Tires are shipped un-inflated. The tires should be inflated on a regular basis to the P.S.I. specified on each tire.
- NOTE: Only use hand pump.**
DO NOT USE air compressor to inflate the tire. *Pump not included.
DO NOT INFLATE above the maximum recommended inflation pressure that is on the side of the tire.
- Controle la presión antes de usar el carrito.
Las llantas se entregan desinfladas. Las llantas deben inflarse regularmente de acuerdo al P.S.I. específico de cada llanta.
- NOTA: Sólo use un inflador manual.**
NO USE un compresor de aire para inflar el neumático. *Bomba no estaincluida.
NO INFLE por encima de la máxima presión de inflado recomendada, que se encuentra al costado del neumático.

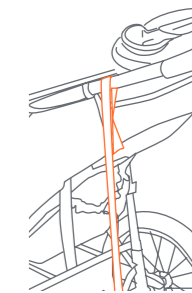

Fig. 12a

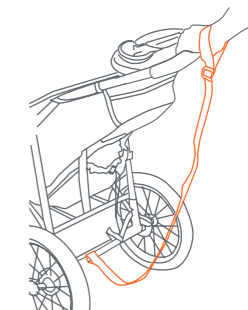

Fig. 12b

SECURE THE CHILD PARA SUJETAR AL NIÑO

⚠️ WARNING: Avoid serious injury from falling or sliding out. Always use the safety harness.

STRANGULATION HAZARD:

Child can strangle in loose safety harness. Never leave child in seat when safety harness is loose or undone.

⚠️ ADVERTENCIA: Evite lesiones graves por caídas o resbalones. Siempre use el arnés de seguridad.

PELIGRO DE ESTRANGULAMIENTO: El niño se puede estrangular con las correas sueltas del arnés de seguridad. Nunca deje al niño en el asiento cuando las correas estén sueltas del arnés de seguridad o sin terminar de colocar.

14) • The shoulder straps of the 5-point harness have 3 attachment positions. Select the position that places the shoulder strap level with, or below the top of the child's shoulder (Fig. 14a).

• Carefully place the child in the stroller seat and bring the safety harness around the child's waist and over the shoulders. Place the crotch strap between the child's legs. Insert the male end of each shoulder/waist belt into the buckle on the crotch strap. Tighten the harness to be snug around the child's waist and over the child's shoulders (Fig. 14b).

• Las correas del hombro del arnés de 5 puntos tienen 3 posiciones de sujeción. escoja la posición que sitúe a la correa del hombro al mismo nivel o a un nivel inferior a la parte superior del hombro del niño (Fig. 14a).

• Coloque cuidadosamente al niño en el asiento del carrito y pase el arnés de seguridad por la cintura del niño y por encima de los hombros. Coloque la correa de la entrepierna entre las piernas del niño. Introduzca el extremo macho del cinturón de cada hombro o de la cintura en la hebilla de la correa de la entrepierna. Ajuste el arnés de modo que esté ceñido alrededor de la cintura del niño y por encima de sus hombros (Fig. 14b).

Adjust for a snug fit
Regule para lograr un buen ajuste

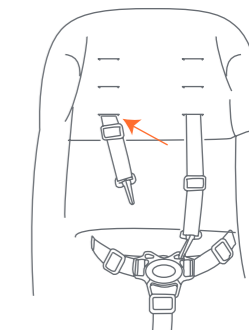

Fig. 14a

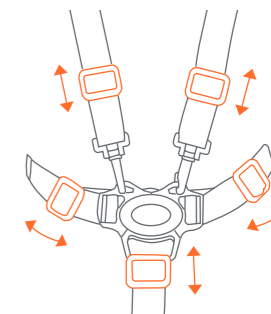
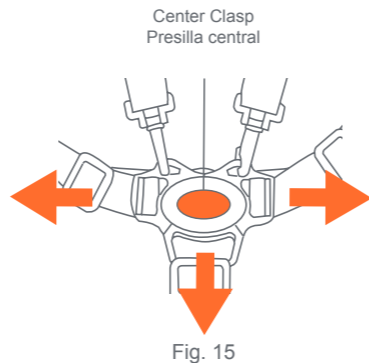

Fig. 14b

TO RELEASE THE CHILD PARA SOLTARLAS AL NIÑO

- 15) • **RELEASE!** Push button on center clasp, the two Harness Buckles will pop free (Fig. 15).
- **¡LIBERAR!** Presione el botón en la presilla central para destrabar las dos hebillas del arnés (Fig. 15).



TO FOLD STROLLER PARA DESPLEGAR EL CARRITO

⚠ WARNING: Care must be taken when folding stroller to prevent damage. Make sure all accessories, mobile phones, diaper bags or purses are removed before folding. Failure to remove items in, or on the stroller so may result in damage to the stroller or the item (s) if not removed. Baby Trend® will not be liable or warrant any damage.

⚠ WARNING: Care must be taken when folding the stroller to prevent finger entrapment.

CAUTION: Do not allow children near stroller while folding.

⚠ ADVERTENCIA: Se debe tener cuidado al plegar el coche de bebé para evitar daños. Asegúrese de quitar todos los accesorios, teléfonos móviles, bolsas de pañales o carteras antes de doblar. Si no se quitan los elementos, se pueden dañar el cochecito o los artículos. Baby Trend® no se responsabiliza ni garantiza ningún daño.

⚠ ADVERTENCIA: Se debe ser prudente al plegar el carrito para evitar que queden dedos atrapados.

PRECAUCIÓN: No permita que los niños se acerquen al carrito mientras lo pliega.

16) • Recline the seat (refer to step 5) and close the canopy (refer to step 9).

- Locate the strap in the seat pocket. Using one hand pull the strap firmly upward to unlock the frame (Fig. 16a).
- Holding the strap lift the stroller frame until it fully closes (Fig. 16b). Compress stroller and secure with fold latch (Fig. 16c).
- Always tuck the pull strap back into the seat pocket (Fig. 16d).

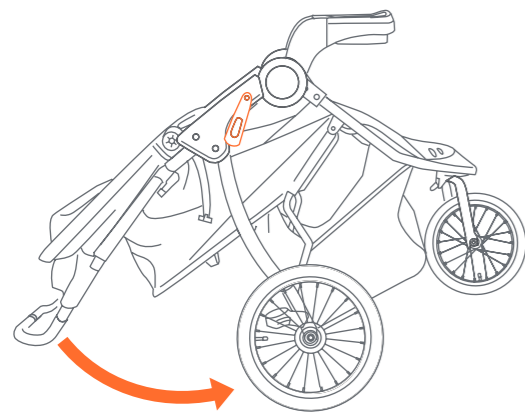

Fig. 16b

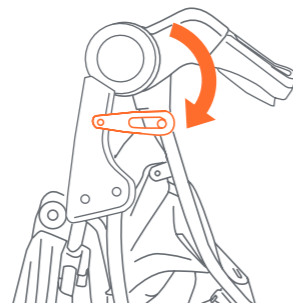

Fig. 16c

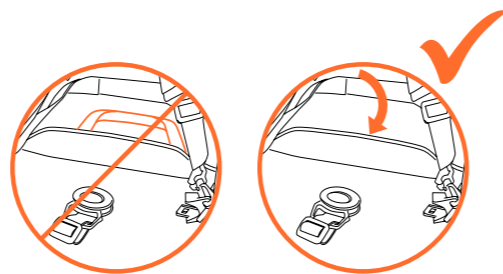

Fig. 16d

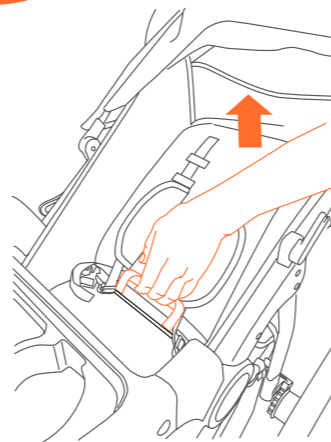

Fig. 16a

- Recline the seat (consulte el paso 5) y cierre la cubierta (consulte el paso 9).
- Coloque la correa dentro del bolsillo del asiento. Con una mano, tire de la correa firmemente hacia arriba para destrabar el armazón (Fig. 16a).
- Sosteniendo las correas levantar el marco del carrito hasta que se cierre por completo (Fig. 16b). Comprima el cochecito y asegúrelo con el pestillo (Fig. 16c).
- Vuelva a meter siempre las correas de tracción en el bolsillo del asiento (Fig. 16d).

TO UNFOLD STROLLER
PARA DESPLEGAR EL CARRITO

⚠ WARNING: Care must be taken when unfolding the stroller to prevent finger entrapment.

CAUTION: Do not allow children near stroller while unfolding.

⚠ ADVERTENCIA: Se debe ser prudente al desplegar el carrito para evitar que queden dedos atrapados.

PRECAUCIÓN: No permita que los niños se acerquen al carrito mientras lo despliega.

17) • Stand the stroller on the ground with all three wheels touching the ground. Release the fold latch, which is located on the right side (Fig. 17a).

• Lift up on the stroller handle with both hands until the stroller frame is erected and locked in the open position (Fig. 17b). The frame will click when it is completely in the open position.

NOTE: Ensure the stroller fully extends and locks prior to placing your child in the stroller.

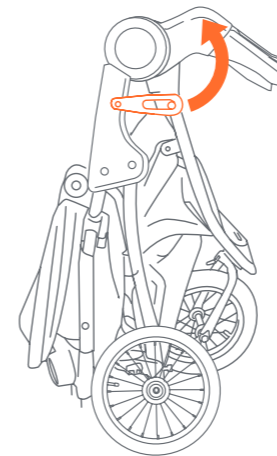
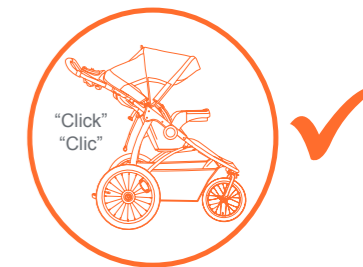

Fig. 17a

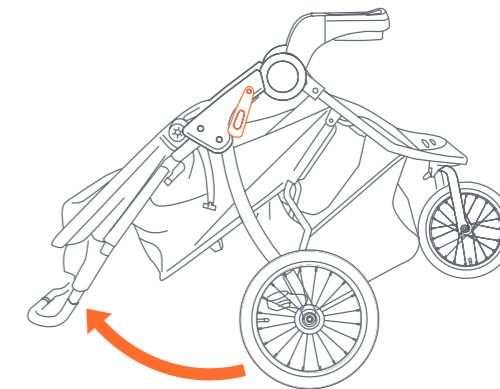

Fig. 17b

- Apoye el carrito de modo tal que las tres ruedas toquen el suelo. Suelte el pestillo de pliegue, que se encuentra a la derecha del carrito (Fig. 17a).
- Levante el manubrio del carrito con ambas manos hasta que el armazón del carrito esté erguido y trabado en la posición abierta (Fig. 17b). El marco hará clic cuando esté completamente en la posición abierta.

NOTA: Asegúrese de que el cochecito se extienda y se escise completamente antes

INFANT CAR SEAT SILLITA PARA EL AUTOMÓVIL

⚠ WARNING: Avoid serious injury from falling or sliding out, always use the Infant Car Seat harness.

⚠ ADVERTENCIA: Evite una lesión grave por caídas o resbalones, siempre use el arnés de la Sillita para el automóvil.

ATTENTION: CS01 EZ-Lift, CS02 EZ-Lift PLUS and CS03 EZ-Lift PRO Infant Car Seats must attach to the module of the strollers front seat. These models require child tray and seat back adjustment to the most reclined position.

NOTE: To make seat position adjustments refer to step 5.

ATENCIÓN: CS01 EZ-Lift, CS02 EZ-Lift PLUS and CS03 EZ-Lift PRO Sillas de Auto deben fijarse al módulo del asiento delantero del carrito. Estos modelos requieren el ajuste de la bandeja para niños y el respaldo del asiento a la posición más reclinada. **NOTA:** Para realizar ajustes de posiciones en la sillita lea el paso 5.

CS01 EZ-Lift, CS02 EZ-Lift PLUS and CS03 EZ-Lift PRO Infant Car Seats

Car seats module connection Conexión de sillita para el automóvil

- 18) • Close the canopy as needed to accommodate the car seat (Fig. 18a).
- Cierre la cubierta según sea necesario para acomodar el asiento del automóvil (Fig. 18a).
 - Align the car seat module to the inner frame connectors. Carefully rest the car seats lower rear against the angle point of the tray. Latch the module into the stroller frame. Press down firmly for the click. **ALWAYS** ensure that the car seat is properly connected and locked onto the stroller before each use by lifting up on the car seat handle (Fig. 18b).
 - Alinee el módulo de la sillita para el automóvil con los conectores del armazón interno. Apoye con cuidado la parte trasera inferior del asiento del automóvil contra el punto angular de la bandeja. Enganche el módulo en el marco del carrito. Presione firmemente hasta que haga clic. **SIEMPRE** verifique que la sillita para el automóvil esté conectada correctamente y trabada en el carrito antes de cada uso levantándola del manubrio de la sillita para el automóvil (Fig. 18b).

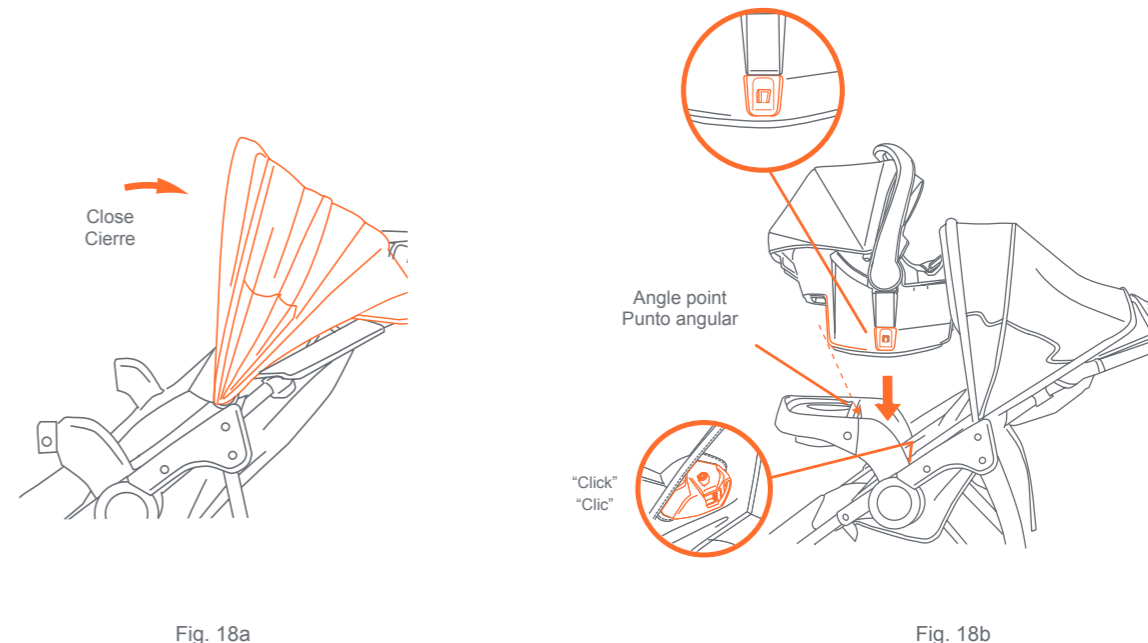

Removing the car seat:
Retirada de la silla de auto:

- **NOTE:** Set handle to the carry position (Fig. 18c). Squeeze the release handle located at the Top-rear of the car seat and lift away from the stroller (Fig. 18d).
- **NOTA:** Coloque el manubrio en la posición de traslado (Fig. 18c). Apriete el manubrio de liberación ubicado en la parte Superior trasera de la sillita para el automóvil y levántelo para retirarlo del carrito (Fig. 18d).

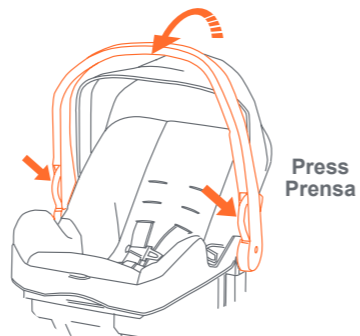

Fig. 18c

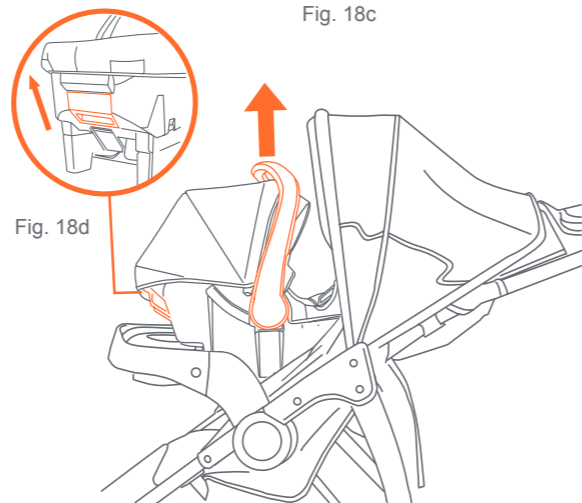

Fig. 18d

OTHER COMPATIBLE CAR SEATS
OTROS ASIENTOS DE

- ⚠ **WARNING:** Never jog or run with your newborn in the car seat position. Use for strolling only.
- ⚠ **ADVERTENCIA:** Nunca trote ni corra con su recién nacido en la posición de sillita para el automóvil. Úsela para pasear solamente.

- Put the stroller seat in the full recline position (Fig. 5). Turn car seat support tabs on the stroller frame (Fig. 18e). Car Seat Support Tabs are Only used for the infant car seat. Check that the front child tray is firmly attached to the stroller armrests.
NOTE: May require locating the support tab under the stroller fabric (Fig. 18e).

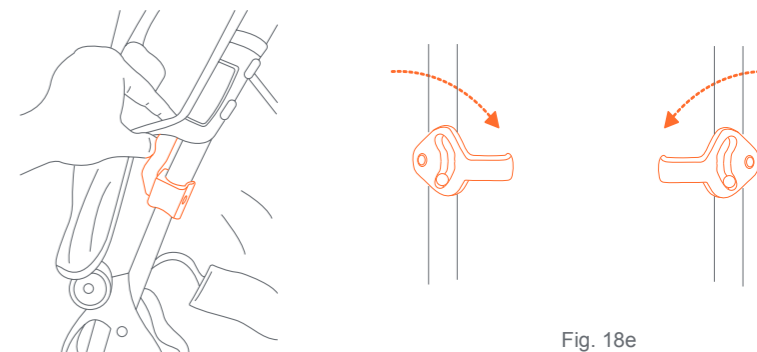

Fig. 18e

- Position the infant car seat so that it faces toward the rear of the stroller. Push the car seat into the front tray until it latches into place (Fig. 18f). The rear of the car seat rests on the support tabs. Put the stroller seat in the most upright position for additional support (Fig. 18f).
- Coloque el asiento del carrito en la posición completamente reclinada (Fig. 5). Luego gire las lengüetas del armazón del carrito (Fig. 18e).
Lengüetas de soporte del asiento de coche sólo se utilizan para el asiento de coche. Verifique que la bandeja delantera para niños esté firmemente sujeta a los apoyabrazos del carrito.
NOTA: Puede requerir ubicar la pestaña de soporte debajo de la tela del cochecito (Fig. 18e).
- Ubique la sillita para el automóvil de modo tal que apunte hacia la parte trasera del carrito. Empuje la sillita para el automóvil dentro de la bandeja delantera hasta que se sujete bien (Fig. 18f). La parte trasera de la sillita para el automóvil descansa sobre las lengüetas de apoyo. Coloque el asiento del carrito en la posición más erguida para un apoyo adicional (Fig. 18f).

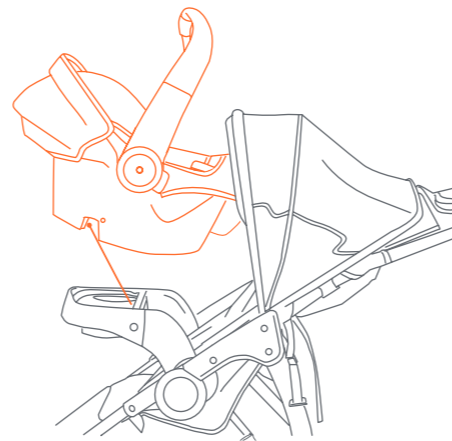

Fig. 18f

- 19) • When the infant car seat is locked firmly into place, secure the single short clip over the infant car seat through the belt path on the infant car seat (Fig. 19a).
NOTE: It is very important that the short clip is always tightly fastened around the infant car seat. Always secure your child with the car seat harness when using the car seat in the stroller. If your child is already in the car seat, check that the child is secured with the harness. Improper use of the stroller with the car seat may result in serious injury or death.
- Verifique que la sillita para el automóvil esté firmemente trabada en la bandeja para niños, luego fije la sillita infantil para el automóvil con el gancho corto metiéndolos en el recorrido del cinturón de la sillita infantil para el automóvil (Fig. 19a).
NOTA: Es muy importante amarrar bien el gancho corto alrededor de la sillita infantil para el automóvil. Siempre sujete a su hijo con el arnés de la sillita para el automóvil cuando use la sillita en el carrito. Si su hijo ya está en la sillita para el automóvil, verifique que el niño esté sujetado con el arnés. El uso incorrecto del carrito con la sillita para el automóvil podría acarrear lesiones graves o la muerte.

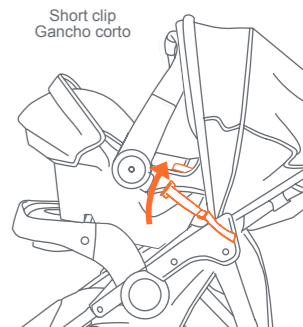

Fig. 19a

- To remove the Infant Car Seat, set handle to the carry position and Remove the short clip, squeeze the release handle located at the head-end or of the seat and carefully lift upward on the seat (Fig. 19b). Rotate the support tabs up when not using the car seat (Fig. 19c).

NOTE: Some car seats may have the release at the foot-end.

- Para retirar la Sillita para el Automóvil, retirar el gancho corto, apriete la manija de liberación ubicada en la parte superior del asiento y levante cuidadosamente la silla (Fig. 19b). Gire las lengüetas de apoyo hacia arriba cuando no use la sillita para el automóvil (Fig. 19c).

NOTA: Algunas sillitas para el automóvil pueden tener el lanzamiento en el extremo inferior.

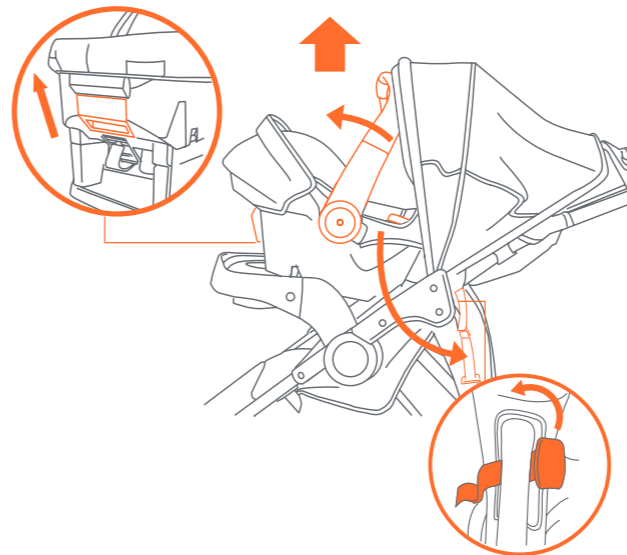

Fig. 19b

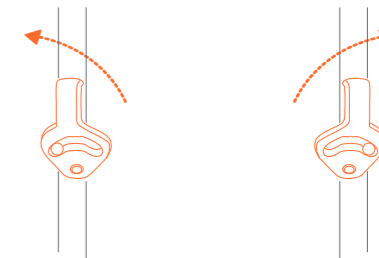

Fig. 19c

FRONT WHEEL - MAINTENANCE RUEDA DELANTERA - MANTENIMIENTO

- 20) • If replacing the front wheel, remove axle nuts and retainer plates before removing wheel (Fig. 20a). Attach replacement wheel to front fork (Fig. 20b).
- Slide both retainer plates into the axle with the tabs inserting into the slots of the fork. Then use the axle nuts to tighten all parts securely onto the fork (Fig. 20c).
Check these parts regularly and ensure to always keep the axle nuts tightened.
- Si reemplaza la rueda delantera, retirar las tuercas del eje y las placas de retención antes de retirar la rueda (Fig. 20a). Coloque la rueda de repuesto en la horquilla delantera (Fig. 20b).
- Deslice ambas placas de retención dentro del eje con las lengüetas introducidas en las ranuras de la horquilla. Luego use las tuercas del eje para ajustar bien todas las piezas a la horquilla (Fig. 20c).
Compruebe estas piezas regularmente y asegúrese de mantener siempre las tuercas del eje apretadas.

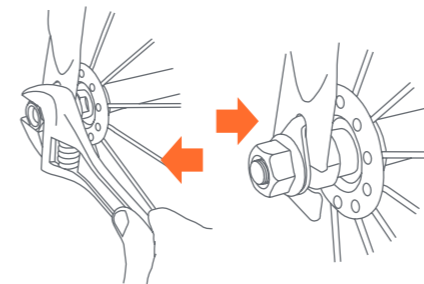

Fig. 20a

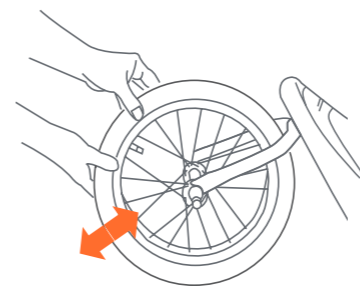

Fig. 20b

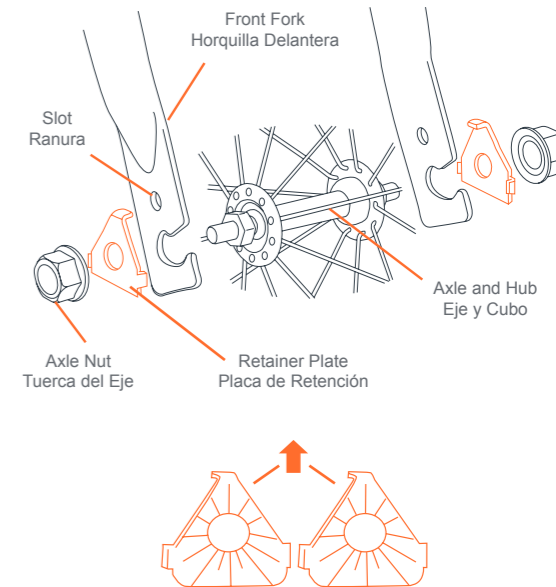

Fig. 20c

21) • To release the entire front wheel assembly, push the front wheel release tab inward. The wheel easily detaches from the housing (Fig. 21).

- Para liberar todo el conjunto de la rueda delantera, empuje la pestaña de liberación de la rueda delantera hacia adentro. La rueda se desprende fácilmente de la carcasa (Fig. 21).

REAR WHEEL - MAINTENANCE RUEDA TRASERA - MANTENIMIENTO

22) • To release the entire rear wheel assembly, push in the rear wheel release. The wheel easily detaches from the bushing (Fig. 22).

- Para liberar todo el conjunto de la rueda trasera, empuje la liberación de la rueda trasera. La rueda se desprende fácilmente del casquillo (Fig. 22).
- Pour libérer l'ensemble de l'assemblage de la roue arrière, poussez dans la libération de la roue arrière. La roue se détache facilement de l'arbuste (Fig. 22).

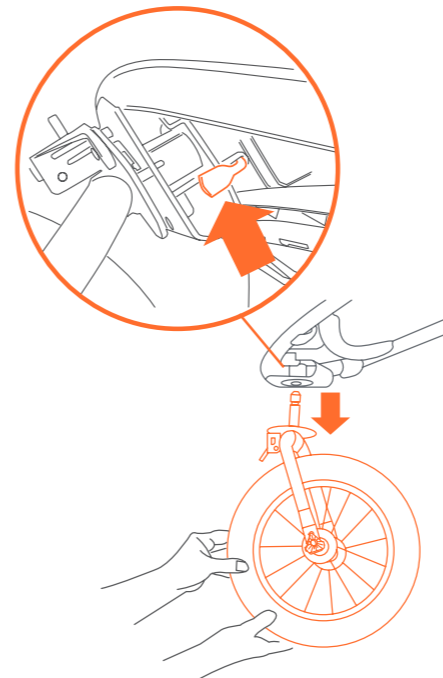

Fig. 21

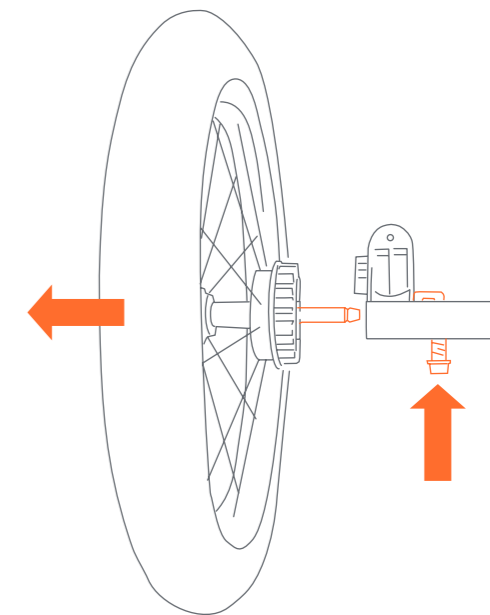

Fig. 22

MAINTENANCE MANTENIMIENTO

CARE AND MAINTENANCE CUIDADO Y MANTENIMIENTO

- DO NOT MACHINE WASH SEAT. It should only be wiped with mild soap. Do Not soak material, NO BLEACH. To clean stroller frame use only mild soap and water, NO BLEACH. Check Stroller for loose screws, worn parts, torn material or stitchings on a regular basis. Replace or repair parts as needed.
- NO LAVE EL ASIENTO EN LAVADORA. Sólo debe enjuagarse con jabón suave. No sumerja el material, NO USE BLANQUEADOR. Para lavar el armazón del carrito, use sólo jabón suave y agua, NO BLANQUEADOR. Verifique con frecuencia que su Carrito no tenga tornillos sueltos, piezas gastadas, materiales o costuras rasgados. Reemplace o repare las piezas conforme sea necesario.

ASSISTANCE ASISTENCIA

If you experience any difficulty with assembly, missing parts or use, please DO NOT return this item to the store. Retail stores are unable to properly assist you. Contact our Customer Service Department directly for assistance. Call toll-free 1-800-328-7363, Monday - Friday, between the hours of 8:00 a.m. and 4:30 p.m. (PST).

Si experimenta alguna dificultad relacionada con el montaje, las piezas faltantes o el uso, NO regrese este artículo a la tienda. Las tiendas minoristas no pueden asistirlo correctamente. Comuníquese con nuestro Departamento de Servicio al Cliente directamente para obtener ayuda. Llame sin cargo al 1-800-328-7363, de lunes a viernes, en el horario de 8:00 a.m. a 4:30 p.m. (Hora Estándar del Pacífico).



BABY TREND® CUSTOMER SERVICE

The Customer Service Department can be contacted at 1 (800) 328-7363 Monday through Friday between 8:00 a.m. and 4:30 p.m. (PST). Return Authorizations are required prior to returning product(s) to Baby Trend®.

BABY TREND® SERVICIO AL CLIENTE

El Departamento de Servicio al Cliente puede ser contactado a 1 (800) 328-7363 Lunes a viernes entre 8:00 a.m. y 4:30 p.m. (PST). Un numero de autorizacion es requerido antes de la devolución de los producto(s) a Baby Trend®.

