

WARRANTY

DO NOT RETURN YOUR PRODUCT TO THE STORE. PLEASE CONTACT BABY TREND FOR REPLACEMENT PARTS, SERVICE AND REPAIR.

The Baby Trend® warranty covers workmanship defects within the first 180 days of purchase.

Any product which has been subjected to misuse, abuse, abnormal use, excessive wear and tear, improper assembly, negligence, environmental exposure, alteration or accident, or has had its serial number altered or removed invalidates all claims against the manufacturer.

Any damage to property during installation is the sole responsibility of the end user. The Customer Service Department can be contacted at 1 (800) 328-7363 Monday through Friday between 8:00am and 4:30 pm (PST). Return Authorizations are required prior to returning product(s) to Baby Trend®. Warranty only valid in North America.

GARANTIA

NO DEVUELVA SU PRODUCTO A LA TIENDA. POR FAVOR CONTACTE A BABY TREND PARA PIEZAS DE REPUESTO, SERVICIO Y REPARACION.

La garantía de Baby Trend® cubre defectos de fábrica dentro de los primeros 180 días de la compra. Cualquier producto que haya sido sometido a uso indebido, abuso, uso anormal, desgaste excesivo, montaje incorrecto, negligencia, exposición ambiental, alteración o accidente, o que ha tenido su número de serie alterado o removido anula todos los reclamos contra el fabricante. Cualquier daño a la propiedad durante la instalación es de la exclusiva responsabilidad del usuario final. El Departamento de Servicio al Cliente puede ser contactado a 1 (800) 328-7363 Lunes a viernes entre 8:00 am y 4:30 pm (PST). Un número de autorización es requerido antes de la devolución de los producto(s) a Baby Trend®.

Garantía válida sólo en América del Norte.

Read all instructions BEFORE assembly and USE of product.
KEEP INSTRUCTIONS FOR FUTURE USE.

Lea todas las instrucciones ANTES de armar y USAR el producto.
CONSERVE LAS INSTRUCCIONES PARA USO FUTURO.

Tango PRO Travel System with Secure-Lift Infant Car Seat

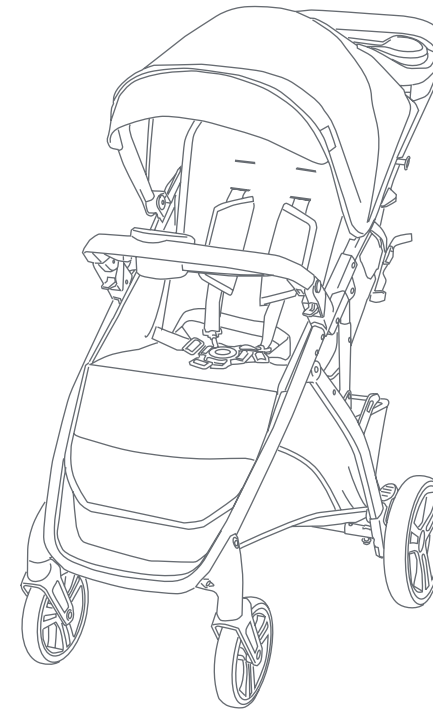

with
SECURE-Lift
infant car seat



Instruction Manual
Manual de Instrucciones

TS04XXD



babytrend®

Quality • Comfort • Style

Baby Trend, Inc.
13048 Valley Blvd.
Fontana CA 92335

1-800-328-7363
(8:00am ~ 4:30pm PST)
www.babytrend.com



babytrend®

Quality • Comfort • Style

⚠️ **WARNING:** Please follow all of these instructions to ensure the safety of your child. Keep these instructions for future reference.

⚠️ **WARNING:** Failure to follow these instructions could result in serious injury or death. Avoid serious injury from falling or sliding out, always use the safety harness and insure that the children are properly positioned according to these instructions.

⚠️ **WARNING:** Never leave children unattended.

⚠️ **WARNING:** Care must be taken when folding and unfolding the stroller to prevent finger entrapment.

⚠️ **WARNING:** Wheel can detach and cause tip over. Pull on the wheel to assure it is securely attached.

⚠️ **WARNING:** Care must be taken when folding stroller to prevent damage. Make sure all accessories, mobile phones, diaper bags or purses are removed before folding. Failure to remove items in, or on the stroller so may result in damage to the stroller or the item (s) if not removed. Baby Trend® will not be liable or warrant any damage.

- **CAUTION:** This single stroller is designed for one child only. Use with more than one child may cause the unbalance condition which can injure/ harm your child.
- Purses, shopping bags, parcels, diaper bags or accessory items may change the balance of the stroller and cause a hazardous, unstable condition.
- The maximum weight that can be carried in the storage basket is 5 pounds (2.27kg). Excessive weight may cause a hazardous unstable condition to exist.
- The maximum weight that can be carried in the child tray is 3 pounds (1.36 kg).
- The maximum weight that can be carried in the parent tray is 2 pounds (0.91 kg).
- Be certain the stroller is completely opened and locked in place before allowing a child near the stroller.
- The child occupant must not exceed 50 lbs (22.67 kg) or over 42 inches (106.7 cm) tall when used with the maximum weight on the child tray, parent tray and basket. Do not exceed 60 lbs (27.21 kg) including the weight used in the accessories. Use of the stroller and attached car seat with a total weight more than 60 lbs (27.21 kg) will cause excessive wear and stress on the stroller and may cause a hazardous unstable condition to exist.
- **ALWAYS** refer to the manual located under the car seat for car seat weight limitations.
- **NEVER** use the stroller on stairways or escalators.
- **NEVER** use the stroller with roller skates, in-line skates, skateboards or bicycles.
- **NEVER** allow your stroller to be used as a toy.
- **NEVER** run or jog with this stroller.

⚠️ **ADVERTENCIA:** Por favor, siga todas estas instrucciones para garantizar la seguridad de su hijo. Conserve estas instrucciones para referencia futura.

⚠️ **ADVERTENCIA:** El incumplimiento de estas instrucciones podría ocasionar una lesión grave o la muerte. Evite lesiones graves por caídas o resbalones. Siempre use el arnés de seguridad y asegúrese de que los niños estén ubicados correctamente de acuerdo a estas instrucciones.

⚠️ **ADVERTENCIA:** Nunca pierda de vista a los niños.

⚠️ **ADVERTENCIA:** Se debe ser prudente al plegar y desplegar el carrito para evitar que queden dedos atrapados.

⚠️ **ADVERTENCIA:** La rueda puede desprenderse y provocar un vuelco. Tire de la rueda para asegurarse de que esté bien sujeta.

⚠️ **ADVERTENCIA:** Se debe tener cuidado al plegar el choche de bebé para evitar daños. Asegúrese de quitar todos los accesorios, teléfonos móviles, bolsas de pañales o carteras antes de doblar. Si no se quitan los elementos, se pueden dañar el carrito o los artículos. Baby Trend® no se responsabiliza ni garantiza ningún daño.

- **PRECAUCIÓN:** Este carrito está diseñado para un niño solamente. El uso con más de un niño podría provocar inestabilidad y lesionar o dañar a su hijo.
- Los bolsos, bolsas de compras, paquetes, bolsas de pañales o artículos accesorios podrían cambiar el equilibrio del carrito y una condición de inestabilidad peligrosa.
- El peso máximo que se puede llevar en la canasta de almacenamiento es de 5 libras (2.27 kg). El exceso de peso podría ocasionar una inestabilidad peligrosa.
- El peso máximo que se puede llevar en la bandeja para niños es de 3 libras (1.36 kg).
- El peso máximo que se puede llevar en la bandeja para padres es de 2 libras (0.91 kg).
- Procure que el carrito esté completamente abierto y bien trabado antes de permitir que un niño se acerque al mismo.
- El ocupante del niño no debe exceder 50 libras (1.36 kg) o miden más de 42 pulgadas (106.7 cm), cuando se usa con el peso máximo en la bandeja para niños, la bandeja para padres y la canasta. No exceda 60 libras (27.21 kg) incluyendo el peso de los accesorios. El uso del carrito y sillita para el automóvil atados con un peso total superior de 60 libras (27.21 kg) causará un desgaste y tensión excesivos en el carrito y podría provocar una inestabilidad peligrosa.
- **SIEMPRE** consulte el manual que se encuentra debajo del asiento del automóvil para ver las limitaciones de peso del asiento del automóvil.
- **NUNCA** use el carrito en escaleras mecánicas o comunes.
- **NUNCA** use el carrito con patines de ruedas, patines en línea, monopatines o bicicletas.
- **NUNCA** permita el uso de su carrito como un juguete.
- **NUNCA** corra o trote con esta carrito

Check that you have all the parts for this model before assembling the stroller.
Verifique que tenga todas las piezas para este modelo antes de montar el carrito.

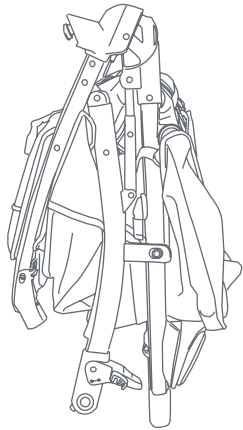

Stroller and Canopy
Carrito y Cubierta

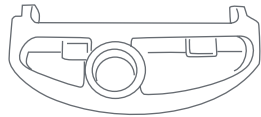

Child Tray
Bandeja Para Niños

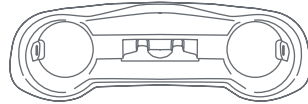

Mobile Phone Positioning Parent Tray
Bandeja para teléfonos móviles de los padres

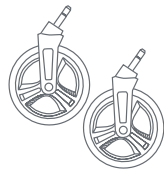

* Front Wheels
* Ruedas Delantera

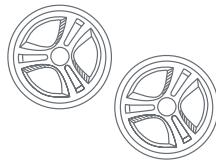

* Rear Wheels
* Ruedas Traseras

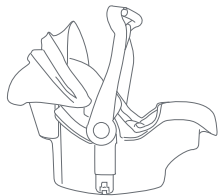

** Infant Car Seat
** Sillita para el automóvil para bebé



** Base
** Base

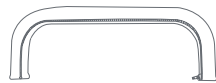

Handle Cover
Cubierta del Manubrio

* Wheels style may vary. * Los estilos de las ruedas pueden variar. * Les styles de roues peuvent varier.

** Please refer to the manual located under the car seat for base type and instructions.

** Por favor, consulte el manual ubicado debajo de la sillita para el automóvil para conocer el tipo de base y las instrucciones.

IMPORTANT! To ensure safe operation of your stroller, please follow these instructions carefully. Please keep these instructions for future reference.

IMPORTANT! Before assembly and each use, inspect this product for damaged hardware, loose joints, missing parts or sharp edges. NEVER use if any parts are missing or broken.

IMPORTANT! Adult assembly is required.

¡IMPORTANTE! Para asegurar el funcionamiento seguro de su carrito, siga estas instrucciones cuidadosamente. Por favor, conserve estas instrucciones para referencia futura.

¡IMPORTANTE! Antes del montaje y de cada uso, inspeccione el producto para detectar daños en el equipo, uniones sueltas, piezas faltantes o bordes filosos. NUNCA use el carrito con piezas faltantes o rotas.

¡IMPORTANTE! Se requiere el montaje por parte de un adulto.

UNFOLD THE STROLLER FRAME PARA DESPLEGAR EL BASTIDOR DEL CARRITO

- To unfold, unlock the release lever by pulling it out from the rivet (Fig. 1a) and unfold stroller frame by pulling upward on the stroller handle until the frame locks (Fig. 1b).
 - Para desplegar, desbloquee la palanca de liberación halando de ella desde el remache (Fig. 1a) y despliegue el armazón del carrito tirando hacia arriba de la manija del carrito hasta que el armazón se trabe (Fig. 1b).

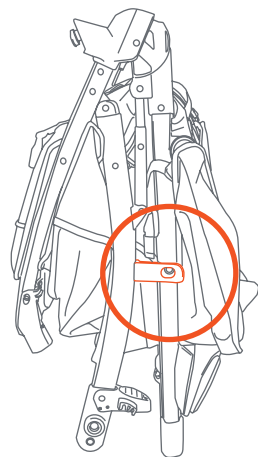

Fig. 1a

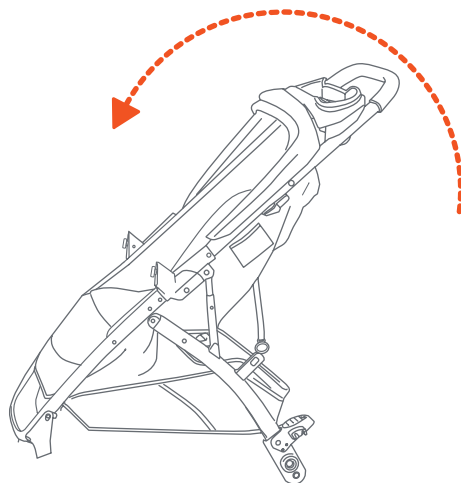
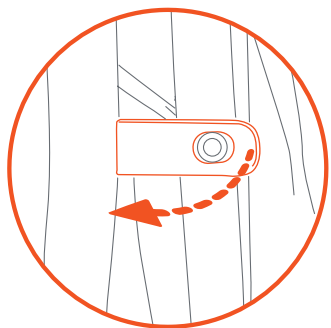

Fig. 1b

Front wheels / rear wheels assembly:
the front wheels and rear wheels **MUST** be installed prior to use.

- Lean the stroller backwards and push each front wheel posts into the wheel housing. Press firmly to lock each wheel into position (Fig. 1c).
- Lean the stroller forward to rest on the front wheels. Press the rear wheel posts into the rear frame hub until it clicks into place (Fig. 1d).
NOTE: Pull on the front and rear wheel to ensure that it is securely attached to the stroller. **NEVER** use stroller if wheels do not lock into place. If you need assistance, please contact our customer service department at 1-800-328-7363, Monday-Friday, between 8:00 am and 4:30pm, PST. www.babytrend.com/contact-us

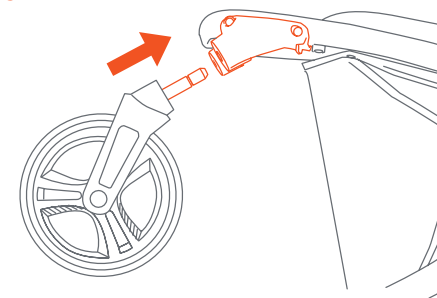

Fig. 1c

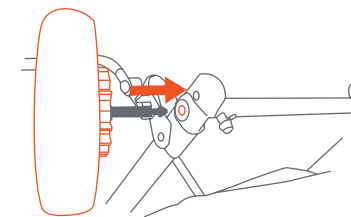

Fig. 1d

Ruedas delanteras / ruedas traseras: antes del uso **SE DEBEN** instalar las ruedas delanteras, las ruedas traseras.

- Apoye la carriola hacia atrás y empuje los postes de cada rueda delantera en la carcasa de la rueda. Presione firmemente para bloquear cada rueda en su posición (Fig. 1c).
- Incline el carrito hacia delante de modo que se apoye en las ruedas delanteras. Presione los postes de la rueda trasera dentro de los cubos del armazón trasero hasta que encajen (Fig. 1d).
NOTA: tire de la rueda delantera y trasera para cerciorarse de que está sujeta de manera segura al carrito. **NUNCA** use el carrito si las ruedas no se traban correctamente. Si necesita ayuda, comuníquese con nuestro departamento de servicio al cliente al 1-800-328-7363, de lunes a viernes, en el horario de 8:00 a.m. a 4:30 p.m., Hora Estándar del Pacífico. www.babytrend.com/contact-us.

SEAT BACK POSITION POSICIÓN DEL RESPALDO

⚠ WARNING: The upright position should be used only for a child that is at least 6 months old.

⚠ WARNING: Never use seat in a reclined carriage position unless enclosure is raised to cover the front opening. Child may slip into leg openings and strangle.

⚠ ADVERTENCIA: La posición erguida se debe usar únicamente para un niño de al menos 6 meses.

⚠ ADVERTENCIA: Nunca use el carrito en una posición reclinada a menos que la protección esté erguida y cubra la abertura delantera, ya que el niño podría deslizarse por las aberturas de las piernas y estrangularse.

- 2) • To recline the seat press the clip ends together to release and pull down. To place seat into an upright position, press the clip ends together while holding the end of strap. Push clip upwards to secure into desired position (Fig. 11). **Always re-adjust the safety harness, including the shoulder belts, when repositioning the seatback.**

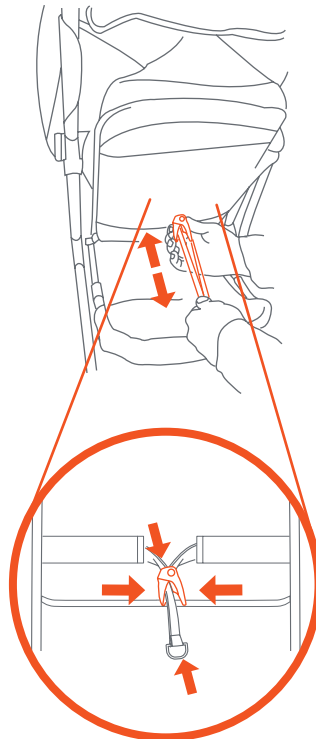

Fig. 2

- Para reclinarse el asiento presione los extremos de la presilla juntos y tire hacia abajo. Para poner el asiento en la posición vertical, presione los extremos de la presilla juntos, sostenga el aro y empuje hacia arriba (Fig. 11). **Al reposicionar el respaldo, siempre vuelva a ajustar el arnés de seguridad, incluyendo los cinturones del hombro.**

CANOPY CUBIERTA

- 3) • **To open the canopy:** Pull front of canopy forward (Fig. 3a).

- On the front edge of the canopy, you can fold the visor in or out for additional shade.

- **To close the canopy:** Pull the canopy backwards (Fig. 3b).

- **Para abrir la cubierta:** Empuje hacia delante el borde delantero de la cubierta (Fig. 3a).

- En el borde frontal de la cubierta, puede doblar la visera hacia adentro o hacia fuera para una sombra adicional.

- **Para plegar la cubierta:** Empuje hacia atrás (Fig. 3b).

- **To attach the canopy to the seat fabric:** Line up the 3 snap buttons on the canopy and seat fabric together, secure the hook and loop strip, and snap the buttons together (Fig. 3c).

- **Para fijar el toldo a la tela del asiento:** Alinee los 3 botones a presión del toldo y la tela del asiento, asegure la tira de velcro y junte los botones (Fig. 3c).

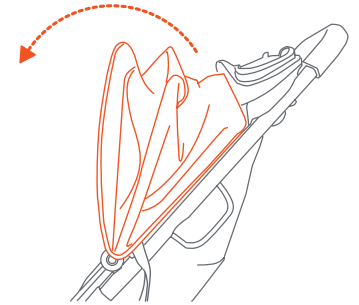

Fig. 3a

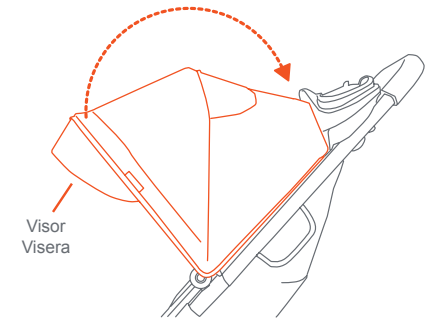

Fig. 3b

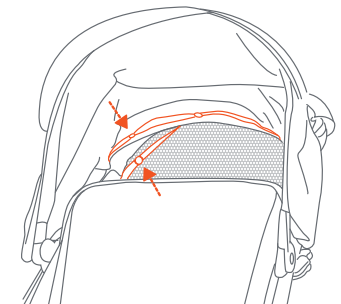

Fig. 3c

FLIP-UP LEG REST / BASKET ACCESS REPOSAPIÉS DESPLEGABLE/ACCESO A LA CANASTA

- 4) • Reach under the leg rest to unsnap the strap and lift it up to access the storage basket (Fig. 4).
NOTE: Use the edge of the leg rest to access storage basket. Always use the snap closure to secure the storage basket opening when not in use.
- Coloque debajo del reposapiernas para desabrochar la correa y levántela para acceder cómodamente a la cesta de almacenamiento (Fig. 4).
NOTA: Utilice el borde del reposapiernas para acceder a la canasta de almacenamiento. Utilice siempre el cierre de presión para asegurar la abertura de la canasta de almacenamiento cuando no esté en uso.

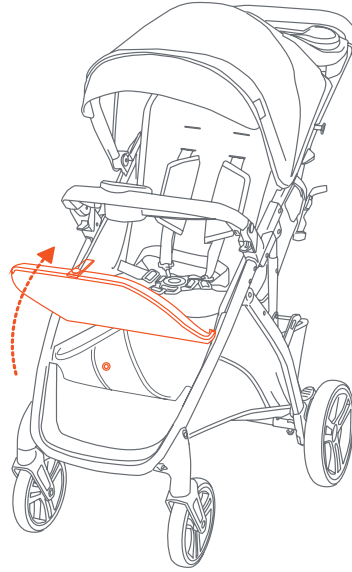

Fig. 4

MOBILE PHONE POSITIONING PARENT TRAY BANDEJA PARA TELÉFONOS MÓVILES DE LOS PADRES.

- ⚠ WARNING:** Do not place hot liquids or more than 2 pounds (0.91kg) in the parent tray. Serious burns or unstable conditions can result.
- ⚠ WARNING:** Care must be taken when folding stroller to prevent damage. Make sure all accessories, mobile phones, diaper bags or purses are removed before folding. Failure to remove items in, or on the stroller so may result in damage to the stroller or the item (s) if not removed. Baby Trend® will not be liable or warrant any damage.
- ⚠ ADVERTENCIA:** No coloque líquidos calientes ni más de 2 lb. (0.91kg) libras sobre la bandeja para padres, ya que podría causar quemaduras graves o inestabilidad.
- ⚠ ADVERTENCIA:** Se debe tener cuidado al plegar el choche de bebé para evitar daños. Asegúrese de quitar todos los accesorios, teléfonos móviles, bolsas de pañales o carteras antes de doblar. Si no se quitan los elementos, se pueden dañar el carrito o los artículos. Baby Trend® no se responsabiliza ni garantiza ningún daño.

5) • **To Insert The Parent Tray: (1)** gently move the canopy rod forward until it clicks into the last position (Fig. 5a).

• **(2)** Align the parent tray tabs to the inner tabs on both sides of the stroller. Press the tray down firmly until both tabs click into position (Fig. 5b).

• **Mobile Phone Positioner:** Align mobile phone to the clip and insert it through the grips. Make sure to push the phone all the way down into the positioner (Fig. 5c) - (Fig. 5d).

NOTE: The positioner may not accommodate all mobile phones or other devices. Do not use positioner as a secure holder when not in use or if your phone is loose or is too large.

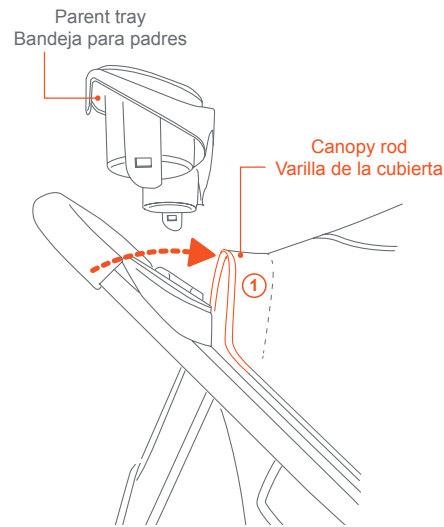

Fig. 5a

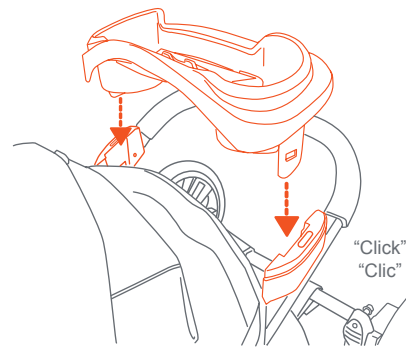

Fig. 5b

• **Colocación de la bandeja para padres: (1)** mueva suavemente la varilla de la cubierta hacia adelante hasta que encaje en la última posición (Fig. 5a).

• **(2)** Alinee las pestañas de la bandeja para padres principal con las pestañas internas de ambos lados del carrito. Presione la bandeja firmemente hasta que ambas pestañas encajen en su posición (Fig. 5b).

• **Bandeja para teléfono móvil:** Alinee el teléfono móvil con el clip e insértelo a través de los agarres. Asegúrese de empujar el teléfono hasta el fondo de la bandeja (Fig. 5c) - (Fig. 5d).

NOTA: El posicionador puede no admitir todos los teléfonos móviles o dispositivos. No use el posicionador como un soporte seguro cuando no esté en uso o si su teléfono está suelto o si es demasiado grande.

• **Removal:** Under the stroller frame locate the parent tray tabs. Press them inwards and lift up the tray from the housing (Fig. 5e).

• **Extracción:** Ubique las pestañas de la bandeja para padres que se encuentran debajo de la estructura del carrito. Presiónelas y levante la bandeja de la carcasa (Fig. 5e).

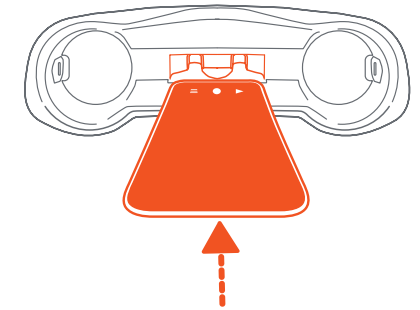
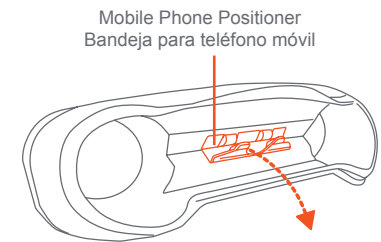

Fig. 5c



Some mobile phones require pulling the tabs to insert.

Algunos teléfonos móviles requieren tirar de las lengüetas para insertar.

Fig. 5d

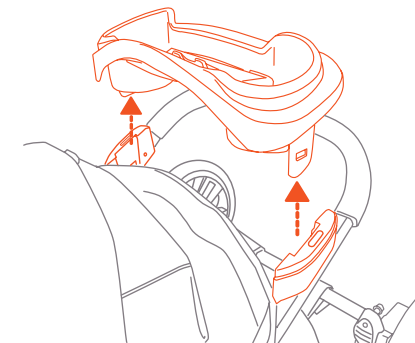
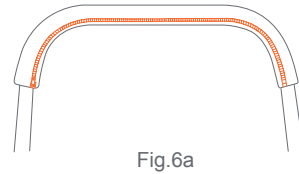

Fig. 5e

STROLLER HANDLE COVER FEATURE FUNCIÓN DE LA CUBIERTA DEL ASA DEL CARRITO

- 6) • **Zipper:** To attach, wrap around the handle and zip closed (Fig. 6a). Unzip to remove (Fig. 6b).



- **Cremallera:** Para colocar, envuelva el asa y cremallera cerrada (Fig. 6a). Descomprima para quitar (Fig. 6b).

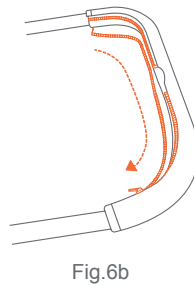

CHILD TRAY BANDEJA PARA NIÑOS

⚠ WARNING: The child's tray is not a restraint device: always secure your child with the seat belt. **DO NOT** lift the stroller by the child's tray. Use care when child is in the stroller and securing the front tray. Do not place hot liquids or more than 3 pounds (1.36 kg) in the child tray. Serious burns or unstable conditions could result.

⚠ ADVERTENCIA: La bandeja para niños no es un dispositivo de restricción: siempre sujete a su hijo con el cinturón de seguridad. **NO** use la bandeja para niños para levantar el carrito. Sea prudente al colocar la bandeja para niños en el carrito cuando haya un niño en el carrito. No coloque líquidos calientes ni más de 3 libras (1.36 kg) sobre la bandeja para niños, ya que podría causar quemaduras graves o inestabilidad.

- 7) • **To attach the child tray:** Push the tray downward and onto each side of the front armrests until both sides snap into place (Fig. 7a). Check that the tray is securely latched in place.

- **To access the child seat:** Pull one side of the release lever (Fig. 7b) located on the underside of the child tray and lift upward. Either side of the child tray will lift and rotate out of the way to allow access to the front seat (Fig. 7c).

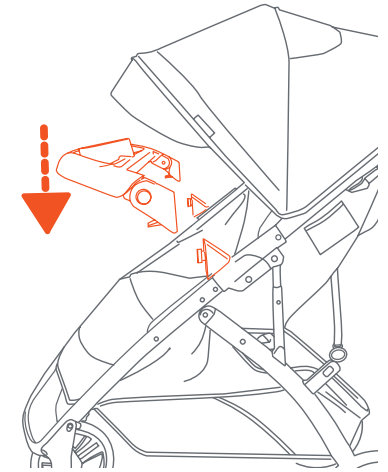

- **Para colocar la bandeja para niños:** Empuje la bandeja hacia abajo y a cada lado de los apoyabrazos delanteros hasta que encajen ambos lados (Fig. 7a). Verifique que la bandeja esté bien enganchada en su lugar.

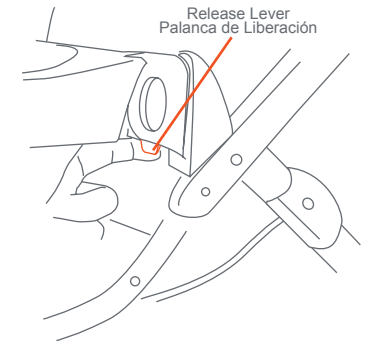

- **Para tener acceso al asiento:** Tire de un lado de la palanca de liberación (Fig. 7b) situada debajo de la bandeja para niños y levántela. Se levantará cualquiera de los lados de la bandeja para niños y girará hacia arriba para permitir el acceso al asiento delantero (Fig. 7c).

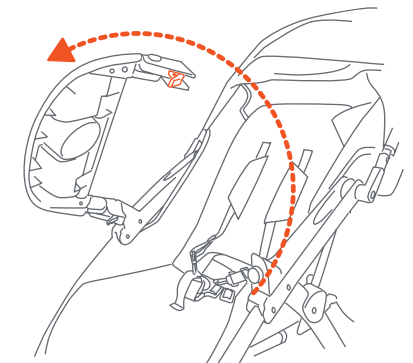

REAR BRAKES FRENOS TRASEROS

⚠ WARNING: Always set brakes when the stroller is not being pushed so that the stroller will not roll away. NEVER leave stroller unattended on a hill or incline as the stroller may slide down the hill.

⚠ ADVERTENCIA: Siempre aplique los frenos cuando el carrito no esté siendo empujado, para impedir que ruede fuera de su alcance. Nunca deje el carrito desatendido en una colina o pendiente, ya que podría deslizarse pendiente abajo.

8) • To engage rear brakes, apply downward pressure to the brake levers located on the rear axle. The stroller may require forward or rearward movement in order to engage the brake. Check that the stroller will not move once the brakes are properly applied. To release, gently lift up on the brake levers (Fig. 8).

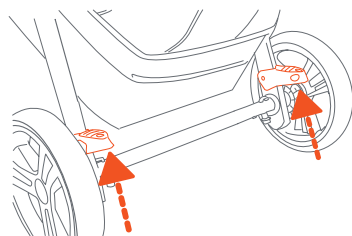
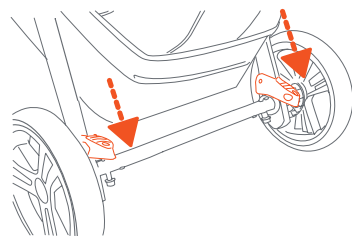

Fig. 8

• Para aplicar los frenos traseros, ejerza presión hacia abajo a las palancas del freno situada en el eje trasero. El carrito podría requerir un movimiento hacia delante o hacia atrás para activar el freno. Verifique que el carrito no se mueva una vez que los frenos estén aplicados correctamente. Para soltarlos, levante suavemente la palanca del freno (Fig. 8).

SECURE THE CHILD PARA SUJETAR AL NIÑO

⚠ WARNING: Avoid serious injury from falling or sliding out. Always use the safety harness.

STRANGULATION HAZARD: Child can strangle in loose safety harness. Never leave child in seat when safety harness is loose or undone.

⚠ ADVERTENCIA: Evite lesiones graves por caídas o resbalones. Siempre use el arnés de seguridad.
PELIGRO DE ESTRANGULAMIENTO: El niño se puede estrangular con las correas sueltas del arnés de seguridad. Nunca deje al niño en el asiento cuando las correas estén sueltas del arnés de seguridad o sin terminar de colocar.

9) • The shoulder straps of the 5-point harness have multiple positions. Select the position that places the shoulder strap level with, or below the top of the child's shoulder (Fig. 9a).

• Adjust the harness from the rear of the seat. Use the hook and loop underneath the fabric to access the buckles and slots. Grip the anchored buckles and pass them through the slots. Feed the straps and buckles into the appropriate slots and ensure the buckles anchor to the back of the seat. Reattach the hook and loop (Fig 9b).

Adjust to child's shoulder
Ajuste de los hombros del niño

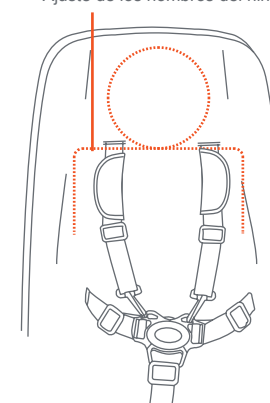
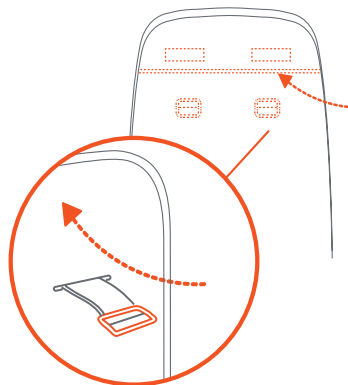
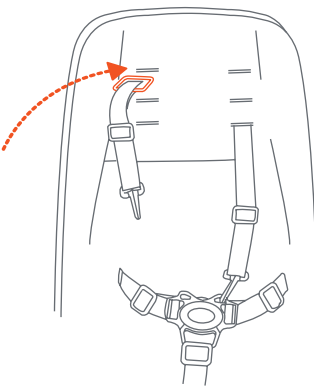

Fig. 9a

- To secure the child, place the safety harness around the child's waist and over the shoulders. Place the crotch strap between the child's legs. Insert the male end of each shoulder/waist belt into the buckle on the crotch strap. Tighten all buckles to the proper fit for the child (Fig. 9c).



- Las correas del hombro del arnés de 5 puntos tienen múltiples posiciones de sujeción. Escoja la posición que sitúe a la correa del hombro al mismo nivel o a un nivel inferior a la parte superior del hombro del niño (Fig. 9a).



- Ajuste el arnés desde la parte trasera del asiento. Utilice el gancho y el lazo debajo de la tela para acceder a las hebillas y ranuras. Agarre las hebillas ancladas y pasarlas a través de las ranuras. Alimente las correas y las hebillas en las ranuras apropiadas y asegúrese de que las hebillas estén ancladas a la parte posterior del asiento. Vuelva a colocar el gancho y el lazo (Fig 9b).

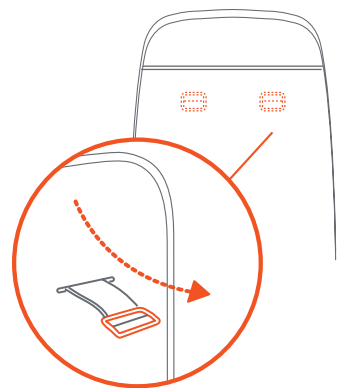

Fig. 9b

- Para asegurar al niño, coloque el arnés de seguridad alrededor de la cintura del niño y sobre los hombros. Coloque la correa de la entrepierna entre las piernas del niño. Introduzca el extremo macho del cinturón de cada hombro o de la cintura en la hebilla de la correa de la entrepierna. Apriete todas las hebillas para ajustarlas adecuadamente para el niño (Fig. 9c).

- If removed, insert the Harness Straps through the Harness Covers (Fig. 9d).

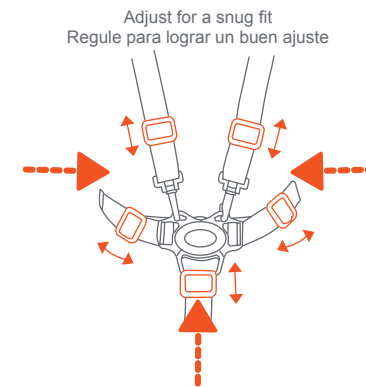

Fig. 9c

- 10) • **RELEASE!** Push button on center clasp, the two harness buckles will pop free (Fig. 10).

- **¡LIBERAR!** Presione el botón en la presilla central para destrabar las dos hebillas del arnés (Fig. 10).

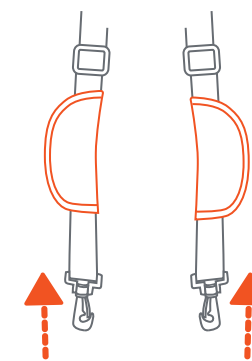

Fig. 9d

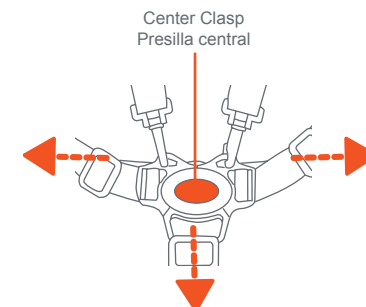

Fig. 10

THE INFANT CAR SEAT
LA SILLITA PARA EL AUTOMÓVIL

⚠ WARNING: Avoid serious injury from falling or sliding out, always use the Infant Car Seat harness.

⚠ ADVERTENCIA: Evite una lesión grave por caídas o resbalones, siempre use el arnés de la Sillita para el automóvil.

11) • From the rear side of the stroller engage both car seat support tabs (Fig. 11a).

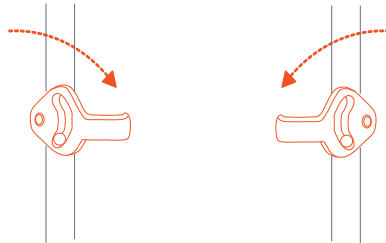

Fig. 11a

• Position the infant car seat facing toward the rear of the stroller so the seat shell goes into the child tray and latches into place (Fig. 11b).

NOTE: It is very important that the short clip is always tightly fastened around the infant car seat.

When the infant car seat is seated firmly into place, locate the short clip on the left side of the stroller. Strap the short clip over the infant car seat through the seat belt slots on the infant car seat and pull the strap adjuster tight (Fig. 11c).

• Primero gire la bandeja pra niños: Desde la parte trasera del carrito, enganche ambas lengüetas de soporte del asiento para automóvil (Fig. 11a).

• Coloque la Sillita para el Automóvil en dirección a la parte trasera del carrito, de modo que el armazón de la sillita se incorpore a la bandeja y se sujete bien (Fig. 11b).

NOTA: Es muy importante que el gancho corto siempre este sujetados firmemente al rededor de la sillita para autotomóvil.

• Cuando el asiento de seguridad infantil se asienta firmemente en su lugar, localizar el gancho corto en el lado izquierdo del carrito. Correa de el gancho corto sobre el asiento de seguridad infantil a través de las ranuras del cinturón de seguridad en el asiento de seguridad infantil y jale el ajustador de la correa apretado (Fig. 11c).

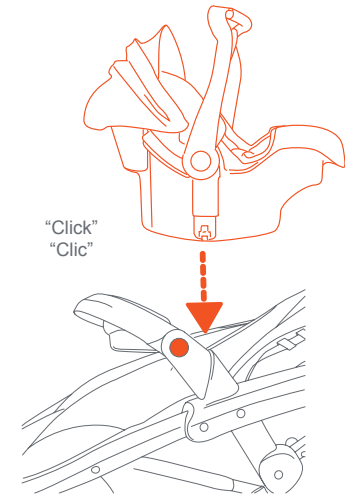

Fig. 11b

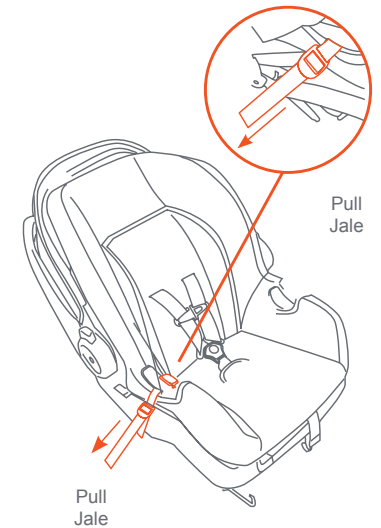

Fig. 11c

Removing the car seat from the child tray: Retirada de la silla de auto de la bandeja para niños:

- First use the carry handle buttons to rotate it to the carry position. Remove the short clip from the infant car seat (Fig. 11d).
- To remove the Infant Car Seat, squeeze the release handle located at the Top-rear of the seat and carefully lift upward on the seat (Fig. 11e). From the rear side of the stroller disengage both car seat support tabs (Fig. 11f).
- Use primero los botones de la manija de transporte para girarlo a la posición de transporte. Retire el gancho corto de la sillita para el automóvil (Fig. 11d).
- Para retirar la Sillita para el Automóvil, apriete la manija de liberación ubicada en la parte superior trasera del asiento y levante cuidadosamente la silla (Fig. 11e). Desde la parte trasera del carrito, desenganche ambas lengüetas de soporte del asiento para automóvil (Fig. 11f).

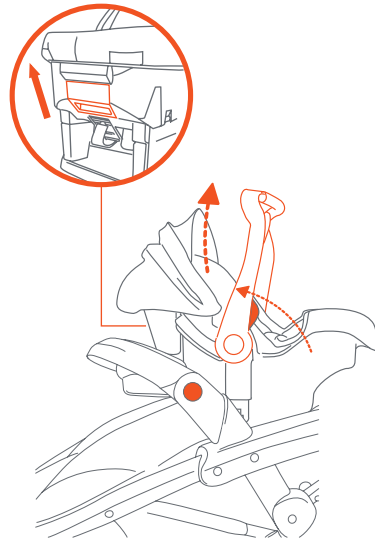

Fig. 11e

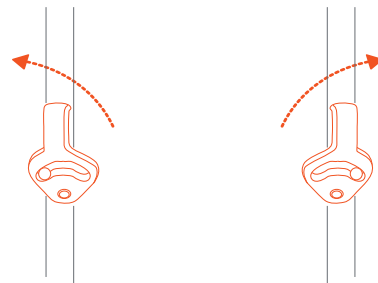

Fig. 11f

TO FOLD STROLLER PARA PLEGAR EL CARRITO

- ⚠ **WARNING:** Care must be taken when folding and unfolding the stroller to prevent finger entrapment.
- ⚠ **WARNING:** Care must be taken when folding stroller to prevent damage. Make sure all accessories, mobile phones, diaper bags or purses are removed before folding. Failure to remove items in, or on the stroller so may result in damage to the stroller or the item (s) if not removed. Baby Trend® will not be liable or warrant any damage.

CAUTION: Do not allow children near stroller while folding.

- ⚠ **ADVERTENCIA:** Se debe ser prudente al plegar y desplegar el carrito para evitar que queden dedos atrapados.

- ⚠ **ADVERTENCIA:** Se debe tener cuidado al plegar el coche de bebé para evitar daños. Asegúrese de quitar todos los accesorios, teléfonos móviles, bolsas de pañales o carteras antes de doblar. Si no se quitan los elementos, se pueden dañar el carrito o los artículos. Baby Trend® no se responsabiliza ni garantiza ningún daño.

PRECAUCIÓN: No permita que los niños se acerquen al carrito mientras lo pliega.

- 12) • Close the canopy as described in the canopy section. Pull stroller backward several inches to rotate the front wheels to the front (Fig. 12a).
- Using one hand and the strap located in the stroller seat pocket, firmly, pull up to unlock the frame (Fig. 12b).
 - Holding the straps lift the stroller frame until it fully closes (Fig. 12c). Compress the stroller and lock the release lever (Fig. 12d).
 - Always tuck the pull straps back into the seat fabric (Fig. 12e).
- NOTE:** You may rotate the tray down for a compact fold. Press the 2 buttons and rotate the tray down (Fig. 12f).

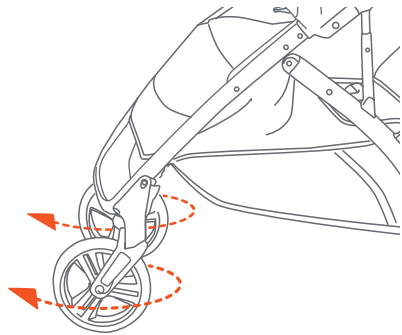

Fig. 12a

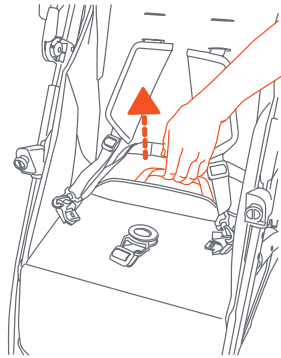

Fig. 12b

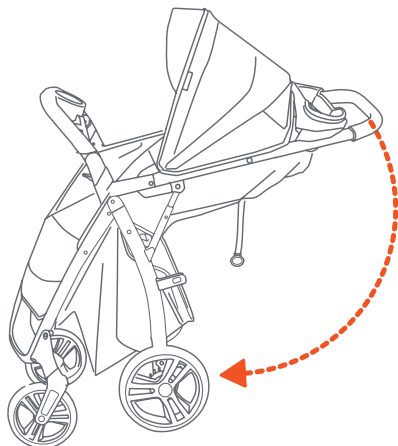

Fig. 12c

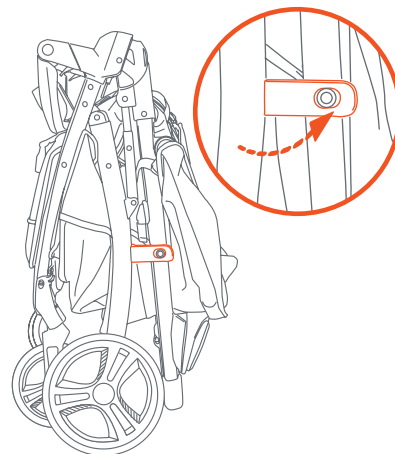

Fig. 12d

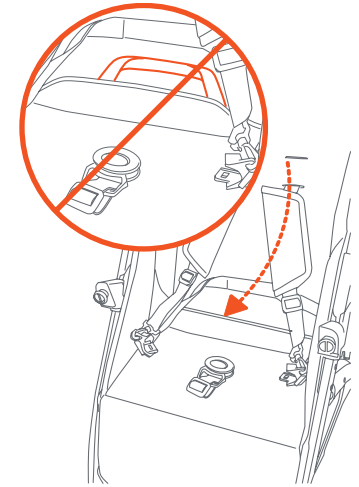

Fig. 12e

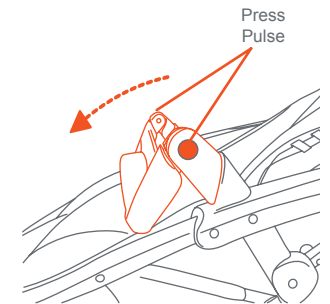

Fig. 12f

- Cierre la cubierta como se describe en la sección de la cubierta. Tire el carrito hacia atrás varias pulgadas para que las ruedas delanteras apunten hacia adelante (Fig. 12a).
 - Con una mano y la correa situada en el bolsillo del asiento del carrito, firmemente, tire hacia arriba para desbloquear el marco (Fig. 12b).
 - Sosteniendo las correas levantar el marco del carrito hasta que se cierre por completo (Fig. 12c). Comprima el carrito y bloquee la palanca de liberación (Fig. 12d).
 - Vuelva a meter siempre las correas de tracción en la tela del asiento (Fig. 12e).
- NOTA:** Puede girar la bandeja hacia abajo para un pliegue compacto. Pulse los 2 botones y gire la bandeja hacia abajo (Fig. 12f).

TO UNFOLD STROLLER PARA DESPLEGAR EL CARRITO

CAUTION:

Do not allow children near stroller while unfolding.

PRECAUCIÓN:

No permita que los niños se acerquen al carrito mientras lo despliega.

- 13) • Unlock the release lever (Fig. 13a) and unfold stroller frame by pulling upward on the stroller handle until the frame locks (Fig. 13b). Refer to the child tray instruction as needed for removing or adjusting the tray.

- Destrahe la palanca de liberación (Fig. 13a) y despliegue el armazón del carrito tirando hacia arriba de la manija del carrito hasta que el armazón se trabe (Fig. 13b). Consulte las instrucciones de la bandeja para niños cuando sea necesario para extraer o ajustar la bandeja.

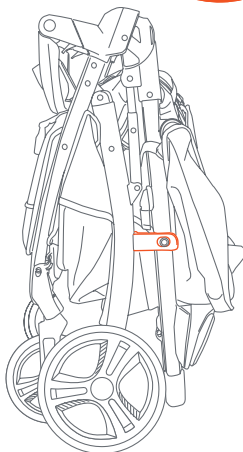
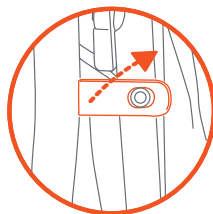

Fig. 13a

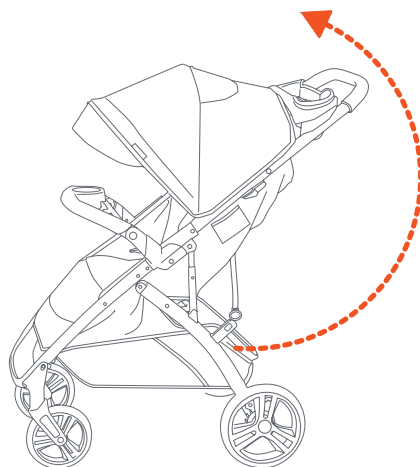

Fig. 13b

CARE AND MAINTENANCE CUIDADO Y MANTENIMIENTO

SEAT PAD

- To clean the seat pad, use only mild household soap or detergent and warm water on a sponge or clean cloth.

OTHER

- Check your stroller for loose screws, worn parts, torn material or stitching on a regular basis. Replace or repair parts as needed.

ALMOHADILLA DEL ASIENTO

- Para limpiar la almohadilla del asiento, use solamente jabón doméstico o detergente suaves y agua tibia en una esponja o trapo limpio.

OTROS

- Verifique con frecuencia que su carrito no tenga tornillos sueltos, piezas gastadas, materiales o costuras rasgados. Reemplace o repare las piezas conforme sea necesario.

SECURING THE SEAT FABRIC SUJECIÓN DE LA TELA DEL CARRITO

If not assembled:
Si no esta ensamblado:

14) • Always ensure the strap under the seat is secured. Open the flip-up leg rest (Fig. 4). Ensure that the strap is through the buckle and pulled tightly. The strap must be secured completely with the hook and loop fastener (Fig. 14a).

• Lean stroller forward and locate the straps that connect to the fold straps underneath the stroller seat. Thread the end through the corresponding slot shown in (Fig. 14b). Thread each strap completely through. Pull the straps back the opposite way to ensure the strap anchors are secured correctly to fold the stroller.

• Secure the shorter straps with D-Rings around the bar underneath the seat as shown in (Fig. 14c). Thread each strap completely through the D-ring opening to create a loop. Ensure straps are secure to the bar before using the stroller.

• Verifique siempre que estén abrochadas las correas que se encuentran debajo del asiento. Abra el reposapiés desplegable (Fig. 4). Asegúrese de que la correa pase a través de la hebilla y que esté bien apretada. La correa debe estar completamente asegurada con el cierre de gancho (Fig. 14a).

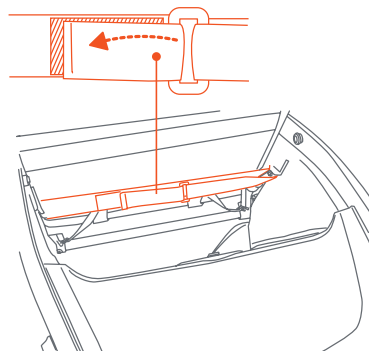

Fig. 14a

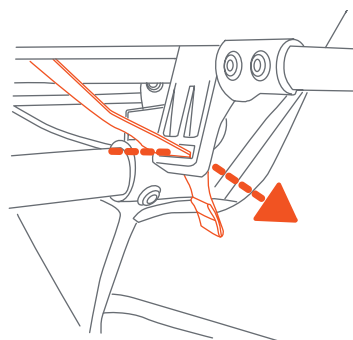
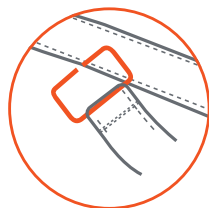

Fig. 14b



• Incline el carrito hacia adelante y ubique las correas plegables debajo del asiento del carrito. Pase la correa más larga por la ranura correspondiente que se muestra en (Fig. 14b). Pase cada correa completamente. Tire de las correas hacia atrás en sentido contrario para asegurarse de que los anclajes de las correas estén asegurados correctamente para plegar el carrito.

• Asegure las correas más cortas con anillos en D alrededor de la barra debajo del asiento como se muestra en la (Fig. 14c). Pase cada correa completamente a través de la abertura del anillo en D para crear un bucle. Asegúrese de que las correas estén aseguradas a la barra antes de usar la carrito.

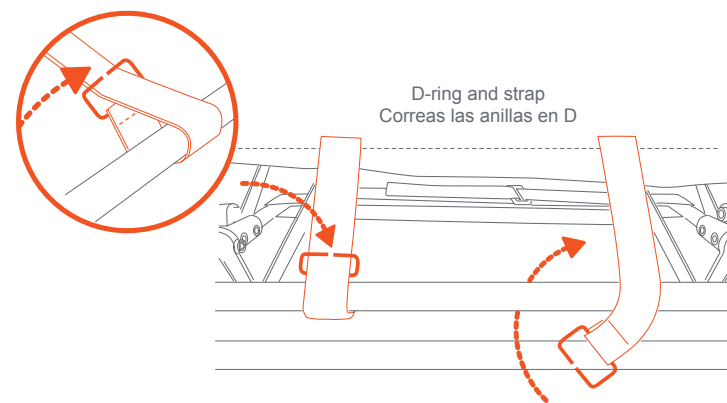

Fig. 14c

FRONT AND REAR WHEEL RELEASE LIBERACIÓN DE LAS RUEDAS

- 15) • If replacing the front wheel you will need to release the front wheel from the stroller frame. Push release button on the side of the wheel hub and pull wheel assembly from hub (Fig. 15a).
- Si va a cambiar la rueda delantera, deberá soltar la rueda delantera del bastidor del carrito. Oprima el botón de liberación al costado del cubo de la rueda y tire del montaje de la rueda desde el cubo (Fig. 15a).
- If replacing the rear wheel press the release lever and pull the wheel out (Fig. 15b).
- Si se sustituye la rueda trasera, apretar la palanca y sacar la rueda (Fig. 15b).

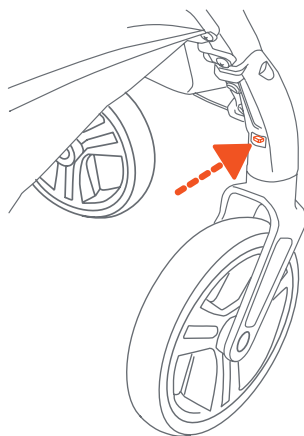

Fig. 15a

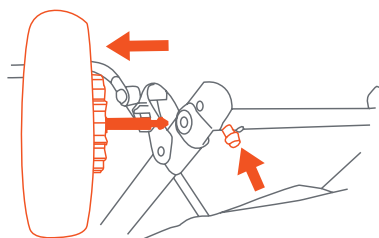

Fig. 15b

CANOPY REPLACEMENT REEMPLAZO DE LA CUBIERTA

- 16) • **If assembly or replacement needed:** locate the snap buttons along with the hook and loop fasteners on the underside of the canopy. Join all fasteners to the stroller frame fabric (Fig. 16).
- **Si es necesario montar o reemplazar:** localice los botones de ajuste junto con los cierres de gancho y lazo en la parte inferior de la cubierta. Une todos los sujetadores a la tela del marco del carrito (Fig. 16).

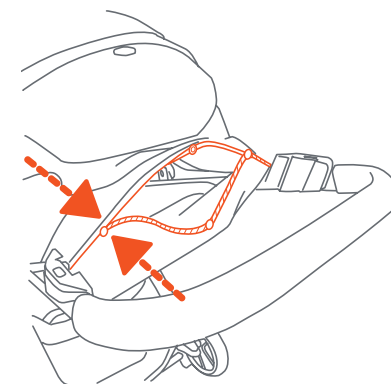

Fig. 16

 **BABY TREND® CUSTOMER SERVICE**

The Customer Service Department can be contacted at 1 (800) 328-7363 Monday through Friday between 8:00am and 4:30pm (PST). Return Authorizations are required prior to returning product(s) to Baby Trend®.

Warranty only valid in North America.

BABY TREND® SERVICIO AL CLIENTE

El Departamento de Servicio al Cliente puede ser contactado a 1 (800) 328-7363 Lunes a viernes entre 8:00am y 4:30pm (PST). Un numero de autorizacion es requerido antes de la devolución de los producto(s) a Baby Trend®. Garantia válida sólo en América del Norte.