

Read all instructions BEFORE assembly and USE of product.  
IMPORTANT! KEEP INSTRUCTIONS FOR FUTURE USE.  
Lea todas las instrucciones ANTES de ensamblar y USAR el producto.  
¡IMPORTANTE! CONSERVE LAS INSTRUCCIONES PARA USO FUTURO.

## York Compact Stroller Travel System

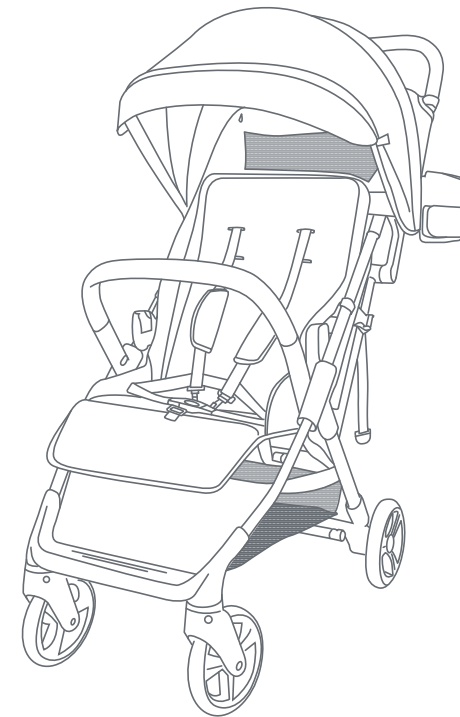

with EZ-Lift™  
PRO  
infant car seat

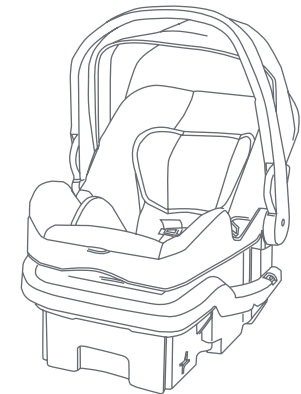

Instruction Manual  
Manual de instrucciones

**TS24XXXA**

Baby Trend, Inc.  
13048 Valley Blvd.  
Fontana CA 92335

1-800-328-7363  
(8:00 a.m. ~ 4:30 p.m. PST)  
[www.babytrend.com](http://www.babytrend.com)





## **WARRANTY**

DO NOT RETURN YOUR PRODUCT TO THE STORE. PLEASE CONTACT BABY TREND® FOR REPLACEMENT PARTS, SERVICE AND REPAIR.

The Baby Trend® warranty covers workmanship defects within 1 year of purchase. Any product which has been subjected to misuse, abuse, abnormal use, excessive wear and tear, improper assembly, negligence, environmental exposure, alteration or accident, or has had its serial number altered or removed invalidates all claims against the manufacturer. Any damage to property during installation is the sole responsibility of the end user.

Customer Service Department can be contacted at [customerservice@babytrend.com](mailto:customerservice@babytrend.com). Return Authorizations are required prior to returning product(s) to Baby Trend®. Please visit <http://babytrend.com/pages/limited-warranty> for complete warranty details.

## **GARANTIA**

NO DEVUELVA SU PRODUCTO A LA TIENDA. POR FAVOR CONTACTE A BABY TREND® PARA PIEZAS DE REPUESTO, SERVICIO Y REPARACION.

La garantía de Baby Trend® cubre defectos de fábrica por 1 año después de la compra. Cualquier producto que haya sido sometido a uso inadecuado, abuso, uso anormal, desgaste excesivo, montaje incorrecto, negligencia, exposición ambiental, alteración o accidente, o cuyo número de serie haya sido alterado o removido, anula todos los reclamos contra el fabricante. Cualquier daño a la propiedad durante la instalación es la exclusiva responsabilidad del usuario final.

El Departamento de Servicio al Cliente está disponible llamando al [customerservice@babytrend.com](mailto:customerservice@babytrend.com). Se requiere una Autorización de Devolución antes de poder devolver el o los productos a Baby Trend®. Visite <http://babytrend.com/pages/limited-warranty> para conocer todos los detalles de la garantía.

**Baby Trend, Inc. 13048 Valley Blvd. Fontana CA 92335**  
**[customerservice@babytrend.com](mailto:customerservice@babytrend.com)**  
**[www.babytrend.com](http://www.babytrend.com)**

Check that you have all the parts for this model before assembling the stroller.



Stroller

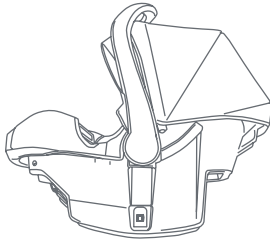

Infant Car Seat

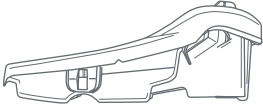

Base



\* (2) Rear Wheels

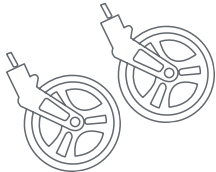

\* (2) Front Wheels



Flex Cup Holder



Bumper Bar

\* Wheel style may vary.

**⚠️ WARNING:** Please follow all of these instructions to ensure the safety of your child. Keep these instructions for future reference.

**⚠️ WARNING:** Failure to follow these instructions could result in serious injury or death. Avoid serious injury from falling or sliding out, always use the safety harness and ensure that the children are properly positioned according to these instructions.

**⚠️ WARNING:** Never leave children unattended.

**⚠️ WARNING:** Care must be taken when folding and unfolding the stroller to prevent finger entrapment.

**⚠️ WARNING:** Wheel can detach and cause tip over. Pull on the wheel to assure it is securely attached.

**⚠️ WARNING:** Care must be taken when folding stroller to prevent damage. Make sure all accessories, mobile phones, diaper bags or purses are removed before folding. Failure to remove items in, or on the stroller so may result in damage to the stroller or the item(s) if not removed. Baby Trend® will not be liable or warrant any damage.

- **CAUTION:** This single stroller is designed for one child only. Use with more than one child may cause the unbalance condition which can injure/ harm your child.
- Purses, shopping bags, parcels, diaper bags or accessory items may change the balance of the stroller and cause a hazardous, unstable condition.
- The maximum weight that can be carried in the storage basket is 5 lb (2.26 kg).
- The maximum weight that can be carried in the storage pouch is 5 lb (2.26 kg). Excessive weight may cause a hazardous unstable condition to exist.
- Be certain the stroller is completely opened and locked in place before allowing a child near the stroller.
- The child occupant must not exceed 50 lb (22.67 kg) or over 42 inches (106.7 cm) tall. Do not exceed 50 lb (22.67 kg) including the weight used in the accessories. Use of the stroller and attached car seat with a total weight more than 50 lb (22.67 kg) will cause excessive wear and stress on the stroller and may cause a hazardous unstable condition to exist.
- **ALWAYS** refer to the manual located under the car seat for car seat weight limitations.
- **NEVER** use the stroller on stairways or escalators.
- **NEVER** use the stroller with roller skates, in-line skates, skateboards or bicycles.
- **NEVER** allow your stroller to be used as a toy.
- **NEVER** run or jog with this stroller.

**IMPORTANT!** To ensure safe operation of your product, please follow these instructions carefully. Please keep these instructions for future reference.

**IMPORTANT!** Before assembly and each use, inspect this product for damaged hardware, loose joints, missing parts or sharp edges. **NEVER** use if any parts are missing or broken.

**IMPORTANT!** Adult assembly is required.

## SET UP THE STROLLER FRAME

- 1) To unfold the stroller, slide the thumb latch to the left (1). Squeeze the pull trigger (2) while pushing forward on the handle (3) (Fig. 1a) and (Fig. 1b).
  - Once the stroller lock disengages, pull up firmly on the stroller's handle to snap the frame open (Fig. 1c).
- NOTE:** The frame must fully click into position and should look like (Fig. 1d).

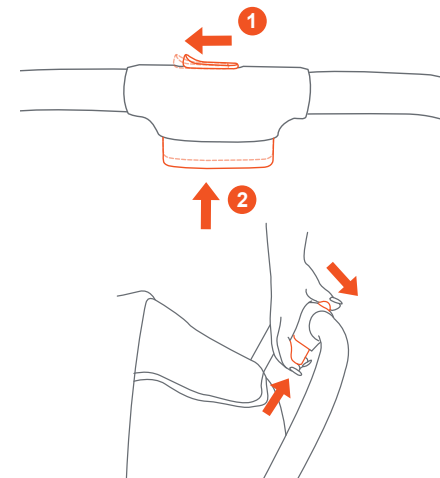

Fig. 1a

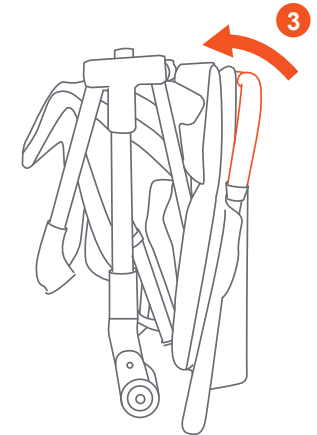

Fig. 1b

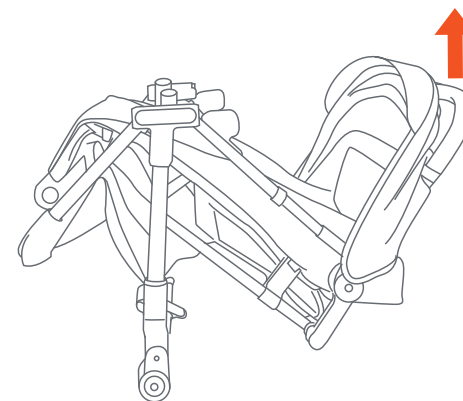

Fig. 1c

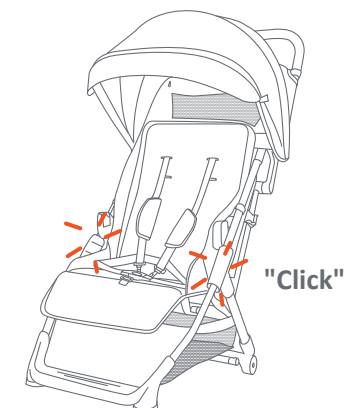

Fig. 1d

## REAR WHEELS ASSEMBLY

- 2) • Align the rear wheel pins with the holes on the rear axle (Fig. 2a). Push each wheel in until it clicks (Fig. 2b).

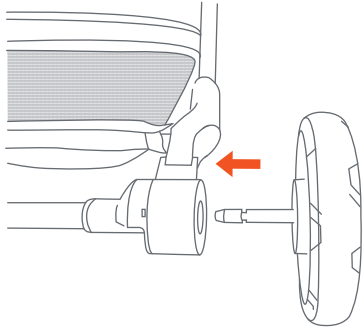

Fig. 2a

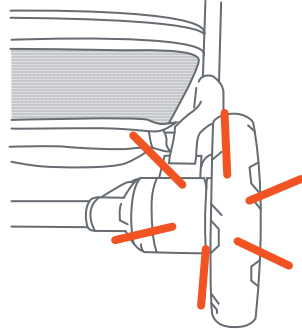

Fig. 2b

## FRONT WHEELS ASSEMBLY

- 3) • From the underside, align the front wheel pins with the holes on the front wheel housings (Fig. 3a). Push each wheel in until it clicks (Fig. 3b).

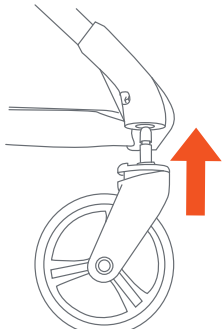

Fig. 3a

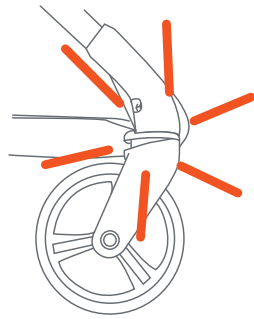

Fig. 3b

**NOTE:** Pull on the front and rear wheels to ensure all are securely attached to the stroller. **NEVER** use stroller if wheels do not lock into place. If you need assistance, please contact our customer service department at 1-800-328-7363, Monday-Friday, between 8:00 a.m. and 4:30 p.m. PST. [www.babytrend.com/contact-us](http://www.babytrend.com/contact-us).

## CANOPY (if needed)

- 4) • To install the canopy, slide the male ends of the canopy into the female slots on the stroller frame (Fig. 4a).
  - To remove the canopy, press the circle release tab on the inside of the stroller frame (Fig. 4b). Pull the canopy out (Fig. 4c). Repeat for the other side.

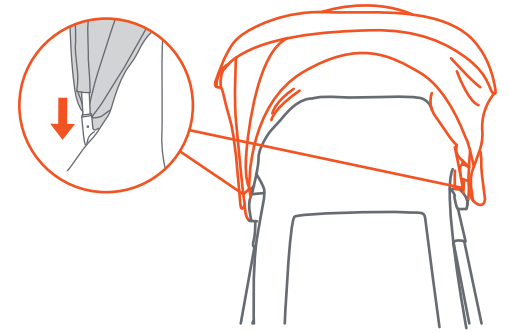

Fig. 4a

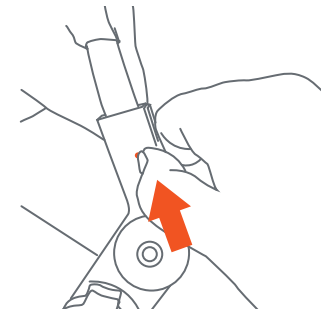

Fig. 4b

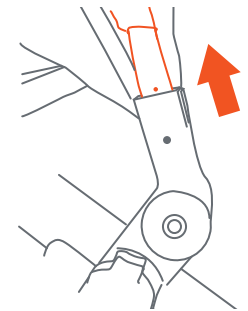

Fig. 4c

- Pull the canopy edge forward or backward to open and close (Fig. 4d).
- Fold canopy visor out for additional shade or fold inward when not in use (Fig. 4e).

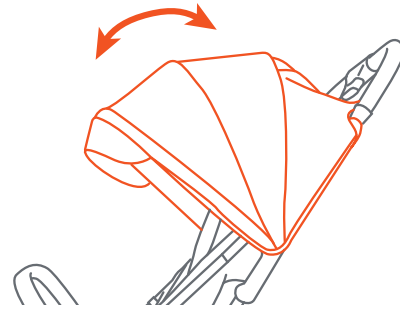

Fig. 4d

Visor

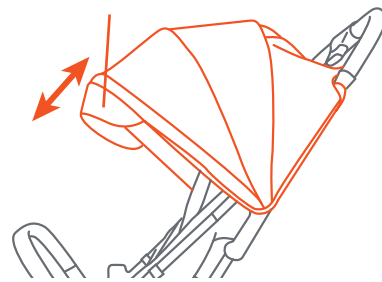

Fig. 4e

## SECURE STROLLER FABRIC AND CANOPY (if needed)

- 5) • Secure the stroller fabric first before the canopy.
  - To secure the stroller fabric, loop the fabric to the corresponding tab (Fig. 5a).
  - Hook the 3 canopy straps to their corresponding tab (Fig. 5b).
  - Repeat these steps for the other side of the stroller.

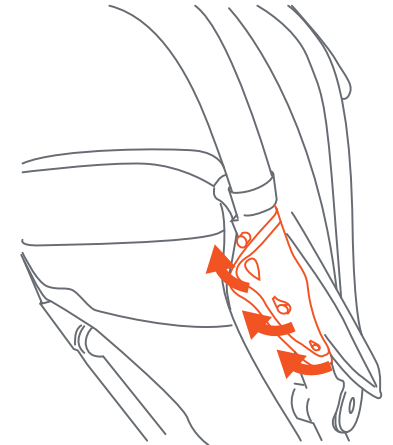

Fig. 5a

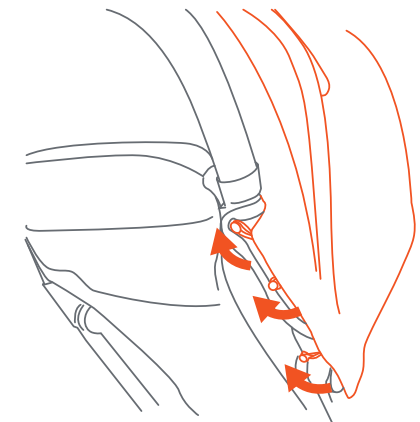

Fig. 5b

## BUMPER BAR

- 6) • To attach the bumper bar, line up the anchors with the slots on the seat. Push until it locks into place (Fig. 6a).
- To detach the bumper bar completely from the stroller, press the gray tabs on the inner side of the bumper bar and simultaneously pull the bar away (Fig. 6b).
- One side of the bumper bar can be detached to place the child in the seat or to fasten the harness (Fig. 6c). Reattach the bumper bar securely before use.

**IMPORTANT!** Install the bumper bar so the Baby Trend logo is upright and readable (Fig. 6d). If the logo is upside down, the bumper bar will not install correctly.

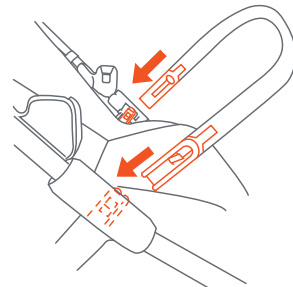

Fig. 6a

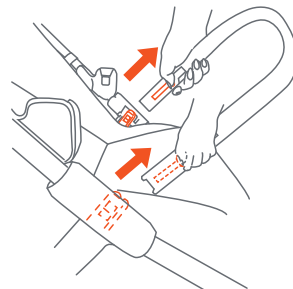

Fig. 6b

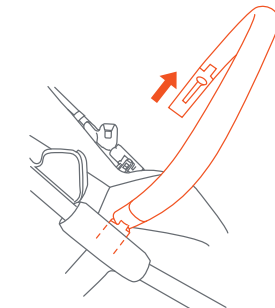

Fig. 6c

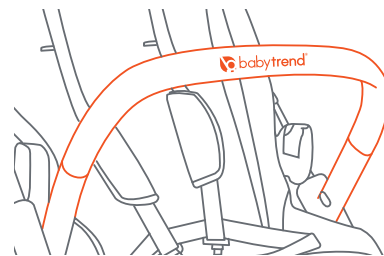

Fig. 6d

## FLEX CUP HOLDER

**⚠ WARNING:** To avoid burns, never put hot liquids in a cup holder. Avoid possible tipping, do not place more than 1 lb. (0.45kg) in a cup holder.

- 7) • To attach the cup holder, slide the clip on the cup holder over the cup holder tab on the handle bar. Push until firmly in place (Fig. 7).

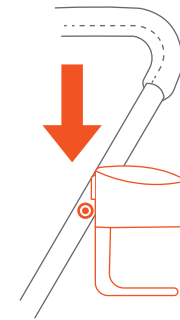

Fig. 7

## FOOTREST

8) • **To adjust the footrest:** Press the release buttons on the bottom of the seat (Fig. 8a). Simultaneously move the footrest up or down to adjust the positions.

- There are three positions for the footrest (Fig. 8b).

**NOTE:** It is recommended to use the (1) footrest position when the seat back is fully reclined back.

**NOTE:** Use position (3) when the stroller is folded for a compact fold.



Fig. 8a

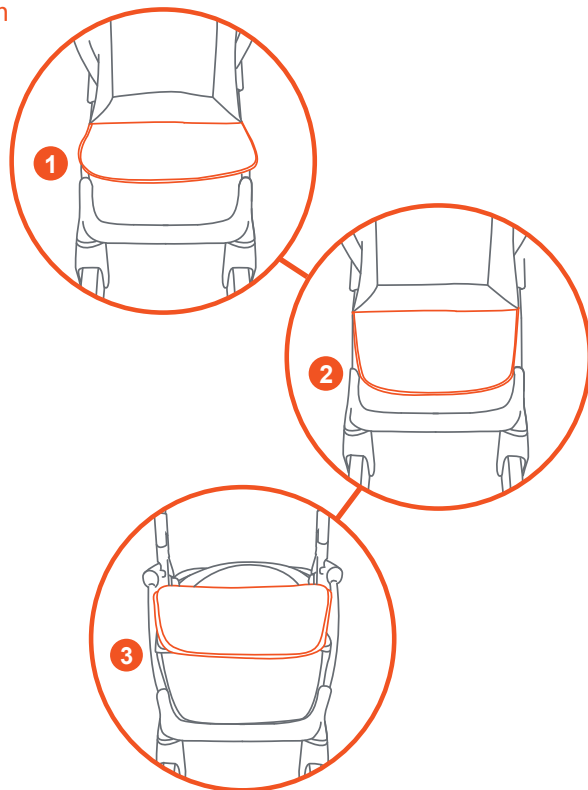

Fig. 8b

## SEAT BACK POSITIONING

9) • **To recline the seat,** open the cover of the adjustment strap located on the left side of the frame (Fig. 9a). Loosen the strap to the desired position for the seat and close the cover.

- To place the seat into an upright position, open the cover and pull the adjustment strap to tighten, then close the cover (Fig. 9b).

**NOTE:** The upright position should be used only for a child that is at least 6 months old. Always re-adjust the safety harness, including the shoulder belts, when repositioning the seat back.

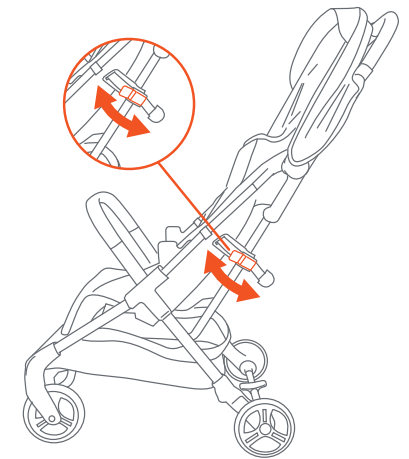

Fig. 9a

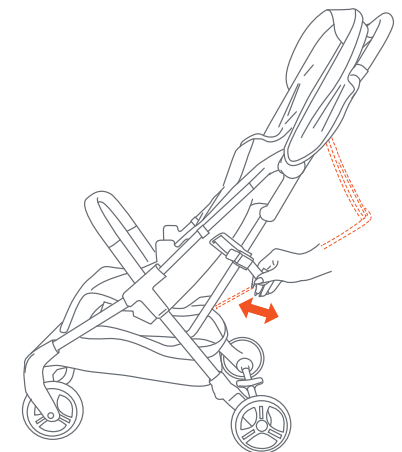

Fig. 9b

## STORAGE POUCH

**⚠ WARNING:** The maximum weight that can be carried in the storage pouch is 5 lbs (2.26 kg).

- 10) • Flip out the storage pouch by squeezing the adjustment buckle and pulling the strap down (Fig. 10a).

**IMPORTANT!** Always close and secure the pouch when not in use.

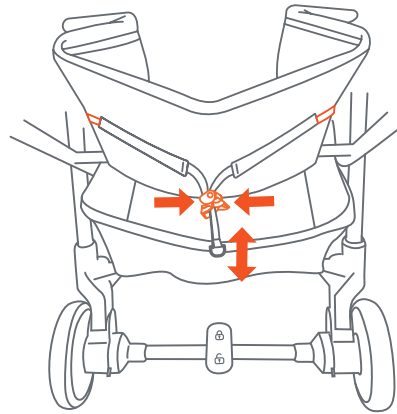

Fig. 10a

## REAR BRAKE

**⚠ WARNING:** Always set brakes when the stroller is not being pushed so that the stroller will not roll away. **NEVER** leave stroller unattended on a hill or incline as the stroller may slide down the hill.

- 11) • Press the brake lever backward to engage it (Fig. 11a).  
• Press the lever forward to release (Fig. 11b).

**NOTE:** The stroller may require forward or rearward movement in order to engage the brake. Check that the brakes are properly applied.

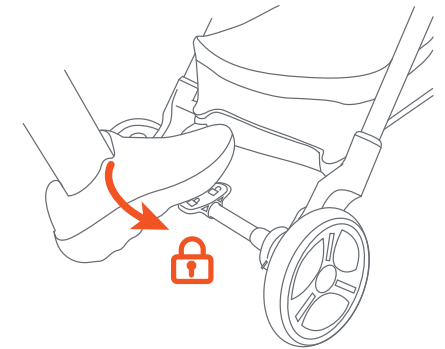

Fig. 11a

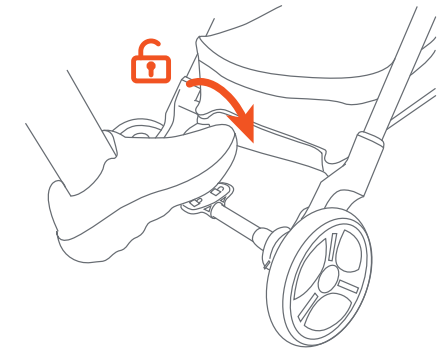

Fig. 11b

## SECURE THE CHILD

**⚠️ WARNING:** Avoid serious injury from falling or sliding out. **ALWAYS** use the safety harness.

**STRANGULATION HAZARD:** Child can strangle in loose safety harness. Never leave child in seat when safety harness is loose or undone.

- 12) • The shoulder straps of the 5-point harness have multiple positions. Select the position that places the shoulder strap level with, or below the top of the child's shoulder (Fig. 12a).
- To secure the child, place the safety harness around the child's waist and over the shoulders. Place the crotch strap between the child's legs. Insert the male end of each shoulder/waist belt into the buckle on the crotch strap. Tighten all buckles to the proper fit for the child (Fig. 12b).

Adjust to child's shoulder

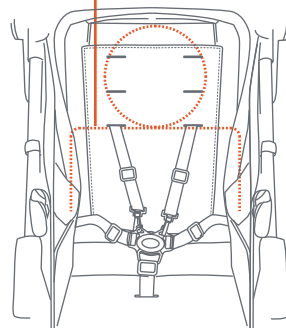

Fig. 12a

Adjust for a snug fit

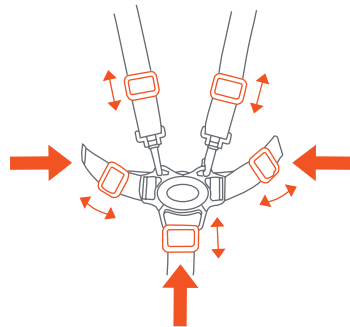

Fig. 12b

- To adjust the harness to the next height level, find the harness anchors at the back of the seat (inside the storage pouch), and feed it through the slots. Feed the anchor back in the slot for the desired shoulder height (Fig. 12c).
- To adjust the harness to a lower height level, repeat the step above and adjust the harness to the desired shoulder level (Fig. 12d).

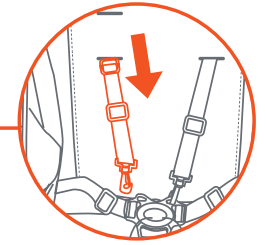

Fig. 12c

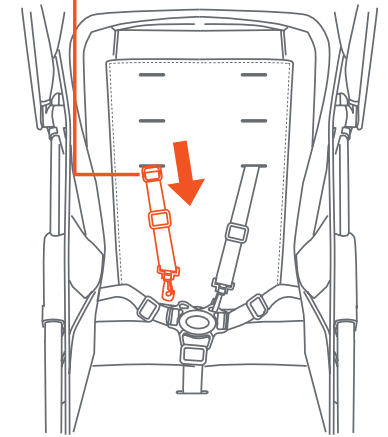

Fig. 12d

THE INFANT CAR SEAT

**⚠ WARNING:** Avoid serious injury from falling or sliding out, always use the infant car seat harness.

**ATTENTION:** CS02 EZ-Lift PLUS, CS03 EZ-Lift PRO and CS04 Secure Lift Infant Car Seats must attach to the module of the stroller's front seat. These models require the seat back adjusted to the most reclined position.

Please refer to the manual located under the car seat for base type and instructions.

**NOTE:** To make seat position adjustments refer to **step 9**.

CS02 EZ-Lift PLUS, CS03 EZ-Lift PRO and CS04 Secure Lift Infant Car Seats

13) • Recline the seat back before placing the car seat.

**NOTE:** To make seat position adjustments refer to **step 9**.

- Align the car seat module to the inner frame connectors. Carefully rest the car seats lower rear against the angle point of the bar. Latch the module into the stroller frame. Press down firmly for the click.

- **ALWAYS** ensure that the car seat is properly connected and locked onto the stroller before each use by lifting up on the car seat handle (Fig. 13a).

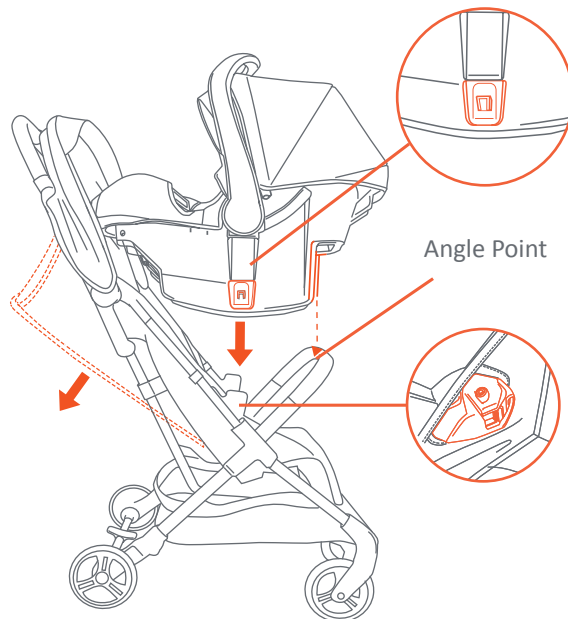

Fig. 13a

REMOVING THE CAR SEAT:

**NOTE:** Set handle to the carry position (Fig. 13b). Squeeze the release handle located at the Top-rear of the car seat and lift away from the stroller (Fig. 13c).

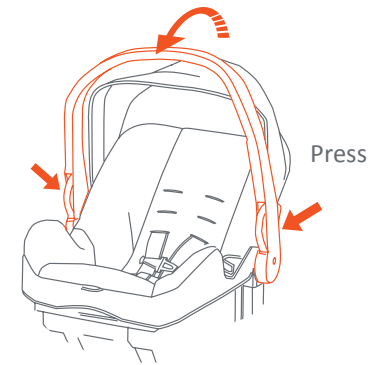

Fig. 13b

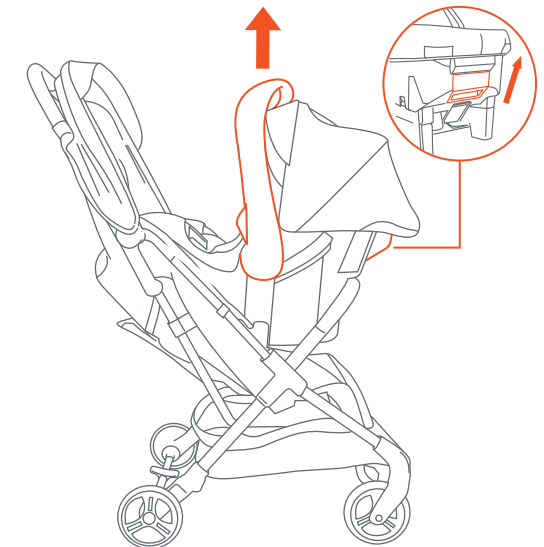

Fig. 13c

## TO FOLD STROLLER

**⚠ WARNING:** Care must be taken when folding and unfolding the stroller to prevent finger entrapment.

**⚠ WARNING:** Care must be taken when folding stroller to prevent damage. Make sure all accessories, mobile phones, diaper bags or purses are removed before folding. Failure to remove items in, or on the stroller may result in damage to the stroller or the item(s) if not removed. Baby Trend® will not be liable or warrant any damage.

**CAUTION:** Do not allow children near stroller while folding.

14) • Close the canopy before folding the stroller.

**IMPORTANT!** The front wheels need to be adjusted to face forward before folding the stroller to avoid damaging the rear wheel housing.

- On the push handle of the stroller, first slide the thumb latch to the left **(1)**, then squeeze the pull trigger **(2)** (Fig. 14a) and push the handle down (Fig. 14b).

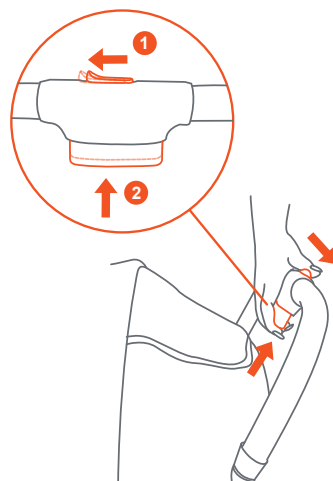

Fig. 14a

- Push the sides of the stroller together to make sure the folded frame is locked (Fig. 14c).

**NOTE:** The bumper bar may be removed for a more compact fold.

- To unfold the stroller, refer to **step 1**.

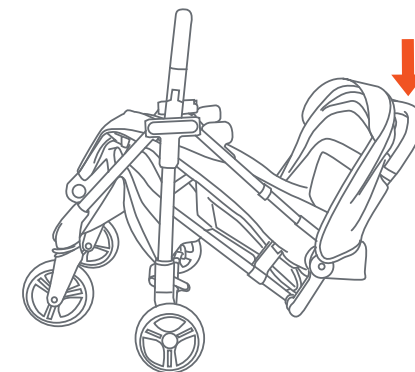

Fig. 14b

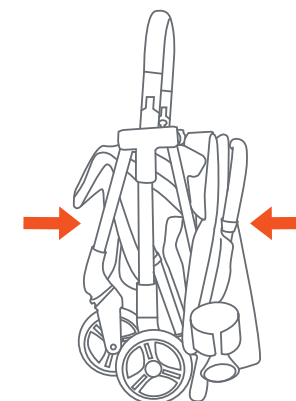

Fig. 14c

## WHEEL REMOVAL

- 15) • **If replacing the front wheel:** Locate the silver release pin on the back of the front wheel hub. Push in the release pin and pull the wheel out (Fig. 15a).
- **Re-Install:** Assemble the front wheels by inserting each wheel into the wheel slot. Press firmly to until there is a click.
  - **If replacing the rear wheel:** Press the release pin and pull the wheel out (Fig. 15c).
  - **Re-Install:** Assemble the back wheels by inserting each wheel in to the wheel slot on the rear axle. Press firmly to until there is a click.

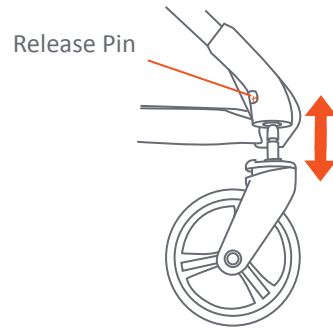

Fig. 15a

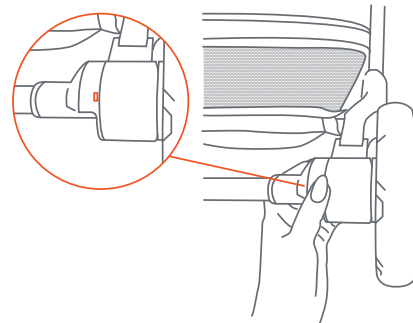

Fig. 15b

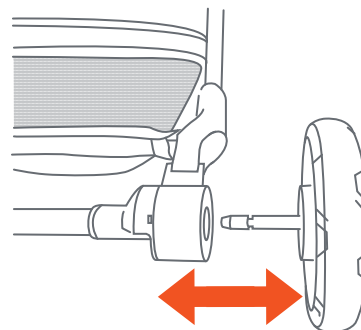

Fig. 15c

## CARE AND MAINTENANCE

### SEAT PAD

- To clean the seat pad, use only mild household soap or detergent and warm water on a sponge or clean cloth.

### OTHER

- Check your stroller for loose screws, worn parts, torn material or stitching on a regular basis. Replace or repair parts as needed.

Verifique que dispone de todas las piezas para este modelo antes de ensamblar el carrito.



Carrito

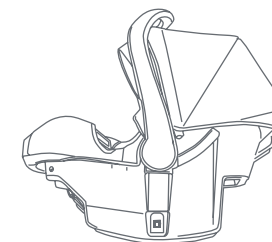

\*\* Sillita para el automóvil

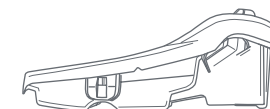

\*\* Base



\* (2) Ruedas traseras

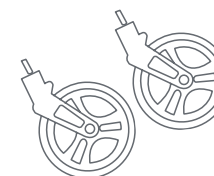

\* (2) Ruedas delanteras



Portavasos flexible

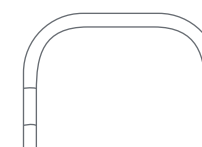

Barra frontal

\*El estilo de la rueda puede variar.

**⚠️ ADVERTENCIA:** Siga todas estas instrucciones para garantizar la seguridad de su hijo. Conserve estas instrucciones para futuras consultas.

**⚠️ ADVERTENCIA:** El no seguir estas instrucciones podría ocasionar lesiones graves o la muerte. Para evitar lesiones graves por caídas o resbalones, utilice siempre el arnés de seguridad y asegúrese de que los niños estén correctamente colocados según estas instrucciones.

**⚠️ ADVERTENCIA:** Nunca deje a los niños sin supervisión.

**⚠️ ADVERTENCIA:** Se debe tener cuidado al plegar y desplegar el carrito para evitar atrapar los dedos.

**⚠️ ADVERTENCIA:** La rueda puede desprenderse y provocar una volcadura. Jale la rueda para asegurarse de que esté bien sujeta.

**⚠️ ADVERTENCIA:** Se debe tener cuidado al plegar el carrito para evitar daños. Asegúrese de quitar todos los accesorios, teléfonos móviles, bolsas de pañales o carteras antes de doblar. Si no se retiran los elementos dentro o sobre el carrito, se pueden producir daños en el carrito o en los elementos si no se retiran. Baby Trend® no será responsable ni garantizará ningún daño.

- **PRECAUCIÓN:** Este carrito individual está diseñado para un solo niño. El uso con más de un niño puede provocar un desequilibrio que puede lesionar o dañar al niño.
- Los bolsos, bolsas de compras, paquetes, bolsas de pañales o accesorios pueden alterar el equilibrio del carrito y provocar una condición peligrosa e inestable.
- El peso máximo que se puede transportar en la cesta de almacenamiento es de 5 lb (2.26 kg).
- El peso máximo que se puede transportar en la bolsa de almacenamiento es de 5 lb (2.26 kg). El peso excesivo puede provocar que exista una condición inestable peligrosa.
- Asegúrese de que el carrito esté completamente abierto y bloqueado en su lugar antes de permitir que un niño se acerque al carrito.
- El niño ocupante no debe pesar más de 50 lb (22.67 kg) ni medir más de 42 pulgadas (106.7 cm) de alto. No exceda las 50 lb (22.67 kg) incluido el peso utilizado en los accesorios. El uso del carrito y el asiento de seguridad adjunto con un peso total de más de 50 lb (22.67 kg) provocará un desgaste y una tensión excesivos en el carrito y puede generar una condición inestable peligrosa.
- **SIEMPRE** consulte el manual ubicado debajo del asiento del automóvil para conocer las limitaciones de peso del asiento.
- **NUNCA** utilice el carrito en escaleras o escaleras mecánicas.
- **NUNCA** utilice el carrito con patines, patines en línea, patinetas o bicicletas.
- **NUNCA** permita que su carrito se use como un juguete.
- **NUNCA** corra o trote con este carrito.

**¡IMPORTANTE!** Para garantizar el funcionamiento seguro de su producto, siga atentamente estas instrucciones. Conserve estas instrucciones para futuras consultas.

**¡IMPORTANTE!** Antes del ensamblaje y de cada uso, inspeccione este producto para detectar herrajes dañados, uniones sueltas, piezas faltantes o bordes afilados. **NUNCA** lo use si faltan piezas o están rotas.

**¡IMPORTANTE!** Se requiere ensamblaje por parte de un adulto.

## INSTALE EL ARMAZÓN DEL CARRITO

- 1) Para desplegar el carrito, deslice el pestillo del pulgar hacia la izquierda (1). Apriete el gatillo (2) mientras empuja hacia adelante el asa (3) (Fig. 1a) y (Fig. 1b).
- Una vez que se desbloquee el seguro del carrito, jale firmemente el asa del carrito para abrir el armazón (Fig. 1c).

**NOTA:** El armazón debe encajar completamente en su posición y debe verse de esta manera (Fig. 1d).

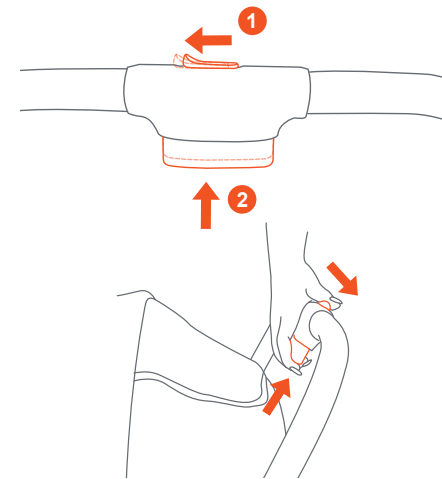

Fig. 1a

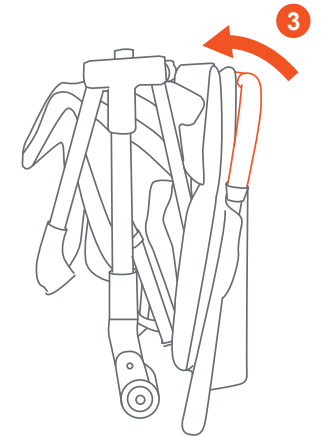

Fig. 1b

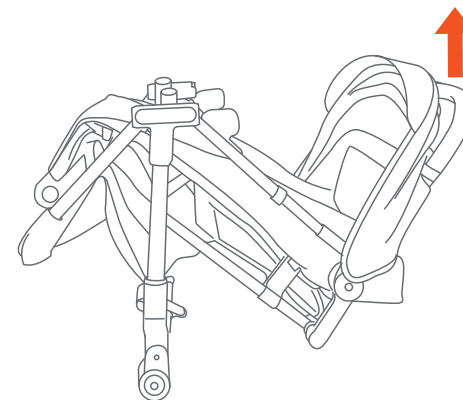

Fig. 1c

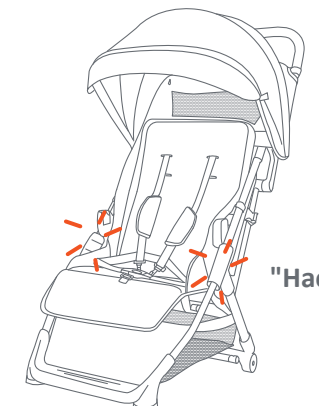

Fig. 1d

"Hacer clic"

## CONJUNTO DE RUEDAS TRASERAS

- 2) • Alinee los pasadores de la rueda trasera con los orificios del eje trasero (Fig. 2a). Empuje cada rueda hasta que haga clic (Fig. 2b).

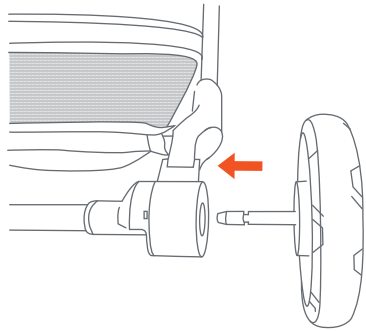

Fig. 2a

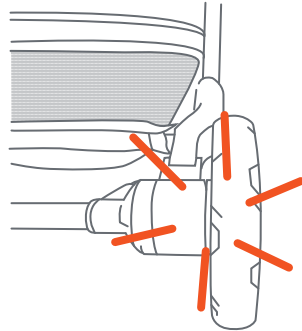

Fig. 2b

## CONJUNTO DE RUEDAS DELANTERAS

- 3) • Desde la parte inferior, alinee los pasadores de las ruedas delanteras con los orificios de las carcasas de las ruedas delanteras (Fig. 3a). Empuje cada rueda hasta que haga clic (Fig. 3b).

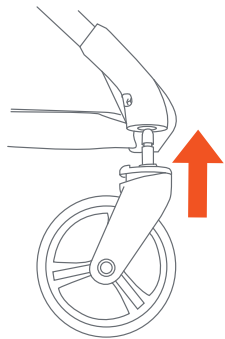

Fig. 3a

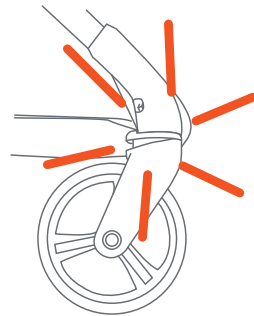

Fig. 3b

**NOTA:** Jale las ruedas delanteras y traseras para asegurarse de que todas estén bien sujetas al carrito. **NUNCA** use el carrito si las ruedas no encajan en su lugar. Si necesita ayuda, comuníquese con nuestro departamento de atención al cliente al 1-800-328-7363, de lunes a viernes, entre las 8:00 a. m. y las 4:30 p. m. Hora del pacífico [www.babytrend.com/contact-us](http://www.babytrend.com/contact-us).

## CAPOTA (si es necesario)

- 4) • Para instalar la capota, deslice los extremos macho de la capota en las ranuras hembra del armazón del carrito (Fig. 4a).
  - Para quitar la capota, presione la pestaña de liberación circular en el interior del armazón del carrito (Fig. 4b). Saque la capota (Fig. 4c). Repita para el otro lado.

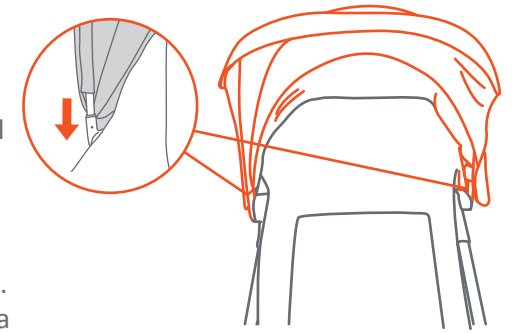

Fig. 4a

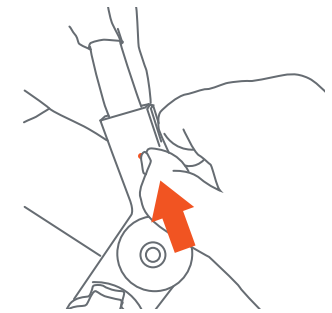

Fig. 4b

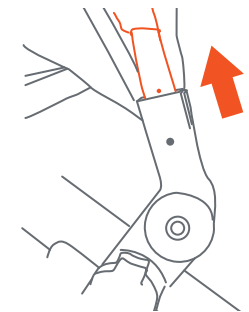

Fig. 4c

- Jale el borde de la capota hacia adelante o hacia atrás para abrirla y cerrarla (Fig. 4d).
- Doble la visera de la capota hacia afuera para obtener sombra adicional o dóblela hacia adentro cuando no esté en uso (Fig. 4e).

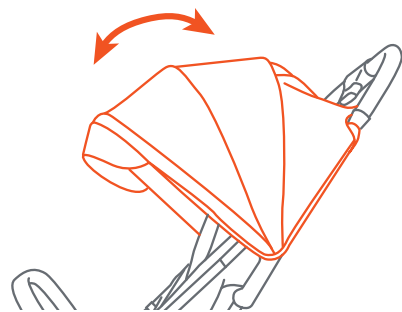

Fig. 4d

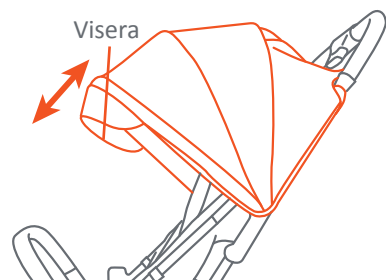

Fig. 4e

## FIJE LA TELA Y LA CAPOTA DEL CARRITO (si es necesario)

- 5) • Fije primero la tela del carrito antes de colocar la capota.
  - Para asegurar la tela del carrito, pase la tela por la pestaña correspondiente (Fig. 5a).
  - Enganche las 3 correas de la capota en su pestaña correspondiente (Fig. 5b).
  - Repita estos pasos para el otro lado del carrito.

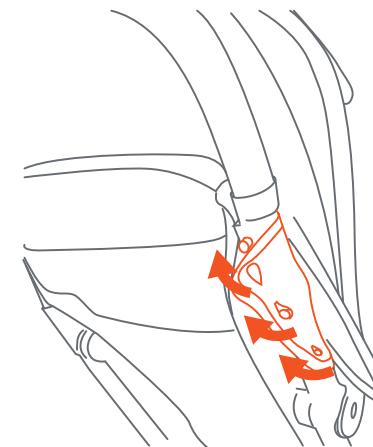

Fig. 5a

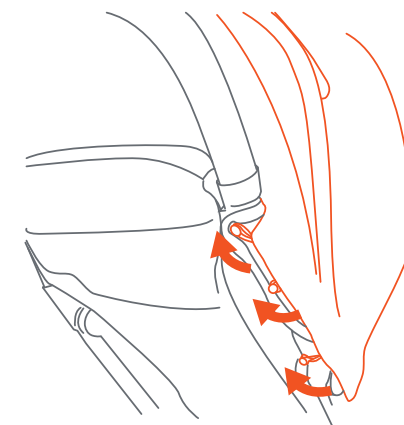

Fig. 5b

## BARRA FRONTAL

- 6) • Para colocar la barra frontal, alinee los anclajes con las ranuras del asiento. Empuje hasta que encaje en su lugar (Fig. 6a).
- Para separar completamente la barra frontal del carrito, presione las pestañas grises en el lado interior de la barra frontal y, al mismo tiempo, jale la barra hacia afuera (Fig. 6b).
- Un lado de la barra frontal se puede desmontar para colocar al niño en el asiento o para sujetar el arnés (Fig. 6c). Vuelva a colocar la barra frontal de forma segura antes de usar.

**¡IMPORTANTE!** Instale la barra frontal de manera que el logotipo de Baby Trend quede en posición vertical y sea legible (Fig. 6d). Si el logotipo está al revés, la barra frontal no se instalará de forma correcta.

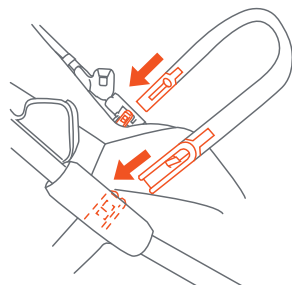

Fig. 6a

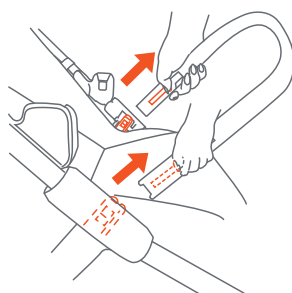

Fig. 6b

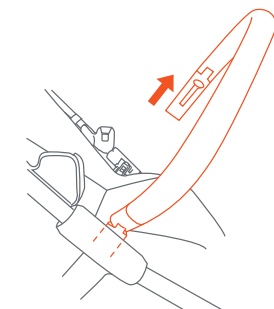

Fig. 6c

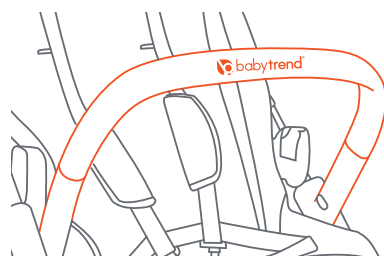

Fig. 6d

## PORTAVASOS FLEXIBLE

**⚠ ADVERTENCIA:** Para evitar quemaduras, nunca coloque líquidos calientes en el portavasos. Evite posibles volcaduras, no coloque más de 1 libra. (0.45 kg) en un portavasos.

- 7) • Para colocar el portavasos, deslice el clip del portavasos sobre la pestaña del portavasos en el manillar. Empuje hasta que esté firmemente en su lugar (Fig. 7).

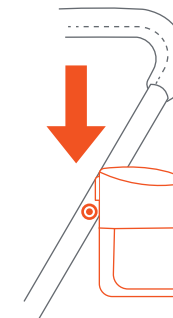

Fig. 7

## REPOSAPIÉS

8) • **Para ajustar el reposapiés:** Presione los botones de liberación en la parte inferior del asiento (Fig. 8a). Mueva simultáneamente el reposapiés hacia arriba o hacia abajo para ajustar las posiciones.

• Hay tres posiciones para el reposapiés (Fig. 8b).

**NOTA:** Se recomienda utilizar la posición del reposapiés (1) cuando el respaldo del asiento esté completamente reclinado.

**NOTA:** Utilice la posición (3) cuando el carrito esté plegado para un plegado compacto.

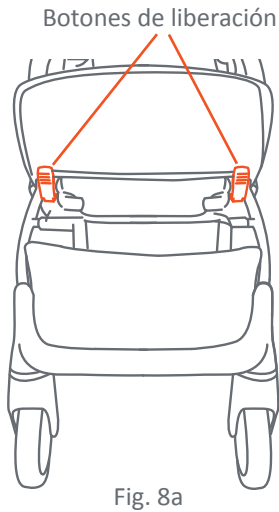

Fig. 8a

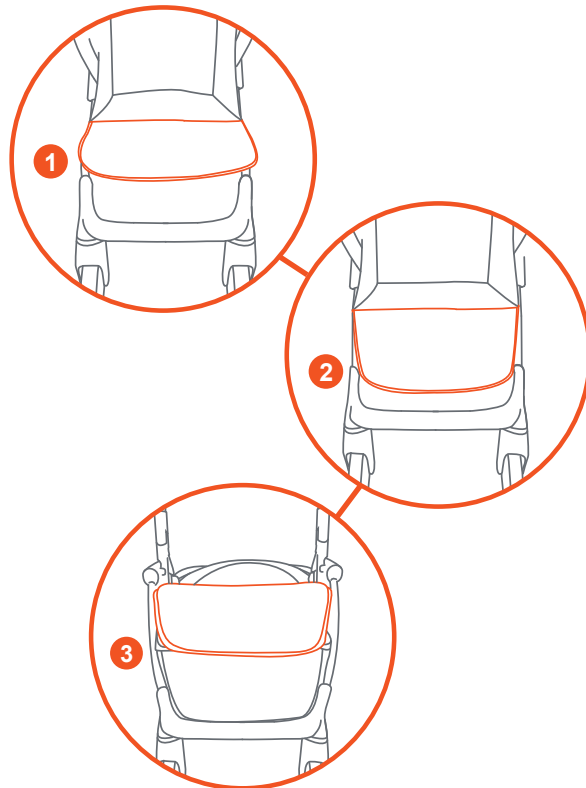

Fig. 8b

## COLOCACIÓN DEL RESPALDO DEL ASIENTO

9) • Para reclinarse el asiento, abra la funda de la correa de ajuste ubicada en el lado izquierdo del armazón (Fig. 9a). Afloje la correa hasta la posición deseada para el asiento y cierre la funda.

• Para colocar el asiento en posición vertical, abra la capota y jale la correa de ajuste para tensarla, luego cierre la capota (Fig. 9b).

**NOTA:** La posición vertical debe utilizarse únicamente para niños que tengan al menos 6 meses de edad. Siempre reajuste el arnés de seguridad, incluidos los cinturones de hombro, al repositionar el respaldo del asiento.

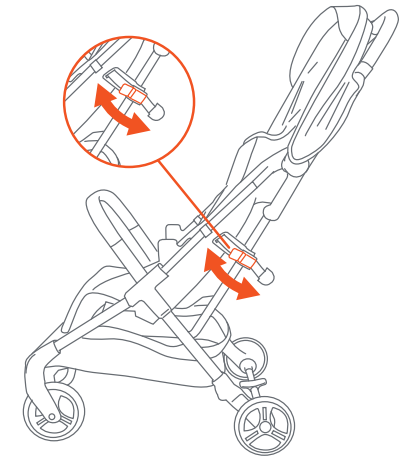

Fig. 9a

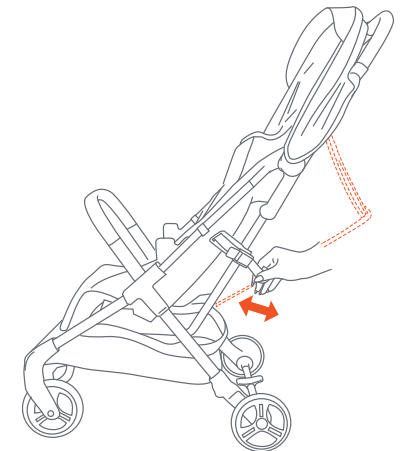

Fig. 9b

## BOLSA DE ALMACENAMIENTO

**⚠️ ADVERTENCIA:** El peso máximo que se puede transportar en la bolsa de almacenamiento es de 5 libras (2.26 kg).

10) • Abra la bolsa de almacenamiento apretando la hebilla de ajuste y jalando la correa hacia abajo (Fig. 10a).

**¡¡IMPORTANTE!** Siempre cierre y asegure la bolsa cuando no esté en uso.

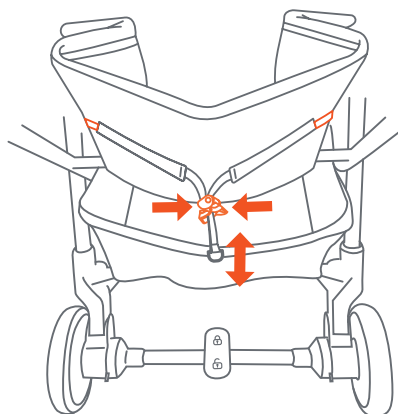

Fig. 10a

## FRENO TRASERO

**⚠️ ADVERTENCIA:** Coloque siempre los frenos cuando no esté empujando el carrito para evitar que se desplace. **NUNCA** deje el carrito desatendido en una colina o pendiente, ya que podría resbalarse por la colina.

11) • Presione la palanca del freno hacia atrás para activarla (Fig. 11a).

• Presione la palanca hacia adelante para liberarla (Fig. 11b).

**NOTA:** Es posible que sea necesario mover el carrito hacia adelante o hacia atrás para activar el freno. Verifique que los frenos estén correctamente aplicados.

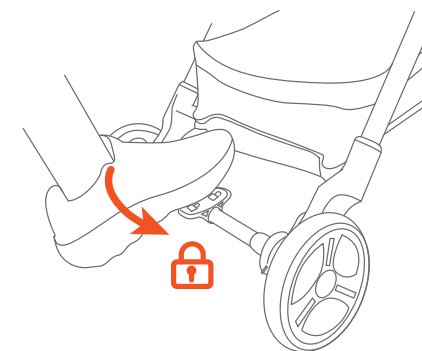

Fig. 11a

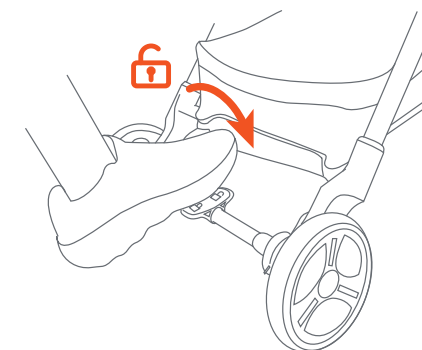

Fig. 11b

## ASEGURE AL NIÑO

**⚠️ ADVERTENCIA:** Evite lesiones graves por caídas o deslizamientos. **UTILICE** siempre el arnés de seguridad.

**PELIGRO DE ESTRANGULACIÓN:** El niño puede estrangularse si el arnés de seguridad está suelto. Nunca deje al niño en el asiento cuando el arnés de seguridad esté flojo o desabrochado.

- 12) • Las correas de los hombros del arnés de 5 puntos tienen múltiples posiciones. Seleccione la posición que coloque la correa del hombro al nivel o debajo de la parte superior del hombro del niño (Fig. 12a).
- Para asegurar al niño, coloque el arnés de seguridad alrededor de la cintura del niño y sobre los hombros. Coloque la correa de la entrepierna entre las piernas del niño. Inserte el extremo macho de cada cinturón de hombro/cintura en la hebilla de la correa de la entrepierna. Ajuste todas las hebillas al tamaño adecuado para el niño (Fig. 12b).

Ajuste al hombro del niño

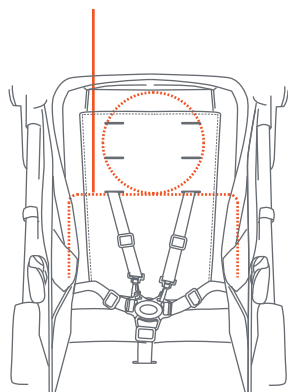

Fig. 12a

Ajuste para que quede bien

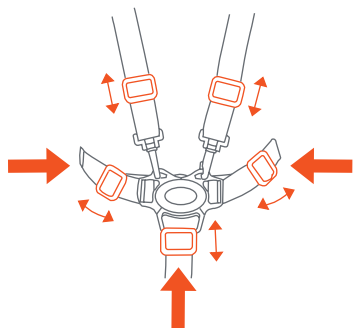

Fig. 12b

- Para ajustar el arnés al siguiente nivel de altura, busque los anclajes del arnés en la parte posterior del asiento (dentro de la bolsa de almacenamiento) y páselo a través de las ranuras. Vuelva a colocar el ancla en la ranura hasta alcanzar la altura del hombro deseada (Fig. 12c).
- Para ajustar el arnés a un nivel de altura más bajo, repita el paso anterior y ajuste el arnés al nivel de hombro deseado (Fig. 12d).

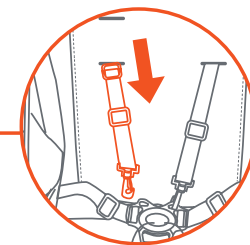

Fig. 12c

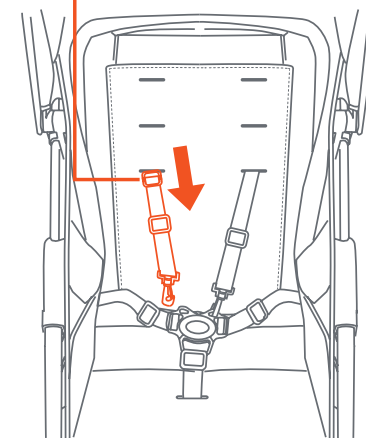

Fig. 12d

## SILLITA PARA EL AUTOMÓVIL

**⚠️ ADVERTENCIA:** Para evitar lesiones graves por caídas o resbalones, utilice siempre el arnés de la sillita para el automóvil.

**ATENCIÓN:** Los asientos para el automóvil CS02 EZ-Lift PLUS, CS03 EZ-Lift PRO y CS04 Secure Lift deben colocarse en el módulo del asiento delantero del carrito. Estos modelos requieren que el respaldo del asiento esté ajustado a la posición más reclinada.

Consulte el manual ubicado debajo de la sillita para el automóvil para conocer el tipo de base y las instrucciones.

**NOTA:** Para realizar ajustes en la posición del asiento, consulte el **paso 9**.

### Sillitas para el automóvil CS02 EZ-Lift PLUS, CS03 EZ-Lift PRO y CS04 Secure Lift

13) • Recline el respaldo del asiento antes de colocar el asiento del automóvil.

**NOTA:** Para realizar ajustes en la posición del asiento, consulte el **paso 9**.

- Alinee el módulo del asiento del automóvil con los conectores del armazón interior. Apoye con cuidado la parte trasera inferior del asiento del automóvil contra el punto angular de la barra. Enganche el módulo en el armazón del carrito. Presione firmemente hasta oír un clic.

- **SIEMPRE** asegúrese de que el asiento del automóvil esté correctamente conectado y bloqueado en el carrito antes de cada uso levantando el asa del asiento del automóvil (Fig. 13a).



Fig. 13a

## QUITAR LA SILLITA PARA EL AUTOMÓVIL:

**NOTA:** Coloque el asa en la posición de transporte (Fig. 13b). Apriete la manija de liberación ubicada en la parte superior trasera del asiento del automóvil y levántelo para retirarlo del carrito (Fig. 13c).

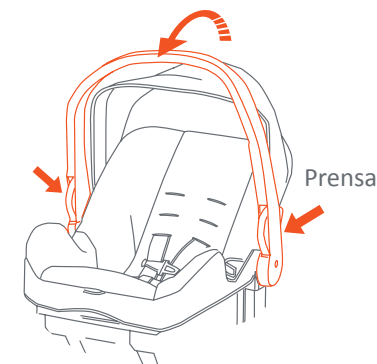

Fig. 13b

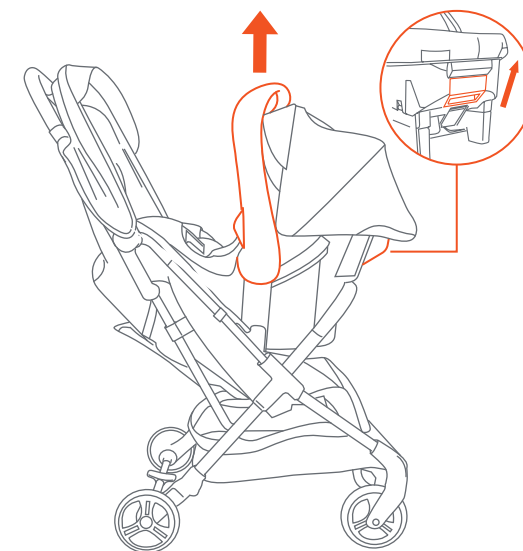

Fig. 13c

## PARA PLEGAR EL CARRITO

**⚠️ ADVERTENCIA:** Se debe tener cuidado al plegar y desplegar el carrito para evitar atrapar los dedos.

**⚠️ ADVERTENCIA:** Se debe tener cuidado al plegar el carrito para evitar daños. Asegúrese de quitar todos los accesorios, teléfonos móviles, bolsas de pañales o carteras antes de doblar. Si no se quitan los elementos dentro o sobre el carrito, se pueden producir daños en el carrito o en los elementos si no se quitan. Baby Trend® no será responsable ni garantizará ningún daño.

**PRECAUCIÓN:** No permita que los niños se acerquen al carrito mientras está plegado.

14) • Cierre la capota antes de plegar el carrito.

**¡¡IMPORTANTE!** Las ruedas delanteras deben ajustarse para que miren hacia adelante antes de plegar el carrito para evitar dañar la carcasa de la rueda trasera.

• En el asa de empuje del carrito, primero deslice el pestillo del pulgar hacia la izquierda (1), luego apriete el gatillo de tracción (2) (Fig. 14a) y empuje el asa hacia abajo (Fig. 14b).

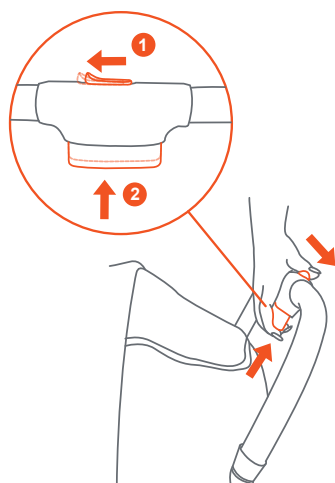

Fig. 14a

• Junte los lados del carrito para asegurarse de que el armazón plegado esté bloqueado (Fig. 14c).

**NOTA:** La barra frontal se puede quitar para lograr un plegado más compacto.

• Para desplegar el carrito, consulte el paso 1.

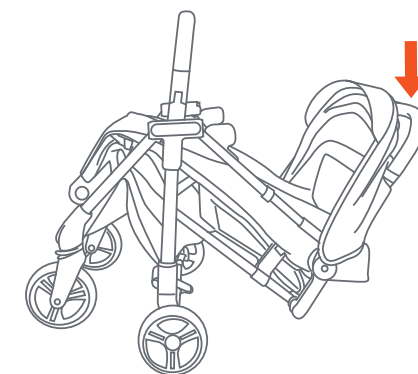

Fig. 14b

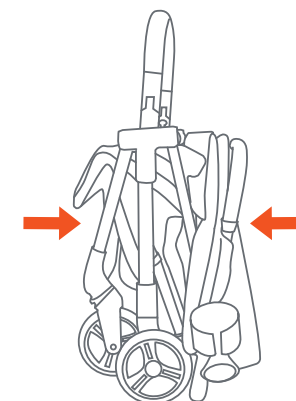

Fig. 14c

## DESMONTAJE DE RUEDAS

### 15) • Si se reemplaza la rueda delantera:

Localice el pasador de liberación plateado en la parte posterior del cubo de la rueda delantera. Empuje el pasador de liberación y jale la rueda hacia afuera (Fig. 15a).

• **Reinstalar:** Ensamble las ruedas delanteras insertando cada rueda en la ranura correspondiente. Presione firmemente hasta que oiga un clic.

### • Si se reemplaza la rueda trasera:

Presione el pasador de liberación y extraiga la rueda (Fig. 15c).

• **Reinstalar:** Ensamble las ruedas traseras insertando cada rueda en la ranura del eje trasero. Presione firmemente hasta que escuche un clic.

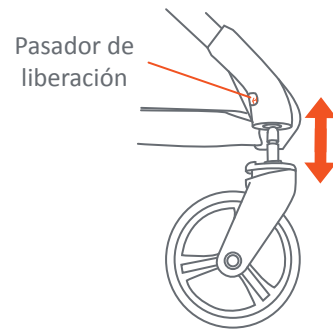

Fig. 15a

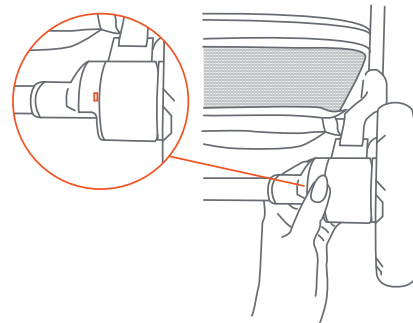

Fig. 15b

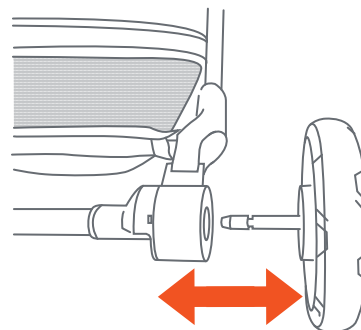

Fig. 15c

## CUIDADO Y MANTENIMIENTO

### ALMOHADILLA DEL ASIENTO

- Para limpiar la almohadilla del asiento, utilice únicamente jabón o detergente doméstico suave y agua tibia en una esponja o un paño limpio.

### OTRO

- Revise periódicamente su carrito para detectar tornillos sueltos, piezas desgastadas, material roto o costuras. Reemplace o repare piezas según sea necesario.



