

Read all instructions before assembly and use of product.
Keep instructions for future use.

Lea todas las instrucciones antes de armar y usar el producto.
Conserve las instrucciones para uso futuro.

Lisez toutes les instructions du manuel avant l'assemblage
ou l'utilisation de ce produit. Conservez ces instructions
pour référence ultérieure.

EZ Ride Plus / EZ Ride DLX Travel System

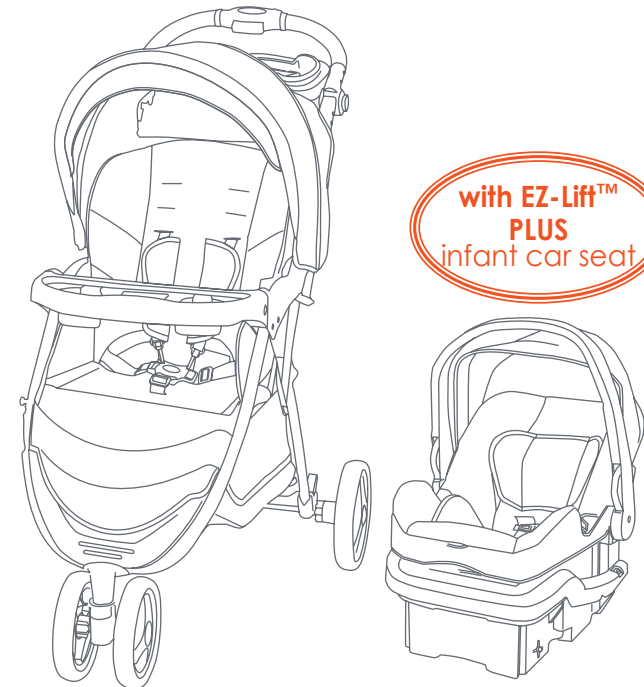

with EZ-Lift™
PLUS
infant car seat

*Some models may not come with
canopy visor and leather handle covers

Instruction Manual
Manual de Instrucciones

TS44XXXD

Baby Trend, Inc.
13048 Valley Blvd.
Fontana CA 92335

1-800-328-7363
(8:00 a.m. ~ 4:30 p.m. PST)
www.babytrend.com



WARRANTY

DO NOT RETURN YOUR PRODUCT TO THE STORE. PLEASE CONTACT BABY TREND® FOR REPLACEMENT PARTS, SERVICE AND REPAIR.

The Baby Trend® warranty covers workmanship defects within 1 year of purchase. Any product which has been subjected to misuse, abuse, abnormal use, excessive wear and tear, improper assembly, negligence, environmental exposure, alteration or accident, or has had its serial number altered or removed invalidates all claims against the manufacturer. Any damage to property during installation is the sole responsibility of the end user.

Customer Service Department can be contacted at 1 (800) 328-7363 Monday through Friday between 8:00 a.m. and 4:30 p.m. (PST). Return Authorizations are required prior to returning product(s) to Baby Trend®. Please visit <http://babytrend.com/pages/limited-warranty> for complete warranty details.

GARANTIA

NO DEVUELVA SU PRODUCTO A LA TIENDA. POR FAVOR CONTACTE A BABY TREND® PARA PIEZAS DE REPUESTO, SERVICIO Y REPARACION.

La garantía de Baby Trend® cubre defectos de fábrica por 1 año después de la compra. Cualquier producto que haya sido sometido a uso inadecuado, abuso, uso anormal, desgaste excesivo, montaje incorrecto, negligencia, exposición ambiental, alteración o accidente, o cuyo número de serie haya sido alterado o removido, anula todos los reclamos contra el fabricante. Cualquier daño a la propiedad durante la instalación es la exclusiva responsabilidad del usuario final.

El Departamento de Servicio al Cliente está disponible llamando al 1 (800) 328-7363, de lunes a viernes de 8:00 a.m. a 4:30 p.m. (PST). Se requiere una Autorización de Devolución antes de poder devolver el o los productos a Baby Trend®. Visite <http://babytrend.com/pages/limited-warranty> para conocer todos los detalles de la garantía.

GARANTIE

NE PAS RETOURNER VOTRE PRODUIT AU MAGASIN. VEUILLEZ CONTACTER BABY TREND POUR DES PIÈCES DE RECHANGE, ENTRETIEN ET RÉPARATION.

La garantie Baby Trend® couvre les vices de fabrication dans les 180 jours suivant l'achat du produit. Tout produit qui a été soumis à un usage abusif, une utilisation anormale, une usure excessive, un montage incorrect, de la négligence, de l'exposition environnementale, de la modification ou un accident, ou a eu son numéro de série modifié ou supprimé annule toutes les réclamations contre le fabricant. Tout dommage à la propriété lors de l'installation est de la seule responsabilité de l'utilisateur final. Le service client peut être contacté au 1 (800) 328-7363 du lundi au vendredi 8 h – 16 h 30 (PST). Une autorisation sera nécessaire avant de retourner le produit à Baby Trend®.

Baby Trend, Inc. 13048 Valley Blvd. Fontana CA 92335
1-800-328-7363 • (8:00am ~ 4:30pm PST)
www.babytrend.com

 **WARNING:** Please follow all of these instructions to ensure the safety of your child. Keep these instructions for future reference.

 **WARNING:** Failure to follow these instructions could result in serious injury or death. Avoid serious injury from falling or sliding out, always use the safety harness and insure that the children are properly positioned according to these instructions.

 **WARNING:** Never leave children unattended.

 **WARNING:** Care must be taken when folding and unfolding the stroller to prevent finger entrapment.

- **CAUTION:** This stroller is designed for one child only. Use with more than one child may cause the unbalance condition which can injure/ harm your child.
- Purses, shopping bags, parcels, diaper bags or accessory items may change the balance of the stroller and cause a hazardous, unstable condition.
- The maximum weight that can be carried in the storage basket is 5 lb (2.27 kg). The maximum weight that can be carried in the Parent Tray and Child Tray is 3 lb (1.36 kg) each. Excessive weight may cause a hazardous unstable condition to exist.
- Be certain the stroller is completely opened and locked in place before allowing a child near the stroller.
- The maximum weight capacity of this stroller is up to 50 pounds (22.7 kg) or 40 inches (101.6 cm), additional weight will cause excessive wear and stress on the stroller and may cause a hazardous unstable condition to exist.
- **NEVER** use the stroller on stairways or escalators.
- **NEVER** use the stroller with roller skates, in-line skates, skateboards or bicycles.
- **NEVER** allow your stroller to be used as a toy.
- To clean use only mild household soap or detergent and warm water on a sponge or clean cloth.
- Check your stroller for loose screws, worn parts, torn material or stitching on a regular basis. Replace or repair parts as needed.
- Discontinue use of stroller should it malfunction or become damaged. Please contact our customer service department to arrange for repair or obtain replacement parts.

⚠️ ADVERTENCIA

⚠️ **ADVERTENCIA:** Por favor, siga todas estas instrucciones para garantizar la seguridad de su hijo. Conserve estas instrucciones para referencia futura.

⚠️ **ADVERTENCIA:** El incumplimiento de estas instrucciones podría ocasionar una lesión grave o la muerte. Evite lesiones graves por caídas o resbalones. Siempre use el arnés de seguridad y asegúrese de que los niños estén ubicados correctamente de acuerdo a estas instrucciones.

⚠️ **ADVERTENCIA:** Nunca pierda de vista a los niños.

⚠️ **ADVERTENCIA:** Se debe ser prudente al plegar y desplegar el carrito para evitar que queden dedos atrapados.

- **PRECAUCIÓN:** Este carrito está diseñado para un niño solamente. El uso con más de un niño podría provocar inestabilidad y lesionar o dañar a su hijo.
- Los bolsos, bolsas de compras, paquetes, bolsas de pañales o artículos accesorios podrían cambiar el equilibrio del carrito y una condición de inestabilidad peligrosa.
- El peso máximo que se puede llevar en la canasta de almacenamiento es de 5 libras (2.27 kg). El peso máximo que se puede llevar en la Bandeja para padres y en la Bandeja para niños es de 3 libras (1.36 kg) respectivamente. El exceso de peso podría ocasionar una inestabilidad peligrosa.
- Procure que el carrito esté completamente abierto y bien trabado antes de permitir que un niño se acerque al mismo.
- La capacidad máxima de peso de este carrito es de 50 libras (22.62 kg) o 40 pulgadas (101.6 cm). El peso adicional causará un desgaste y tensión excesivos en el carrito y podrían provocar una inestabilidad peligrosa.
- **NUNCA** use el carrito en escaleras mecánicas o comunes.
- **NUNCA** use el carrito con patines de ruedas, patines en línea, monopatines o bicicletas.
- **NUNCA** permita el uso de su carrito como un juguete.
- Para limpiarlo, use solamente jabón doméstico o detergente suaves y agua tibia en una esponja o trapo limpio.
- Verifique con frecuencia que su carrito no tenga tornillos sueltos, piezas gastadas, materiales o costuras rasgados. Reemplace o repare las piezas conforme sea necesario.
- Deje de usar el carrito si presenta fallas o daños. Por favor, comuníquese con nuestro departamento de servicio al cliente para gestionar la reparación u obtención de piezas de reemplazo.

⚠️ MISE EN GARDE

⚠️ **MISE EN GARDE :** Prière de suivre toutes ces instructions afin d'assurer la sécurité de votre enfant. Conserver ces instructions pour consultation future.

⚠️ **MISE EN GARDE :** Négliger d'observer ces directives pourrait entraîner de sérieuses blessures ou même la mort. Afin d'éviter les blessures graves dues à une chute ou une glissade, toujours utiliser le harnais de sécurité et vous assurer que les enfants sont placés de façon appropriée, selon les présentes instructions.

⚠️ **MISE EN GARDE :** Ne jamais laisser un enfant sans surveillance.

⚠️ **MISE EN GARDE :** Faire attention à ne pas vous pincer les doigts en pliant et dépliant la poussette.

- **MISE EN GARDE :** Cette poussette est conçue pour être utilisée par un seul enfant. L'utiliser avec plus d'un enfant peut entraîner une condition de déséquilibre, ce qui risque de causer des blessures à votre enfant.
- Les sacs à main, sacs à provisions, colis, sacs à couches ou accessoires peuvent modifier l'équilibre de la poussette et causer des conditions instables et dangereuses.
- Le poids maximum pouvant être porté dans le panier est de 2,26 kg (5 lb). Le poids maximum pouvant être porté dans le plateau pour adulte et le plateau pour enfant est de 1,36 kg (3 lb) pour chacun. Un poids excessif peut causer une condition instable dangereuse.
- Assurez-vous que la poussette est entièrement déployée et bloquée en position stable avant de laisser votre enfant s'en approcher.
- L'utilisation de la poussette avec un enfant pesant plus de 22,62 kg (50 livres) ou dépassant 101,6 cm (40 pouces) causera une usure de la poussette et un effort excessif, ce qui la rendra instable et risque d'engendrer une condition dangereuse.
- **N'UTILISEZ JAMAIS** la poussette dans des escaliers ou des élévateurs.
- **N'UTILISEZ JAMAIS** la poussette avec des patins à roulettes, des patins à roues alignées, une planche à roulettes ou une bicyclette.
- **NE LAISSEZ JAMAIS** un enfant utiliser la poussette comme un jouet.
- Nettoyez avec un savon ou un détergent doux et de l'eau chaude à l'aide d'une éponge ou d'un chiffon propre.
- Vérifiez régulièrement la poussette pour détecter la présence de vis desserrées, de pièces usées, de tissu déchiré ou décousu. Remplacez ou réparez les pièces au besoin.
- Cessez d'utiliser la poussette si elle a une défaillance ou est endommagée. Communiquez avec notre service à la clientèle afin de prendre arrangement pour une réparation ou obtenir des pièces de remplacement.

Check that you have all the parts for this model before assembling the stroller.
 Verifique que tenga todas las piezas para este modelo antes de montar el carrito.
 Vérifiez que vous avez bien toutes les pièces pour ce modèle avant de monter la poussette.

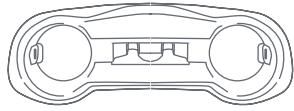

Mobile Phone Positioning Parent Tray
 Bandeja para teléfonos móviles de los padres
 Porte-téléphone mobile pour le positionnement -
 du plateau parent



Front Wheel
 Rueda delantera
 Roue avant

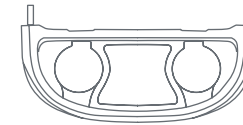

Child Tray
 Bandeja para niños
 Plateau pour enfant

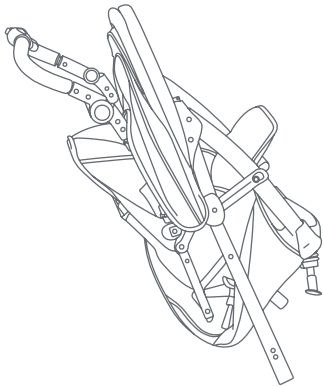

Stroller
 Carrito
 Poussette



Rear Axle
 Eje trasero
 Essieu arrière

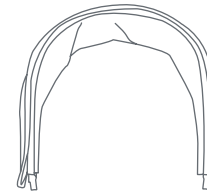

** Canopy
 ** Dosel
 ** Canopée



** (2) Leather Handle Covers
 ** (2) Cubiertas Del Manubrio
 ** (2) Poignées en Cuir

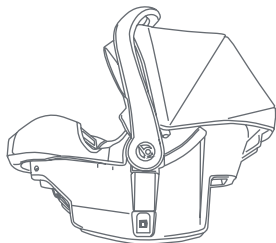

*Infant Car Seat
 *Sillita para el automóvil para bebé
 *Siège d'auto pour bébé

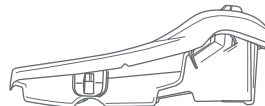

*Base
 *Base
 *Base

*Please refer to the manual located under the car seat for base type and instructions.

*Por favor, consulte el manual ubicado debajo de la sillita para el automóvil para conocer el tipo de base y las instrucciones.

*Veuillez vous reporter au manuel situé sous le siège de voiture pour connaître le type de base et les instructions.

**Some models may not come with canopy visor and leather handle covers.

**Es posible que algunos modelos no incluyan visera de capota ni cubiertas de cuero para las manijas.

**Certains modèles peuvent ne pas être équipés de la visière de la capote ni des poignées en cuir.

IMPORTANT To ensure safe operation of your product, please follow these instructions carefully. Please keep these instructions for future reference.

IMPORTANT Before assembly and each use, inspect this product for damaged hardware, loose joints, missing parts or sharp edges. **NEVER** use if any parts are missing or broken.

IMPORTANT Adult assembly is required. Keep child away during unpacking and assembly.

IMPORTANTE Para asegurar el funcionamiento seguro de su producto, siga estas instrucciones cuidadosamente. Por favor, conserve estas instrucciones para referencia futura.

IMPORTANTE Antes de armar y cada vez que vaya a usar este producto, revise que no tenga piezas de metal dañadas, uniones flojas, piezas ausentes o bordes puntiagudos. **NUNCA** utilice el producto con piezas ausentes o rotas.

IMPORTANTE Se requiere el montaje por parte de un adulto. Mantenga alejado al niño durante el desembalaje y el montaje.

IMPORTANT Pour assurer le fonctionnement sécuritaire de votre poussette, prière de suivre attentivement ces instructions. Il est important de conserver ces instructions pour consultation future.

IMPORTANT Avant chaque montage et utilisation, vérifiez la présence de dommages au matériel de ce produit, de joints libres, de pièces manquantes ou de bords pointus. NE JAMAIS utiliser ce produit si des pièces sont manquantes ou brisées.

IMPORTANT L'assemblage par un adulte est nécessaire.

The front wheels, rear wheels, child tray, and parent tray **MUST** be installed prior to use.

Antes del uso **SE DEBEN** instalar las ruedas delanteras, las ruedas traseras, la bandeja para niños y la bandeja para padres.

Les roues avant, les roues arrière, le plateau pour enfant et le plateau pour adulte **DOIVENT** être installés avant l'utilisation.

FRONT WHEELS RUEDAS DELANTERAS ROUES AVANT

1) • Release the fold latch by pulling it outward (Fig. 1a).

• Unfold stroller frame by pulling backward on the stroller handle (Fig. 1b).

• Déverrouillez le levier de desserrage en le tirant vers l'extérieur (Fig. 1a).

• Dépliez le châssis de la poussette en tirant sur la poignée de la poussette vers l'arrière (Fig. 1b).

• Libere el pestillo jalando de él hacia afuera (Fig. 1a).

• Despliegue el armazón del carrito tirando hacia atrás del manubrio (Fig. 1b).

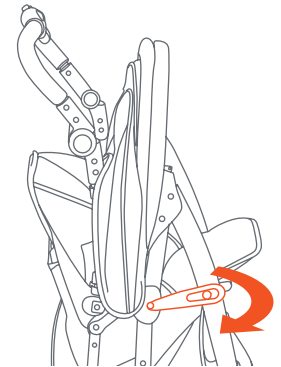

Fig. 1a

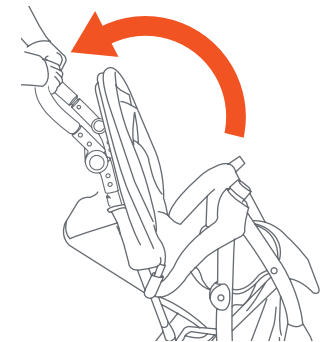

Fig. 1b

- **“Remove and discard”** the cap on the front wheel hub.

NOTE: May require to grip the cap tightly and pull out with force to remove completely (Fig. 1c).

- **“Quitar y descartar”** la tapa en el buje de la rueda delantera.

NOTA: Puede requerir sujetar la tapa firmemente y retirar con fuerza para eliminar por completo (Fig. 1c).

- **“Retirez et jeter”** le bouchon sur le moyeu de la roue avant.

REMARQUE : Peut exiger de saisir le bouchon étroitement et retirer avec la force enlever complètement (Fig. 1c).

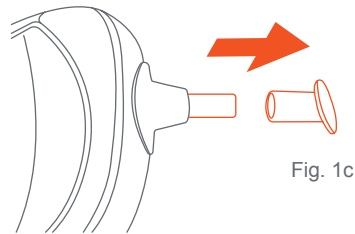
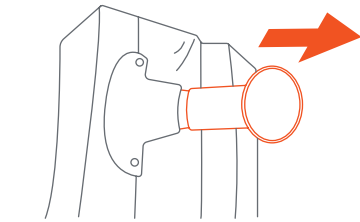

Fig. 1c

- To attach the front wheels, lean the stroller back so that it rests on the handle with the front and rear legs pointing upward. Position the front wheels over the front leg tubes so that the hole in the housing lines up and will slide onto the legs (Fig. 1d). Firmly push down until the wheels lock securely into place.

NOTE: Pull on the wheel assembly to ensure that it is securely attached to the stroller.

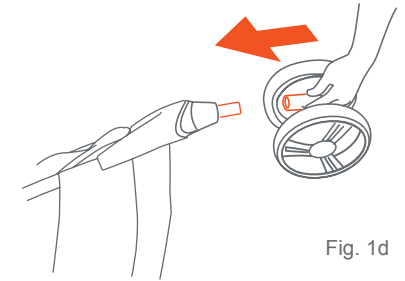

Fig. 1d

- Para colocar las ruedas delanteras, incline el carrito hacia atrás de modo que se apoye sobre el manubrio con las patas delanteras y traseras hacia arriba. Ubique las ruedas delanteras en los tubos de la pata delantera de modo que el agujero de la arandela se alinee y se deslice dentro de las patas (Fig. 1d). Empuje con firmeza hacia abajo hasta que las ruedas se traben bien.

NOTA: Tire de cada rueda para asegurarse de que ambas estén firmemente sujetadas.

- Pour fixer les roues avant, inclinez la poussette vers l'arrière de façon à ce qu'elle repose sur la poignée et que les pieds avant et arrière pointent vers le haut. Positionnez les roues avant par-dessus les pieds tubulaires avant, de sorte que le trou dans la monture soit aligné et glisse sur les pieds (Fig. 1d). Poussez fermement vers le bas jusqu'à ce que les roues soient solidement bloquées en position stable.

REMARQUE : Tirez sur chaque roue pour vérifier que les deux sont solidement fixées.

REAR WHEELS RUEDAS TRASERAS ROUES ARRIÈRE

- 2) • Position axle assembly over the rear leg tubes, brake pedals facing the back. At the same time, push down applying equal pressure to both sides until they lock into place (Fig. 2).
- Ubique el montaje del eje en los tubos de la pata trasera, con los pedales del freno hacia atrás. Al mismo tiempo, empuje hacia abajo aplicando la misma presión a ambos lados, hasta que se traben bien (Fig. 2).
 - Positionnez l'ensemble d'essieu par-dessus les pieds tubulaires arrière, les pédales de frein tournées vers l'arrière. En même temps, poussez vers le bas en appliquant une pression égale des deux côtés jusqu'à ce qu'ils soient bloqués en position stable (Fig. 2).

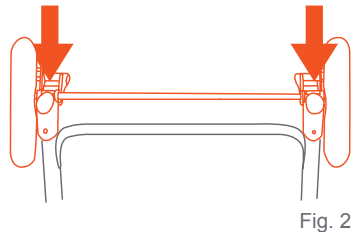

Fig. 2

NOTE: NEVER use stroller if wheels do not lock into place. If you need assistance, please contact our customer service department at 1-800-328-7363, M-F, between 8am and 4:30pm, PST.

NOTA: NUNCA use el carrito si las ruedas no se traban correctamente. Si necesita ayuda, comuníquese con nuestro departamento de servicio al cliente al 1-800-328-7363, de lunes a viernes, en el horario de 8 a.m. a 4:30 p.m., Hora Estándar del Pacífico.

REMARQUE : NE JAMAIS utiliser la poussette si les roues ne bloquent pas en place. Pour obtenir une aide immédiate, veuillez téléphoner à notre service à la clientèle au 1 800 328-7363, entre 8 h 00 et 16 h 00 HNP, du lundi au vendredi.

CHILD TRAY BANDEJA PARA NIÑOS PLATEAU POUR ENFANT

- 3) • **To attach the child tray:** push the angled side of the tray onto the post at the end of the right armrest while pressing downward on the snap button, until locking in place (Fig. 3a). Rotate the tray downward until it latches onto the left armrest into place (Fig. 3b).
- **Para colocar la bandeja para niños:** empuje el lado angulado de la bandeja dentro del poste que está en el extremo del apoyabrazos derecho mientras oprime el botón a presión hasta que se trabe (Fig. 3a). Gire la bandeja hacia abajo hasta que se sujete bien en el apoyabrazos izquierdo (Fig. 3b).
 - **Pour fixer le plateau pour enfant :** poussez le côté en angle du plateau sur le montant à l'extrémité de l'accoudoir droit tout en pressant le bouton-pression vers le bas, jusqu'à ce qu'il bloque en position stable (Fig. 3a). Faites tourner le plateau vers le bas jusqu'à ce qu'il s'enclenche sur l'accoudoir gauche en position stable (Fig. 3b).

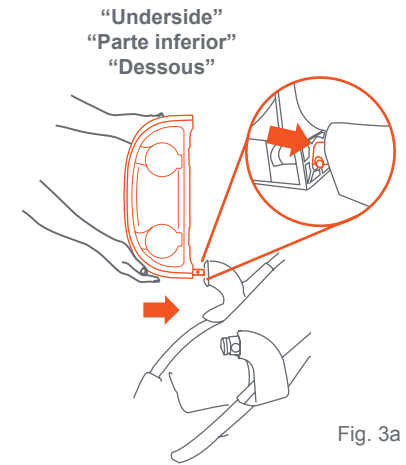

Fig. 3a

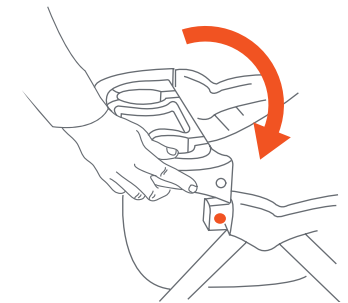

Fig. 3b

NOTE: Check that the snap button comes through and securely in place (Fig. 3c).

NOTA: Verifique que el botón a presión atraviese por completo y de manera segura (Fig. 3c).

REMARQUE : Assurez-vous que le bouton-pression traverse et qu'il est stabilisé en place (Fig. 3c).

• **To access the child seat:** Press tray release button and rotate upward on the tray (Fig. 3d).

• **Para acceder al asiento para niños:** Oprima el botón de liberación de la bandeja y gírela hacia arriba (Fig. 3d).

• **Pour ouvrir le plateau enfant:** Appuyez sur le bouton de dégagement du plateau et soulevez le plateau en effectuant une rotation (Fig. 3d).

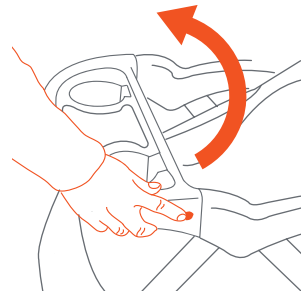

Fig. 3c

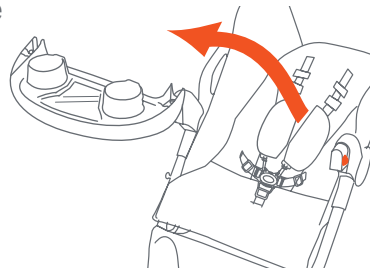

Fig. 3d

CANOPY CUBIERTA AUVENT

4) • To install the canopy, slide the male ends of the canopy into the female slots on the stroller frame (Fig. 4a).

• Hook and loop both fasteners of the canopy fabric onto the frame on both sides (Fig. 4b).

• Para instalar la cubierta, deslice los extremos macho de la cubierta dentro de las ranuras hembra del armazón del carrito (Fig. 4a).

• Enganche y sujete ambos sujetadores de la cubierta al marco por ambos lados (Fig. 4b).

• Pour installer l'auvent, faites glisser les raccords mâles de l'auvent dans les raccords femelles sur le châssis de la poussette (Fig. 4a).

• Accrochez et fermez les boucles des deux attaches du tissu de l'auvent sur le cadre des deux côtés (Fig. 4b).

• **NOTE:** Assemble the parent tray to before using this feature. Refer to step 5.

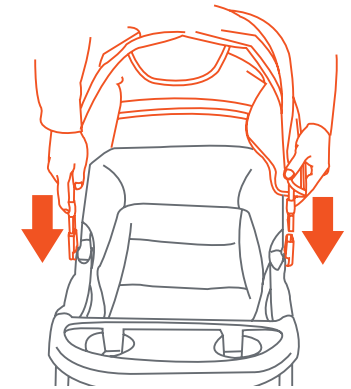

Fig. 4a

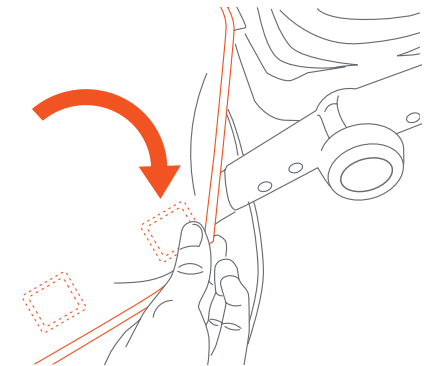

Fig. 4b

- **To open the canopy:** push forward on the front edge of the canopy (Fig. 4c). To use the visor, flip outward (Fig. 4d).

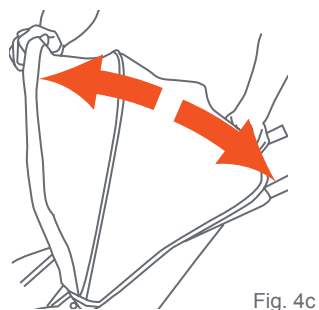

Fig. 4c

- **To fold the canopy:** pull backwards on the front edge (Fig. 4c).

- **NOTA:** Coloque la bandeja para padres antes de utilizar esta característica. Consulte el paso 5.

- **Para abrir la cubierta:** empuje hacia delante el borde delantero de la cubierta (Fig. 4c). Para usar la visera despléguela hacia fuera (Fig. 4d).

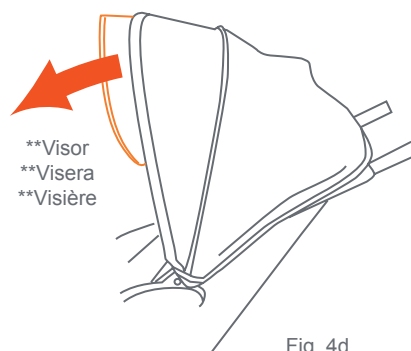

Fig. 4d

- **Para plegar la cubierta:** empuje hacia atrás el borde delantero (Fig. 4c).

- **REMARQUE :** Assemblez le plateau parent avant d'utiliser cette fonction. Reportez-vous à l'étape 5.

- **Pour ouvrir l'auvent :** poussez vers l'avant sur le bord avant de l'auvent (Fig. 4c). Pour utiliser la visière, les déplier vers l'extérieur (Fig. 4d).

- **Pour plier l'auvent :** tirez vers l'arrière sur le bord avant (Fig. 4c).

**Some models may not come with canopy visor.

**Es posible que algunos modelos no incluyan la visera de capota.

**Certains modèles peuvent ne pas être équipés de la visière de la capote.

- To remove the canopy, press the release tab on the inside of the stroller frame (Fig. 4e). Pull the canopy out (Fig. 4f). Repeat for the other side.

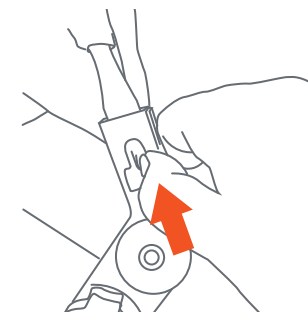

Fig. 4e

- Para quitar la capota, presione la pestaña de liberación en el interior del armazón del cochecito (Fig. 4e). Saque la cubierta (Fig. 4f). Repite por el otro lado.

- Pour retirer l'auvent, appuyez sur la languette de déverrouillage à l'intérieur du cadre de la poussette (Fig. 4e). Retirez la verrière (Fig. 4f). Répétez l'opération pour l'autre côté.

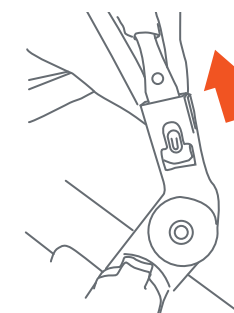

Fig. 4f

MOBILE PHONE POSITIONING PARENT TRAY BANDEJA PARA TELÉFONOS MÓVILES DE LOS PADRES. PORTE-TÉLÉPHONE MOBILE POUR LE POSITIONNEMENT- DU PLATEAU PARENT

⚠ WARNING: Do not place hot liquids or more than 3 lb (1.36 kg) in the parent tray. Serious burns or unstable conditions can result.

⚠ WARNING: Care must be taken when folding stroller to prevent damage. Make sure all accessories, mobile phones, diaper bags or purses are removed before folding. Failure to remove items in, or on the stroller may result in damage to the stroller or the item(s) if not removed. Baby Trend® will not be liable or warrant any damage.

⚠ ADVERTENCIA: No coloque líquidos calientes ni más de 3 lb (1.36 kg) libras sobre la bandeja para padres, ya que podría causar quemaduras graves o inestabilidad.

⚠ ADVERTENCIA: Se debe tener cuidado al plegar el coche de bebé para evitar daños. Asegúrese de quitar todos los accesorios, teléfonos móviles, bolsas de pañales o carteras antes de doblar. Si no se quitan los elementos, se pueden dañar el cochecito o los artículos. Baby Trend® no se responsabiliza ni garantiza ningún daño.

⚠ MISE EN GARDE: Ne placez pas de liquides chauds ou plus de 1,36 kg (3 lb) sur le plateau parents. De brûlures graves ou des conditions rendant le plateau instable pourraient en résulter.

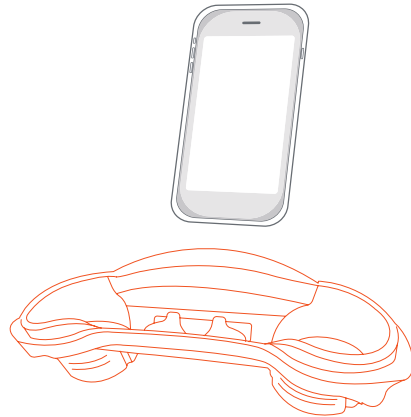

⚠ MISE EN GARDE: Il faut faire attention en pliant la poussette pour éviter de l'endommager. Assurez-vous que tous les accessoires, les téléphones portables, les sacs à couches ou les sacs à main sont enlevés avant de le plier. Si vous ne retirez pas les articles dans ou sur la poussette, vous risquez d'endommager la poussette ou le produit si vous ne les enlevez pas. Baby Trend® ne sera pas responsable et ne garantira aucun dommage.

5) • Before Attaching The Tray:

(1) Face the tray with the prominent arch side towards the canopy. Locate the six attachment straps (Fig. 5a).

(2) Flip tray over with slots facing towards the seat and canopy (Fig. 5b).
NOTE: Pairing the straps of the seat and canopy together is required (Fig. 5c).

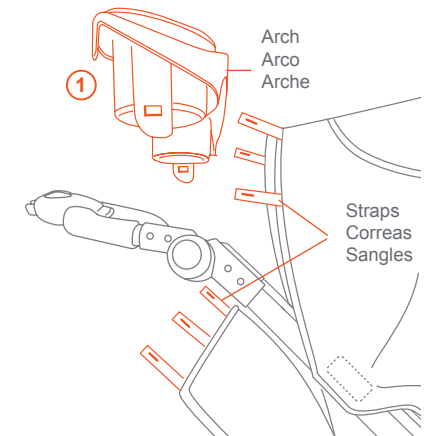

Fig. 5a

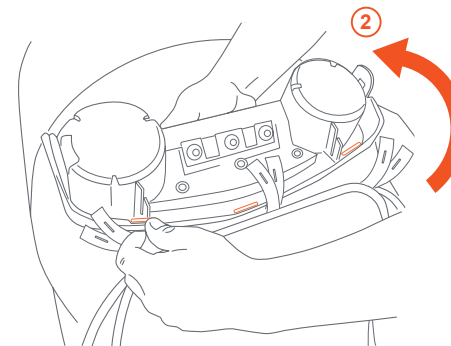

Fig. 5b

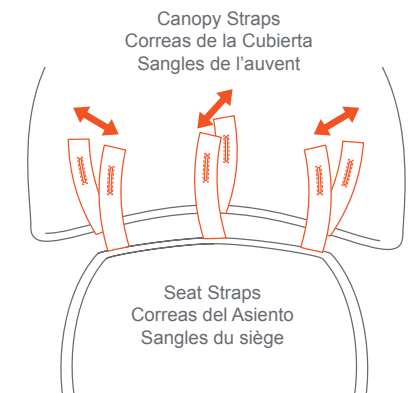

Fig. 5c

- **(3)** Pair the straps and insert into the tray slots. Ensure the right and left straps enter through the slit tray before fastening (Fig. 5d).
- **(4)** Align both straps with the designated tab and fasten in place (Fig. 5e).
- **(5)** Flip the tray over and align the parent tray tabs to the inner tabs on both sides of the stroller. Press the tray down firmly until both tabs click into position (Fig. 5f).

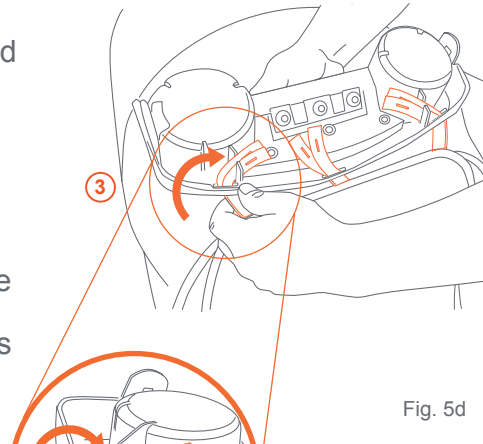

Fig. 5d

• **Antes de colocar la bandeja:**

- **(1)** Cara a la bandeja con el lado prominente del arco hacia el dosel. Ubique las seis correas de sujeción (Fig. 5a).
- **(2)** Voltee la bandeja con las ranuras hacia el asiento y la cubierta (Fig. 5b).

NOTA: Se requiere emparejar las correas del asiento y de la cubierta (Fig. 5c).

- **(3)** Empareje las correas e insértelas en las ranuras de la bandeja. Asegúrese de que las correas derecha e izquierda entren a través de la bandeja de hendidura antes de sujetarlas (Fig. 5d).
- **(4)** Alinee ambas correas con la lengüeta designada y sujételas en su posición (Fig. 5e).
- **(5)** Voltee la bandeja y alinee las pestañas de la bandeja para padres principal con las pestañas internas de ambos lados del carrito. Presione la bandeja firmemente hasta que ambas pestañas encajen en su posición (Fig. 5f).

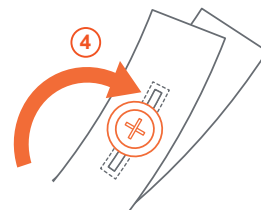

Fig. 5e

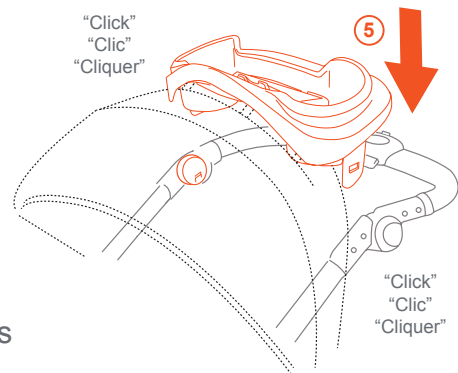

Fig. 5f

- **Avant de fixer le plateau :** **(1)** Face au plateau avec le côté de l'arc proéminent vers l'auvent. Localisez les six sangles de fixation (Fig. 5a).
 - **(2)** Retournez le plateau avec les fentes tournées vers le siège et la capote (Fig. 5b).
- REMARQUE:** L'appariement des sangles du siège et de l'auvent est nécessaire (Fig. 5c).
- **(3)** Associez les sangles deux par deux et insérez-les dans les fentes du plateau. Assurez-vous que les sangles droite et gauche pénètrent par le plateau fendu avant de les fixer (Fig. 5d).
 - **(4)** Alinez les deux sangles avec la languette désignée et fixez-les en place (Fig. 5e).
 - **(5)** Retournez le plateau et alignez les onglets du plateau pour parents sur les onglets intérieurs des deux côtés de la poussette. Appuyez fermement sur le plateau jusqu'à ce que les deux onglets cliquent en position (Fig. 5f).

- **To adjust the canopy:** Adjust the canopy hook and loop fasteners on each side of the stroller frame (Fig. 5g).

- **Para ajustar la cubierta:** Ajuste el gancho y la correa de la cubierta en cada lado del marco de la carriola (Fig. 5g).

- **Pour régler l'auvent :** Ajustez les attaches à crochet et boucle de l'auvent de chaque côté du cadre de la poussette (Fig. 5g).

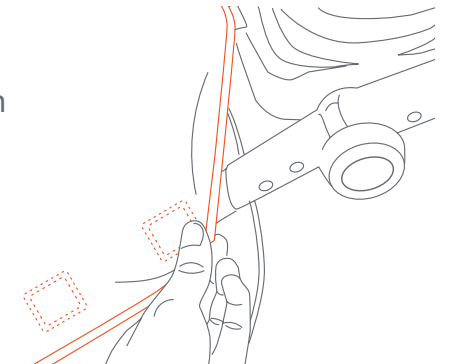

Fig. 5g

• **Mobile phone positioner:** Align mobile phone to the clip and insert it through the grips. Make sure to push the phone all the way down into the positioner (Fig. 5h).

NOTE: The positioner may not accommodate all mobile phones or other devices. Do not use positioner as a secure holder when stroller is not in use or if your phone is loose or is too large.

• **Bandeja para teléfono móvil:** Alinee el teléfono móvil con el clip e insértelo a través de los agarres. Asegúrese de empujar el teléfono hasta el fondo de la bandeja (Fig. 5h).

NOTA: El posicionador puede no admitir todos los teléfonos móviles o dispositivos. No use el posicionador como un soporte seguro cuando no esté en uso o si su teléfono está suelto o si es demasiado grande.

• **Téléphone portable positionneur :** Alignez le téléphone portable sur le clip et insérez-le dans les poignées. Assurez-vous de pousser le téléphone jusqu'en bas dans le positionneur (Fig. 5h).

REMARQUE : Le positionneur ne peut pas s'adapter à tous les téléphones mobiles ou appareils. N'utilisez pas le positionneur comme support de fixation si vous ne l'utilisez pas ou si votre téléphone est lâche ou trop grand.

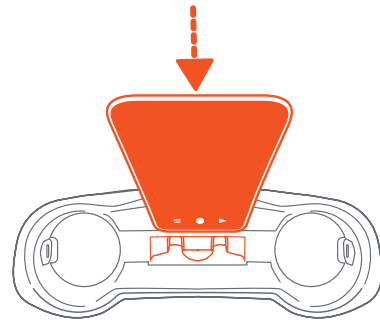
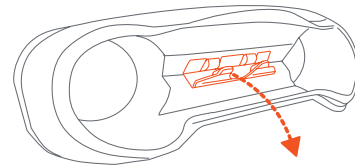

Fig. 5h



Some mobile phones require pulling the tabs to insert.

Algunos teléfonos móviles requieren tirar de las lengüetas para insertar.

Certains téléphones portables nécessitent de tirer les onglets pour insérer.

LEATHER HANDLE COVERS** CUBIERTAS DEL MANUBRIO** POIGNÉES EN CUIR**

6) • Zipper: To attach, wrap around the handle and zip closed (Fig. 6a).
• Unzip to remove (Fig. 6b).

• Cremallera: Para colocar, envuelva el asa y cremallera cerrada (Fig. 6a).
• Descomprima para quitar (Fig. 6b).

• Fermeture éclair: Pour la fixer, enroulez-la autour de la poignée et fermez-la (Fig. 6a).
• Ouvrez la fermeture éclair pour la retirer (Fig. 6b).

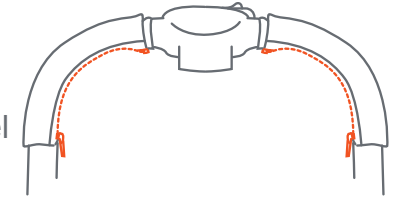

Fig. 6a

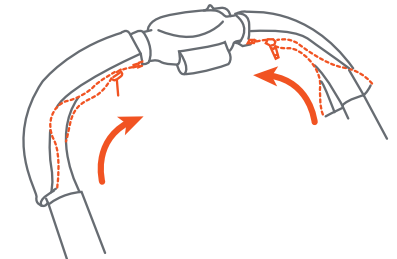

Fig. 6b

**Some models may not come with leather handle covers.

**Es posible que algunos modelos no incluyan cubiertas de cuero para las manijas.

**Certains modèles peuvent ne pas être livrés avec des poignées en cuir.

MULTI-POSITION HANDLE MANIJA AJUSTABLE POIGNEE RÉGLABLE

- 7) • To adjust the handle, press the buttons to move the handle up or down to a comfort position for the user (Fig. 7).
- Para ajustar el manubrio, aprieta los dos botones a la misma vez para ajustar a un nivel cómodo (Fig. 7).
- Pour ajuster la poignée, pressez sur les deux boutons déplacer la poignée jusqu'à une position confortable pour l'utilisateur (Fig. 7).

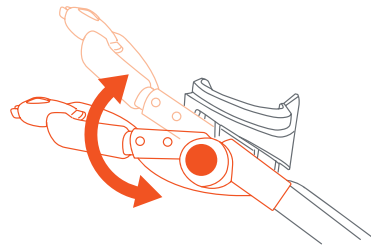

Fig. 7

BASKET CANASTA PANIER

- 8) • Rear basket tube needs to be installed prior to use. Insert the female end of the rear basket tube into the male ends located on the basket frame until it locks into place (Fig. 8).
- Se debe instalar el tubo trasero de la canasta antes de su uso. Introduzca el extremo hembra del tubo trasero de la canasta en los extremos macho situados en el armazón de la canasta hasta que se traben correctamente (Fig. 8).
- Le tube du panier arrière doit être installé avant l'utilisation. Insérez les raccords femelles du tube du panier arrière sur les raccords mâles sur le châssis du panier jusqu'à ce qu'ils soient bloqués en position stable (Fig. 8).

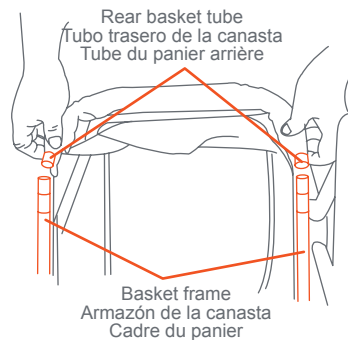

Fig. 8

BRAKES FRENOS FREINS

- ⚠ **WARNING:** Always set brakes when the stroller is not being pushed so that the stroller will not roll away. NEVER leave stroller unattended on a hill or incline as the stroller may slide down the hill.
- ⚠ **ADVERTENCIA:** Siempre aplique los frenos cuando el carrito no esté siendo empujado, para impedir que ruede fuera de su alcance. Nunca deje el carrito desatendido en una colina o pendiente, ya que podría deslizarse pendiente abajo.
- ⚠ **MISE EN GARDE :** Toujours engager les freins lorsque la poussette est en position d'arrêt, afin qu'elle soit bien stabilisée. Ne JAMAIS laisser la poussette sans surveillance sur une côte ou en position inclinée, car elle pourrait glisser vers le bas.

- 9) • To engage brakes, apply light downward pressure to the brake lever located on each rear wheel. The stroller may require slight forward or rearward movement in order to line up the teeth on the brake with each wheel brake cluster (Fig. 9).
- NOTE:** Check that the stroller will not move and that both brakes are properly applied.

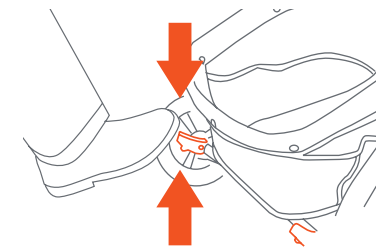

Fig. 9

- To release, gently lift up on the brake lever (Fig. 9).
- Para aplicar los frenos, ejerza una ligera presión hacia abajo a la palanca del freno situada en cada rueda trasera.

El carrito podría requerir un leve movimiento hacia delante o hacia atrás para alinear los dientes del freno con el piñón del freno de cada rueda (Fig. 9).

NOTA: Verifique que el carrito no se mueva y que ambos frenos estén aplicados correctamente.

- Para soltarlos, levante suavemente la palanca del freno (Fig. 9).
- Pour engager les freins, appliquez une légère pression vers le bas sur le levier de frein situé sur chacune des roues arrière. La poussette peut nécessiter un léger mouvement vers l'avant ou l'arrière afin d'aligner les dents du frein avec les trains d'engrenage de chaque frein de roue (Fig. 9).
REMARQUE : Assurez-vous que la poussette ne bougera pas et que les freins sont bien appliqués.
- Pour dégager, soulevez légèrement le levier de frein (Fig. 9).

TO SECURE THE CHILD PARA SUJETAR AL NIÑO POUR ATTACHER L'ENFANT

 **WARNING:** Avoid serious injury from falling or sliding out. Always use the safety harness.

STRANGULATION HAZARD:

Child can strangle in loose straps. Never leave child in seat when straps are loose or undone.

 **ADVERTENCIA:** Evite lesiones graves por caídas o resbalones. Siempre use el arnés de seguridad.

PELIGRO DE

ESTRANGULAMIENTO: El niño se puede estrangular con las correas sueltas. Nunca deje al niño en el asiento cuando las correas estén sueltas o sin terminar de colocar.

 **MISE EN GARDE :** Éviter les blessures graves causées par une chute ou une glissade. Toujours utiliser le harnais de sécurité.

DANGER D'ÉTRANGLEMENT:

Un enfant pourrait s'étrangler dans des sangles lâches. Ne jamais laisser un enfant dans le siège lorsque les sangles sont lâches ou défaites.

- 10) • Snap the side of seat pad onto the inner sides of the frame (Fig. 10a). Repeat for the other side.

- The shoulder straps of the 5-point harness have 3 attachment positions. Select the position that places the shoulder strap level with, or below the top of the child's shoulder. To adjust harness height unhook the shoulder strap from the crotch buckle (Fig. 10b).

- Encaje el lado de la almohadilla del asiento en los lados internos del marco (Fig. 10a). Repite por el otro lado.

- Las correas del hombro del arnés de 5 puntos tienen 3 posiciones de sujeción. Escoja la posición que sitúe a la correa del hombro al mismo nivel o a un nivel inferior a la parte superior del hombro del niño. Para ajustar la altura de arnés desganche el cinturón del broche entrepiernas (Fig. 10b).

- Fixez le côté du coussin de siège sur les côtés intérieurs du cadre (Fig. 10a). Répétez pour l'autre côté. Repeat for the other side.

- Les courroies du harnais à 5 points ont 3 positions d'attache. Choisir la position qui place la courroie à niveau avec, ou au-dessus de l'épaule de l'enfant. Pour ajuster le niveau de l'harnais, démontez aux boucles des ceintures (Fig 10b).

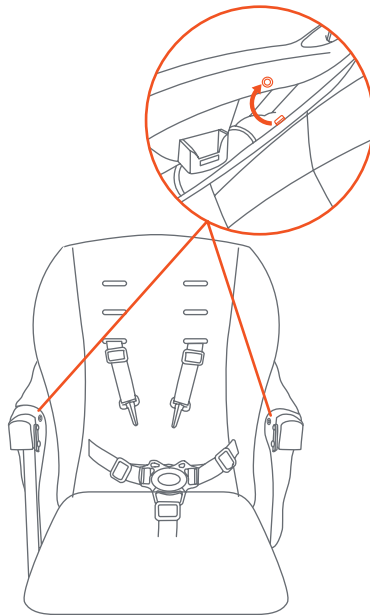

Fig. 10a

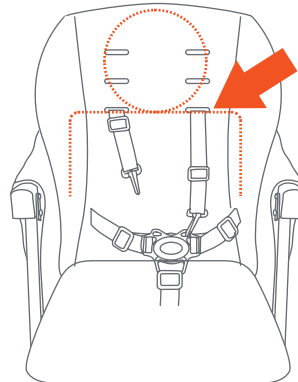

Fig. 10b

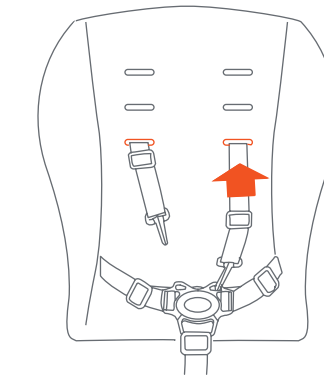

Fig. 10c



Rear side
Lado trasero
Côté arrière

- Feed the shoulder strap through the harness spread slots. You can access these slots from the rear of the seat underneath the fabric. Feed shoulder strap through appropriate slot and reattach shoulder strap to crotch buckle (Fig. 10c).
- Pase el cinturón através de la ranura del arnés. Estas ranuras están localizadas en la parte posterior del asiento por debajo de la tela. Pase el cinturón através de la ranura apropiada y enganche el cinturón al broche de entrepiernas (Fig. 10c).
- Mettez les ceintures de l'harnais dans les fentes. Vous pouvez du siège. Remettez dans les fentes correspondant et remonter les boucles des ceintures (Fig. 10c).

- Carefully place the child in the stroller seat and bring the safety harness around the child's waist and over the shoulders. Place the crotch strap between the child's legs. Insert the male end of each shoulder/waist belt into the buckle on the crotch strap. Tighten the harness to be snug around the child's waist and over the child's shoulders (Fig. 10d).

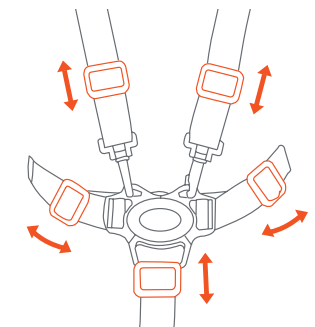

Adjust for a snug fit
Regule para lograr un buen ajuste
Ajuster pour être bien serré

Fig. 10d

- Coloque cuidadosamente al niño en el asiento del cochecito y pase el arnés de seguridad por la cintura del niño y por encima de los hombros. Coloque la correa de la entrepierna entre las piernas del niño. Introduzca el extremo macho del cinturón de cada hombro o de la cintura en la hebilla de la correa de la entrepierna. Ajuste el arnés de modo que esté ceñido alrededor de la cintura del niño y por encima de sus hombros (Fig. 10d).
- Placer soigneusement l'enfant dans le siège de la poussette et tirer la ceinture de sécurité autour de la taille de l'enfant. Attacher l'entre-jambes entre les jambes de l'enfant. Insérer l'extrémité male de chaque ceinture de sécurité des épaules et de la taille dans la boucle de l'entre-jambes. Serrer la ceinture de sécurité pour qu'elle soit serrée mais confortable autour de la taille de l'enfant (Fig. 10d).

11) • Push Button on Center Clasp, the two Harness Buckles will pop free (Fig. 11).

- Presione el botón en la presilla central para destrabar las dos hebillas del arnés (Fig. 11).
- Appuyer sur le bouton au centre des boucles, les deux sangles se détacheront (Fig. 11).

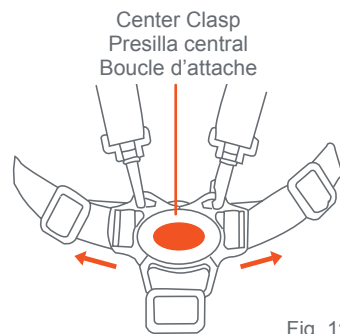

Fig. 11

SEAT BACK POSITION POSICIÓN DEL RESPALDO POSITION DU DOSSIER

⚠ WARNING: The upright position should be used only for a child that is at least 6 months old.

⚠ WARNING: Never use seat in a reclined carriage position unless enclosure is raised to cover the front opening. Child may slip into leg openings and strangle.

⚠ ADVERTENCIA: La posición erguida se debe usar únicamente para un niño de al menos 6 meses.

⚠ ADVERTENCIA: Nunca use el carrito en una posición reclinada a menos que la protección esté erguida y cubra la abertura delantera, ya que el niño podría deslizarse por las aberturas de las piernas y estrangularse.

⚠ MISE EN GARDE : La position verticale devrait être utilisée uniquement pour un enfant âgé d'au moins 6 mois.

⚠ MISE EN GARDE : Ne jamais utiliser le siège en position de transport inclinée, sauf si le capot est relevé pour couvrir l'ouverture avant. L'enfant peut glisser dans les ouvertures pour les jambes et s'étrangler.

12) • To recline the seat press the clip ends together to release and pull down. To place seat into an upright position, press the clip ends together while holding the end of strap. Push clip upwards to secure into desired position (Fig. 12). **The upright position should be used only for a child that is at least 6 months old. Always re-adjust the safety harness, including the shoulder belts, when repositioning the seatback.**

• Para reclinar el asiento presione los extremos de la presilla juntos y tire hacia abajo. Para poner el asiento en la posición vertical, presione los extremos de la presilla juntos, sostenga el aro y empuje hacia arriba (Fig. 12). **La posición erguida se debe usar únicamente para un niño de al menos 6 meses. Al repositionar el respaldo, siempre vuelva a ajustar el arnés de seguridad, incluyendo los cinturones del hombro.**

• Pour incliner le siège, appuyer ensemble sur les extrémités du clip et tirer vers le bas. Pour mettre le siège en position verticale, appuyez sur les extrémités de l'agrafe ensemble, maintenez le cerceau et poussez vers le haut (Fig. 12). **La position redressée ne doit être utilisée que pour un enfant d'au moins 6 mois. Toujours réajuster le harnais de sécurité, y compris les ceintures**

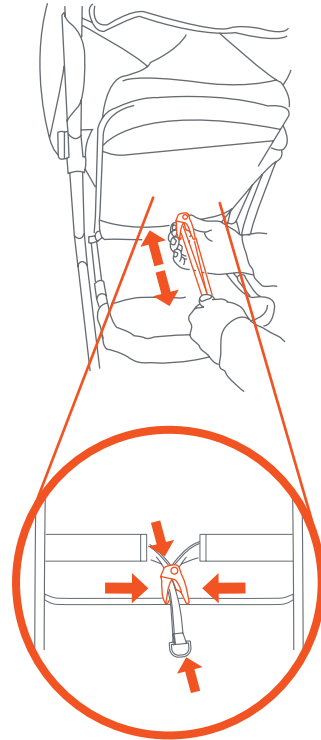

Fig.12

d'épaules, lors du repositionnement du siège.

INFANT CAR SEAT ATTACHMENT ADJUNTO DE LA SILLITA PARA EL AUTOMÓVIL FIXATION DU SIÈGE D'AUTO POUR BÉBÉ

⚠ WARNING: Avoid serious injury from falling or sliding out, always use the Infant Car Seat harness.

⚠ ADVERTENCIA: Evite una lesión grave por caídas o resbalones, siempre use el arnés de la Sillita para el automóvil.

⚠ MISE EN GARDE : Afin d'éviter des blessures graves dues à une chute ou à une glissade, utilisez toujours le harnais de sécurité du siège d'auto

ATTENTION: CS01 EZ-Lift, CS02 EZ-Lift PLUS and CS03 EZ-Lift PRO Infant Car Seats must attach to the module of the strollers front seat. These models require child tray and seat back adjustment to the most reclined position.

NOTE: To make seat position adjustments refer to step 11.

ATENCIÓN: CS01 EZ-Lift, CS02 EZ-Lift PLUS and CS03 EZ-Lift PRO Sillas de Auto deben fijarse al módulo del asiento delantero del carrito. Estos modelos requieren el ajuste de la bandeja para niños y el respaldo del asiento a la posición más reclinada.

NOTA: Para realizar ajustes de posiciones en la sillita lea el paso 11.

ATTENTION: CS01 EZ-Lift Infant, CS02 EZ-Lift PLUS and CS03 EZ-Lift PRO Sièges auto doivent se fixer au module du siège avant de la poussette. Ces modèles nécessitent un plateau pour enfant et un réglage du dossier du siège à la position la plus inclinée.

REMARQUE: Pour ajuster la position du siège, reportez-vous à l'étape 11.

CS01 EZ-Lift, CS02 EZ-Lift PLUS and
CS03 EZ-Lift PRO Infant Car Seats

CAR SEATS MODULE CONNECTION
CONEXIÓN DE SILLITA PARA EL AUTOMÓVIL
CONNEXION DU MODULE DE SIÈGES D'AUTO

13) • From the rear side of the stroller engage both car seat support tabs (Fig. 13a).

• Primero gire la bandeja pra niños: Desde la parte trasera del carrito, enganche ambas lengüetas de soporte del asiento para automóvil (Fig. 13a).

• Par l'arrière de la poussette, engagez les deux languettes de support du siège d'auto (Fig. 13a).

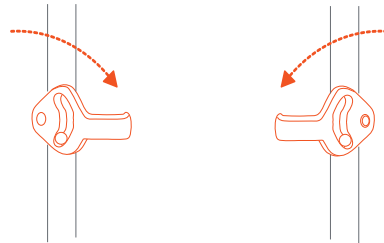

Fig. 13a

• Align the car seat module to the inner frame connectors Carefully lower into the stroller to latch in the car seat. Press down firmly for the click. **ALWAYS** ensure that the car seat is properly connected and locked onto the stroller before each use by lifting up on the car seat handle (Fig. 13b).

• **NOTE:** To make seat position adjustments refer to step 12.

• Alinee el módulo de la sillita para el automóvil con los conectores del armazón interno. Presiónelo cuidadosamente dentro del carrito para trabarlo en la sillita para el automóvil. Presione firmemente hasta que haga clic. **SIEMPRE** verifique que la sillita para el automóvil esté conectada correctamente y trabada en el carrito antes de cada uso levantándola del manubrio de la sillita para el automóvil (Fig. 13b).

• **NOTA:** Para realizar ajustes de posiciones en la sillita lea el paso 12.

• Alignez le module du siège d'auto avec les connecteurs du cadre intérieur. Descendez-le doucement dans la poussette pour accrocher le siège d'auto. Appuyez fermement vers le bas jusqu'à ce qu'il y ait un clic. Assurez-vous **TOUJOURS** que le siège d'auto est bien connecté et verrouillé sur la poussette avant chaque utilisation en soulevant la poignée du siège d'auto (Fig. 13b).

• **REMARQUE:** Pour ajuster la position du siège, reportez-vous à l'étape 12.

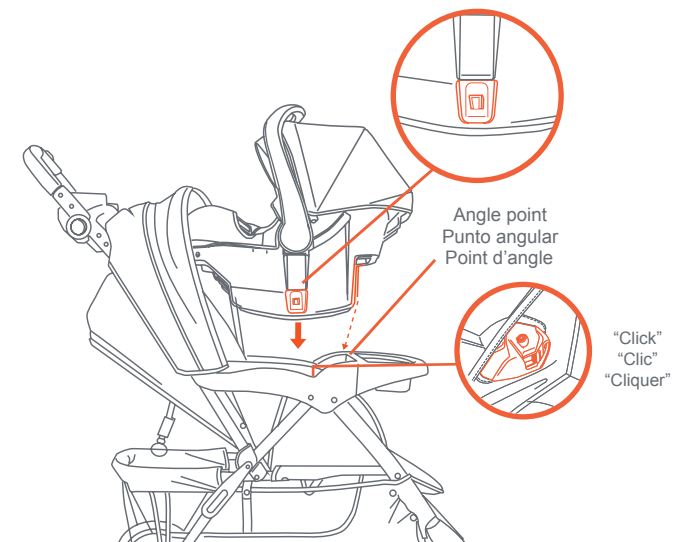

Fig. 12b

REMOVING THE CAR SEAT:
RETIRADA DE LA SILLA DE AUTO:
RETRAIT DU SIÈGE AUTO:

14) • **NOTE:** Set handle to the carry position (Fig. 14a). Squeeze the release handle located at the Top-rear of the car seat and lift away from the stroller (Fig. 14b).

• **NOTA:** Coloque el manubrio en la posición de traslado (Fig. 14a). Apriete el manubrio de liberación ubicado en la parte Superior trasera de la sillita para el automóvil y levántelo para retirarlo del carrito (Fig. 14b).

• **REMARQUE:** Placez la poignée en position de transport (Fig. 14a). Serrez la poignée de déverrouillage située sur la partie supérieure arrière du siège d'auto et soulevez-le hors de la poussette (Fig. 14b).

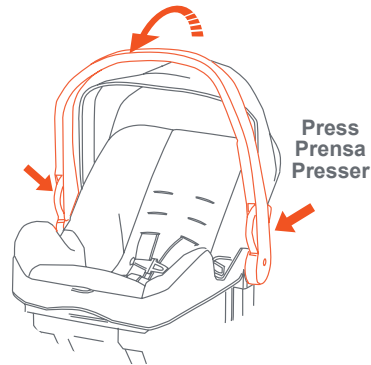

Fig. 14a

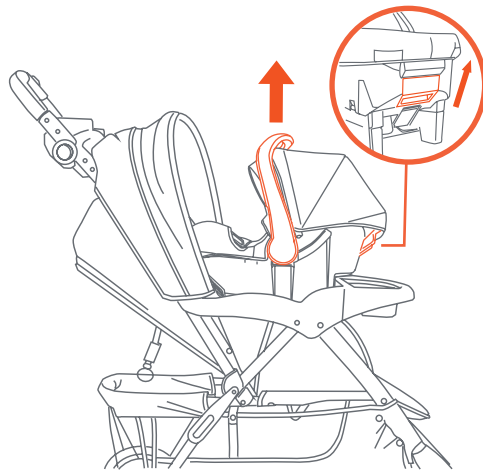

Fig. 14b

NOTE: To attach the head pillow and bottom inserts, refer to the CS02 instruction manual.

NOTA: Para colocar la almohada para la cabeza y las inserciones inferiores, consulte el manual de instrucciones de CS02.

REMARQUE: Pour fixer le coussin de tête et les inserts inférieurs, reportez-vous au manuel d'instructions CS02.

OTHER COMPATIBLE CAR SEATS OTROS
ASIENTOS DE COCHE COMPATIBLES
AUTRES SIÈGES AUTO COMPATIBLES

15) • Put the stroller seat in the full recline position, See (Fig. 12). Turn car seat support tabs on the stroller frame (Fig. 15a). **Car Seat Support Tabs are Only used for the infant car seat. Check that the front child tray is firmly attached to the stroller armrests.**

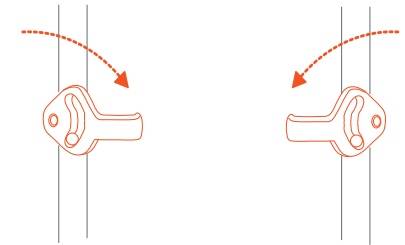

Fig. 14a

• Position the infant car seat so that it faces toward the rear of the stroller. Push the car seat into the front tray until it latches into place (Fig. 15b). The rear of the car seat rests on the support tabs. Put the stroller seat in the most upright position for additional support (Fig. 12).

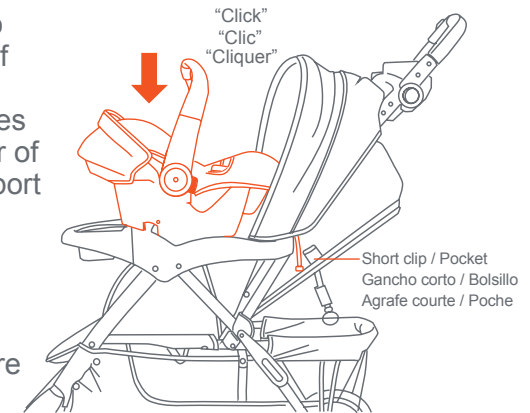

Fig. 14b

• When the infant car seat is locked firmly into place, secure the single short clip over the infant car seat through the belt path on the infant car seat (Fig. 15c).

It is very important that the short clip is always tightly fastened around the infant car seat.

Always secure your child with the car seat harness when using the car seat in the stroller. If your child is already in the car seat, check that the child is secured with the harness. Improper use of the stroller with the car seat may result in serious injury or death.



Short clip
Gancho corto
Agrafe courte

Fig. 14c

- Coloque el asiento del carrito en la posición completamente reclinada (Fig. 12). Luego gire las lengüetas del armazón del carrito (Fig. 15a). **Lengüetas de soporte del asiento de coche sólo se utilizan para el asiento de coche. Verifique que la bandeja delantera para niños esté firmemente sujeta a los apoyabrazos del carrito.**
- Ubique la sillita para el automóvil de modo tal que apunte hacia la parte trasera del carrito. Empuje la sillita para el automóvil dentro de la bandeja delantera hasta que se sujete bien (Fig. 15b). La parte trasera de la sillita para el automóvil descansa sobre las lengüetas de apoyo. Coloque el asiento del carrito en la posición más erguida para un apoyo adicional (Fig. 12).
- Verifique que la sillita para el automóvil esté firmemente trabada en la bandeja para niños, luego fije la sillita infantil para el automóvil con el gancho corto metiéndolos en el recorrido del cinturón de la sillita infantil para el automóvil (Fig. 15c). **Es muy importante amarrar bien el gancho corto alrededor de la sillita infantil para el automóvil. Siempre sujete a su hijo con el arnés de la sillita para el automóvil cuando use la sillita en el carrito. Si su hijo ya está en la sillita para el automóvil, verifique que el niño esté sujetado con el arnés. El uso incorrecto del carrito con la sillita para el automóvil podría acarrear lesiones graves o la muerte.**
- Placez le siège de la poussette en position complètement inclinée (Fig. 12). Puis tourner à onglets sur la poussette (Fig. 15a). **Languettes de support de siège d'auto ne sont utilisés que pour le siège d'auto. Vérifiez que le plateau pour enfant est solidement fixé aux accoudoirs de la poussette.**
- Positionnez le siège d'auto pour bébé de façon à ce qu'il soit orienté vers l'arrière de la poussette. Appuyez le siège d'auto sur le plateau avant jusqu'à ce qu'il s'enclenche en place (Fig. 15b). La partie arrière du siège d'auto sera appuyée sur les languettes d'appui. Placez le siège de la poussette dans la position la plus verticale pour un soutien supplémentaire (Fig. 12).
- Avec le siège d'auto installé, garantir le seul agrafe courte par-dessus le siège d'auto pour bébé à travers le fente pour la passage de la ceinture le siège d'auto pour bébé (Fig. 15c). **Il est très important que le agrafe courte est toujours serré autour du siège d'auto pour bébé. Installez toujours votre enfant de façon sécuritaire à l'aide du harnais de sécurité du siège d'auto lorsque vous insérez le siège d'auto dans la poussette. Si votre enfant se trouve déjà dans le siège d'auto, vérifiez qu'il est bien attaché à l'aide du harnais. Une utilisation inadéquate de la poussette et du siège d'auto pourraient entraîner des blessures graves ou mortelles.**

**Removing the car seat from the child tray:
Retirada de la silla de auto de la bandeja para niños:
Retrait du siège auto du plateau enfant:**

- 15)** First use the carry handle buttons to rotate it to the carry position (Fig. 15d). Remove the short clip from the infant car seat (Fig. 15e).

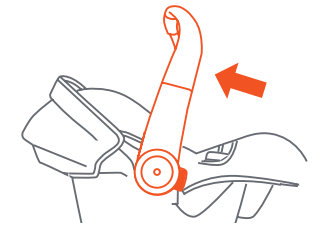

Fig. 15d

- Use primero los botones de la manija de transporte para girarlo a la posición de transporte (Fig. 15d). Retire el gancho corto de la sillita para el automóvil (Fig. 15e).
- Utilisez d'abord les boutons de la poignée de transport pour le faire pivoter en position de transport (Fig. 15d). Enlevez le agrafe courte du siège d'auto (Fig. 15e).



Fig. 15e

- To remove the Infant Car Seat, squeeze the release handle located at the Top-rear of the seat and carefully lift upward on the seat (Fig. 15f). From the rear side of the stroller disengage both car seat support tabs (Fig. 15g).

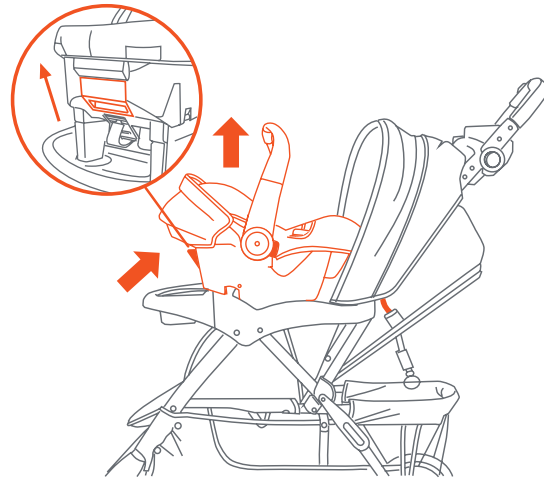

Fig. 15f

- Para retirar la Sillita para el Automóvil, apriete la manija de liberación ubicada en la parte superior trasera del asiento y levante cuidadosamente la silla (Fig. 15f). Desde la parte trasera del carrito, desenganche ambas lengüetas de soporte del asiento para automóvil (Fig. 15g).

- Pour démonter le siège d'auto pour bébé, pressez la poignée de dégagement située à l'extrémité inférieure du siège d'auto, puis soulevez avec soin (Fig. 15f). Par l'arrière de la poussette, désengagez les deux languettes de support du siège d'auto (Fig. 15g).

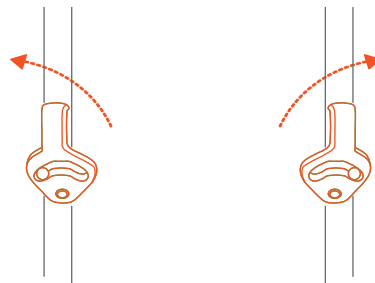

Fig. 15g

**TO FOLD STROLLER
PARA PLEGAR EL CARRITO
POUR PLIER LA POUSSETTE**

⚠ WARNING: Care must be taken when folding and unfolding the stroller to prevent finger entrapment.

⚠ ADVERTENCIA: Se debe ser prudente al plegar el carrito para evitar que queden dedos atrapados.

⚠ MISE EN GARDE : Faire attention à ne pas vous pincer les doigts en pliant et dépliant la poussette.

CAUTION: Do not allow children near stroller while folding.

PRECAUCIÓN: No permita que los niños se acerquen al carrito mientras lo pliega.

MISE EN GARDE: Ne pas laisser les enfants à proximité de la poussette lorsque vous la pliez.

- 16) • To fold the stroller slide the thumb trigger to the left and squeeze the pull trigger while pushing forward on the handle (Fig. 16a).

- Once the stroller begins to fold, release the handle and push forward on the handle until the stroller is folded (Fig. 16b). Use the fold latch to secure the stroller (Fig. 16c).

- Para plegar el carrito deslice el gatillo manual hacia la izquierda y apriete el gatillo mientras empuja el manubrio hacia delante (Fig. 16a).

- Una vez que el carrito comience a plegarse, suelte la manija y empuje el manubrio hacia delante hasta que el carrito esté plegado (Fig. 16b). Use el pestillo para sujetar el carrito (Fig. 16c).

- Pour plier la poussette, faites glisser la gâchette de pouce vers la gauche et pressez la détente tout en poussant vers l'avant sur la poignée (Fig. 16a).

- Lorsque la poussette commence à se plier, dégagez la poignée et poussez vers l'avant sur la poignée jusqu'à ce que la poussette soit pliée (Fig. 16b). Utiliser le levier de desserrage pour stabiliser la poussette (Fig. 16c).

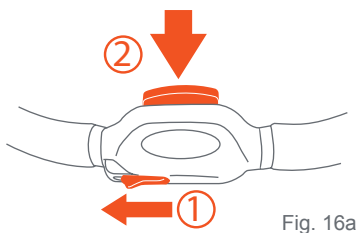

Fig. 16a

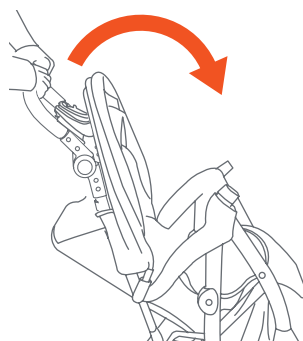

Fig. 16b

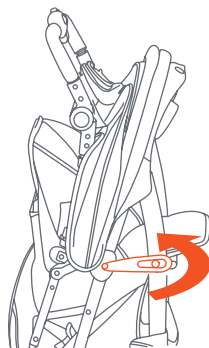

Fig. 16c

TO UNFOLD STROLLER POUR DÉPLIER LA POUSSETTE PARA DESPLEGAR EL CARRITO

CAUTION: Do not allow children near stroller while unfolding.

PRECAUCIÓN:

No permita que los niños se acerquen al carrito mientras lo despliega.

MISE EN GARDE :

Ne Jamais laisser les enfants à proximité de la poussette lors de son dépliage.

- 17) • Release the fold latch (Fig. 17a) and unfold stroller frame by pulling upward on the stroller handle until the frame locks (Fig. 17b).

- Destrabe la palanca de liberación (Fig. 17a). Despliegue el armazón del cochecito tirando hacia arriba del manubrio (Fig. 17b). La barra se trabará cuando las patas estén completamente extendidas.

- Déverrouillez le levier de desserrage en le tirant vers l'extérieur (Fig. 17a). Déplier cadre de la poussette en tirant la poignée (Fig. 17b). Le bar se verrouille lorsque les jambes le complètement tendues.

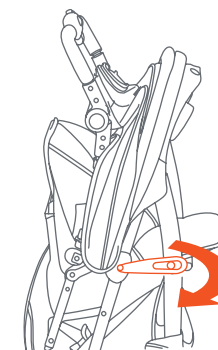

Fig. 17a

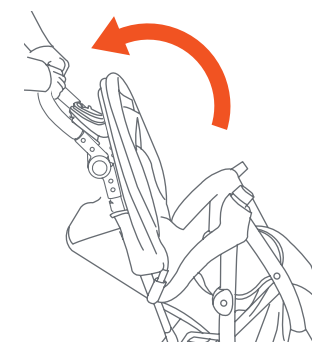

Fig. 17b

SEAT PAD ALMOHADILLA DEL ASIENTO GARNITURE DE SIÈGE

- To clean the seat pad, use only mild household soap or detergent and warm water on a sponge or clean cloth.
- Para limpiar la almohadilla del asiento, use solamente jabón doméstico o detergente suaves y agua tibia en una esponja o trapo limpio.
- Pour nettoyer la garniture de siège, n'utilisez que du savon ou détergent doux et de l'eau chaude à l'aide d'une éponge ou d'un chiffon propre.

OTHER OTROS AUTRES

- Check your stroller for loose screws, worn parts, torn material or stitching on a regular basis. Replace or repair parts as needed.
- Verifique con frecuencia que su carrito no tenga tornillos sueltos, piezas gastadas, materiales o costuras rasgados. Reemplace o repare las piezas conforme sea necesario.
- Vérifiez régulièrement la poussette pour détecter la présence de vis desserrées, de pièces usées, de tissu déchiré ou décousu. Remplacez ou réparez les pièces au besoin.

FRONT WHEEL - MAINTENANCE RUEDA DELANTERA - MANTENIMIENTO ROUE AVANT - D'ENTRETIEN

- 18)** • If replacing the front wheel, press the pin located behind the wheel hub. Pull the wheel out from the hub (Fig. 18).
- Si reemplaza la rueda delantera, presione el pasador situado detrás del cubo de la rueda. Tire de la rueda del buje (Fig. 18).
 - Si vous remplacez la roue avant, appuyez sur la goupille située derrière le moyeu. Sortez la roue du moyeu (Fig. 18).

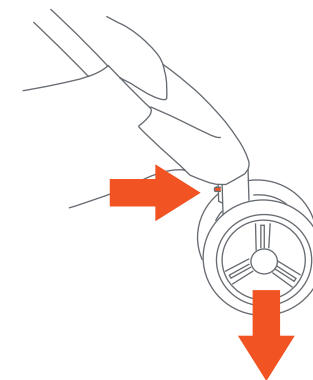

Fig. 18

REAR WHEEL - MAINTENANCE RUEDA TRASERA - MANTENIMIENTO ROUES ARRIÈRES - D'ENTRETIEN

- 19)** • If replacing the rear axle, press the pin on each side behind the wheel hub. Pull the rear axle out from the hub (Fig. 19).
- Si reemplaza el eje trasero, presione el pasador en cada lado detrás del cubo de la rueda. Tire del eje trasero del buje (Fig. 19).
 - Si vous remplacez l'essieu arrière, appuyez sur la broche de chaque côté derrière le moyeu de roue. Sortez l'essieu arrière du moyeu (Fig. 19).

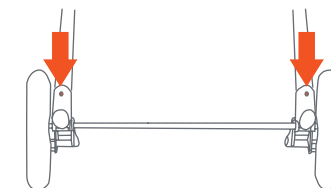

Fig. 19

CANOPY / PARENT TRAY - MAINTENANCE CUBIERTA / BANDEJA PARA PADRES - MANTENIMIENTO AUVENT / PLATEAU DU PARENT - D'ENTRETIEN

20) • **Removal:** Under the stroller frame locate the parent tray tabs. Press them inwards and lift up the tray from the housing (Fig 20). To detach both tray and canopy reverse steps 4 through 5.

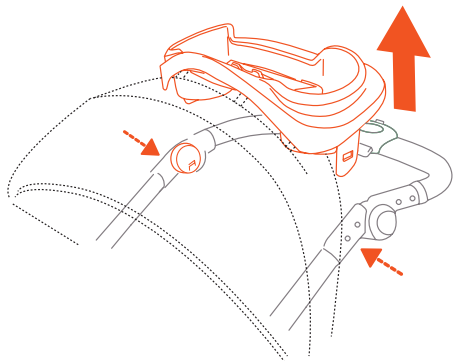

Fig. 20

• **Extracción:** Ubique las pestañas de la bandeja para padres que se encuentran debajo de la estructura del carrito. Presiónelas y levante la bandeja de la carcasa (Fig. 20). Para separar la bandeja y la cubierta, invierta los pasos 4 a 5.

• **Retrait :** Sous le cadre de la poussette, localisez les onglets du plateau pour parent. Poussez-les vers l'intérieur et soulevez le plateau du boîtier (Fig. 20). Pour détacher les deux marches inverses du plateau et l'auvent 4 à 5.

BABY TREND® CUSTOMER SERVICE

The Customer Service Department can be contacted at 1 (800) 328-7363 Monday through Friday between 8:00 a.m. and 4:30 p.m. (PST). Return Authorizations are required prior to returning product(s) to Baby Trend®.

BABY TREND® SERVICIO AL CLIENTE

El Departamento de Servicio al Cliente puede ser contactado a 1 (800) 328-7363 Lunes a viernes entre 8:00 a.m. y 4:30 p.m. (PST). Un numero de autorizacion es requerido antes de la devolución de los producto(s) a Baby Trend®.

BABY TREND® SERVICE CLIENT

Le service client peut être contacté au 1 (800) 328-7363 du lundi au vendredi 8 h – 16 h 30 (PST). Une autorisation sera nécessaire avant de retourner le produit à Baby Trend®.