

Read all instructions BEFORE assembly and USE of product.
IMPORTANT! KEEP INSTRUCTIONS FOR FUTURE USE.

Lea todas las instrucciones ANTES de armar y
USAR el producto.
¡IMPORTANTE! GUARDE LAS INSTRUCCIONES PARA SU USO EN EL
FUTURO.

Journey All-in-One Wagon to Wagon Travel System



Instruction Manual
Manual de instrucciones

TW08XXXA

Baby Trend, Inc.
13048 Valley Blvd.
Fontana CA 92335

1-800-328-7363
(8:00 a.m. ~ 4:30 p.m. PST)
www.babytrend.com





WARRANTY

DO NOT RETURN YOUR PRODUCT TO THE STORE. PLEASE CONTACT BABY TREND® FOR REPLACEMENT PARTS, SERVICE AND REPAIR.

The Baby Trend® warranty covers workmanship defects within 1 year of purchase. Any product which has been subjected to misuse, abuse, abnormal use, excessive wear and tear, improper assembly, negligence, environmental exposure, alteration or accident, or has had its serial number altered or removed invalidates all claims against the manufacturer. Any damage to property during installation is the sole responsibility of the end user.

Customer Service Department can be contacted at 1 (800) 328-7363 Monday through Friday between 8:00 a.m. and 4:30 p.m. (PST). Return Authorizations are required prior to returning product(s) to Baby Trend®. Please visit <http://babytrend.com/pages/limited-warranty> for complete warranty details.

Baby Trend, Inc. 13048 Valley Blvd. Fontana CA 92335
1-800-328-7363 • (8:00am ~ 4:30pm PST)
www.babytrend.com

GARANTÍA

NO DEVUELVA EL PRODUCTO A LA TIENDA. COMUNÍQUESE CON BABY TREND® SI NECESITA REPUESTOS, SERVICIO Y REPARACIÓN.

La garantía de Baby Trend® cubre defectos de fábrica por 1 año después de la compra. Cualquier producto que se haya sometido a uso inadecuado, abuso, uso anormal, desgaste excesivo, ensamblaje incorrecto, negligencia, exposición ambiental, alteración o accidente, o cuyo número de serie se haya alterado o removido, anula todos los reclamos contra el fabricante. Cualquier daño a la propiedad durante la instalación es la exclusiva responsabilidad del usuario final.

Se puede comunicar con el Departamento de Atención al Cliente al 1 (800) 328-7363 de lunes a viernes de 8:00 a.m. a 4:30 p.m., hora del Pacífico. Se requiere una Autorización de Devolución antes de poder devolver el o los productos a Baby Trend®. Visite <http://babytrend.com/pages/limited-warranty> para conocer todos los detalles de la garantía.

Baby Trend, Inc. 13048 Valley Blvd. Fontana CA 92335
1-800-328-7363 • (8:00 a.m. ~ 4:30 p.m. hora del Pacífico).
www.babytrend.com

IMPORTANT! To ensure safe operation of your product, please follow these instructions carefully. Please keep these instructions for future reference.

IMPORTANT! Before assembly and each use, inspect this product for damaged hardware, loose joints, missing parts or sharp edges. **NEVER** use if any parts are missing or broken.

IMPORTANT! Adult assembly is required.

IMPORTANT! Keep child away during unpacking and assembly.

 **WARNING:** Please follow all of these instructions to ensure the safety of your child. Keep these instructions for future reference.

 **WARNING:** Failure to follow these instructions could result in serious injury or death. Avoid serious injury from falling or sliding out, **ALWAYS** use the safety harness and ensure that the children are properly positioned according to these instructions.

 **WARNING:** **NEVER** leave children unattended.

 **WARNING:** **ALWAYS** keep children away. Care must be taken when folding and unfolding the wagon to prevent finger entrapment.

- **CAUTION: NEVER** run or jog with this wagon. This wagon is designed for up to 2 children only. Use with more than 2 children may cause an unbalanced condition which can injure/harm your child. Children must be at least 6 month old and be able to sit upright unassisted.
- Purses, shopping bags, parcels, diaper bags or accessory items may change the balance of the wagon and cause a hazardous, unstable condition.
- Be certain the wagon is completely opened and locked in place before allowing a child near the wagon.
- The maximum weight capacity of the wagon is 50 lb (22.68 kg) for each child. The maximum weight capacity of the wagon in combination with any accessories is 110 lb (49.89 kg) total. Exceeding the weight limit will cause excessive wear and stress on the wagon and may cause a hazardous unstable condition to exist.
- The maximum weight that can be carried in the Child Tray is 5 lb (2.26 kg).
- The maximum weight that can be carried in the Soft Parent Organizer is 2 lb (0.90 kg).
- The maximum weight that can be carried in the Basket is 5 lb (2.26 kg).
- The maximum weight for the Infant Car Seat is 30 lb (13.6 kg).
- The Toddler Seat is designed for a child who is at least 6 months and is not over 40 inches (102 cm) tall. Max. weight 50 lb (22.67 kg).
- **NEVER** leave child unattended.
- **NEVER** use the wagon on stairways or escalators.

- **NEVER** use the wagon with roller skates, in-line skates, skateboards or bicycles.
- **NEVER** allow your wagon to be used as a toy.
- To clean use only mild household soap or detergent and warm water on a sponge or clean cloth.
- Check your wagon for loose screws, worn parts, torn material or stitching on a regular basis. Replace or repair parts as needed.
- Discontinue use of wagon should it malfunction or become damaged.

Check that you have all the parts for this model before assembling the wagon.

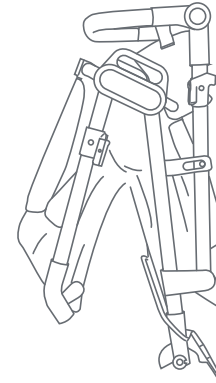

Wagon Frame

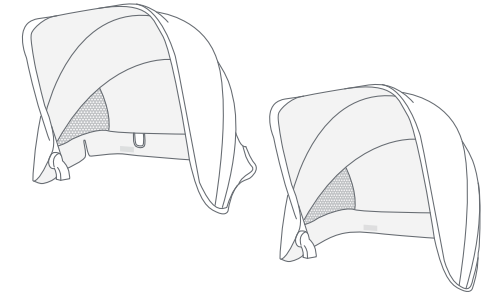

(1) Front & (1) Back Canopies

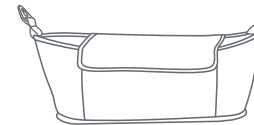

Soft Parent Organizer



Child Tray

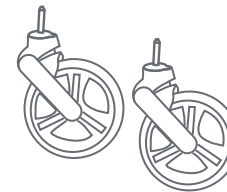

(2) Front Wheels

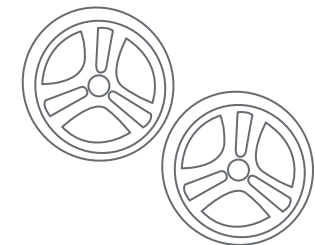

(2) Back Wheels

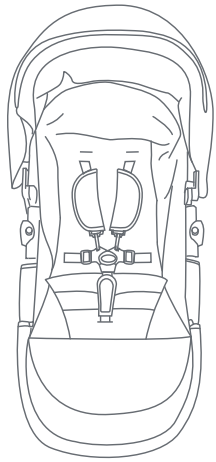

Toddler Seat with 5-point Safety Harness

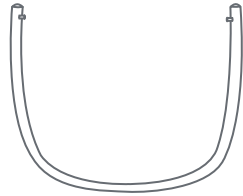

Toddler Seat Frame



Bumper Bar for Toddler Seat

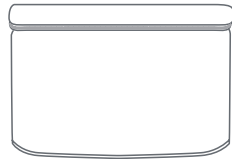

Basket



*Car Seat + Base

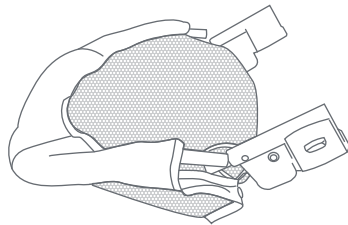

Car Seat Adapter

MODES



Wagon Mode



Car Seat Mode



Forward-Facing Wagon Mode

* Please refer to the manual located under the car seat for base type and instructions.

FRAME SETUP

- 1) • Refer to **STEP 12** if the handle needs to be moved for easy unfolding.
 - Disengage the fold latch (Fig. 1a).
 - Unfold the wagon by pushing the middle of the frame down until there is a click (Fig. 1b).
 - Push the wagon's handle away to ensure the frame is securely locked (Fig. 1c).

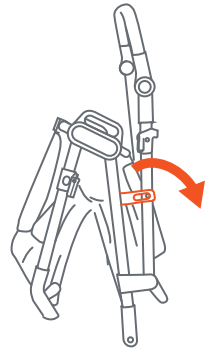

Fig. 1a

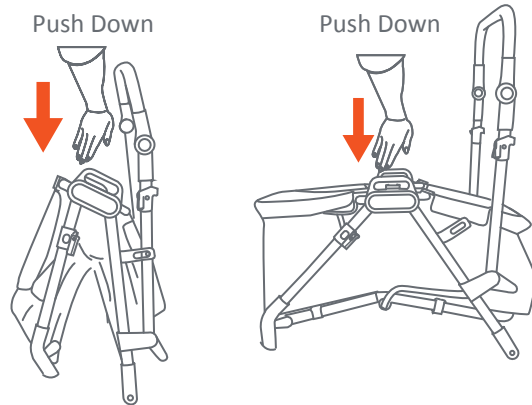

Fig. 1b

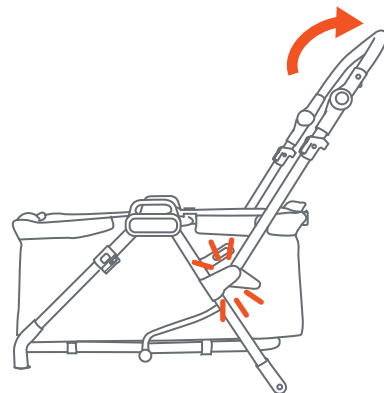

Fig. 1c

REAR AXLE-WHEELS

Attach the rear wheels as follows:

- 2) • Place the rear wheel over the hole on the side of the rear axle. Push the wheel into the rear axle until there is a click. Ensure both wheels lock securely into place (Fig. 2).

NOTE: NEVER use wagon if wheels do not lock into place. If you need assistance, please contact our customer service department at 1-800-328-7363, M-F, between 8am and 4:30pm, PST.

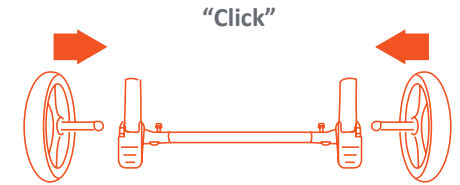

Always push in each rear wheel into position

Fig. 2

⚠️ WARNING: Care must be taken when unfolding the wagon to prevent finger entrapment.

CAUTION: DO NOT allow children near wagon while unfolding.

FRONT WHEELS

- 3) • Insert front wheel axle pin into the wheel hub until the wheel locks firmly into place. Repeat for other wheel. (Fig. 3).
NOTE: Pull on the wheel assembly to ensure that it is securely attached to the wagon.

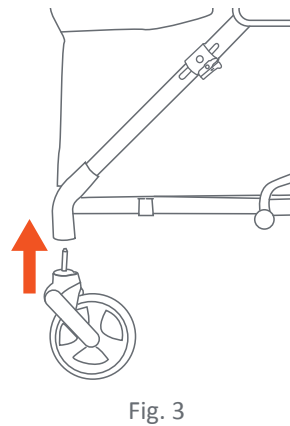

SOFT PARENT ORGANIZER

⚠️ WARNING: Do not place hot liquids or more than 2 lb (0.90 kg) in the parent organizer. Serious burns or unstable conditions can result.

THE ATTACHING METHOD MAY VARY.

- 4) • **Attaching the Soft Parent Organizer:** Attach the Parent Organizer's tab onto the pin (Fig. 4a) on the wagon's handle (Fig. 4b) using one of the following methods:

OPTION 1 – HOOK-ON ATTACHMENT METHOD

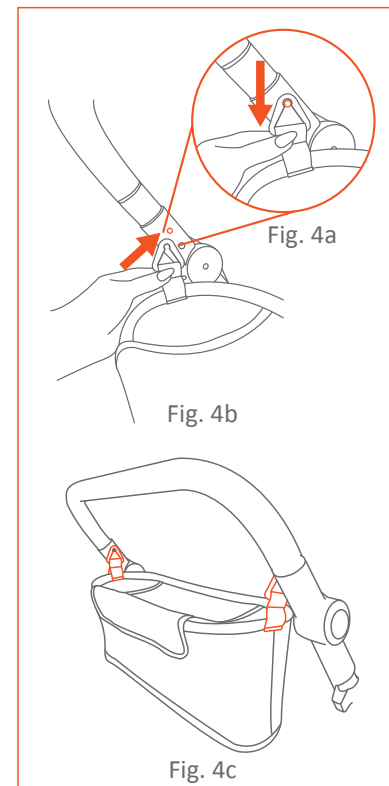

OPTION 2 – STRAP ATTACHMENT METHOD

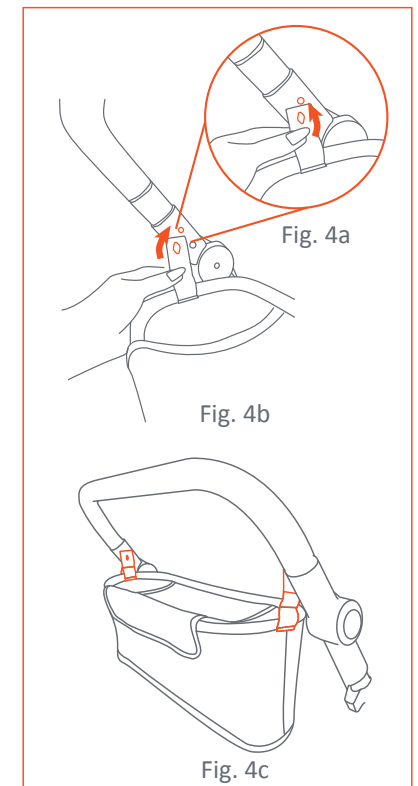

OR

- The Parent Organizer should be attached as seen in (Fig. 4c).
- **To remove the Soft Parent Organizer:** Reverse **STEP 4**.

WAGON/CAR SEAT MODE

IMPORTANT! REMOVE THE FRONT CANOPY AND CHILD TRAY BEFORE USING ACCESSORY MODE.

- 5) • **To convert the wagon into Wagon/Car Seat Mode:** From the front of the wagon, locate the lock-release latch on either side of the wagon (Fig. 5a).

- Slide the lock cover down on both sides (1) then press in on the release latch and pull down simultaneously (2) (Fig. 5b) until the front rail of the wagon folds down (Fig. 5c).

NOTE: Push down on the rail to make sure it is securely latched before use.

Lock-Release Latch

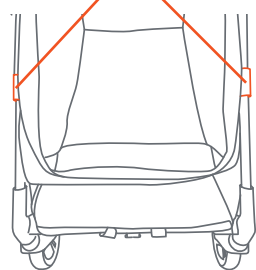

Front View

Fig. 5a

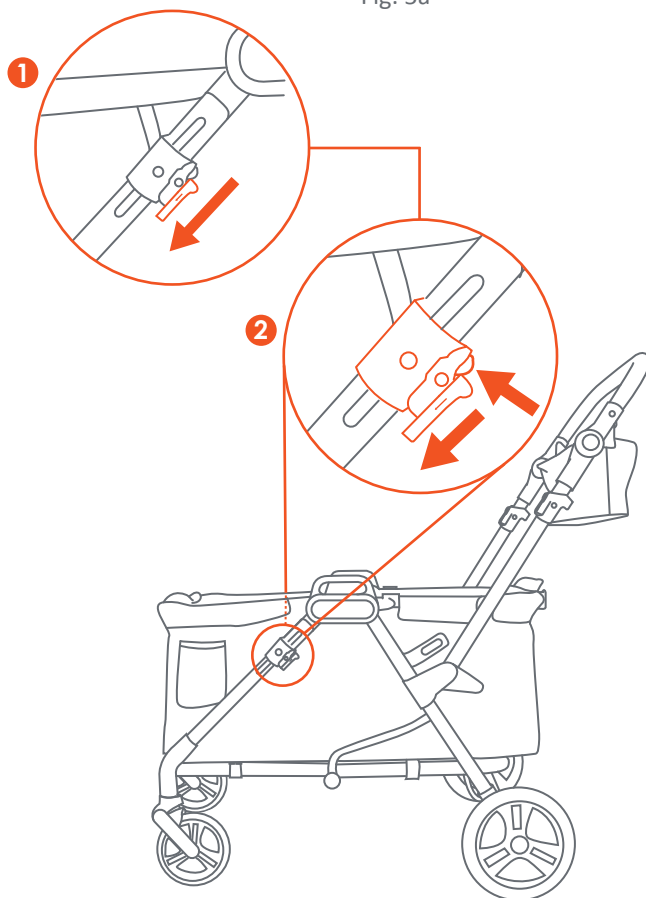

Fig. 5b

- **To convert back to wagon mode:** Use the right hand to disengage the **RIGHT** lock-release latch and the left hand to pull up the front rail (Fig. 5d).
- There should be a click when the front rail is fully locked back into place.

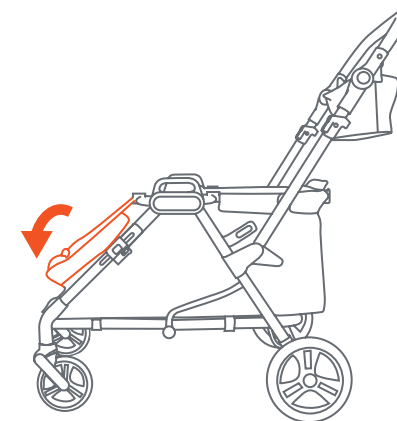

Fig. 5c

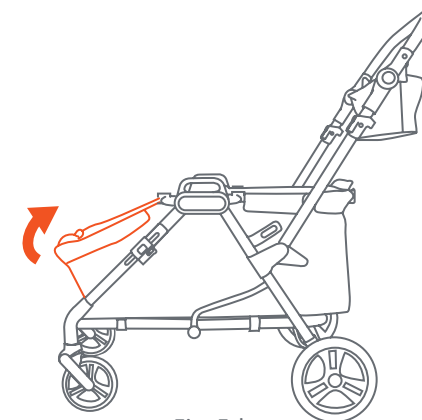

Fig. 5d

CAR SEAT ADAPTER TOWER

- 6) • **To assemble the Car Seat Adapter:** Unfold the adapter and place it on a flat surface with the straps faced down (Fig. 6a).
- Connect both ends of the adapter bars together as shown on (Fig. 6b). Ensure both pins click into the holes.
NOTE: Ensure both straps and D-rings are attached to the side bar at foot-end of the Car Seat Adapter.
- Secure the snap buttons on the fabric to the adapter's frame (Fig. 6c).

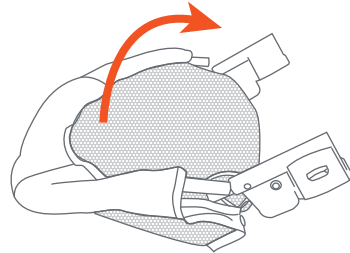

Fig. 6a

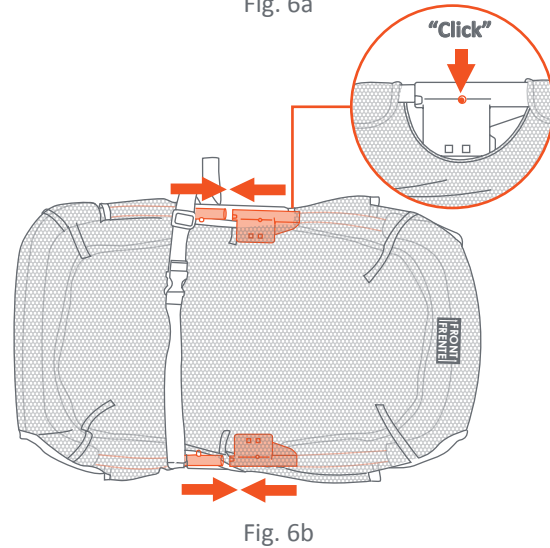

Fig. 6b

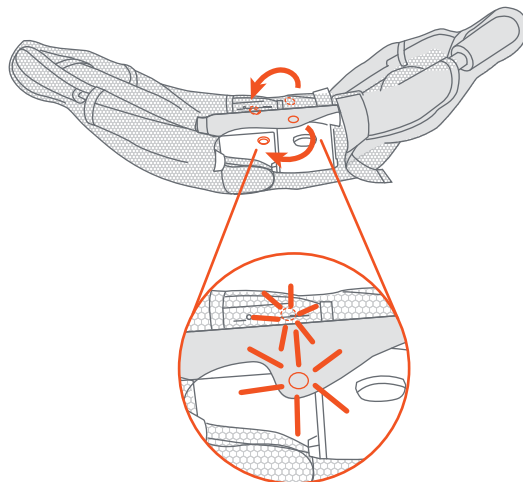

Fig. 6c

- **To prepare the Car Seat Adapter Tower for use:** Unzip the pockets containing the adapter tower on the inside of the wagon (Fig. 6d). Flip the adapters out from their storing positions until there is a click (Fig. 6e).

IMPORTANT! Install the Car Seat Adapter so that the label "FRONT" is readable from the handlebar (Fig. 6f). If the word is upside down, the Car Seat Adapter will not install correctly.

- **To attach the Car Seat Adapter:** Attach the Car Seat Adapter by lining up the anchors on the side of the adapter with the anchors on the wagon frame and pushing them together until they click securely (Fig. 6g).

NOTE: Ensure the Car Seat Adapter is fully connected to the wagon before attaching the Car Seat.

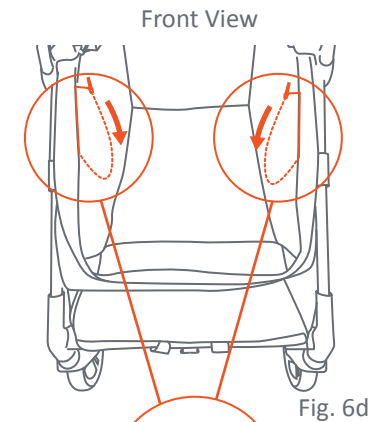

Fig. 6d



Fig. 6e

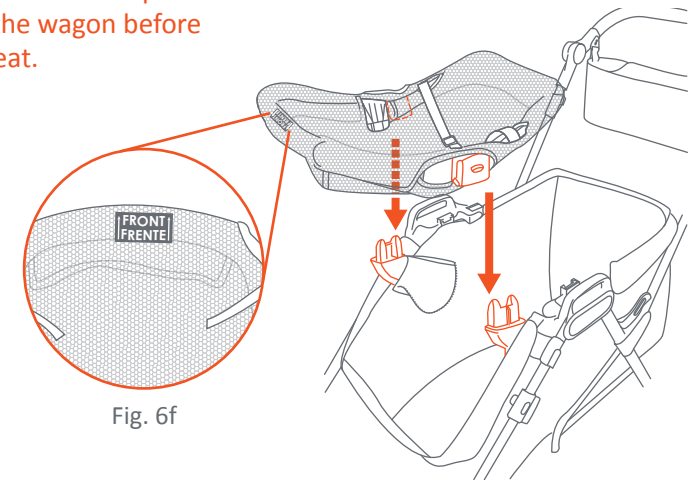

Fig. 6f

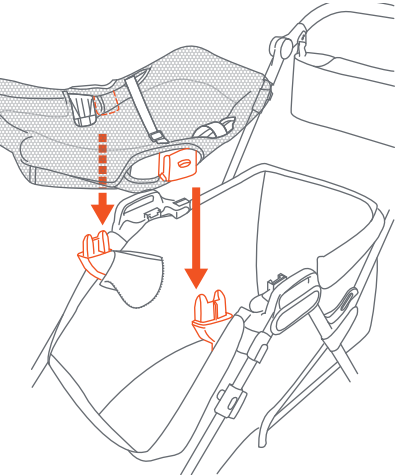

Fig. 6g

- **To detach the Car Seat Adapter:** Press both of the gray release buttons on the Seat Adapter's anchors simultaneously (Fig. 6g) and lift the adapter up from the wagon (Fig. 6h).

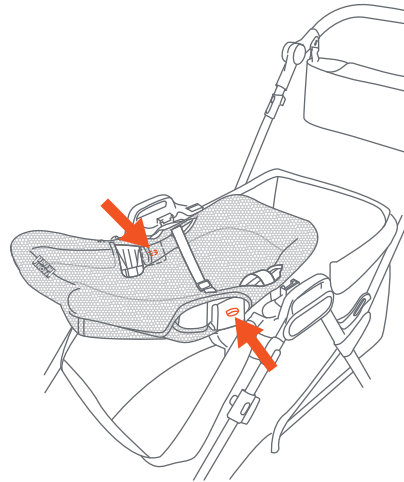

Fig. 6g

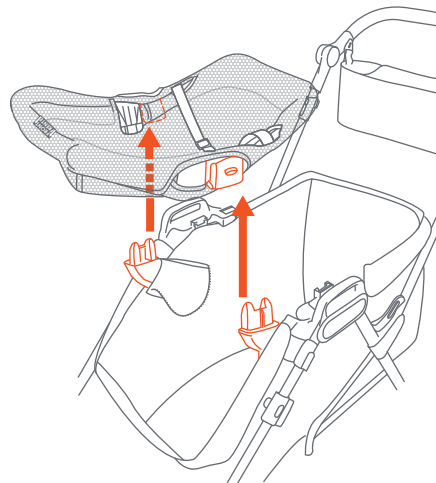

Fig. 6h

THE INFANT CAR SEAT

⚠ WARNING: Avoid serious injury from falling or sliding out, **ALWAYS** use the infant car seat harness.

⚠ WARNING: **ALWAYS** ensure infant car seat is properly positioned, secured with the safety strap with the seat back **NOT** positioned too upright. The child's head should sit back against the seat. If the seat back is positioned too upright, a newborn to six months old child's head could fall forward.

ATTENTION: CS02 EZ-Lift PLUS, CS03 EZ-Lift PRO and CS04 Secure Lift Infant Car Seats must be attached to the Car Seat Adapter only when the wagon frame is folded down.

- 7) • **To attach the Car Seat:** Line up the Car Seat plunger to the plunger connector on the Car Seat Adapter (Fig. 7a). Push down on the Car Seat until there is a click (Fig. 7b).

NOTE: Ensure the Car Seat is fully seated onto the Car Seat Adapter before use.

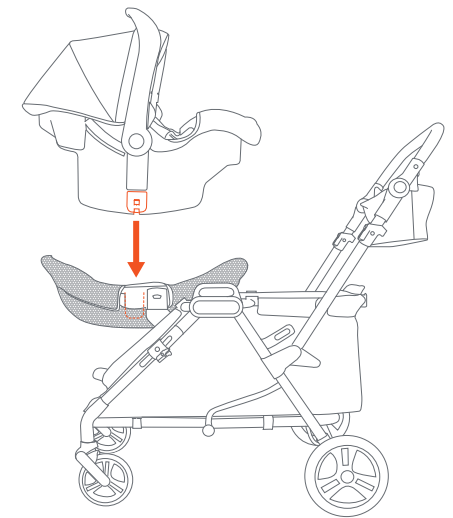

Fig. 7a

- **To remove the Car Seat:** Set handle to the carry position (Fig. 7c). Squeeze the release handle located at the Top-rear of the car seat and lift away from the wagon (Fig. 7d).



Fig. 7b

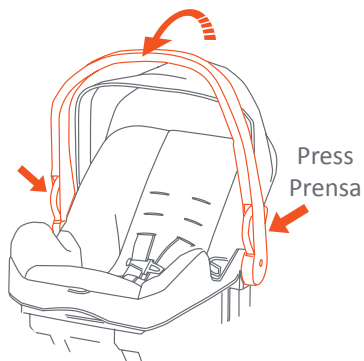

Fig. 7c

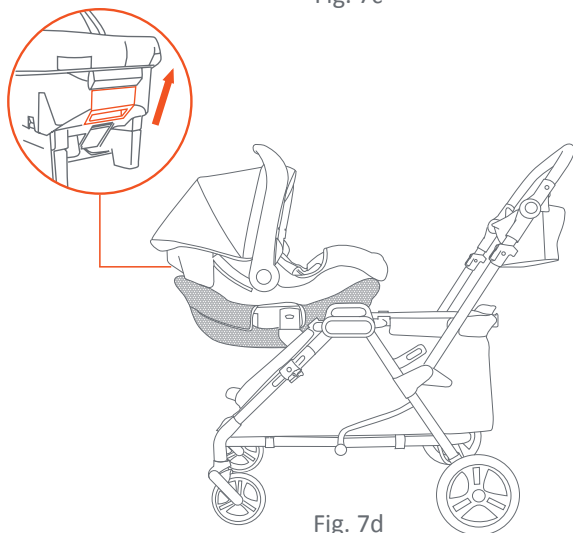

Fig. 7d

ATTACHING THE TODDLER SEAT

- 8) • **Unfold the Toddler Seat fully** (Fig. 8a).
- **Line up the metal frame with the tubes on the Toddler Seat frame** (Fig. 8b).
- **To assemble the Toddler Seat:**
 - (1) **Align both sides of the tube to the upper tubes.**
 - (2) **Lift up the footrest so that the tubes are parallel to each other.**
 - (3) **Connect the tubes until they click into place** (Fig. 8c).

IMPORTANT! If the tube is out of the Soft Goods, reinsert the tube into the Soft Goods sleeves before connecting.

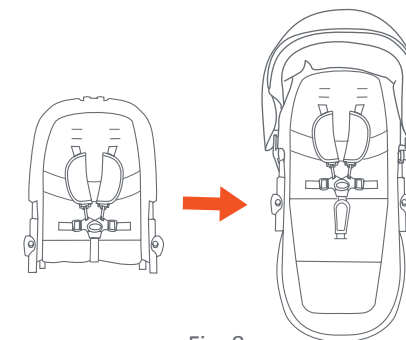

Fig. 8a

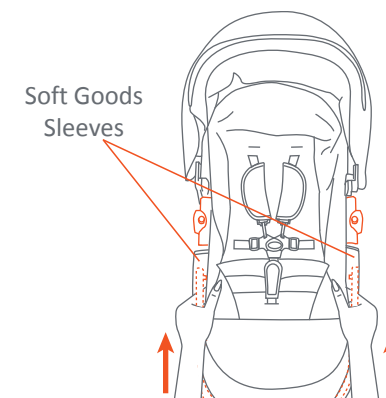

Fig. 8b

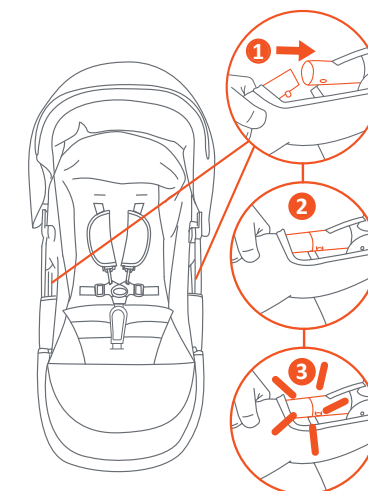

Fig. 8c

- Flip the Toddler Seat to the back side and locate the webbing on the bottom of the seat.
- Feed the webbing through the plastic loop (1) then pull backward (2) and feed the webbing through the fabric loop (3) (Fig. 8d).
- Pull the webbing so it is tight around the bottom of the seat.
- Secure the extra webbing by attaching the hook-and-loop together.

IMPORTANT! The webbing needs to be looped around the metal tube frame in (Fig. 8b).

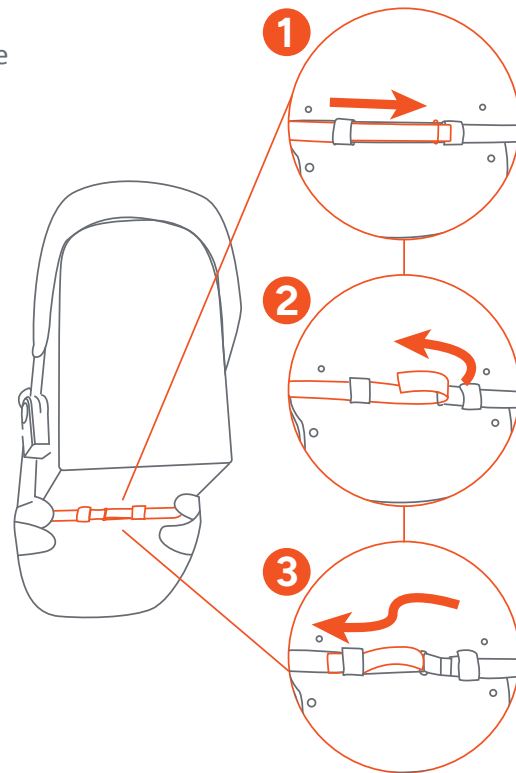

Fig. 8d

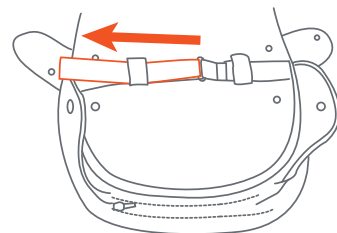

Fig. 8e

- Flip the edge of the seat fabric over the metal tube (Fig. 8f) and zip up the zipper (Fig. 8g).
- Locate the four snap buttons on the Soft Goods and snap them to the corresponding buttons (Fig. 8h).
- The Toddler Seat bottom should look like (Fig. 8i).

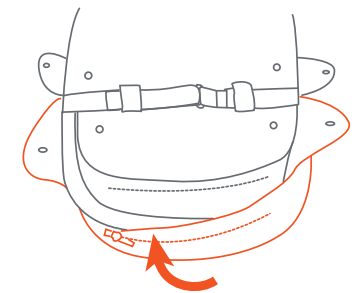

Fig. 8f

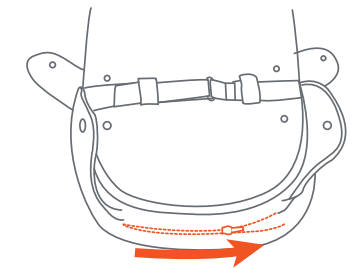

Fig. 8g

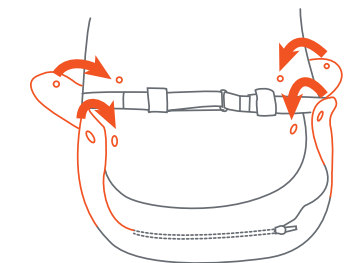

Fig. 8h

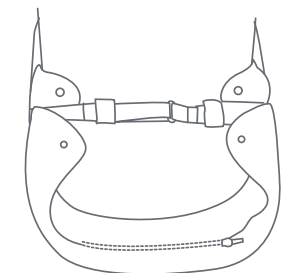

Fig. 8i

TODDLER SEAT

9) • To attach the Toddler Seat:

- **Forward-Facing:** Attach the seat by lining up the seat anchors on the side of the seat with the anchors on the wagon frame and pushing them together until they click securely (Fig. 9a).

- Push down on the Toddler Seat until there is a click (Fig. 9b).

NOTE: Ensure the Toddler Seat is fully connected to the wagon before use.

IMPORTANT! The child tray must be removed when using the Toddler Seat.

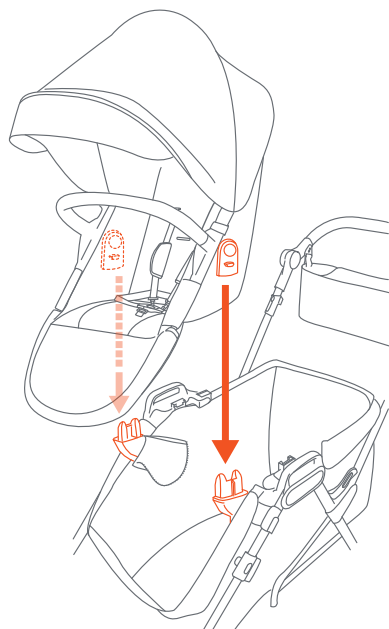

Fig. 9a

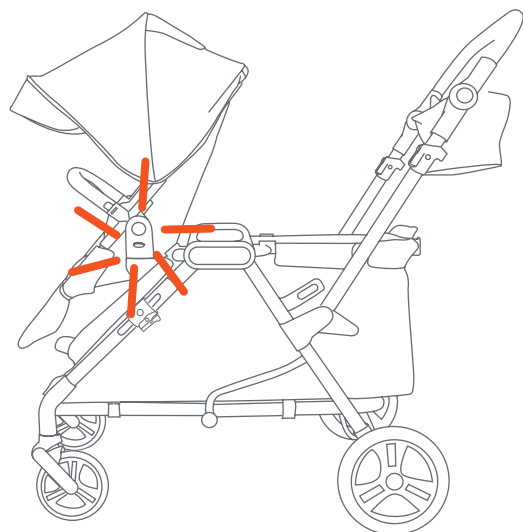

Fig. 9b

REMOVE THE TODDLER SEAT

• **To remove the Toddler Seat:** Press both of the gray release buttons on the Toddler Seat's anchors simultaneously (Fig. 9c) and lift the seat up from the wagon (Fig. 9d).

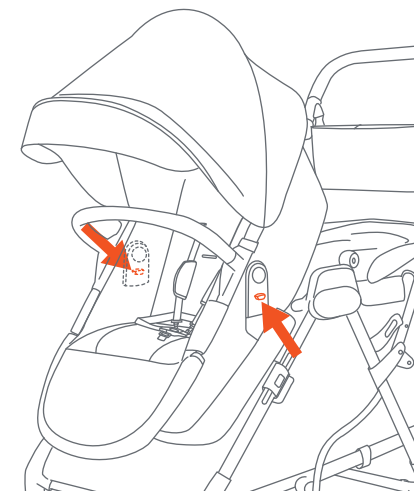

Fig. 9c

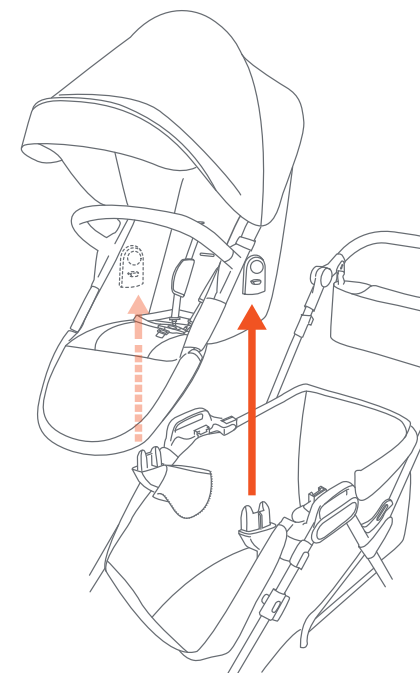

Fig. 9d

SEAT RECLINE

- **To adjust the Toddler Seat recline:** Squeeze the adjuster while pulling downwards or upwards (Fig. 9e).

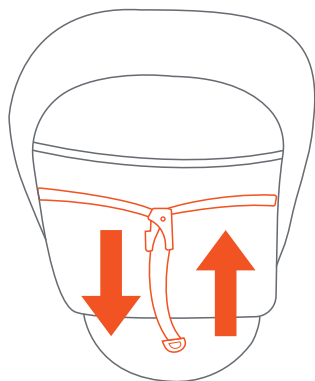

Fig. 9e

ATTACHING AND REMOVING CANOPY

- **To attach the Toddler Seat Canopy:** Slide the canopy posts into the corresponding slots on the Toddler Seat's frame (Fig. 9f).
- **To remove the Toddler Seat Canopy:** Press the canopy release tabs on the inside of both sides of the canopy. Lift the canopy to remove (Fig. 9g).

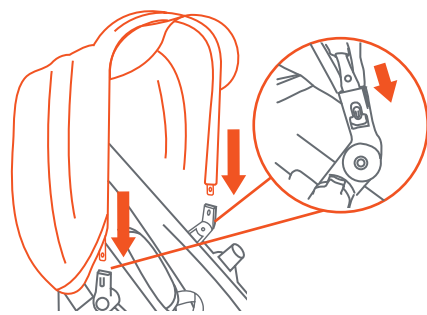

Fig. 9f

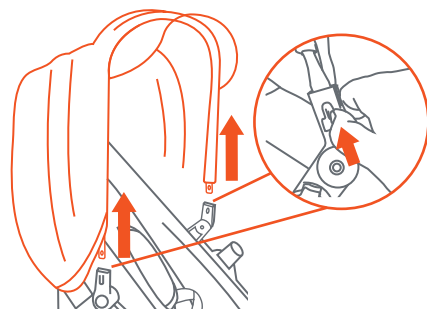

Fig. 9g

OPERATE THE TODDLER SEAT CANOPY

- **To fold and unfold the Canopy:** Push forward on the front edge of the canopy while holding the rear of the Canopy in place. To fold the Canopy, pull back on the front edge (Fig. 9h).

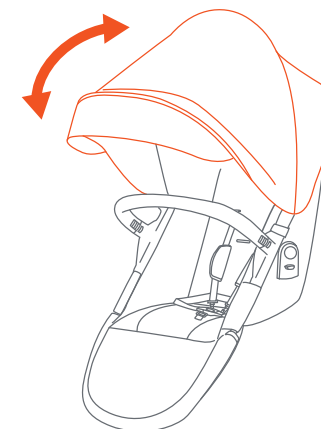

Fig. 9h

TODDLER SEAT BUMPER BAR

⚠ WARNING: DO NOT use bumper bar to lift or carry seat with child inside. The bumper bar is not a carrying handle.

- **To attach the Bumper Bar:** Line up the anchors with the slots on the seat. Push until it locks into place (Fig. 9i).
- **To remove the Bumper Bar:** press the release buttons on the bottom of the bar on each side, and pull bar out of the anchors (Fig. 9j).



Fig. 9i

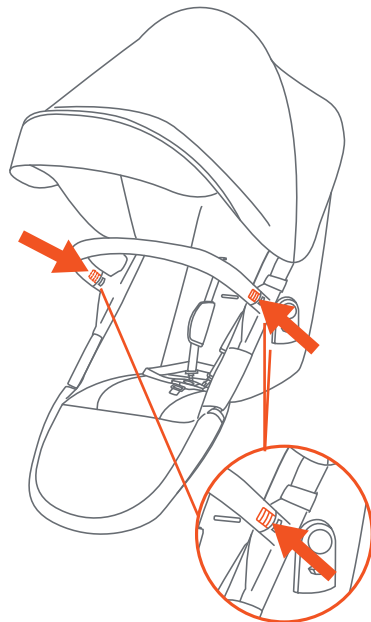

Fig. 9j

CHILD TRAY (for WAGON MODE ONLY)

⚠ WARNING: DO NOT place hot liquids or more than 5 lb (2.26 kg) in the child tray. Serious burns or unstable conditions could result.

- **To install the child tray:** Line up the Child Tray with the connectors in middle of the wagon frame. Push the Child Tray down until it clicks into place (Fig. 10a). Check to make sure the Child Tray is secure before using.

NOTE: Place the Child Tray so the warning and logo are visible and readable to the parent.

- **To remove the Child Tray:** Pull the protruding tab on the Child Tray away to disengage the tray from the connector. Lift to remove the tray (Fig. 10b). **IMPORTANT!** The front rail must be up before the Child Tray is installed.

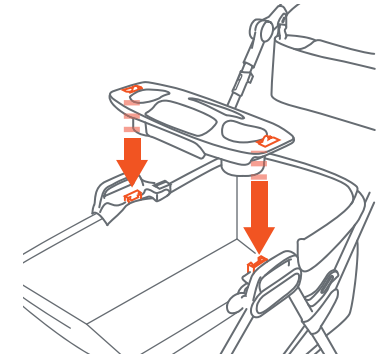

Fig. 10a

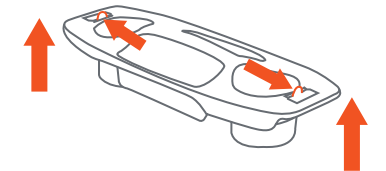

Fig. 10b

WAGON'S CANOPIES

11) **IMPORTANT: The two canopy pieces must be installed in specific positions.**

- The canopy without slits or holes **(1)** should be installed at the front of the wagon (away from the parent).
- The canopy with slits and holes **(2)** should be installed at the back of the wagon (nearest to the parent).
- **To install the canopy:** Locate the four canopy mounts on the long side rails (Fig. 11b).
- Starting with the front **(1)** canopy, slide both connectors at the end of the canopy onto the canopy mounts on the rails. Push in firmly (Fig. 11c). **NOTE: Ensure the canopy is completely snapped into position.**
- Repeat for the remaining back **(2)** canopy.
- Reverse the steps above to remove the canopies.

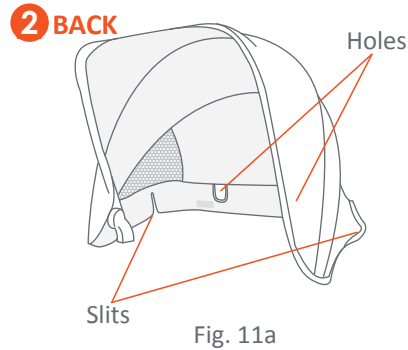
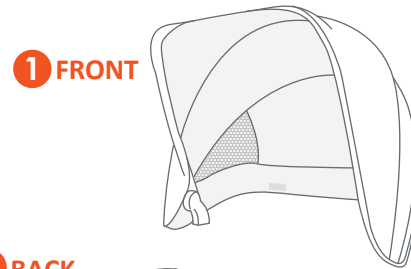

Fig. 11a

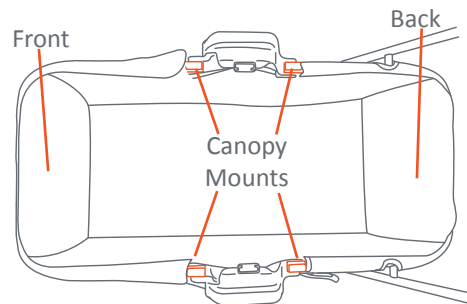

Fig. 11b

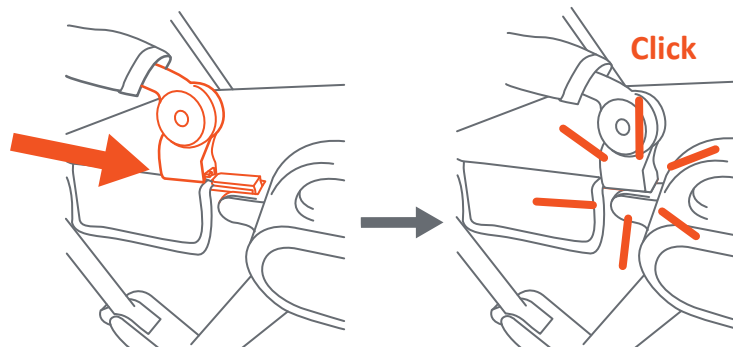
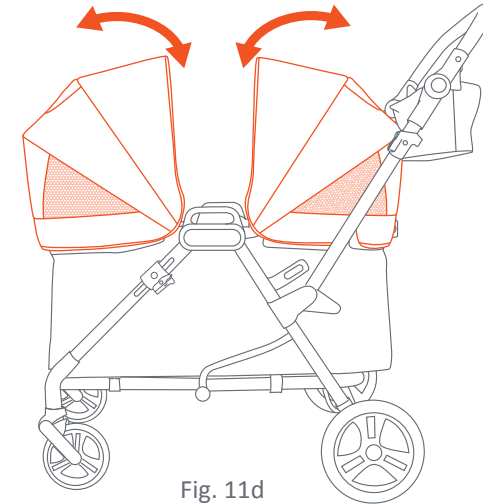

Fig. 11c

- **To open and close the canopies:** Push forward on the front edge of the canopy while holding the rear of canopy in place. Pull the canopy backwards to close (Fig. 11d).



HANDLE POSITIONS

CAUTION: DO NOT hang weight or sit on handlebar.

IMPORTANT! When going uphill or over curbs: **DO NOT PUSH.** Lift up and pull the wagon.

12) • There are 3 handle positions and 1 storing position (Fig. 12a).

- **To use the handles:** Press both the adjustment buttons on the sides on the handles (Fig. 12b).
- Move the handle to the desired position (Fig. 12a)

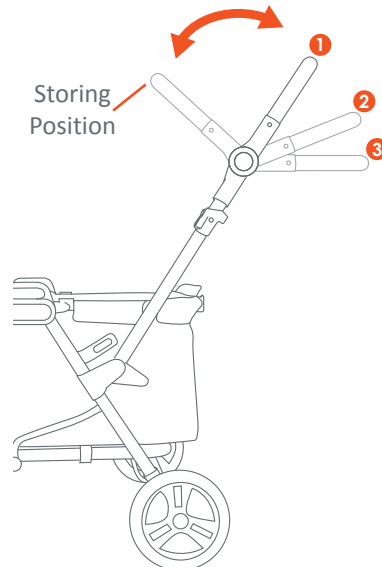

Fig. 12a

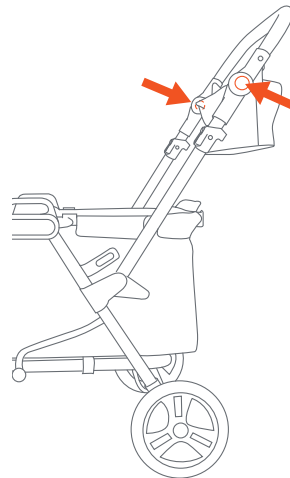

Fig. 12b

BASKET

⚠ WARNING: Storage basket only. The maximum weight capacity of the basket is 5 lb (2.26 kg). Placing more than 5 lb (2.26 kg) in the basket could result in unstable condition of the wagon.

13) • **To install:** Attach the basket from the outside frame of the wagon (near the wagon handle). Ensure both latches are straight, facing the frame. Insert by pushing in and sliding down the latches until it locks (Fig. 13a).

IMPORTANT: DO NOT put child in the basket.

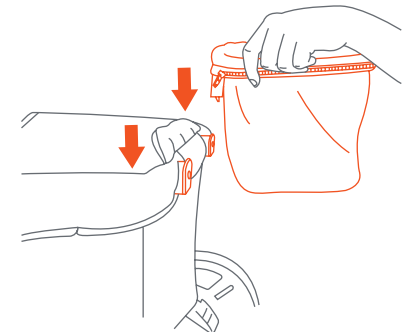

Fig. 13a

TO REMOVE BASKET

- **To detach:** Flip the basket over the wagon frame and locate the release latch. Pull the latch levers forward and lift up, until the basket comes off completely (Fig. 13b).

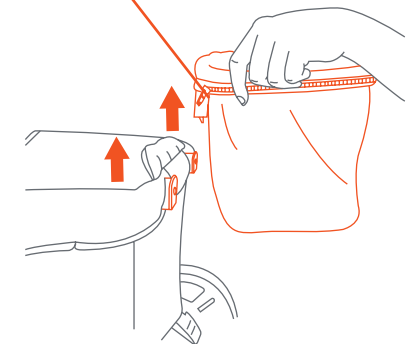
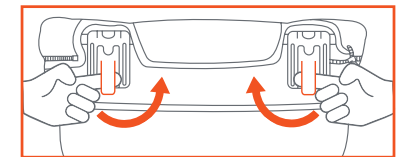

Fig. 13b

3-POINT SAFETY HARNESS

⚠️ WARNING: Avoid serious injury from falling or sliding out. **ALWAYS** use the safety harness.

STRANGULATION HAZARD: Child can strangle in loose straps. **NEVER** leave child in seat when straps are loose or undone.

- 14) • The child tray is not designed to hold the child in the wagon. Stay near and watch child during use. **NEVER** leave child unattended.
- Place the crotch strap between your child's legs. Insert the Harness Buckles into the Center Clasp with the Button.

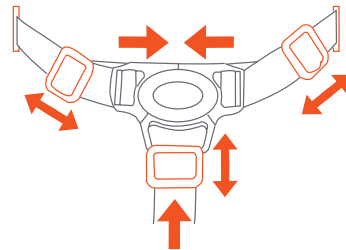

Adjust for a snug fit

Fig. 14a

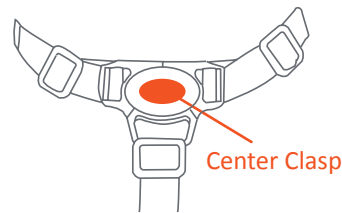

Fig. 14b

- **RELEASE!** Push the button on the center clasp to release the harness buckles (Fig. 14b).

5-POINT SAFETY HARNESS

⚠️ WARNING: Avoid serious injury from falling or sliding out. **ALWAYS** use the safety harness.

STRANGULATION HAZARD: Child can strangle in loose straps. **NEVER** leave child in seat when straps are loose or undone. **NEVER** leave children unattended.

- 15) • The shoulder straps of the 5-point harness have 3 attachment positions. Select the position that places the shoulder strap level with, or below the top of the child's shoulder (Fig. 15a). To adjust harness height unhook the shoulder strap from the crotch buckle. Feed the shoulder strap through the harness spread slots. You can access these slots from the rear of the seat underneath the fabric. Feed shoulder strap through the appropriate slot and reattach the shoulder strap to the crotch buckle.

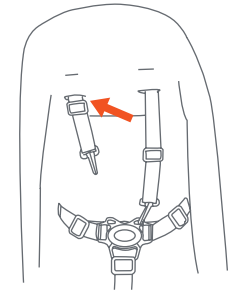

Fig. 15a

- Carefully place the child in the wagon seat and bring the safety harness around the child's waist and over the child's shoulders. Place the crotch strap between the child's legs. Insert the male end of each shoulder/waist belt into the buckle on the crotch strap. Tighten the harness so it is snug around the child's waist and over the child's shoulders (Fig. 15b).

Adjust for a snug fit

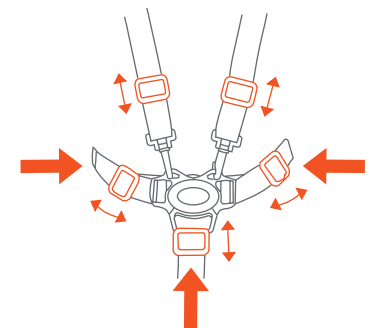

Fig. 15b

- **RELEASE!** Push button on center clasp, the harness buckles will release (Fig. 15c).

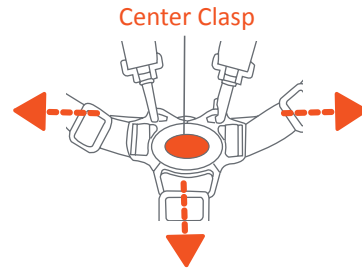

Fig. 15c

BRAKES

⚠ WARNING: ALWAYS set brakes when the wagon is not being pushed so that the wagon will not roll away. **NEVER** leave wagon unattended on a hill or incline as the wagon may slide down the hill.

- 16) • **To engage brakes:** Apply light downward pressure to the brake levers located on each rear wheel. The wagon may require slight forward or rearward movement in order to line up the teeth on the brake with each wheel brake cluster (Fig. 16).

NOTE: Check that the wagon will not move and that both brakes are properly applied.

- To release, gently lift up on the brake levers.

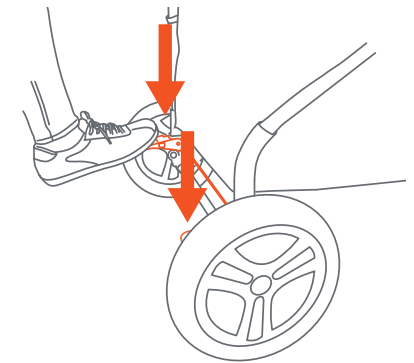

Fig. 16

REAR WHEEL REMOVAL

Detach the rear wheels as follows:

- 17) • To release the entire rear wheel assembly, push in the rear wheel release. The wheel easily detaches from the bushing (Fig. 17).

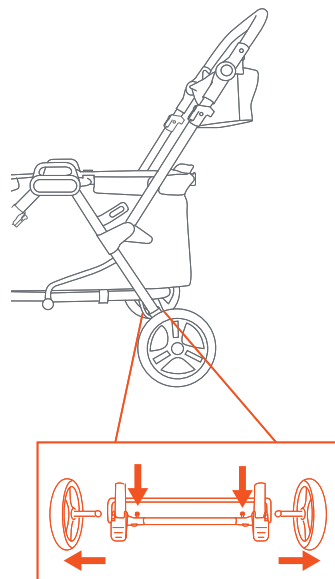

Fig. 17

FRONT WHEELS REMOVAL

- 18) • Push the metal pin on the back of the wheel and pull the wheel out to remove (Fig. 18).

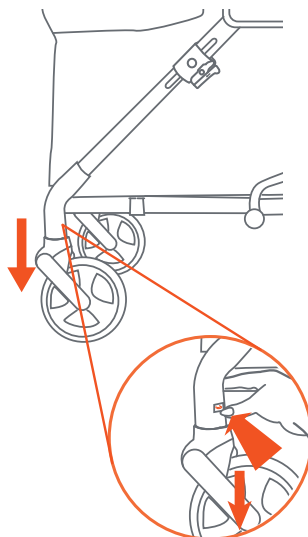

Fig. 18

TO FOLD WAGON

⚠ WARNING: ALWAYS keep children away. Care must be taken when folding the wagon to prevent finger entrapment.

CAUTION: DO NOT allow children near wagon while folding.

- 19) **IMPORTANT! BEFORE FOLDING:**
- REMOVE TODDLER SEAT OR CAR SEAT ADAPTER.
 - RAISE THE FRONT RAIL (FIG. 19a)
 - ENGAGE THE LINKED BRAKE BEFORE FOLDING THE WAGON.

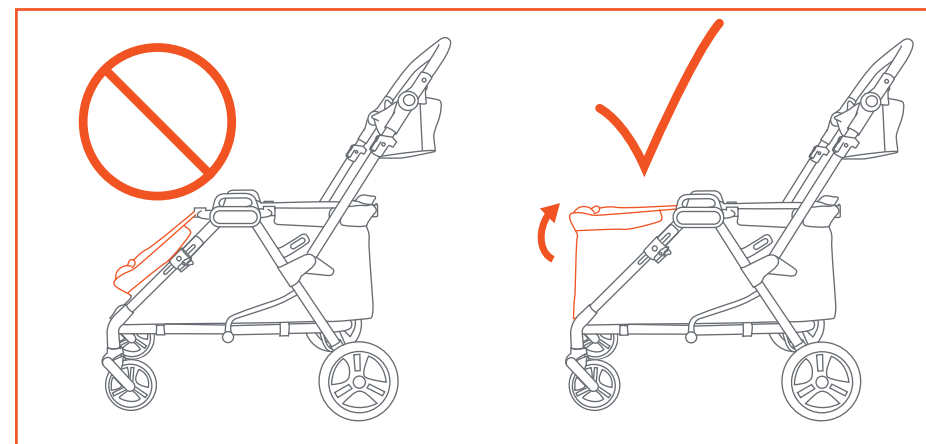

Fig. 19a

- Place both thumbs on the front button of the lock release latch and press in (1), then pull both of the lock release latches up simultaneously (2) to disengage the wagon frame (Fig. 19b).

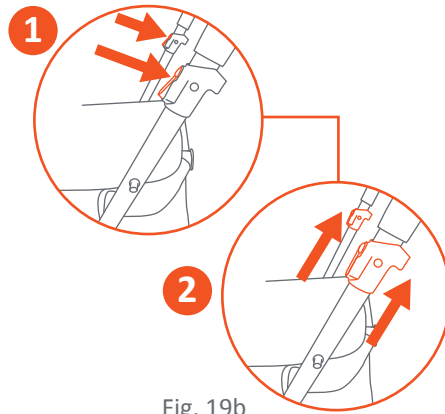

Fig. 19b

- After the lock is disengaged, hold the handlebar with one hand, and hold the side rail handle with the other (Fig. 19c). Push the handle and rail handle together to fold the wagon.

NOTE: Ensure the fold latch is securely engaged after folding by pushing the sides together.

- The handle can be put into storing position for a compact fold (Fig. 19d).

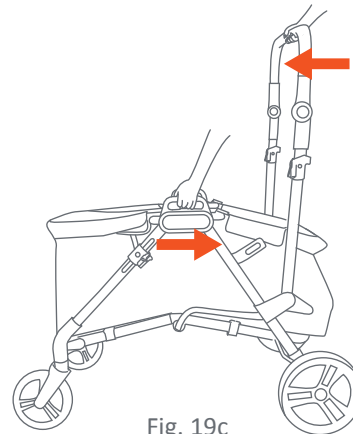

Fig. 19c

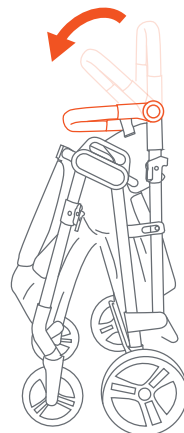

Fig. 19d

CARE AND MAINTENANCE

- Cleaning Seat Pad:** Spot clean only - Surface wash small spots with mild solution of soap and water. Rinse with water to remove soap solution. Wipe or air dry.
- Cleaning Wagon:** Surface wash wagon frame, plastic parts and fabric with mild solution of soap and water. Wipe surfaces with water to remove soap solution. Wipe or air dry.
- Check your wagon for loose screws, worn parts, torn material or stitching on a regular basis. Replace or repair parts as needed.



NOTE: NEVER use wagon if wheels do not lock into place. If you need assistance, please contact our customer service department at 1-800-328-7363, M-F, between 8am and 4:30pm, PST.

¡IMPORTANTE! Para garantizar el funcionamiento seguro del producto, siga atentamente estas instrucciones. Guarde estas instrucciones para futuras consultas.

¡IMPORTANTE! Antes del ensamblaje y de cada uso, inspeccione este producto en busca de materiales dañados, juntas sueltas, piezas faltantes o bordes afilados. **NUNCA** lo use si falta alguna pieza o está rota.

¡IMPORTANTE! Se requiere ensamblaje por parte de un adulto.

¡IMPORTANTE! Mantenga a los niños alejados durante el desembalaje y el ensamblaje.

⚠️ ADVERTENCIA: Siga todas estas instrucciones para garantizar la seguridad de su hijo. Guarde estas instrucciones para futuras consultas.

⚠️ ADVERTENCIA: Si no toma en cuenta estas advertencias, se podrían producir lesiones graves o mortales. Evite lesiones graves por caídas o resbalones, utilice **SIEMPRE** el arnés de seguridad y asegúrese de que los niños estén correctamente posicionados según estas instrucciones.

⚠️ ADVERTENCIA: **NUNCA** deje a un niño sin supervisión.

⚠️ ADVERTENCIA: **SIEMPRE** mantenga a los niños alejados. Se debe tener cuidado al plegar y desplegar el vagón para evitar atrapar los dedos.

- **PRECAUCIÓN: NUNCA** corra ni trote con este vagón. Este vagón está diseñado para un máximo de 2 niños únicamente. El uso con más de 2 niños puede provocar un desequilibrio que puede lesionar o dañar al niño. Los niños deben tener al menos 6 meses de edad y poder sentarse erguidos sin ayuda.
- Carteras, bolsas de compras, paquetes, bolsas de pañales o accesorios pueden alterar el equilibrio del vagón y provocar una condición peligrosa e inestable.
- Asegúrese de que el vagón esté completamente abierto y bloqueado en su lugar antes de permitir que un niño se acerque a él.
- La capacidad máxima de peso del vagón es de 50 libras (22.68 kg) para cada niño. La capacidad máxima de peso del vagón en combinación con cualquier accesorio es de 110 libras (49.89 kg) en total. Exceder el límite de peso provocará un desgaste y estrés excesivos en el vagón y puede generar una condición inestable peligrosa.
- El peso máximo que se puede transportar en la bandeja para niños es de 5 libras (2.26 kg).
- El peso máximo que se puede transportar en el organizador suave para padres es de 2 libras (0.90 kg).
- El peso máximo que se puede transportar en la cesta es de 5 libras (2.26 kg).
- El peso máximo del asiento infantil para automóvil es de 30 libras (13.6 kg).

- El asiento para niños pequeños está diseñado para un niño que tenga al menos 6 meses y no mida más de 40 pulgadas (102 cm) de alto. Peso máximo 50 libras (22.67 kg).
- **NUNCA** deje al niño sin supervisión.
- **NUNCA** utilice el vagón en escaleras o escaleras mecánicas.
- **NUNCA** utilice el vagón con patines, patines en línea, patinetas o bicicletas.
- **NUNCA** permita que su vagón se use como juguete.
- Para limpiar, utilice únicamente jabón o detergente doméstico suave y agua tibia sobre una esponja o un paño limpio.
- Revise periódicamente su vagón para detectar tornillos flojos, piezas desgastadas, material roto o costuras. Reemplace o repare las piezas según sea necesario.
- Suspenda el uso del vagón si funciona mal o tiene alguna falla.

Compruebe que dispone de todas las piezas para este modelo antes de montar el vagón.

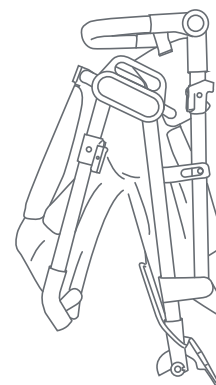

Marco del Vagón

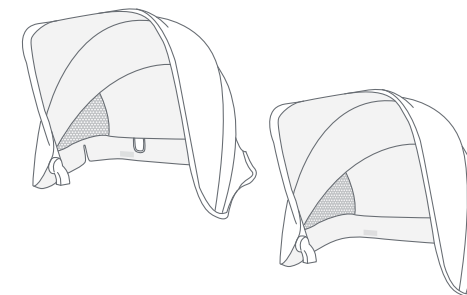

(1) Capota Delantero y (1) Trasero



Organizador Suave Para Padres



Bandeja Para Niños

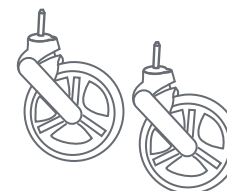

(2) Ruedas Delanteras

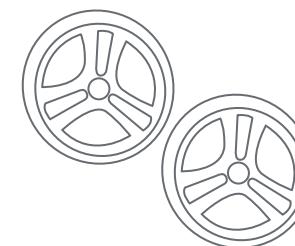

(2) Ruedas Traseras

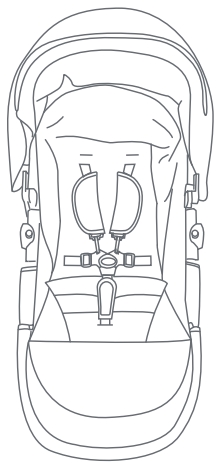

Asiento Para Niños Pequeños Con Arnés De Seguridad De 5 Puntos

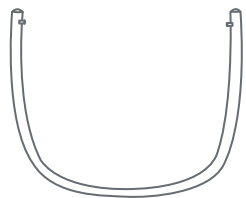

Marco De Asiento Para Niños Pequeños



Barra Frontal Para Asiento De Niño Pequeño



Cesta



*Asiento De Automóvil + Base

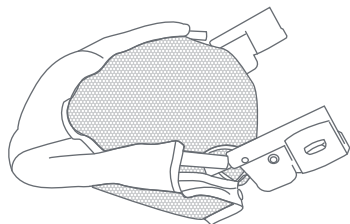

Adaptador De Asiento De Automóvil

MODOS

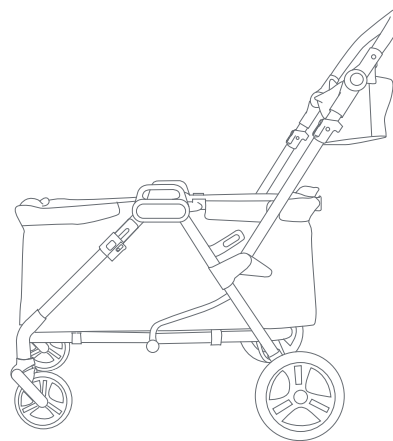

Modo Vagón



Modo Asiento De Automóvil



Modo De Cochecito Orientado Hacia Adelante

* Consulte el manual ubicado debajo del asiento del automóvil para conocer el tipo de base y las instrucciones.

CONFIGURACIÓN DEL MARCO

- 1) • Consulte el **PASO 12** si es necesario mover el mango para desplegarlo fácilmente.
 - Desenganche el pestillo plegable (Fig. 1a).
 - Despliegue el vagón empujando el centro del marco hacia abajo hasta que escuche un clic (Fig. 1b).
 - Empuje el mango del vagón para asegurarse de que el marco esté bloqueado de forma segura (Fig. 1c).

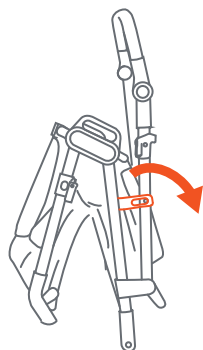

Fig. 1a

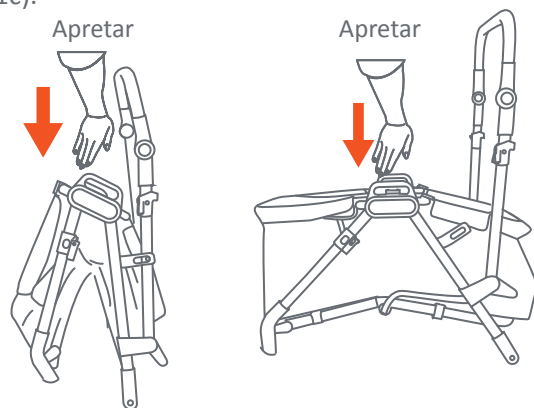

Fig. 1b

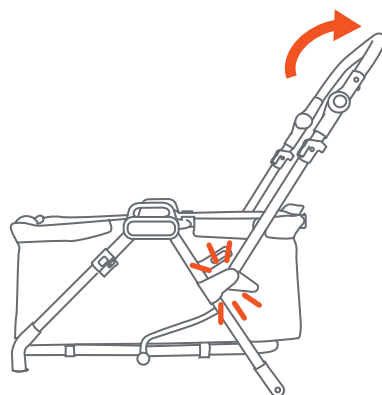

Fig. 1c

EJE TRASERO-RUEDAS

Coloque las ruedas traseras de la siguiente manera:

- 2) • Coloque la rueda trasera sobre el orificio ubicado en el costado del eje trasero. Empuje la rueda hacia el eje trasero hasta que escuche un clic. Asegúrese de que ambos lados encajen en su lugar (Fig. 2).

NOTA: NUNCA use el vagón si las ruedas no encajan en su lugar. Si necesita ayuda, comuníquese con nuestro departamento de atención al cliente al 1-800-328-7363, de lunes a viernes, entre las 8:00 a.m. y las 4:30 p.m., hora estándar del Pacífico.

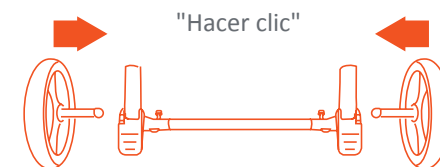

Empuje siempre cada rueda trasera hasta colocarla en su posición

Fig. 2

⚠️ ADVERTENCIA: Se debe tener cuidado al plegar y desplegar el cochecito para evitar atrapar los dedos.

PRECAUCIÓN: NO PERMITA que los niños se acerquen al cochecito mientras está plegado.

RUEDAS DELANTERAS

- 3) • Inserte el pasador del eje de la rueda delantera en el cubo de la rueda hasta que la rueda quede firmemente bloqueada en su lugar. Repita el mismo procedimiento para la otra rueda. (Fig. 3).

NOTA: Tire del conjunto de ruedas para asegurarse de que esté bien sujeto al cochecito.

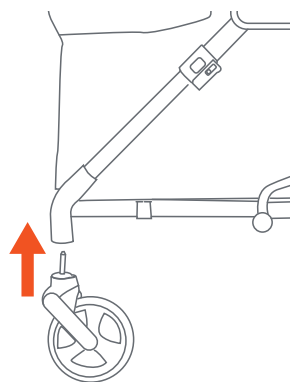

Fig. 3

ORGANIZADOR SUAVE PARA PADRES

⚠️ ADVERTENCIA: No coloque líquidos calientes ni más de 2 lb (0.90 kg) en el organizador para padres. Pueden producirse quemaduras graves o condiciones inestables.

EL MECANISMO DE FIJACIÓN PUEDE VARIAR.

- 4) • **Cómo colocar el organizador suave para padres:** Enganche la pestaña de la bandeja para padres en el pasador (Fig. 4a) del mango del vagón (Fig. 4b) utilizando uno de los siguientes métodos:

OPCIÓN 1: MÉTODO DE FIJACIÓN MEDIANTE GANCHO.

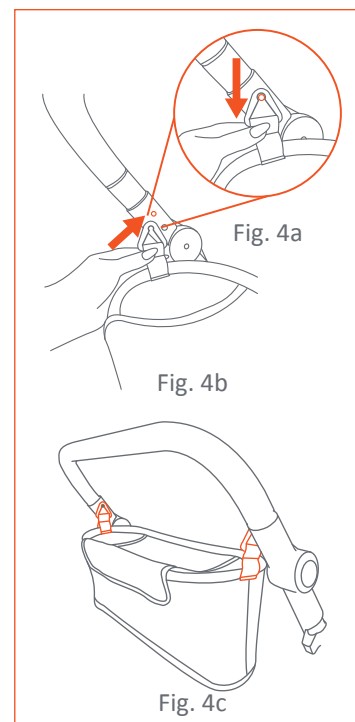

OPCIÓN 2: MÉTODO DE FIJACIÓN CON CORREA.

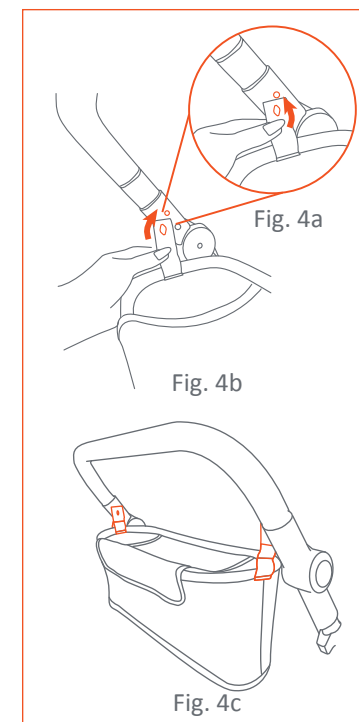

OR

- El organizador para padres debe colocarse como se muestra en la (Fig. 4c).
- Para quitar el organizador suave para padres: invierta el **PASO 4**.

MODO COCHECITO/SILLA DE AUTO

¡IMPORTANTE! RETIRE EL CAPOTA DELANTERO Y LA BANDEJA PARA NIÑOS ANTES DE USAR EL MODO ACCESORIO.

5) • Para convertir el vagón en modo cochecito/asiento de automóvil: Desde el frente del vagón, localice el pestillo de liberación de bloqueo a cada lado del vagón (Fig. 5a).

• Deslice la cubierta de la cerradura hacia abajo en ambos lados (1), luego presione el pestillo de liberación y tire hacia abajo simultáneamente (2) (Fig. 5b) hasta que el riel delantero del vagón se pliegue hacia abajo (Fig. 5c).

NOTA: Empuje el riel hacia abajo para asegurarse de que esté bien trabado antes de usarlo.

Pestillo de liberación de bloqueo

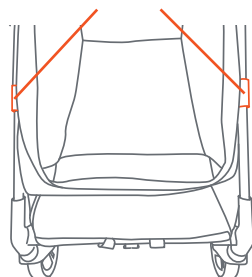

Vista frontal

Fig. 5a

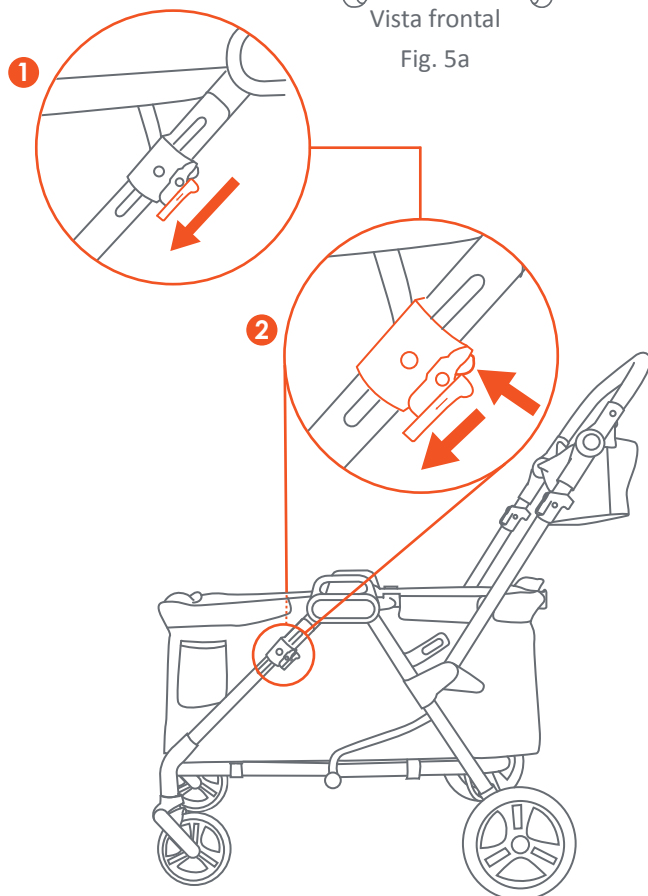

Fig. 5b

• Para volver al modo vagón: Utilice la mano derecha para desenganchar el pestillo de liberación de bloqueo **DERECHO** y la mano izquierda para levantar el riel frontal (Fig. 5d).

• Debería escucharse un clic cuando el riel frontal quede completamente bloqueado en su lugar.



Fig. 5c

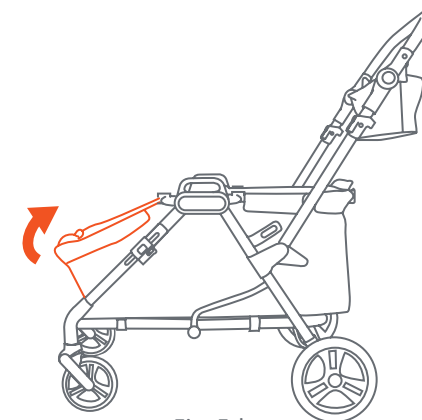

Fig. 5d

TORRE ADAPTADORA PARA ASIENTO DE AUTOMÓVIL

6) • Para ensamblar el adaptador del asiento del automóvil:

Despliegue el adaptador y colóquelo sobre una superficie plana con las correas hacia abajo (Fig. 6a).

- Conecte ambos extremos de las barras adaptadoras como se muestra en la (Fig. 6b). Asegúrese de que ambos pasadores encajen en los orificios.

NOTA: Asegúrese de que ambas correas y anillos en D estén sujetos a la barra lateral en el extremo de los pies del adaptador del asiento del automóvil.

- Asegure los botones a presión de la tela al marco del adaptador (Fig. 6c).

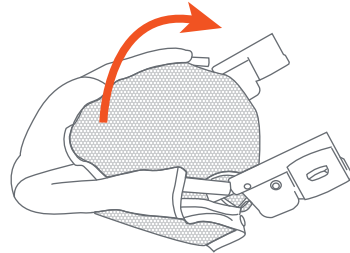

Fig. 6a

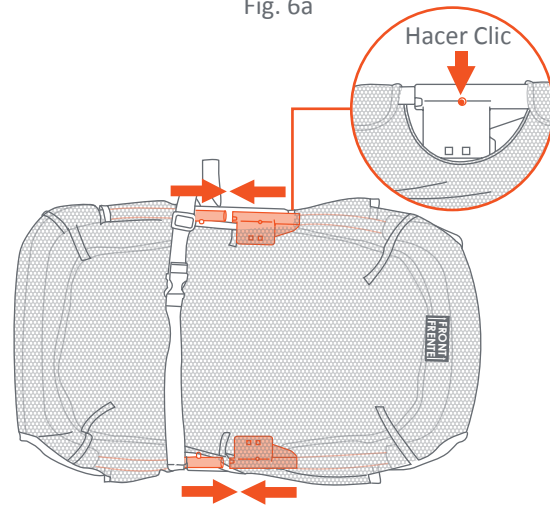

Fig. 6b

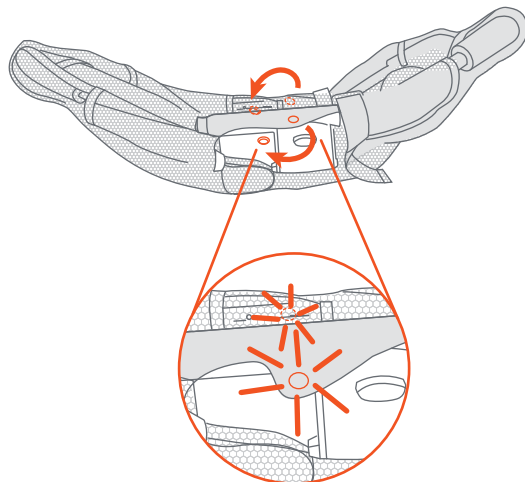

Fig. 6c

- Para preparar la torre adaptadora del asiento del automóvil para su uso: Abra la cremallera de los bolsillos que contienen la torre adaptadora en el interior del vagón (Fig. 6d). Gire los adaptadores hacia afuera desde sus posiciones de almacenamiento hasta que escuche un clic (Fig. 6e).

¡IMPORTANTE! Instale el adaptador para silla de coche de forma que la etiqueta "FRENTE" sea legible desde el manillar (Fig. 6f). Si la palabra está al revés, el adaptador para silla de coche no se instalará correctamente.

- Para colocar el adaptador para asiento de automóvil: Coloque el adaptador del asiento para el automóvil alineando los anclajes en el costado del adaptador con los anclajes en el marco del automóvil y empujándolos juntos hasta que encajen de manera segura (Fig. 6g).

NOTA: Asegúrese de que el adaptador del asiento para el automóvil esté completamente conectado al vagón antes de colocar el asiento para el automóvil.

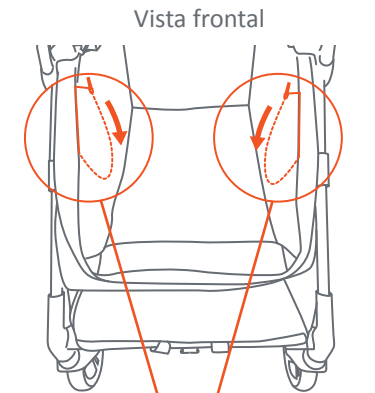

Fig. 6d



Fig. 6e

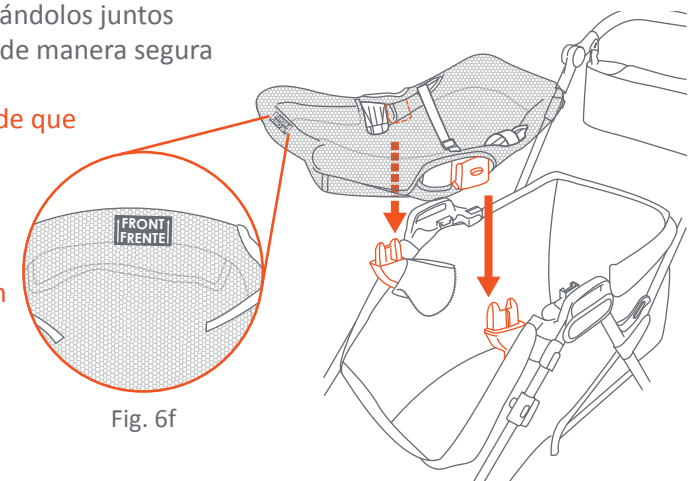

Fig. 6f

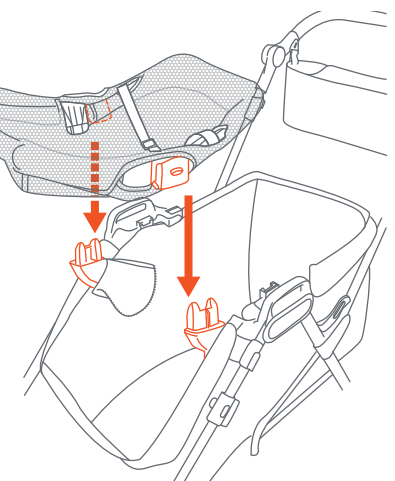

Fig. 6g

- Para desconectar el adaptador del asiento del automóvil: Presione simultáneamente ambos botones de liberación grises en los anclajes del adaptador del asiento (Fig. 6g) y levante el adaptador del vagón (Fig. 6h).

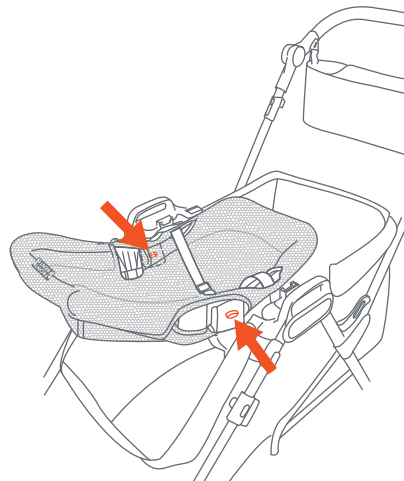

Fig. 6g

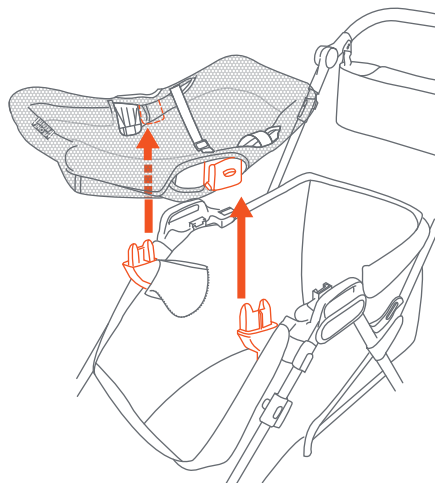

Fig. 6h

SILLA DE AUTOMÓVIL PARA NIÑOS

⚠ ADVERTENCIA: Para evitar lesiones graves por caídas o resbalones, **SIEMPRE** utilice el arnés del asiento infantil para automóvil.

⚠ ADVERTENCIA: **SIEMPRE** asegúrese de que el asiento infantil para automóvil esté colocado correctamente, asegurado con la correa de seguridad y con el respaldo del asiento **NO** colocado demasiado vertical. La cabeza del niño debe reposar apoyada contra el asiento. Si el respaldo del asiento está colocado demasiado vertical, la cabeza de un niño desde recién nacido hasta los seis meses podría caerse hacia adelante.

ATENCIÓN: Los asientos para bebés para automóvil CS02 EZ-Lift PLUS, CS03 EZ-Lift PRO y CS04 Secure Lift deben conectarse al adaptador de asiento para automóvil solo cuando el marco del vagón esté plegado.

- 7) • Para colocar el asiento del automóvil: Alinee el émbolo del asiento para el automóvil con el conector del émbolo en el adaptador del asiento para el automóvil (Fig. 7a). Presione el asiento del automóvil hacia abajo hasta que escuche un clic (Fig. 7b).

NOTA: Asegúrese de que el asiento para el automóvil esté completamente asentado en el adaptador antes de usarlo.

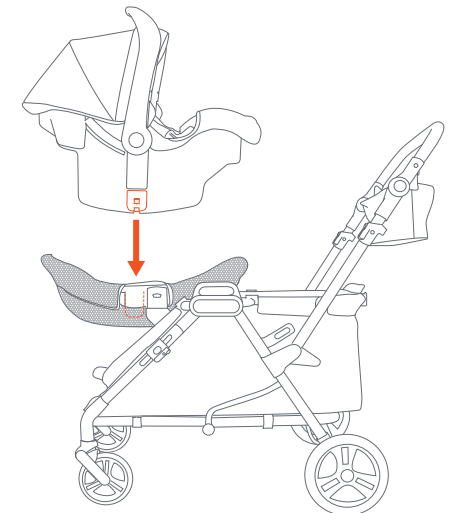

Fig. 7a

- **Para quitar el asiento del automóvil:** Coloque el mango en la posición de transporte (Fig. 7c). Apriete la manija de liberación ubicada en la parte superior trasera del asiento del automóvil y levántelo para retirarlo del cochecito (Fig. 7d).



Fig. 7b

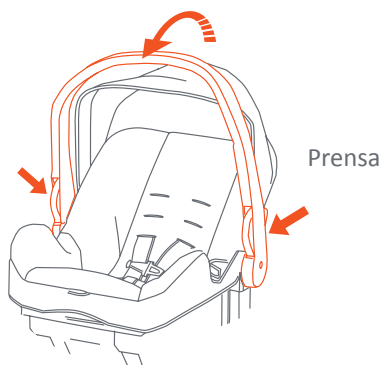

Fig. 7c

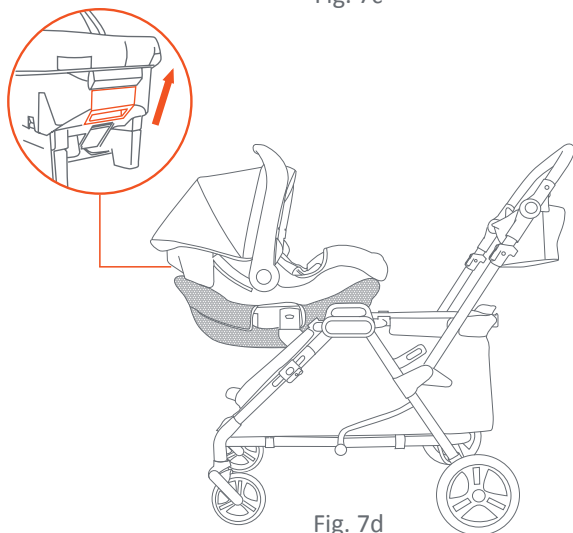

Fig. 7d

CÓMO INSTALAR EL ASIENTO PARA NIÑOS PEQUEÑOS

- 8) • Despliegue completamente el asiento para niños pequeños (Fig. 8a).
 - Alinee el marco de metal con los tubos del marco del asiento para niños pequeños (Fig. 8b).
 - **Para montar el asiento para niños pequeños:** (1) Alinee ambos lados del tubo con los tubos superiores. (2) Levante el reposapiés de modo que los tubos queden paralelos entre sí. (3) Conecte los tubos hasta que encajen en su lugar (Fig. 8c).
- ¡IMPORTANTE!** Si el tubo está fuera de los artículos blandos, vuelva a insertarlo en las mangas de los artículos blandos antes de conectarlo.

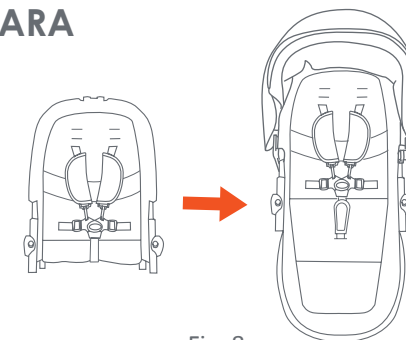

Fig. 8a

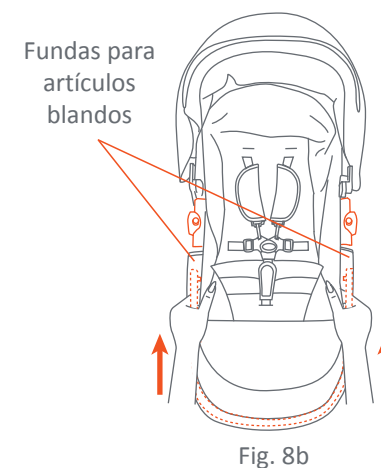

Fig. 8b

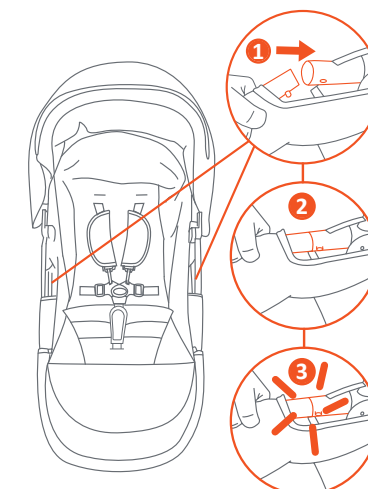

Fig. 8c

- Gire el asiento para niños pequeños hacia atrás y localice la correa en la parte inferior del asiento.
- Pase la cinta a través del lazo de plástico (1), luego tire hacia atrás (2) y pase la cinta a través del lazo de tela (3) (Fig. 8d).
- Tire de la cinta hasta que quede ajustada alrededor de la parte inferior del asiento.
- Asegure la cinta adicional uniendo el gancho y el bucle. **¡IMPORTANTE!** La cinta debe enrollarse alrededor del marco del tubo de metal (Fig. 8b).

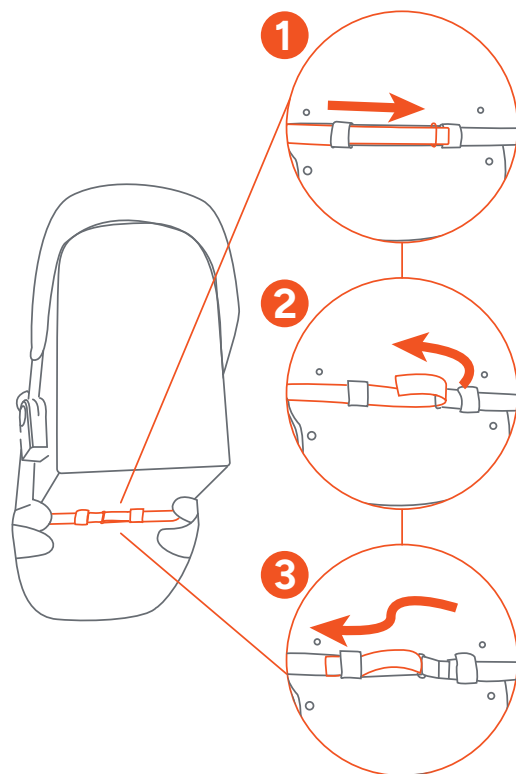

Fig. 8d

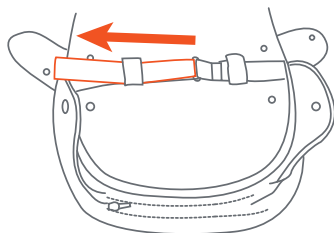

Fig. 8e

- Doble el borde de la tela del asiento sobre el tubo de metal (Fig. 8f) y cierre la cremallera (Fig. 8g).
- Localice los cuatro botones a presión en los artículos blandos y ajústelos a los botones correspondientes (Fig. 8h).
- La parte inferior del asiento para niños pequeños debe verse como (Fig. 8i).

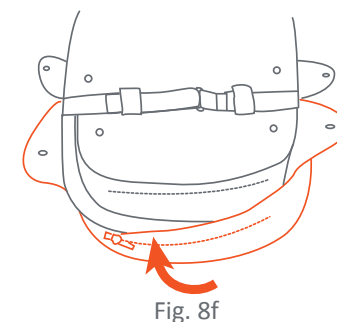

Fig. 8f

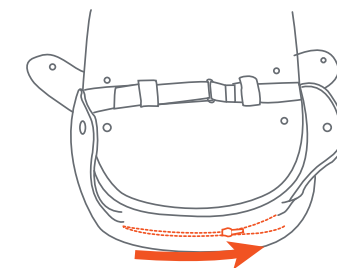

Fig. 8g

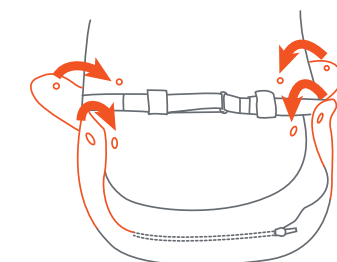

Fig. 8h

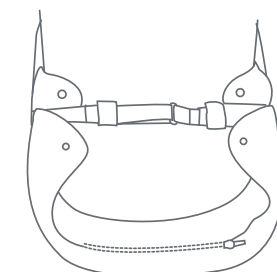

Fig. 8i

Asiento para niños pequeños

9) • Para colocar el asiento para niños pequeños:

- **Orientado hacia delante:** Fije el asiento alineando los anclajes del asiento en el costado del mismo con los anclajes en el marco del vagón y empujándolos juntos hasta que encajen firmemente (Fig. 9a).
- Empuje hacia abajo el asiento para niños pequeños hasta que escuche un clic (Fig. 9b).

NOTA: Asegúrese de que el asiento para niños pequeños esté completamente conectado al vagón antes de usarlo.

¡IMPORTANTE! La bandeja para niños debe retirarse cuando se utiliza el asiento para niños pequeños.

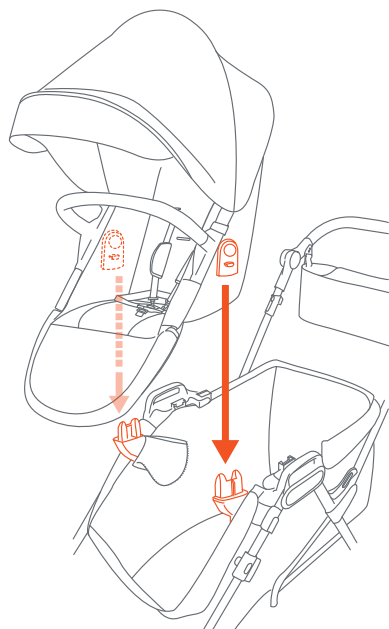

Fig. 9a

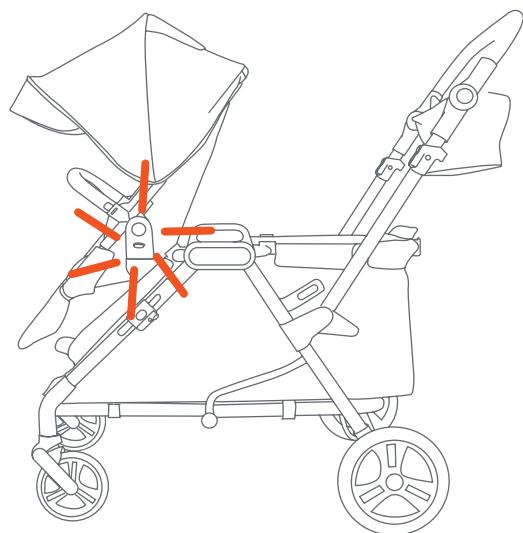

Fig. 9b

RETIRE EL ASIENTO DEL NIÑO PEQUEÑO

- **Para quitar el asiento para niños pequeños:** Presione simultáneamente ambos botones de liberación grises en los anclajes del asiento para niños pequeños (Fig. 9c) y levante el asiento del vagón (Fig. 9d).

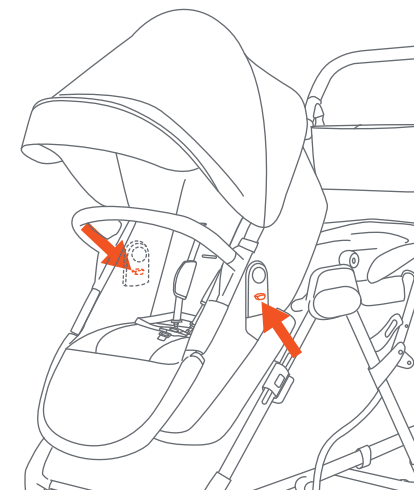

Fig. 9c

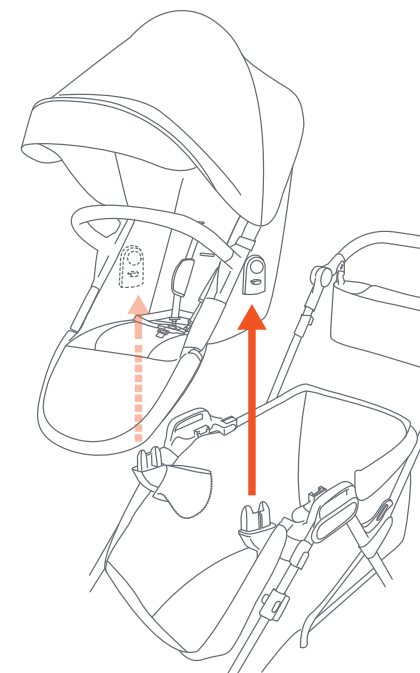

Fig. 9d

RECLINACIÓN DEL ASIENTO

- **Para ajustar la reclinación del asiento para niños pequeños:** Apriete el ajustador mientras tira hacia abajo o hacia arriba (Fig. 9e).

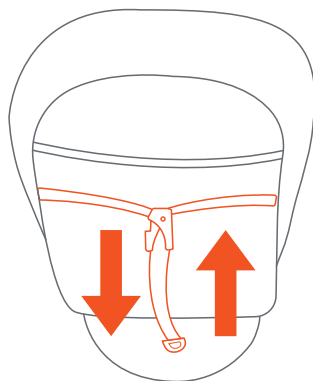

Fig. 9e

CÓMO MONTAR Y DESMONTAR EL CAPOTA

- **Para colocar la capota del asiento para niños pequeños:** Deslice los postes de la capota en las ranuras correspondientes en el marco del asiento para niños pequeños (Fig. 9f).
- **Para quitar la capota del asiento para niños pequeños:** Presione las pestañas de liberación de la capota en el interior de ambos lados de la capota. Levante la capota para quitarlo (Fig. 9g).

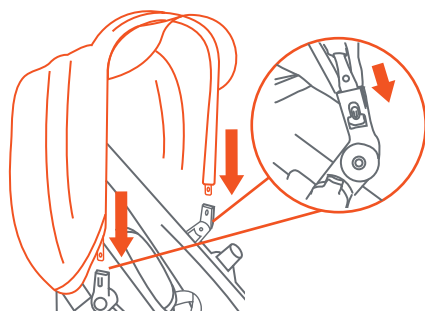

Fig. 9f

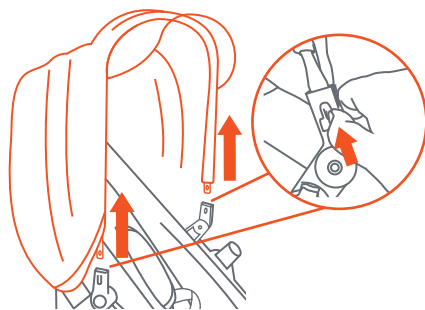

Fig. 9g

OPERAR EL CAPOTA DEL ASIENTO PARA NIÑOS PEQUEÑOS

- **Para plegar y desplegar la capota:** Empuje hacia adelante el borde delantero de la capota mientras sostiene la parte trasera de la capota en su lugar. Para plegar la capota, tire hacia atrás del borde delantero (Fig. 9h).

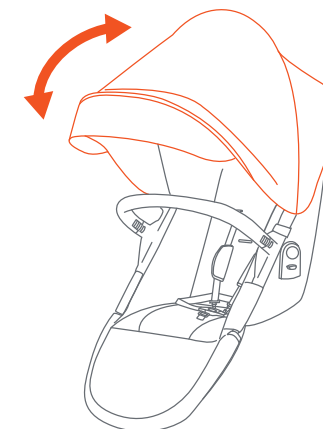

Fig. 9h

BARRA FRONTAL DEL ASIENTO PARA NIÑOS PEQUEÑOS

⚠️ ADVERTENCIA: **NO** use la barra frontal para levantar o transportar el asiento con el niño adentro. La barra frontal no es una manija de transporte.

- **Para colocar la barra frontal:** Alinee los anclajes con las ranuras del asiento. Empuje hasta que encaje en su lugar (Fig. 9i).
- **Para quitar la barra frontal:** presione los botones de liberación en la parte inferior de la barra en cada lado y tire de la barra para sacarla de los anclajes (Fig. 9j).

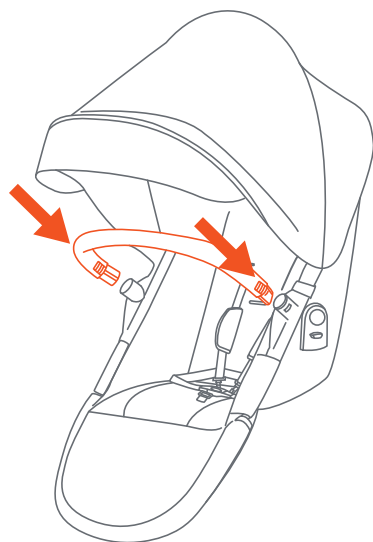

Fig. 9i

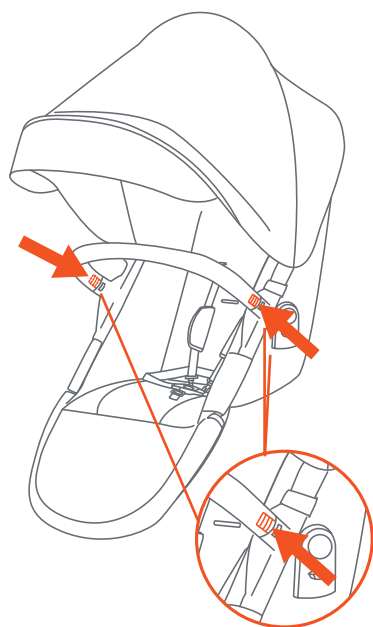

Fig. 9j

BANDEJA PARA NIÑOS (SOLO PARA MODO VAGÓN)

⚠️ ADVERTENCIA: **NO** coloque líquidos calientes o más de 5 lb (2.26 kg) en la bandeja para niños. Podrían producirse quemaduras graves o condiciones inestables.

- 10) • **Para instalar la bandeja para niños:** Alinee la bandeja para niños con los conectores en el medio del marco del vagón. Empuje la bandeja para niños hacia abajo hasta que encaje en su lugar (Fig. 10a). Verifique que la bandeja para niños esté bien asegurada antes de usarla.

NOTA: Coloque la bandeja para niños de manera que la advertencia y el logotipo sean visibles y legibles para los padres.

- **Para quitar la bandeja para niños:** Tire de la pestaña que sobresale de la bandeja para niños para desconectar la bandeja del conector. Levante para retirar la bandeja (Fig. 10b).
- ¡IMPORTANTE!** El riel frontal debe estar levantado antes de instalar la bandeja para niños.

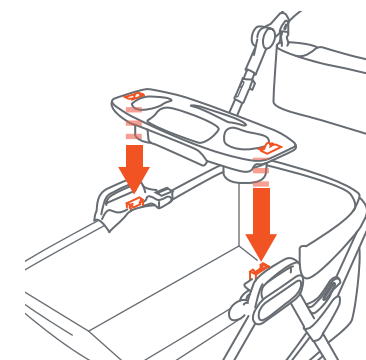

Fig. 10a

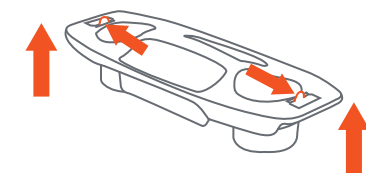

Fig. 10b

CAPOTAES PARA VAGÓN

11) ¡IMPORTANTE!: Las dos piezas de la capota deben instalarse en posiciones específicas.

- La capota sin ranuras ni agujeros (1) debe instalarse en la parte delantera del vagón (lejos del padre).
- La capota con ranuras y agujeros (2) debe instalarse en la parte trasera del vagón (más cerca del padre).
- **Para instalar la capota:** Ubique los cuatro soportes de la capota en los rieles laterales largos (Fig. 11b).
- Comenzando con la capota delantera (1), deslice ambos conectores en el extremo de la capota sobre los soportes de la capota en los rieles. Empuje firmemente (Fig. 11c).
NOTA: Asegúrese de que la capota esté completamente encajada en su posición.
- Repita el procedimiento para la capota trasera restante (2).
- Invierta los pasos anteriores para quitar las capotas.

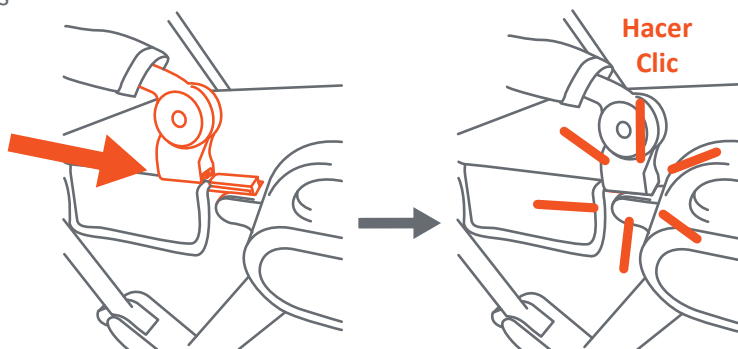
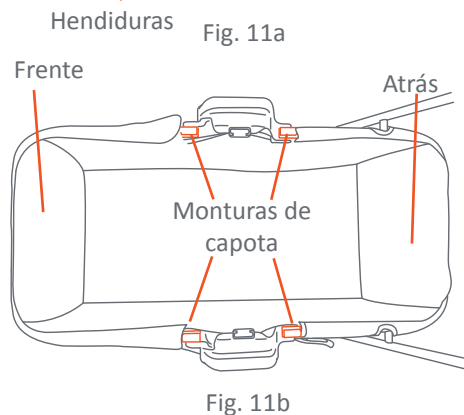
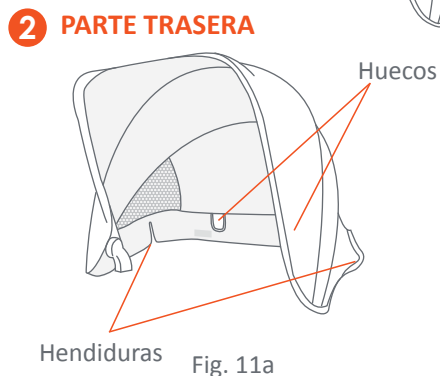
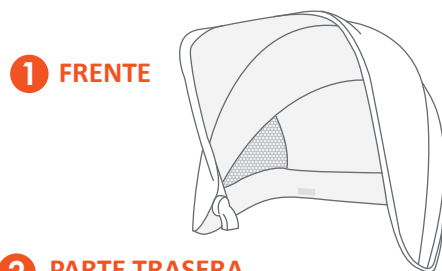

Fig. 11c

- **Para abrir y cerrar las capotas:** Empuje hacia adelante el borde delantero de la capota mientras sostiene la parte trasera de la capota en su lugar. Tire de la capota hacia atrás para cerrarlo (Fig. 11d).

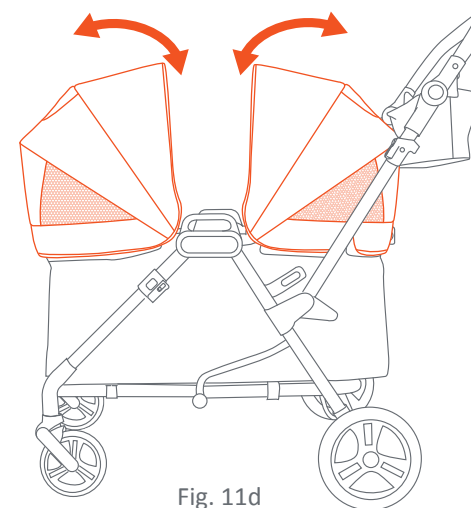

Fig. 11d

POSICIONES DE LA MANIJA

PRECAUCIÓN: NO cuelgue pesas ni se siente en el manillar.

¡IMPORTANTE! Al subir una pendiente o subir bordillos: NO EMPUJE. Levante y tire del vagón.

12) • Hay 3 posiciones de manija y 1 posición de almacenamiento (Fig. 12a).

- Para usar las manijas: Presione ambos botones de ajuste ubicados en los lados de las manijas (Fig. 12b).

- Mueva la manija a la posición deseada (Fig. 12a)



Fig. 12a

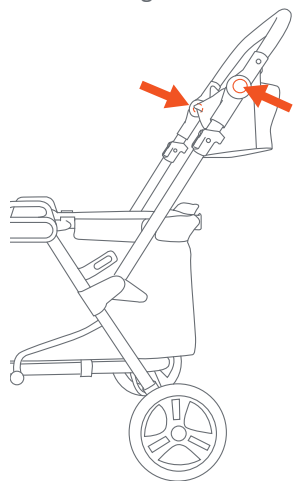

Fig. 12b

CESTA

⚠️ ADVERTENCIA: Cesta para almacenamiento únicamente. La capacidad máxima de peso de la cesta es de 5 lb (2.26 kg). Colocar más de 5 lb (2.26 kg) en la cesta podría provocar que el vagón se vuelva inestable.

13) • Para instalar: Coloque la cesta desde el marco exterior del vagón (cerca del asa del vagón). Asegúrese de que ambos pestillos estén rectos y orientados hacia el marco. Inserte empujando y deslizando hacia abajo los pestillos hasta que encajen (Fig. 13a).

¡IMPORTANTE: NO coloque al niño en la cesta.

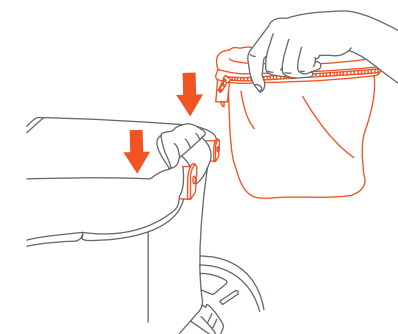

Fig. 13a

PARA QUITAR LA CESTA

- Para separar: Gire la cesta sobre el marco del vagón y localice el pestillo de liberación. Tire las palancas del pestillo hacia adelante y levántelas hasta que la cesta salga completamente (Fig. 13b).

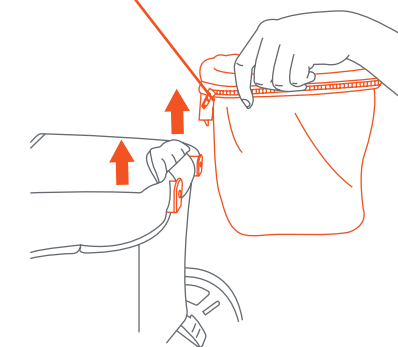
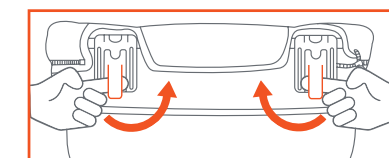

Fig. 13b

ARNÉS DE SEGURIDAD DE 3 PUNTOS

⚠️ ADVERTENCIA: Evite lesiones graves por caídas o resbalones. Utilice siempre el arnés de seguridad.

PELIGRO DE ESTRANGULAMIENTO: El niño puede estrangularse con las correas sueltas. Nunca deje al niño en el asiento cuando las correas estén sueltas o sin terminar de colocar.

14) • La bandeja para niños no está diseñada para sostener al niño en el cochecito. Permanezca cerca y vigile al niño durante el uso. **NUNCA** deje al niño sin supervisión.

• Coloque la correa de la entrepierna entre las piernas de su hijo. Inserte las hebillas del arnés en el cierre central con el botón.

• **¡LANZAMIENTO!** Presione el botón en el broche central para liberar las hebillas del arnés (Fig. 14b).

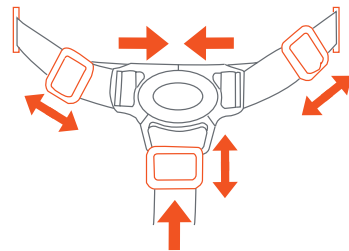

Ajustar para un agarre perfecto

Fig. 14a

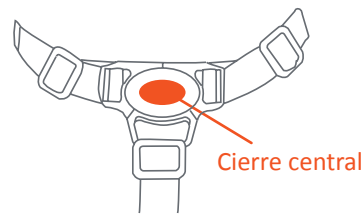

Fig. 14b

ARNÉS DE SEGURIDAD DE 5 PUNTOS

⚠️ ADVERTENCIA: Evite lesiones graves por caídas o resbalones. Utilice siempre el arnés de seguridad.

PELIGRO DE ESTRANGULAMIENTO: El niño puede estrangularse con las correas sueltas. Nunca deje al niño en el asiento cuando las correas estén sueltas o sin terminar de colocar.

NUNCA deje a un niño sin supervisión.

15) Las correas de hombros del arnés de 5 puntos tienen 3 posiciones de sujeción. Seleccione la posición que coloque la correa del hombro al nivel o debajo de la parte superior del hombro del niño (Fig. 15a). Para ajustar la altura del arnés, desenganche la correa del hombro de la hebillas de la entrepierna. Pase la correa del hombro a través de las ranuras de separación del arnés. Puede acceder a estas ranuras desde la parte trasera del asiento debajo de la tela. Pase la correa del hombro a través de la ranura correspondiente y vuelva a colocarla en la hebillas de la entrepierna.

• Coloque con cuidado al niño en el asiento del cochecito y coloque el arnés de seguridad alrededor de la cintura del niño y sobre los hombros. Coloque la correa de la entrepierna entre las piernas del niño. Inserte el extremo macho de cada cinturón de hombro/cintura en la hebillas de la correa de la entrepierna. Ajuste el arnés para que quede ceñido alrededor de la cintura del niño y sobre sus hombros (Fig. 15b).

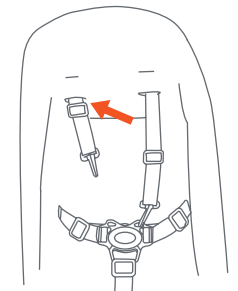

Fig. 15a

Ajustar para un agarre perfecto

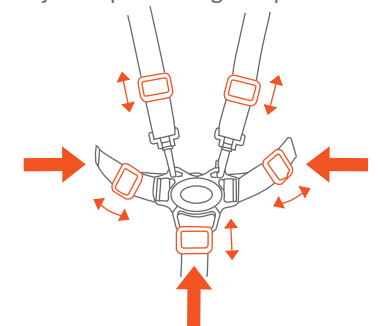

Fig. 15b

- **¡LIBERAR!** Presione el botón en el broche central; las hebillas del arnés se liberarán (Fig. 15c).

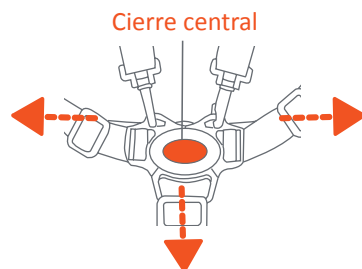

Fig. 15c

FRENOS

⚠ ADVERTENCIA: Coloque siempre los frenos cuando no esté empujando el cochecito para que no se desplace. NUNCA deje el cochecito desatendido en una colina o pendiente, ya que podría deslizarse por la colina.

- 16) • **Para activar los frenos:** Aplique una ligera presión hacia abajo en las palancas de freno ubicadas en cada rueda trasera. Puede ser necesario mover el cochecito hacia adelante o hacia atrás de manera sutil para alinear los dientes del freno con el espacio para freno de cada rueda (Fig. 16).

NOTA: Verifique que el vagón no se mueva y que ambos frenos estén correctamente aplicados.

- Para soltar, levante suavemente las palancas de freno.

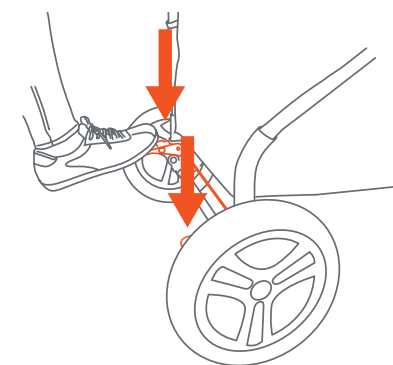

Fig. 16

DESMONTAJE DE LA RUEDA TRASERA

Separe las ruedas traseras de la siguiente manera:

- 17) • Para liberar todo el conjunto de la rueda trasera, presione el mecanismo de liberación de la rueda trasera. La rueda se separa fácilmente del buje (Fig. 17).

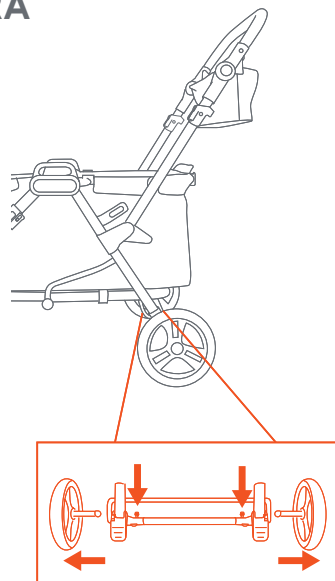

Fig. 17

DESMONTAJE DE RUEDAS DELANTERAS

- 18) • Empuje el pasador de metal en la parte posterior de la rueda y tire de la rueda hacia afuera para quitarla (Fig. 18).

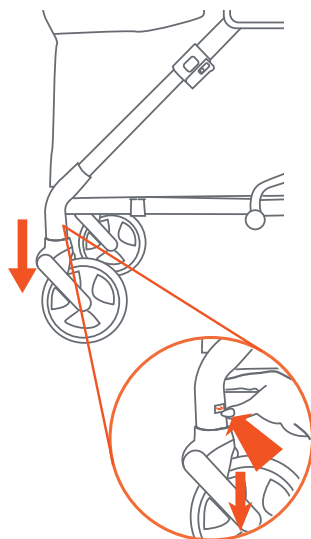

Fig. 18

PARA PLEGAR VAGÓN

⚠️ ADVERTENCIA: SIEMPRE mantenga a los niños alejados. Se debe tener cuidado al plegar el vagón para evitar atrapar los dedos.

PRECAUCIÓN: NO permita que los niños se acerquen al vagón mientras está plegado.

19) ¡¡IMPORTANTE! ANTES DE PLEGAR:

- RETIRE EL ASIENTO DEL NIÑO PEQUEÑO O EL ADAPTADOR DEL ASIENTO DEL AUTOMÓVIL.
- LEVANTE EL RIEL DELANTERO (FIG. 19a).
- ACCIONE EL FRENO ANTES DE PLEGAR EL VAGÓN.

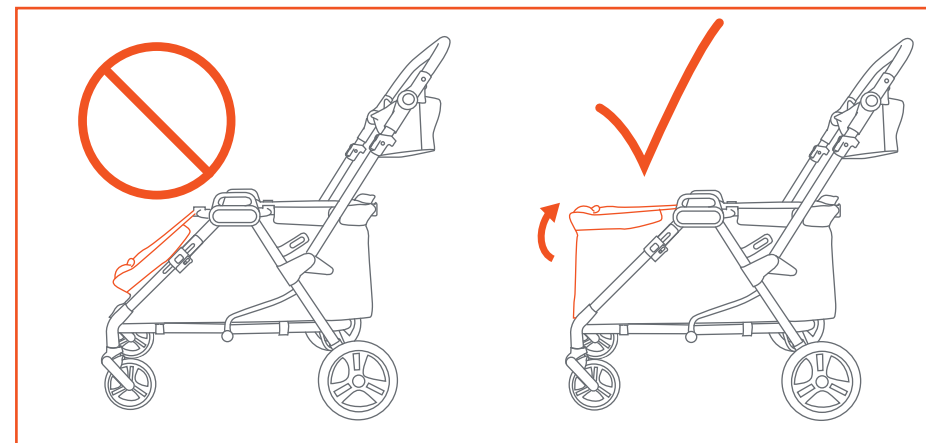

Fig. 19a

- Coloque ambos pulgares en el botón frontal del pestillo de liberación de bloqueo y presione **(1)**, luego tire hacia arriba ambos pestillos de liberación de bloqueo simultáneamente **(2)** para desenganchar el marco del vagón (Fig. 19b).

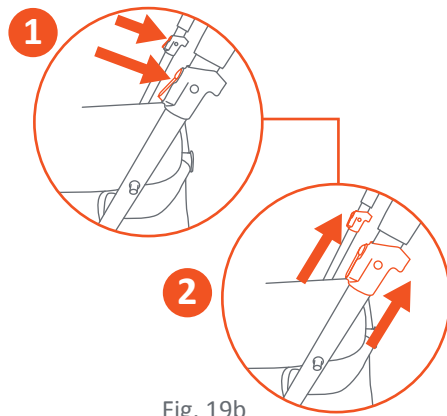

Fig. 19b

- Después de desactivar el bloqueo, sujete la barra del manillar con una mano y la manija del riel lateral con la otra (Fig. 19c). Empuje la manija y la manija del riel juntos para plegar el vagón.

NOTA: Asegúrese de que el pestillo de plegado esté bien enganchado después de plegarlo presionando los lados para juntarlos.

- La manija se puede colocar en posición de almacenamiento para un plegado compacto (Fig. 19d).

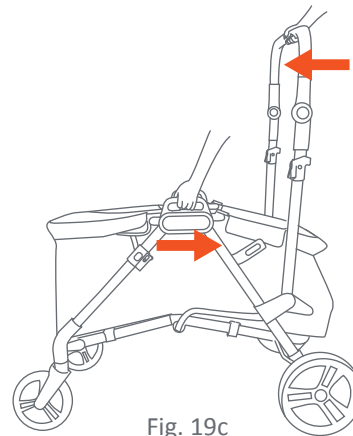

Fig. 19c

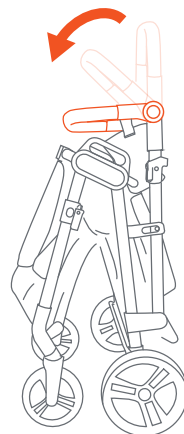

Fig. 19d

CUIDADO Y MANTENIMIENTO

- Limpieza de la almohadilla del asiento:** Limpieza localizada únicamente: lave la superficie de las manchas pequeñas con una solución suave de agua y jabón. Enjuague con agua para eliminar la solución de jabón. Limpiar o secar al aire.
- Limpieza del cochecito:** Lave la superficie del marco del cochecito, las piezas plásticas y la tela con una solución suave de agua y jabón. Limpie las superficies con agua para eliminar la solución de jabón. Limpiar o secar al aire.
- Revise periódicamente su cochecito para detectar tornillos flojos, piezas desgastadas, material roto o costuras. Reemplace o repare las piezas según sea necesario.



NOTA: NUNCA use el vagón si las ruedas no encajan en su lugar. Si necesita ayuda, comuníquese con nuestro departamento de atención al cliente al 1-800-328-7363, de lunes a viernes, entre las 8:00 a.m. y las 4:30 p.m., hora estándar del Pacífico.

