

WARRANTY

DO NOT RETURN YOUR PRODUCT TO THE STORE. PLEASE CONTACT BABY TREND® FOR REPLACEMENT PARTS, SERVICE AND REPAIR.

The Baby Trend® warranty covers workmanship defects within 1 year of purchase. Any product which has been subjected to misuse, abuse, abnormal use, excessive wear and tear, improper assembly, negligence, environmental exposure, alteration or accident, or has had its serial number altered or removed invalidates all claims against the manufacturer. Any damage to property during installation is the sole responsibility of the end user.

Customer Service Department can be contacted at customerservice@babytrend.com. Return Authorizations are required prior to returning product(s) to Baby Trend®. Please visit <http://babytrend.com/pages/limited-warranty> for complete warranty details.

GARANTIA

NO DEVUELVA SU PRODUCTO A LA TIENDA. POR FAVOR CONTACTE A BABY TREND® PARA PIEZAS DE REPUESTO, SERVICIO Y REPARACION.

La garantía de Baby Trend® cubre defectos de fábrica por 1 año después de la compra. Cualquier producto que haya sido sometido a uso inadecuado, abuso, uso anormal, desgaste excesivo, montaje incorrecto, negligencia, exposición ambiental, alteración o accidente, o cuyo número de serie haya sido alterado o removido, anula todos los reclamos contra el fabricante. Cualquier daño a la propiedad durante la instalación es la exclusiva responsabilidad del usuario final. El Departamento de Servicio al Cliente está disponible llamando al customerservice@babytrend.com. Se requiere una Autorización de Devolución antes de poder devolver el o los productos a Baby Trend®. Visite <http://babytrend.com/pages/limited-warranty> para conocer todos los detalles de la garantía.

IMPORTANT - READ CAREFULLY AND KEEP FOR FUTURE REFERENCE.

IMPORTANTE - LEA DETENIDAMENTE Y CONSERVE LAS INSTRUCCIONES PARA FUTURAS CONSULTAS.



WG02XXXCM

Expedition® LTE 2-in-1 Stroller Wagon

Instruction Manual

Manual de Instrucciones

Manuel d'instruction



Quality • Comfort • Style

Baby Trend, Inc.
13048 Valley Blvd.
Fontana CA 92335

customerservice@babytrend.com
www.babytrend.com



Quality • Comfort • Style

Check that you have all the parts for this model before assembling the stroller.

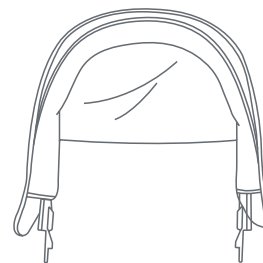

Canopy



Soft Parent Organizer

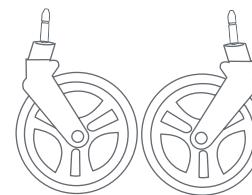

Front Wheels

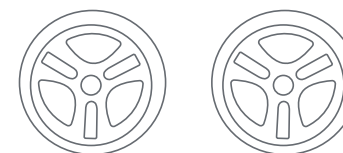

Rear Wheels

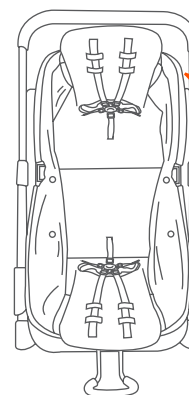

Wagon Frame



Rear Axle and Linked Brake
(Pre-assembled)

IMPORTANT ! To ensure safe operation of your product, please follow these instructions carefully. Please keep these instructions for future reference.

IMPORTANT ! Before assembly and each use, inspect this product for damaged hardware, loose joints, missing parts or sharp edges. NEVER use if any parts are missing or broken.

IMPORTANT ! Adult assembly is required. Keep child away during unpacking and assembly.
This product conforms to EN 1888-2:2018+A1:2022 Standard.

⚠️ WARNING: Ensure that all the locking devices are engaged before use.

⚠️ WARNING: Never leave the child unattended.



⚠️ WARNING: To avoid injury, ensure that the child is kept away when unfolding and folding this product.

⚠️ WARNING: Do not let the child play with this product.

⚠️ WARNING: Always use the restraint system.

⚠️ WARNING: This product is not suitable for running or skating.

⚠️ WARNING: Care must be taken when unfolding the stroller to prevent finger entrapment.

⚠️ WARNING: This vehicle can be used with children weighing up to 22 kg or 4 years whichever comes first.

CAUTION: Do not allow children near stroller while unfolding.

⚠️ WARNING: Care must be taken when folding and unfolding the stroller to prevent finger entrapment.

- **CAUTION: NEVER** run or jog with this stroller. This stroller is designed for up to 2 children only. Use with more than 2 children may cause an unbalanced condition which can injure/harm your child. Children must be at least 6 month old and be able to sit upright unassisted.
- Purses, shopping bags, parcels, diaper bags or accessory items may change the balance of the stroller and cause a hazardous, unstable condition.
- Be certain the stroller is completely opened and locked in place before allowing a child near the stroller.
- The maximum weight that can be carried in the soft parent organizer is 0.90 kg (1.98 lbs).
- The maximum weight capacity is 22kg (48.5 lbs) for the front seat and 22kg (48.5 lbs) for the rear seat. The maximum weight capacity of the stroller in combination with any accessories is a total of 44 kg (97 lbs). Exceeding the weight limit will cause excessive wear and stress on the stroller and may cause a hazardous unstable condition to exist.
- **NEVER** use the stroller on stairways or escalators.
- **NEVER** use the stroller with roller skates, in-line skates, skateboards or bicycles.
- **NEVER** allow your stroller to be used as a toy.
- To clean use only mild household soap or detergent and warm water on a sponge or clean cloth.
- Check your stroller for loose screws, worn parts, torn material or stitching on a regular basis. Replace or repair parts as needed.
- Discontinue use of stroller should it malfunction or become damaged.

⚠️ WARNING: Any load attached to the handle bar or on the backrest or on the sides of the stroller will affect the stability of the stroller.

⚠️ WARNING: The maximum weight that can be carried in the basket is 2.26 kg (4.98 lbs).

⚠️ WARNING: Any accessories which are not approved by the manufacturer shall not be used.

⚠️ WARNING: This seat unit is not suitable for children under 6 months.

- No additional mattress shall be added.
- ALWAYS engage parking device when placing and removing the children from the product.
- The stroller does not replace a cot or bed. Do not allow child to sleep inside this product. Only replacement parts supplied or recommended by the manufacturer/ distributor shall be used.
- ALWAYS keep this product away from fire, open flame, or high heat source.

FRAME SETUP

To attach the wheels, unfold stroller as described in the following section:

- 1) • Release the fold latch (Fig. 1a).
 - Unfold the stroller frame by pulling the stroller handle upward until it clicks into a locked position (Fig. 1b).
 - The frame joint will click into position.
NOTE: Check the **GREEN** indicators are visible to ensure the frame is securely locked before continuing (Fig. 1c).

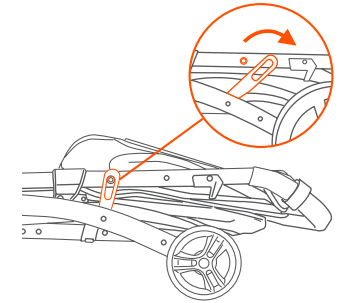

Fig. 1a

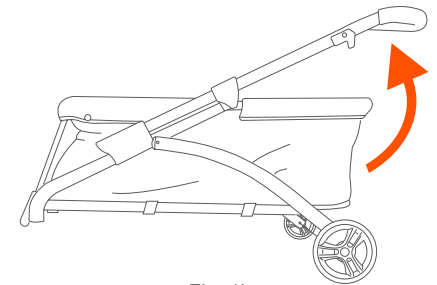

Fig. 1b

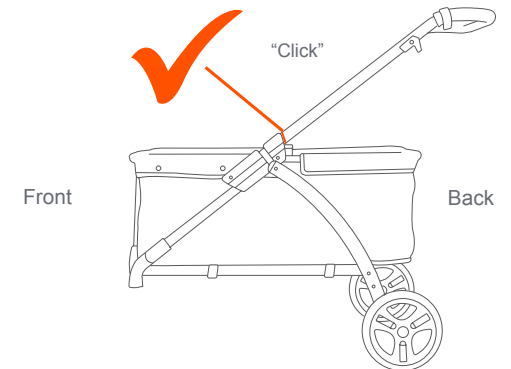

Fig. 1c

FRONT WHEELS

- 2) • Insert the metal pin on the front wheel into the hole on the front of the wagon frame (Fig. 2).

NOTE: Pull on the wheel assembly to ensure that it is securely attached to the stroller.

- Repeat the step for the other wheel.

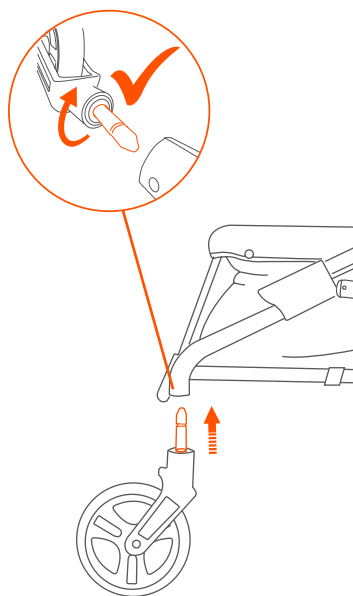

Fig. 2

REAR AXLE-WHEELS

Attach the rear axle assembly and wheels as follows:

- 3) • Insert the metal pin on the rear wheel into the axle (Fig. 3a).

- Push in completely until it clicks into place (Fig. 3b).

- Repeat for the other wheel.

- **NOTE:** If assembly required: attach the D-ring on each side of the wagon fabric to the wagon frame (Fig. 3c).

- To attach the webbing to the D-ring, slide one edge of the webbing through the open slot on the D-ring and slide the other side in. Ensure the webbing stays securely inside the ring.

- Reverse the step above to detach the webbing from the D-ring.

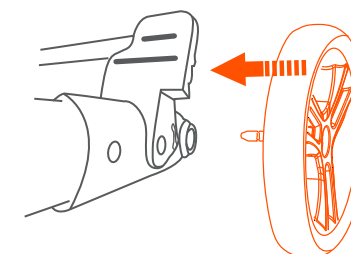

Fig. 3a

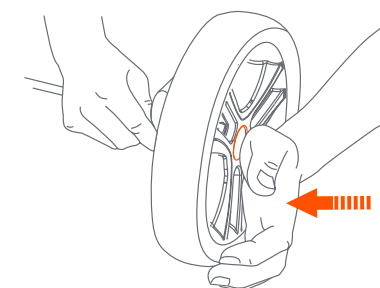

Fig. 3b

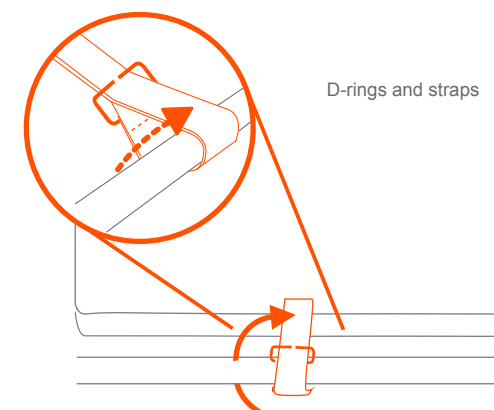

Fig. 3c

COMPLETE FRAME VIEW

4) • Ensure to complete the frame assembly before attaching the accessories that follow:

- Do Not continue adding the accessories until the frame is securely locked.

NOTE: Always check the **GREEN** indicator is visible before use.

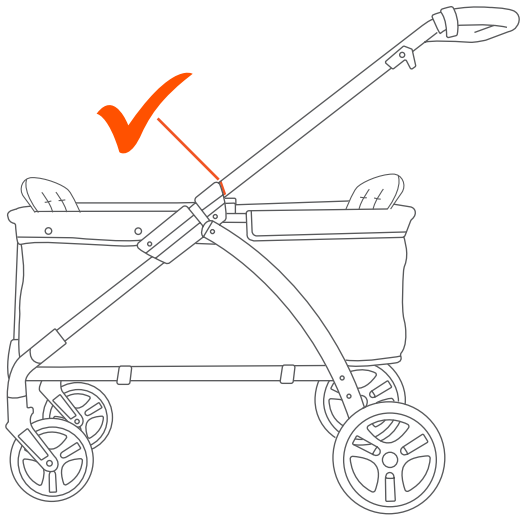

Fig. 4

SOFT PARENT ORGANIZER

⚠ WARNING: Do not place hot liquids or more than 0.90kg (2 lb.) pounds in the parent tray. Serious burns or unstable conditions can result.

- 5) • **Strap In The Soft Parent Organizer:**
 Use the hook and loop to hang the soft parent organizer onto the stroller handle. Follow illustrations 1 through 3 (Fig. 5). Be sure to fasten tightly.

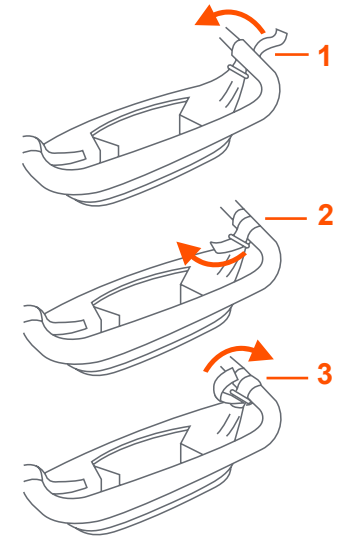

Fig. 5

CANOPY

- 6) • **To install the canopy:** Locate the (Right) and (Left) indicators on the interior side of the connection. From the wagon pull handle end, insert the **R** connection then the **L** connection to the frame. Press in firmly (Fig. 6a) and (Fig. 6c).
- **To open the canopy:** Firmly spread out both sides of the canopy. To use the visors flip outward (Fig 6b).
- **To close the canopy:** Flip in the visors and push down toward the frame completely (Fig. 6c)

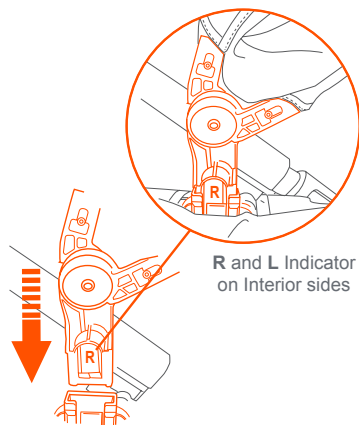

Fig. 6a

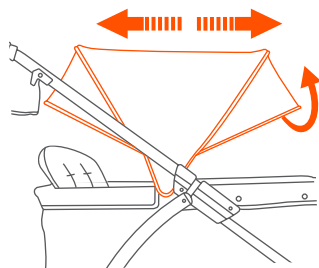

Fig. 6b

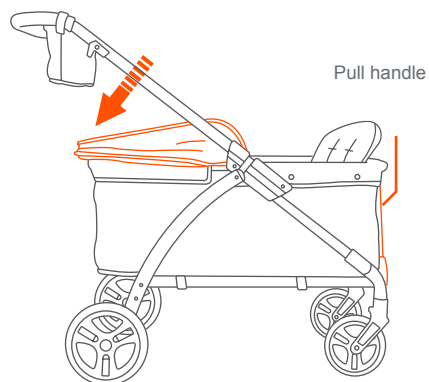

Fig. 6c

PULL HANDLE

- 7) • **TO USE THE HANDLE:** Locate the pull handle on the front end of the wagon frame. Rotate up to desired position (Fig. 7a).
- **TO PUT IT AWAY:** Reverse step (Fig. 7a).
NOTE: When not in use ensure the handle is in the lowest position resting on the wagon frame (Fig. 7b).

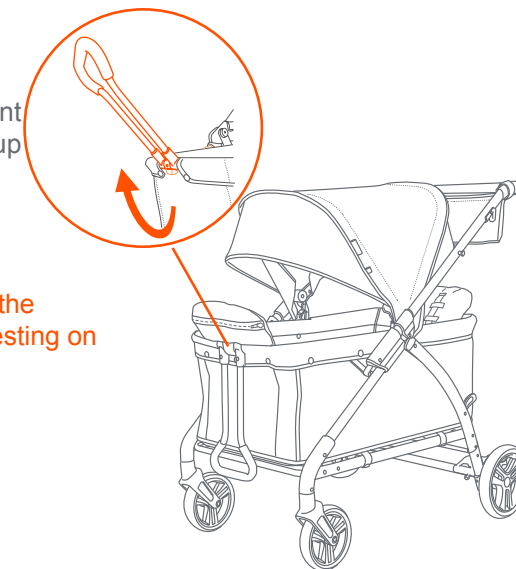

Fig. 7a

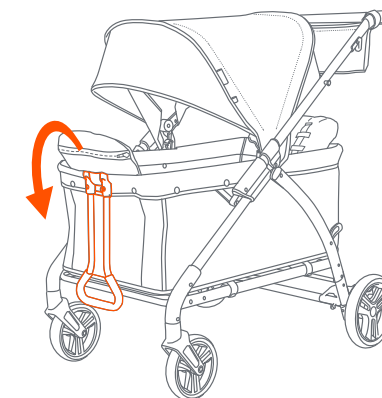

Fig. 7b

TO FOLD STROLLER

- ⚠ WARNING:** Care must be taken when folding the stroller to prevent finger entrapment.
- ⚠ CAUTION:** Do not allow children near stroller while folding.

- 8) • Before folding the stroller, push the lower buttons on each side of the seat to disengage from the stroller frame (Fig. 8a).
- To fold the stroller, press the button on the left trigger, while pulling both release triggers simultaneously (Fig. 8b) and push the handle toward the floor.
 - Ensure to use the fold latch to lock the stroller frame securely (Fig. 8c).
 - For a compact fold ensure all fabric parts are tucked in neatly (Fig. 8d).

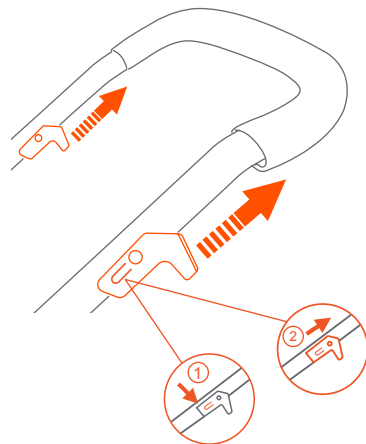

Fig. 8a

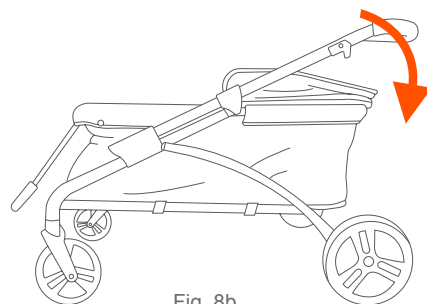

Fig. 8b

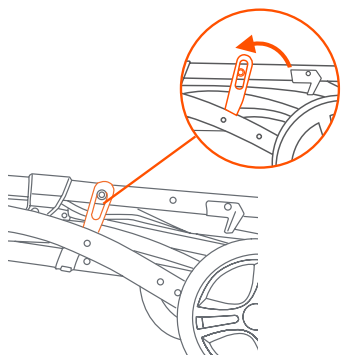

Fig. 8c

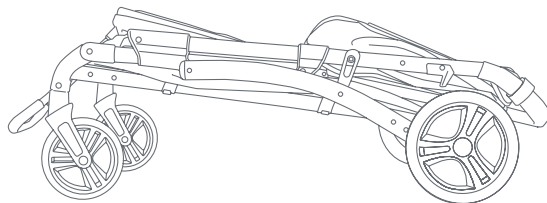

Fig. 8d

TO UNFOLD STROLLER

- 9) • Release the fold latch (Fig. 9a). Unfold the stroller frame by pulling the stroller handle upward until it clicks into locked position (Fig. 9b).
- NOTE:** Check the **GREEN** indicators are visible to ensure the frame is securely locked before continuing.

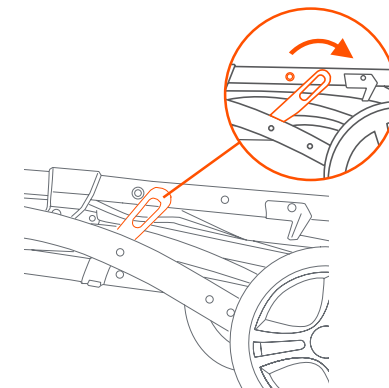

Fig. 9a

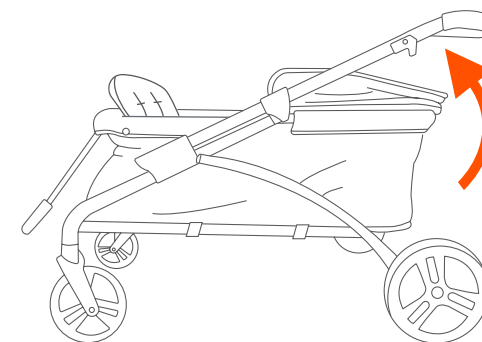

Fig. 9b



TO USE THE SAFETY HARNESS

⚠️ WARNING: Avoid serious injury from falling or sliding out. Always use the safety harness.

⚠️ STRANGULATION HAZARD: Child can strangle in loose straps. Never leave child in seat when straps are loose or undone.

10) • Stay near and watch child during use
NEVER leave child unattended.

- Place the crotch strap between your child's legs. Insert the Harness Buckles into the Center Clasp with the Button.

- Adjust waist straps for your child's comfort and safety by sliding buckles in either direction. Safety straps are to fit snug around your child (Fig. 10).

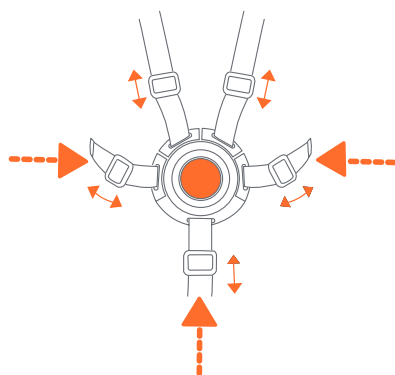

Adjust for a snug fit
Fig. 10

TO RELEASE SAFETY BELT

11) • Push Button on Center Clasp, the two Harness Buckles will pop free (Fig. 11).

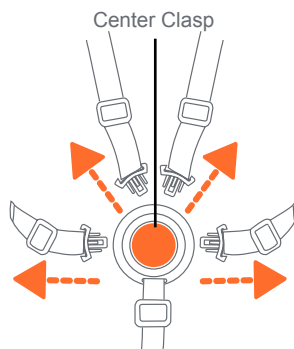

Fig. 11

BRAKES

⚠️ WARNING: Always set brakes when the stroller is not being pushed so that the stroller will not roll away. **NEVER** leave stroller unattended on a hill or incline as the stroller may slide down the hill.

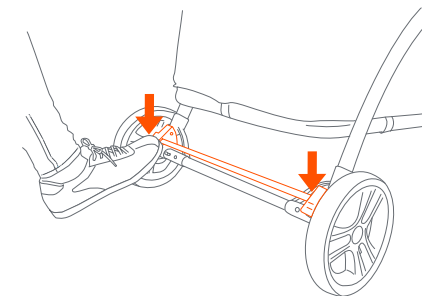

Fig. 12a

12) • To engage brakes, apply light downward pressure to the brake levers of the rear axle. The stroller may require slight forward or rearward movement in order to line up the teeth on the brake with each wheel brake cluster (Fig. 12a).

NOTE: Check that the stroller will not move and that both brakes are properly applied.

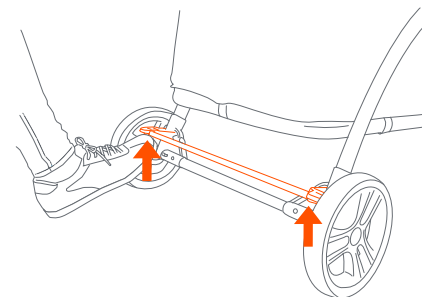

Fig. 12b

- To release, gently lift up on the brake lever (Fig 12b).

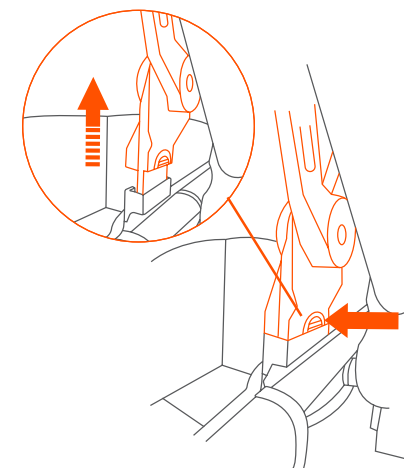

Fig. 13

CANOPY REMOVAL

13) • To remove the canopy: Press the tabs on both interior sides of the canopy and pull up to remove (Fig. 13).

ZIP IN SEATS

- 14)** • To use the seats, zip in the seat back at an angle (Fig. 14).

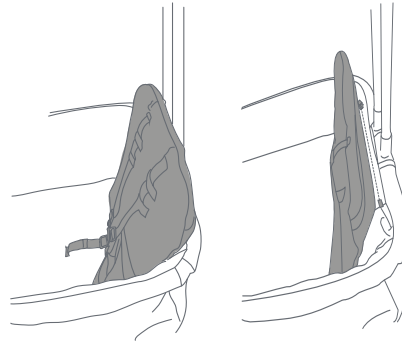

Fig. 14

FRONT WHEEL REMOVAL

If adjustment or replacement is necessary:

- 15)** • First rotate the wheel upward to view the pin hole. Push in release button on the inside of the wheel hub and pull wheel assembly from hub (Fig. 15).

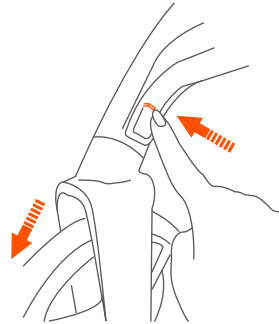

Fig. 15

REAR AXLE WHEEL REMOVAL

- 16)** • To remove rear wheels, press the metal pin located on the rear axel and pull the wheel away (Fig. 16).

NOTE: NEVER use stroller if wheels do not lock into place. If you need assistance, please contact our customer service department at customerservice@babytrend.com.

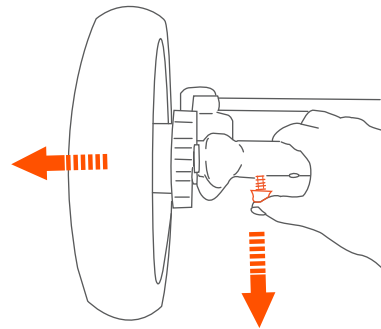

Fig. 16

WAGON FABRIC REMOVAL

- 17)** • If replacing the wagon fabric, undo the snap buttons on the fabric on the front end of frame (Fig. 17a).

- Remove the screws from the bottom of the frame (Fig. 17b).

- Undo the hook and loop on the rear end of the frame (Fig. 17b).

- Repeat for the other second side.
NOTE: To reattach the wagon fabric, (reverse step 6), and insert the crotch buckles into the slots.

- Press the pin to remove the rear frame bar and pull the fabric away from the frame. Remove the the bar from the fabric (Fig. 17c) and remove the D-ring on each side (Fig. 17d).

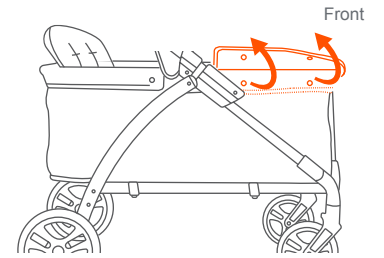

Fig. 17a

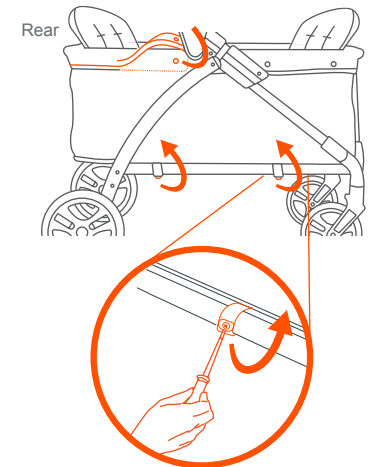

Fig. 17b

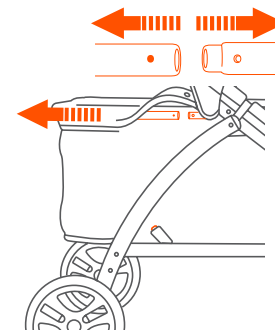

Fig. 17c

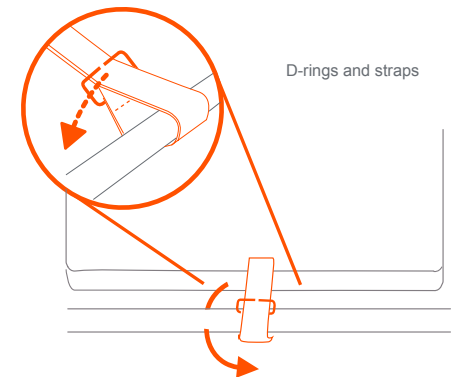

Fig. 17d

NOTE: NEVER use stroller if wheels do not lock into place. If you need assistance, please contact our customer service department at customerservice@babytrend.com.

CARE AND MAINTENANCE

- **Cleaning Seat Pad:** Spot clean only - Surface wash small spots with mild solution of soap and water. Rinse with water to remove soap solution. Wipe or air dry.
- **Cleaning Stroller:** Surface wash stroller frame, plastic parts and fabric with mild solution of soap and water. Wipe surfaces with water to remove soap solution. Wipe or air dry.
- Check your stroller for loose screws, worn parts, torn material or stitching on a regular basis. Replace or repair parts as needed.

Check that you have all the parts for this model before assembling the stroller.

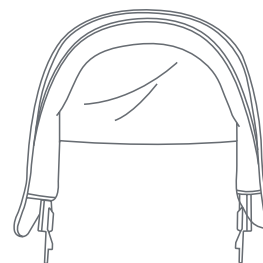

Dosel



Organizador flexible para padres

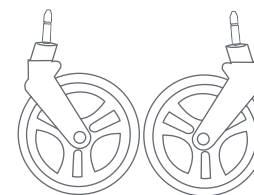

Ruedas delantera

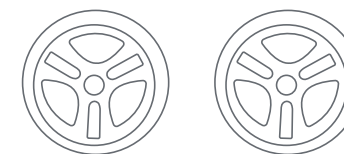

Ruedas traseras

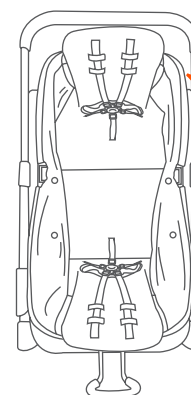

Marco de Vagón



Eje Trasero y Freno Vinculado
(Pre Ensamblado)

¡IMPORTANTE! Para asegurar el funcionamiento seguro de su producto, siga estas instrucciones cuidadosamente. Por favor, conserve estas instrucciones para referencia futura.

¡IMPORTANT! Antes de armar y cada vez que vaya a usar este producto, revise que no tenga piezas de metal dañadas, uniones flojas, piezas ausentes o bordes puntiagudos. **NUNCA** utilice el producto con piezas ausentes o rotas.

¡IMPORTANTE! Se requiere montaje de adultos. Mantenga a los niños alejados durante el montaje de desembalaje. Este producto cumple con la norma EN 1999-2:2018+A1:2022.

⚠️ ADVERTENCIA: asegúrese de que todos los dispositivos de bloqueo estén activados antes de su uso.

⚠️ ADVERTENCIA: Nunca deje a los niños desatendidos.



⚠️ ADVERTENCIA: Para evitar lesiones, asegúrese de que el niño no esté cerca del producto al desplegarlo y plegarlo.

⚠️ ADVERTENCIA: No permita que los niños jueguen con este producto.

⚠️ ADVERTENCIA: Este producto no es apto para correr o patinar.

⚠️ ADVERTENCIA: Este vehículo tipo furgoneta se puede utilizar con niños que pesen hasta 22 kg o 4 años, lo que ocurra primero.

PRECAUCIÓN: No permita que los niños se acerquen al cochecito mientras está desplegado.

- **PRECAUCIÓN: NUNCA** corra ni trote con este cochecito. Este cochecito está diseñado para hasta 2 niños únicamente. El uso con más de 2 niños puede causar una condición de desequilibrio que puede lesionar o dañar a su hijo. Los niños deben tener al menos 6 meses y poder sentarse erguidos sin ayuda.
- Los bolsos, bolsas de compras, paquetes, bolsas de pañales o artículos accesorios podrían cambiar el equilibrio del carrito y una condición de inestabilidad peligrosa.
- Asegúrese de que el cochecito esté completamente abierto y bloqueado en su lugar antes de permitir que un niño se acerque al mismo.
- La capacidad máxima de Organizador flexible para padres es de 0,90 kg (1,98 lb).
- La capacidad máxima de peso es de 22 kg (48,5 lbs) para el asiento delantero y 22 kg (48,5 lbs) para el asiento trasero. La capacidad máxima de peso del cochecito en combinación con cualquier accesorio es de 44 kg (97 lb) en total.
- Exceder el límite de peso causará un desgaste excesivo y estrés en el cochecito y puede causar una condición inestable peligrosa.
- **NUNCA** use el carrito en escaleras mecánicas o comunes.
- **NUNCA** use el carrito con patines de ruedas, patines en línea, monopatines o bicicletas.
- **NUNCA** permita el uso de su carrito como un juguete.
- Para limpiarlo, use solamente jabón doméstico o detergente suaves y agua tibia en una esponja o trapo limpio.
- Verifique con frecuencia que su carrito no tenga tornillos sueltos, piezas gastadas, materiales o costuras rasgados. Reemplace o repare las piezas conforme sea necesario.
- Deje de usar el carrito si presenta fallas o daños. Por favor, comuníquese con nuestro departamento de servicio al cliente para gestionar la reparación u obtención de piezas de reemplazo.

⚠️ ADVERTENCIA: Cualquier carga sujeta al manillar o al respaldo o a los laterales del cochecito afecta a la estabilidad del mismo.

⚠️ ADVERTENCIA: El peso máximo que se puede llevar en la cesta es de 2,26 kg (4,98 lbs).

⚠️ ADVERTENCIA: No se utilizarán accesorios que no estén aprobados por el fabricante.

⚠️ ADVERTENCIA: Esta unidad de asiento no es adecuada para niños menores de 6 meses.

- No se agregará ningún colchón adicional.
- Active siempre el dispositivo de estacionamiento al colocar y retirar a los niños del producto.
- El cochecito no sustituye a una cuna ni a una cama. No permita que el niño duerma dentro de este producto. Sólo se utilizarán piezas de repuesto suministradas o recomendadas por el fabricante/distribuidor.
- Mantenga **SIEMPRE** este producto alejado del fuego, llamas abiertas o fuentes de calor elevadas.

INSTALACIÓN DE MARCO

Para colocar las ruedas, despliegue el carrito como se describe en la siguiente sección:

1) • Suelte el pestillo para plegar. (Fig. 1a).

- Despliegue el marco de la carriola jalando la manija de la carriola hacia arriba hasta que encaje en la posición de bloqueo (Fig. 1b).

- La unión del armazón se trabará en su posición.

NOTA: verifique que los indicadores **VERDES** estén visibles para asegurar que el armazón esté bien trabado antes de continuar (Fig. 1c).

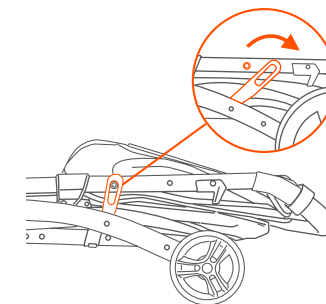

Fig. 1a

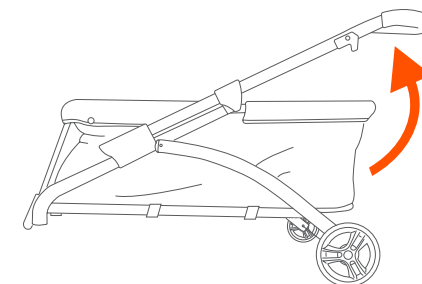

Fig. 1b

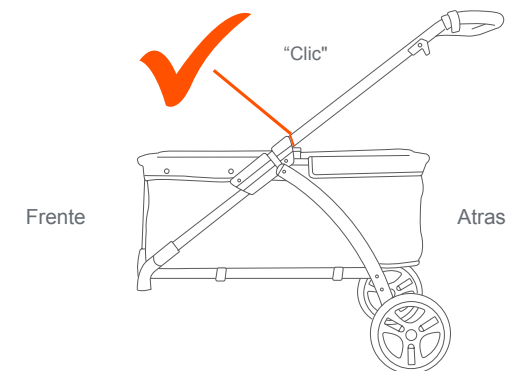
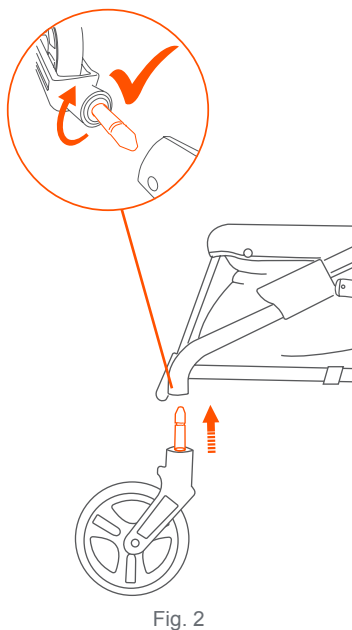

Fig. 1c

RUEDA DELANTERA

- 2) • Inserte el pasador de metal de la rueda delantera en el orificio de la parte delantera del bastidor del carro (Fig. 2).
NOTA: Tire del conjunto de la rueda para asegurarse de que esté bien sujeto a el cochecito.
- Repita el paso para la otra rueda.



EJE TRASERO-RUEDAS TRASERAS

Conecte el conjunto del eje trasero y las ruedas de la siguiente manera:

- 3) • Inserte el pasador de metal de la rueda trasera en el eje (Fig. 3a).
- Empuje completamente hasta que encaje en su lugar (Fig. 3b).
- Repita lo mismo con la otra rueda.
- **NOTA:** Si es necesario el montaje: conecte el anillo D a cada lado de la tela del vagón al marco del vagón (Fig. 3c).

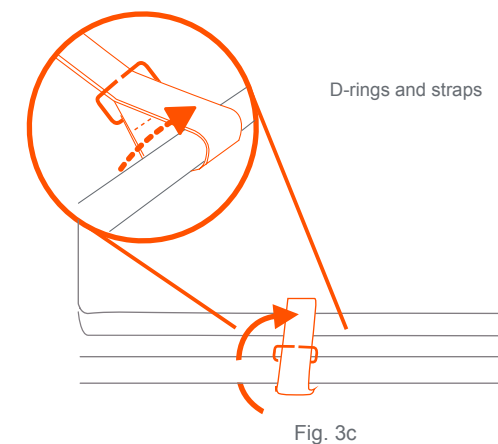
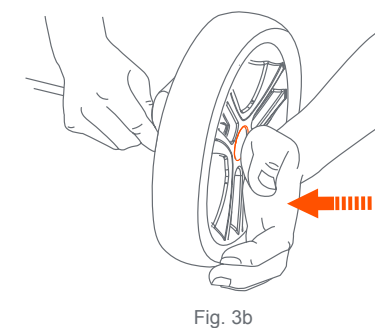
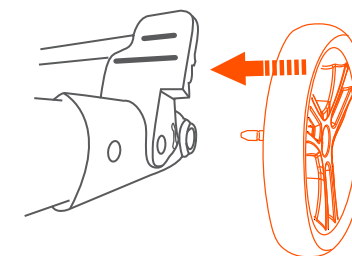

VISTA COMPLETA DE MARCO

4) • Asegúrese de completar el montaje del armazón antes de colocar los siguientes accesorios:

- NO continúe agregando accesorios hasta que el armazón esté bien trabado.

NOTA: siempre verifique que los indicadores **VERDES** estén visibles antes del uso.

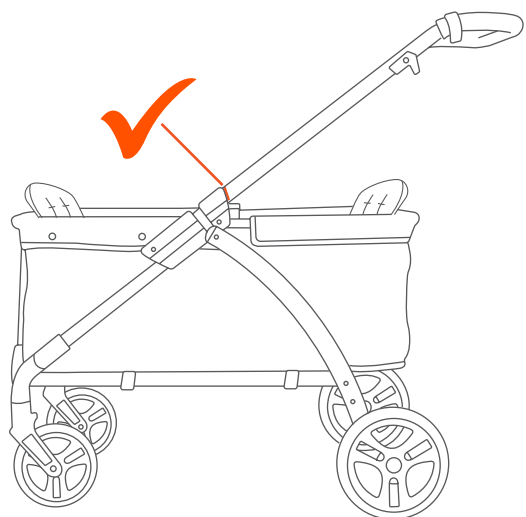

Fig. 4

ORGANIZADOR FLEXIBLE PARA PADRES

⚠ ADVERTENCIA: No coloque líquidos calientes ni más de 0.90kg (2 lb.) libras sobre la bandeja para padres, ya que podría causar quemaduras graves o inestabilidad.

5) • **Ajuste El Organizador Flexible Para Padres:** Utilice el gancho y la arandela para colgar el organizador flexible para padres en el mango del carrito. Siga las ilustraciones 1 a 3 (Fig. 5). Asegúrese de ajustarlo firmemente.

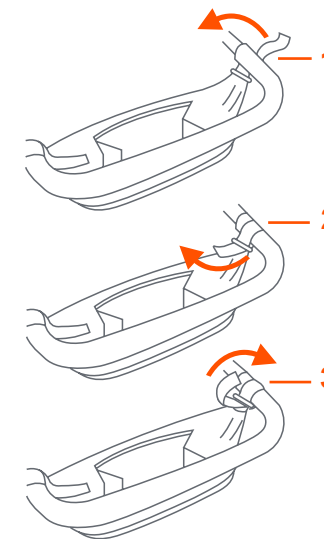

Fig. 5

DOSEL

6) • **Para instalar el dosel:** Localice los indicadores (Derecha) y (Izquierda) en el lado interior de la conexión. Desde el extremo del mango de tracción del vagón, inserte la conexión R y luego la conexión L al marco. Prensa firmemente (Fig. 6a) and (Fig. 6c).

• **Para abrir el dosel:** Extienda firmemente ambos lados del dosel. Para usar los visores despléguela hacia fuera (Fig 6b).

• **Para cerrar el dosel:** pliegue los visores y empuje por completo hacia abajo en dirección al armazón (Fig. 6c)

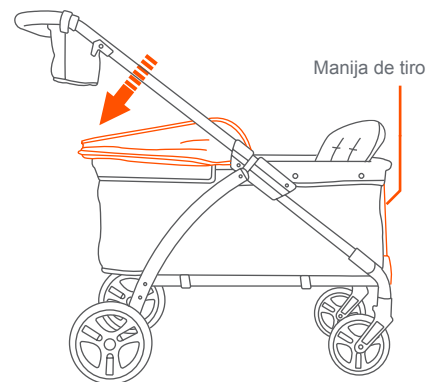
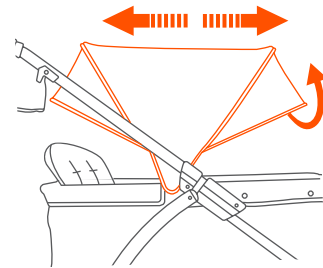
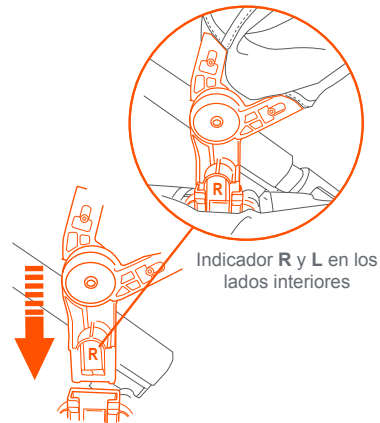

LA MANIJA

7) • **PARA UTILIZAR LA MANIJA:** Busque la manija de tiro en el extremo delantero del armazón del vagón. Gire hasta la posición deseada (Fig. 7a).

• **PARA GUARDAR:** Retroceda el paso (Fig. 7a).

NOTA: Cuando no esté en uso, asegúrese de que la manija esté en la posición más baja, apoyada en el armazón del vagón (Fig. 7b).

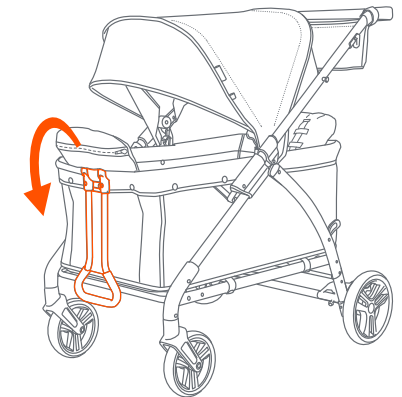

PARA PLEGAR EL CARRITO

⚠️ ADVERTENCIA:
Se debe ser prudente al plegar el carrito para evitar que queden dedos atrapados.
PRECAUCIÓN:
No permita que los niños se acerquen al carrito mientras lo pliega.

8) • Antes de plegar el cochecito, presione los botones inferiores a cada lado del asiento para desengancharlo del armazón del cochecito (Fig. 8a).

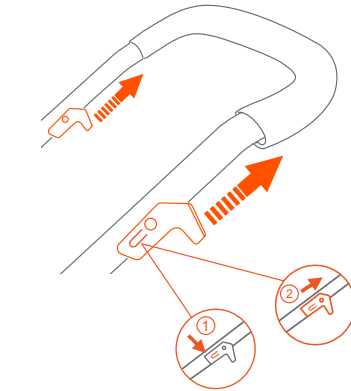

Fig. 8a

• Para plegar el cochecito, presione el botón en el gatillo izquierdo, mientras aprieta ambos gatillos de liberación simultáneamente (Fig. 8b) y empuja la manija hacia el piso.

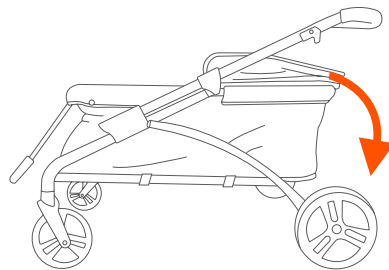

Fig. 8b

• Asegúrese de usar el pestillo de pliegue para trabar bien el armazón del vagón (Fig. 8c).

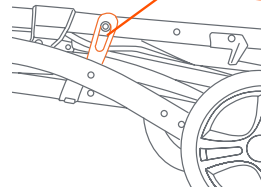
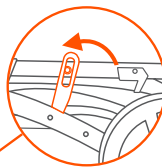

Fig. 8c

• Para un pliegue compacto, asegúrese de que todas las piezas de tela estén cuidadosamente metidas (Fig. 8d).

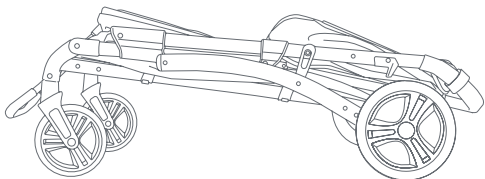

Fig. 8d

PARA DESPLEGAR EL CARRITO

9) • Suelte el pestillo de plegado (Fig. 9a). Despliegue la carriola tirando de la manija de la carriola hacia arriba hasta que encaje en la posición de bloqueo (Fig. 9b).

NOTA: verifique que los indicadores VERDES estén visibles para asegurar que el armazón esté bien trabado antes de continuar.

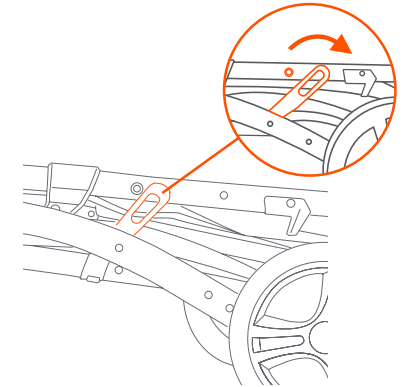

Fig. 9a

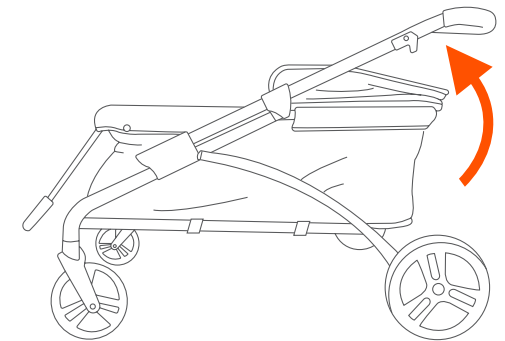
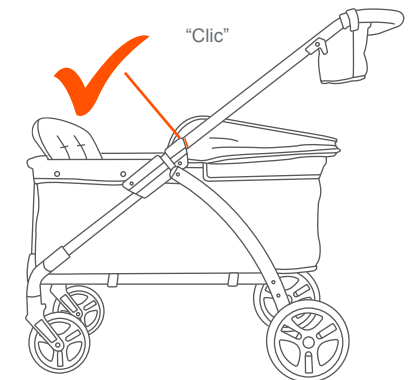

Fig. 9b



PARA USAR EL CINTURON DE SEGURIDAD

⚠️ ADVERTENCIA: Evite lesiones graves por caídas o resbalones. Siempre use el arnés de seguridad.

⚠️ PELIGRO DE ESTRANGULAMIENTO: El niño se puede estrangular con las correas sueltas. Nunca deje al niño en el asiento cuando las correas estén sueltas o sin terminar de colocar.

- 10) • Manténgase CERCA y vigile al niño durante su uso. **NUNCA** deje al niño solo.
- Coloque la correa de la entrepierna entre las piernas del niño. Inserte las hebillas del arnés en la presilla central con el botón.
- Ajuste las correas de la cintura para brindar comodidad y seguridad al niño; para ello, deslice las hebillas (Fig. 10).

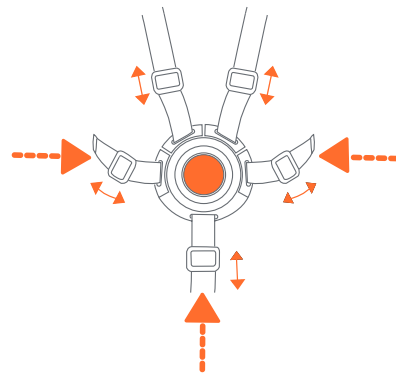

Ajustar para obtener un ajuste apretado
Fig. 10

PARA AFLOJAR EL CINTURÓN DE SEGURIDAD

- 11) • Presione el botón rojo en la presilla central para destrabar las dos hebillas del arnés (Fig. 11).

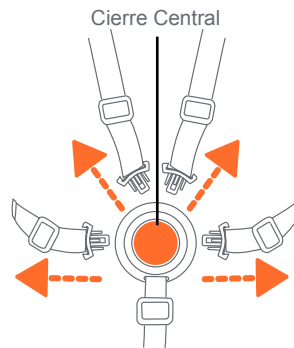

Fig. 11

FRENOS

⚠️ ADVERTENCIA: Siempre aplique los frenos cuando el carrito no esté siendo empujado, para impedir que ruede fuera de su alcance. Nunca deje el carrito desatendido en una colina o pendiente, ya que podría deslizarse pendiente abajo.

- 12) • Para activar los frenos, aplique una leve presión hacia abajo en las palancas de freno del eje trasero. El carrito podría requerir un leve movimiento hacia delante o hacia atrás para alinear los dientes del freno con el piñón del freno de cada rueda (Fig. 12a).
- NOTA:** Verifique que el carrito no se mueva y que ambos frenos estén aplicados correctamente.
- Para soltarlos, levante suavemente la palanca del freno (Fig. 12b).

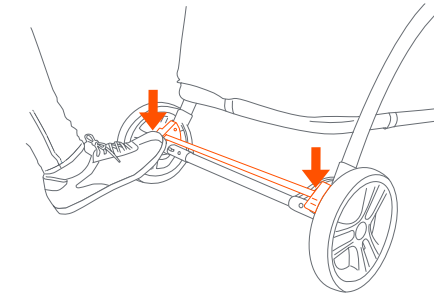

Fig. 12a

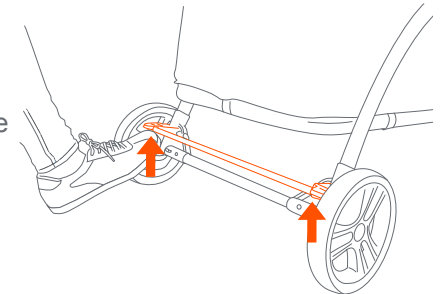

Fig. 12b

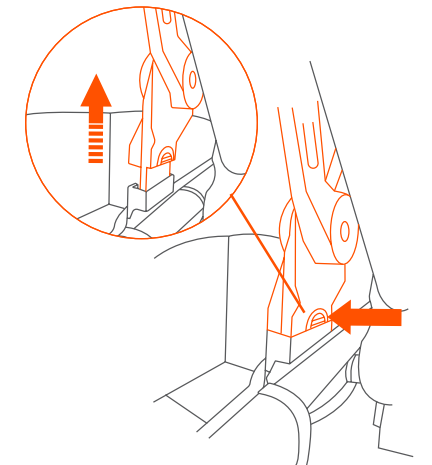

Fig. 13

ELIMINAR LA CUBIERTA

- 13) • Para retirar la cubierta: Presione las lengüetas a ambos lados interiores de la cubierta y tire hacia arriba para quitarla (Fig. 13).

ASIENTOS CON CREMALLERA

- 14)** • Para utilizar los asientos, cierre la cremallera del respaldo en ángulo (Fig. 14).

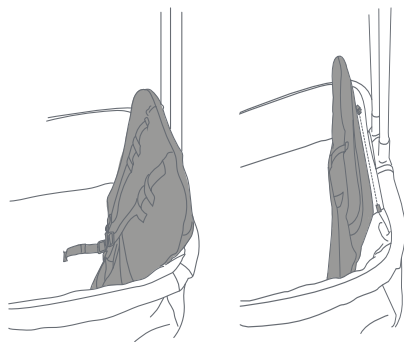

Fig. 14

DESMONTAJE DE LA RUEDA DELANTERA

Si es necesario un ajuste o reemplazo:

- 15)** • Primero gire la rueda hacia arriba para ver el orificio del pasador. Presione el botón de liberación en el interior del cubo de la rueda y extraiga el conjunto de la rueda del cubo (Fig. 15).

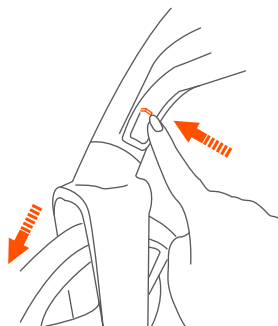

Fig. 15

DESMONTAJE DE RUEDA DEL EJE TRASERO

- 16)** • Para quitar las ruedas traseras, presione el pasador de metal ubicado en el eje trasero y retire la rueda (Fig. 16).

NOTA: NUNCA use el carrito si las ruedas no se traban correctamente. Si necesita ayuda, comuníquese con nuestro departamento de servicio al cliente al customerservice@babytrend.com.

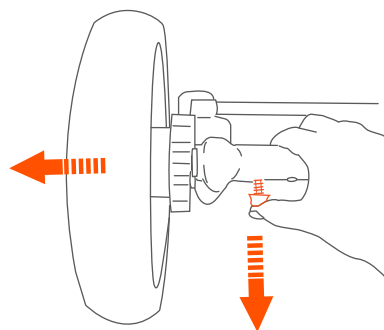

Fig. 16

RETIRAR LA TELA DEL VAGÓN

- 17)** • Si desea reemplazar la tela del vagón, desabroche los botones de la tela en el extremo delantero del armazón (Fig. 17a).

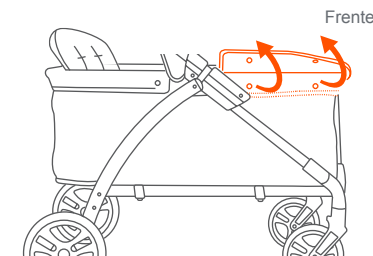

Fig. 17a

- Retire los tornillos de la parte inferior del armazón (Fig. 17b).

- Desprenda el gancho y bucle en el extremo trasero del armazón (Fig. 17b).

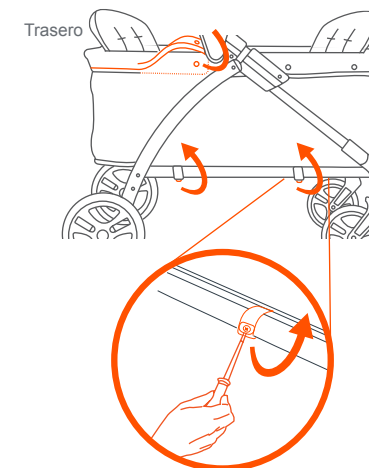

Fig. 17b

- Repita los pasos en el segundo lado. **NOTA:** para sujetar nuevamente la tela del vagón, (invierta el paso 6), e introduzca las hebillas de la entrepierna en las ranuras.

- Presione el perno para retirar la barra trasera del armazón, y aparte la tela del armazón. Retire la barra de la tela (Fig. 17c) y retire las anillas en D (Fig. 17d).

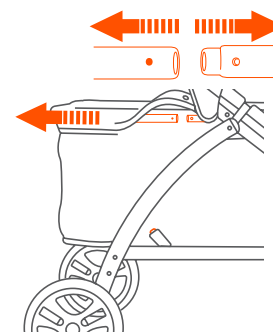

Fig. 17c

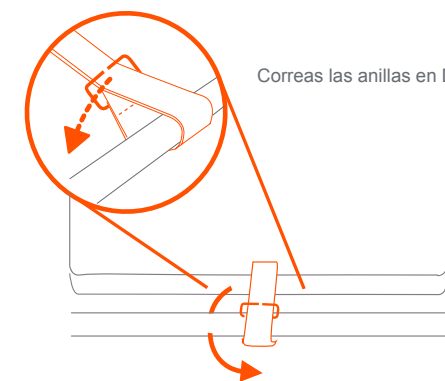

Fig. 17d

NOTA: NUNCA use el carrito si las ruedas no se traban correctamente. Si necesita ayuda, comuníquese con nuestro departamento de servicio al cliente al customerservice@babytrend.com.

CUIDADO Y MANTENIMIENTO

- **Limpieza del cojín del asiento:** Para limpiar manchas - Limpie las pequeñas manchas pasando un paño por la superficie con una solución suave de agua y jabón. Enjuague con agua para eliminar la solución de jabón. Seque con un paño o al aire libre.
- **Limpieza de la carrito:** Limpie el armazón de la carrito, las piezas de plástico y la tela pasando un paño por la superficie con una solución suave de agua y jabón. Enjuague las superficies. Seque con un paño o al aire libre.
- Verifique con frecuencia que su carrito no tenga tornillos sueltos, piezas gastadas, materiales o costuras rasgados. Reemplace o repare las piezas conforme sea necesario.

