

Read all instructions BEFORE assembly and USE of product.
KEEP INSTRUCTIONS FOR FUTURE USE.
Lea todas las instrucciones ANTES de armar y USAR el
producto. CONSERVE LAS INSTRUCCIONES PARA USO FUTURO.

Quest 3-in-1 Stroller Wagon

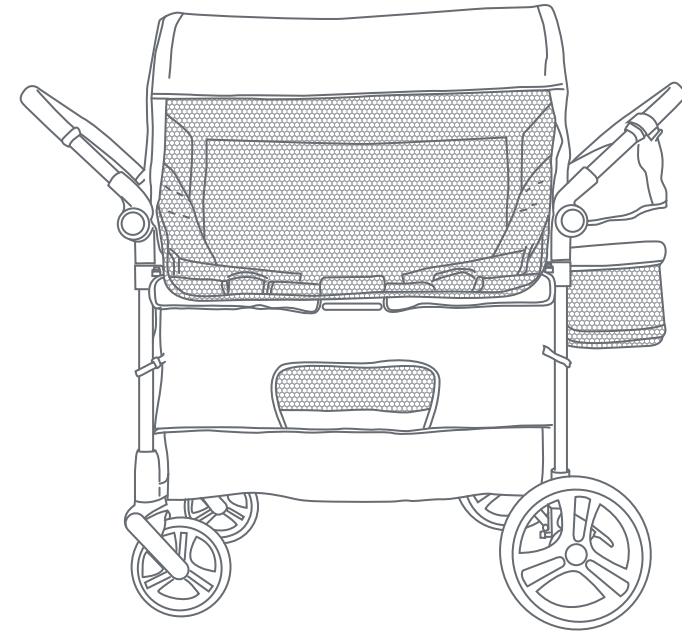

Instruction Manual
Manual de Instrucciones

WG06XXXA

Baby Trend, Inc.
13048 Valley Blvd.
Fontana CA 92335

1-800-328-7363
(8:00 a.m. ~ 4:30 p.m. PST)
www.babytrend.com



WARRANTY

DO NOT RETURN YOUR PRODUCT TO THE STORE. PLEASE CONTACT BABY TREND® FOR REPLACEMENT PARTS, SERVICE AND REPAIR.

The Baby Trend® warranty covers workmanship defects within 1 year of purchase. Any product which has been subjected to misuse, abuse, abnormal use, excessive wear and tear, improper assembly, negligence, environmental exposure, alteration or accident, or has had its serial number altered or removed invalidates all claims against the manufacturer. Any damage to property during installation is the sole responsibility of the end user.

Customer Service Department can be contacted at 1 (800) 328-7363 Monday through Friday between 8:00 a.m. and 4:30 p.m. (PST). Return Authorizations are required prior to returning product(s) to Baby Trend®. Please visit <http://babytrend.com/pages/limited-warranty> for complete warranty details.

GARANTIA

NO DEVUELVA SU PRODUCTO A LA TIENDA. POR FAVOR CONTACTE A BABY TREND® PARA PIEZAS DE REPUESTO, SERVICIO Y REPARACION.

La garantía de Baby Trend® cubre defectos de fábrica por 1 año después de la compra. Cualquier producto que haya sido sometido a uso inadecuado, abuso, uso anormal, desgaste excesivo, montaje incorrecto, negligencia, exposición ambiental, alteración o accidente, o cuyo número de serie haya sido alterado o removido, anula todos los reclamos contra el fabricante. Cualquier daño a la propiedad durante la instalación es la exclusiva responsabilidad del usuario final.

El Departamento de Servicio al Cliente está disponible llamando al 1 (800) 328-7363, de lunes a viernes de 8:00 a.m. a 4:30 p.m. (PST). Se requiere una Autorización de Devolución antes de poder devolver el o los productos a Baby Trend®. Visite <http://babytrend.com/pages/limited-warranty> para conocer todos los detalles de la garantía.

IMPORTANT ! To ensure safe operation of your product, please follow these instructions carefully. Please keep these instructions for future reference.

IMPORTANT ! Before assembly and each use, inspect this product for damaged hardware, loose joints, missing parts or sharp edges. **NEVER** use if any parts are missing or broken.

IMPORTANT ! Adult assembly is required. Keep child away during unpacking and assembly.

¡IMPORTANTE! Para asegurar el funcionamiento seguro de su producto, siga estas instrucciones cuidadosamente. Por favor, conserve estas instrucciones para referencia futura.

¡IMPORTANTE ! Antes de armar y cada vez que vaya a usar este producto, revise que no tenga piezas de metal dañadas, uniones flojas, piezas ausentes o bordes puntiagudos. **NUNCA** utilice el producto con piezas ausentes o rotas.

¡IMPORTANTE ! Se requiere el montaje por parte de un adulto. Mantenga alejado al niño durante el desembalaje y el montaje.

⚠️ **WARNING:** Please follow all of these instructions to ensure the safety of your child. Keep these instructions for future reference.

⚠️ **WARNING:** Failure to follow these instructions could result in serious injury or death. Avoid serious injury from falling or sliding out, always use the safety harness and ensure that the children are properly positioned according to these instructions.

⚠️ **WARNING:** Never leave children unattended.

⚠️ **WARNING:** Care must be taken when folding and unfolding the wagon to prevent finger entrapment.

- **CAUTION: NEVER** run or jog with this wagon. This wagon is designed for up to 2 children only. Use with more than 2 children may cause an unbalanced condition which can injure/harm your child. Children must be at least 6 months old and be able to sit upright unassisted.
- Purses, shopping bags, parcels, diaper bags or accessory items may change the balance of the wagon and cause a hazardous, unstable condition.
- Be certain the wagon is completely opened and locked in place before allowing a child near the wagon.
- The maximum weight that can be carried in the child tray is 5 lbs (2.26 kg).
- The maximum weight that can be carried in the soft parent organizer is 2 lbs (0.90 kg).
- The maximum weight that can be carried in the basket is 10 lbs (4.5 kg).
- The maximum weight capacity of the wagon is 50 lbs (22.67 kg) for each child/ each seat. The maximum weight capacity of the wagon in combination with any accessories is 110 lbs (49.89 kg) total. Exceeding the weight limit will cause excessive wear and stress on the wagon and may cause a hazardous unstable condition to exist.
- **NEVER** use the wagon on stairways or escalators.
- **NEVER** use the wagon with roller skates, in-line skates, skateboards or bicycles.
- **NEVER** allow your wagon to be used as a toy.
- To clean use only mild household soap or detergent and warm water on a sponge or clean cloth.
- Check your wagon for loose screws, worn parts, torn material or stitching on a regular basis. Replace or repair parts as needed.
- Discontinue use of wagon should it malfunction or become damaged.

⚠️ **ADVERTENCIA:** Por favor, siga todas estas instrucciones para garantizar la seguridad de su hijo. Conserve estas instrucciones para referencia futura.

⚠️ **ADVERTENCIA:** El incumplimiento de estas instrucciones podría ocasionar una lesión grave o la muerte. Evite lesiones graves por caídas o resbalones. Siempre use el arnés de seguridad y asegúrese de que los niños estén ubicados correctamente de acuerdo a estas instrucciones.

⚠️ **ADVERTENCIA:** Nunca pierda de vista a los niños.

⚠️ **ADVERTENCIA:** Se debe ser prudente al plegar y desplegar el vagón para evitar que queden dedos atrapados.

- **PRECAUCIÓN: NUNCA** corra o trote con esta vagón. Este vagón está diseñado para hasta 2 niños solamente. El uso con más de 2 niños podría provocar inestabilidad y lesionar o dañar a su niño. Los niños deben tener al menos 6 meses de edad y ser capaces de sentarse erguidos sin ayuda.
- Los bolsos, bolsas de compras, paquetes, bolsas de pañales o artículos accesorios podrían cambiar el equilibrio del vagón y una condición de inestabilidad peligrosa.
- Procure que el vagón esté completamente abierto y bien trabado antes de permitir que un niño se acerque al mismo.
- El peso máximo que se puede llevar en la bandeja para niños es 2.26 kg (5 lbs).
- El peso máximo que se puede llevar en organizador flexible para padres es 0.90 kg (2 lbs).
- El peso máximo que se puede llevar en la canasta es 4.5 kg (10 lbs).
- La capacidad máxima de peso del vagón es de 22.67 kg (50 lbs) para cada niño/ cada asiento. La capacidad máxima de peso del vagón en combinación con cualquier accesorio es de 49.89 kg (110 lbs) en total. Exceder el límite de peso causará un desgaste excesivo y estrés en el vagón y puede causar una condición inestable peligrosa.
- **NUNCA** use el vagón en escaleras mecánicas o comunes.
- **NUNCA** use el vagón con patines de ruedas, patines en línea, monopatines o bicicletas.
- **NUNCA** permita el uso de su vagón como un juguete.
- Para limpiarlo, use solamente jabón doméstico o detergente suaves y agua tibia en una esponja o trapo limpio.
- Verifique con frecuencia que su vagón no tenga tornillos sueltos, piezas gastadas, materiales o costuras rasgados. Reemplace o repare las piezas conforme sea necesario.
- Deje de usar el vagón si presenta fallas o daños. Por favor, comuníquese con nuestro departamento de servicio al cliente para gestionar la reparación u obtención de piezas de reemplazo.

Check that you have all the parts for this model before assembling the wagon.
Verifique que tenga todas las piezas para este modelo antes de montar el vagón.

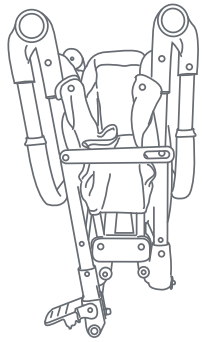

Wagon Frame
Marco de vagón

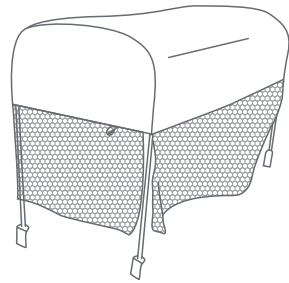

Canopy with Airflow Netting
Capota con Malla para Ventilar

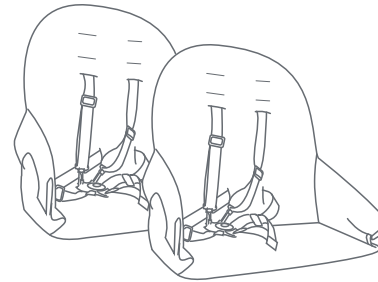

(2) Child Seats with 5-point
Safety Harness
(2) Asientos para niños con arnés
de seguridad de 5 puntos

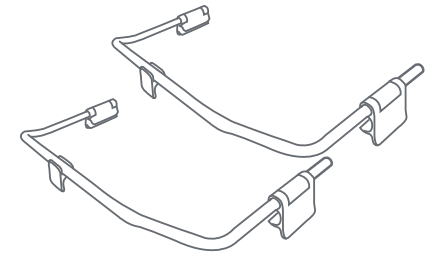

(2) Child Seat Frames
(2) Marcos de Asientos para niños



Soft Parent Organizer
Organizador flexible para padres



Child Tray
Bandeja para niños

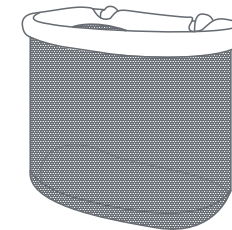

Basket
Canasta

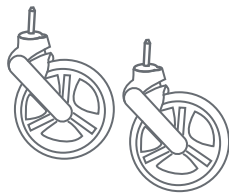

(2) Front Wheels
(2) Ruedas delantera

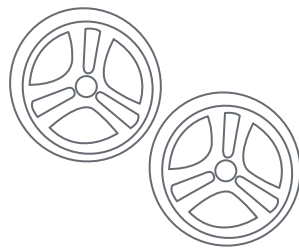

(2) Back Wheels
(2) Ruedas traseras

⚠️ WARNING: Care must be taken when unfolding the wagon to prevent finger entrapment.

CAUTION: Do not allow children near wagon while unfolding.

⚠️ ADVERTENCIA: Se debe ser prudente al desplegar el vagón para evitar que queden dedos atrapados.

PRECAUCIÓN: No permita que los niños se acerquen al vagón mientras lo despliega.

FRONT WHEELS RUEDA DELANTERA

- 1) • Insert front wheel axle pin into the wheel hub until the wheel locks firmly into place. Repeat on other side. (Fig. 1).

NOTE: Pull on the wheel assembly to ensure that it is securely attached to the stroller.

- Inserte el pasador del eje de la rueda delantera en el cubo de la rueda hasta que la rueda encaje firmemente en su lugar. Repita en el otro lado (Fig. 1).
- NOTA:** Tire del conjunto de la rueda para asegurarse de que esté bien sujeto a la carriola.

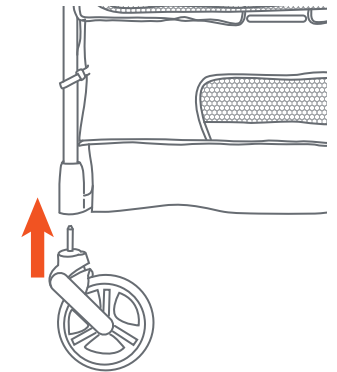

Fig. 1

LOCK FRONT WHEELS BLOQUEO DE RUEDAS DELANTERAS

- 2) • The front wheels are equipped with swivel locks.

- To lock the front wheels, locate the gray lock button on the front wheel and slide it down (Fig. 2b). Slide the button back to unlock. **NOTE:** The wheels lock only when in the forward position and bench mode (Fig. 2a).

- Las ruedas delanteras están equipadas con frenos giratorios.

- Para bloquear las ruedas delanteras, ubique el botón de bloqueo gris en la rueda delantera y deslícelo hacia abajo (Fig. 2b). Deslice el botón hacia atrás para desbloquear. **NOTA:** Las ruedas se bloquean solo cuando está en la posición delantera y en el modo banco (Fig. 2a).

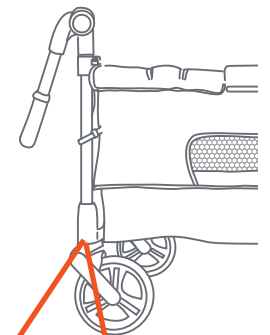

Fig. 2a

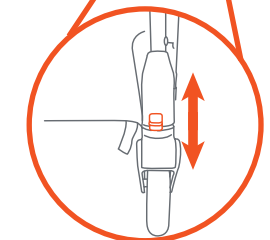

Fig. 2b

REAR AXLE-WHEELS EJE TRASERO-RUEDAS TRASERAS

Attach the rear wheels as follows:

Coloque las ruedas traseras de la siguiente manera:

- Place the rear wheel over hole on the side of the rear axle. Push the wheel into the rear axle until there is a click. Ensure both sides lock into place (Fig. 3).

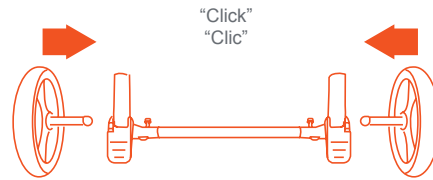

Always push in each rear wheel into position
Siempre empuje cada rueda trasera a su posición

Fig. 3

- Coloque la rueda trasera sobre el orificio ubicado en el costado del eje trasero. Empuje la rueda hacia el eje trasero hasta que escuche un clic. Asegúrese de que ambos lados encajen en su lugar (Fig. 3).

NOTE: NEVER use wagon if wheels do not lock into place. If you need assistance, please contact our customer service department at 1-800-328-7363, M-F, between 8am and 4:30pm, PST.

NOTA: NUNCA use el vagón si las ruedas no se traban correctamente. Si necesita ayuda, comuníquese con nuestro departamento de servicio al cliente al 1-800-328-7363, de lunes a viernes, en el horario de 8 a.m. a 4:30 p.m., Hora Estándar del Pacífico.

FRAME SETUP INSTALACIÓN DE MARCO

- Release the fold latch (Fig. 4a).

- Unfold the wagon by pushing the middle of the frame down until there is a click (Fig. 4b).

- Suelte el pestillo de pliegue (Fig. 4a).

- Despliegue el vagón empujando el centro del marco hacia abajo hasta que escuche un clic (Fig. 4b).

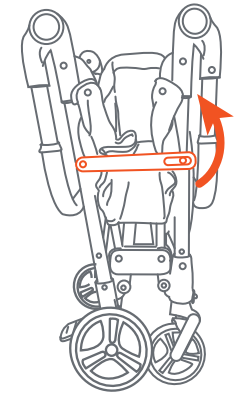

Fig. 4a

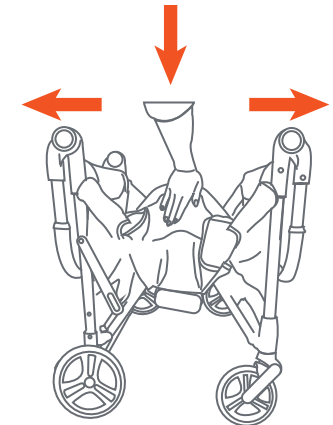

Fig. 4b

SOFT PARENT ORGANIZER ORGANIZADOR FLEXIBLE PARA PADRES

⚠ WARNING: Do not place hot liquids or more than 2 lb. (0.90kg) pounds in the parent tray. Serious burns or unstable conditions can result.

⚠ ADVERTENCIA: ADVERTENCIA: No coloque líquidos calientes ni más de 2 lb. (0.90kg) libras sobre la bandeja para padres, ya que podría causar quemaduras graves o inestabilidad.

5) • Strap In The Soft Parent Organizer:

Use the hook and loop to hang the soft parent organizer onto the wagon handle. Follow illustrations 1-3 (Fig. 5). Be sure to fasten tightly.

NOTE: Place the parent tray so the warning is visible and readable to the parent (1).

• Ajuste El Organizador Flexible Para Padres:

Utilice el gancho y la arandela para colgar el organizador flexible para padres en el mango del vagón. Siga las ilustraciones 1-3 (Fig. 5). Asegúrese de ajustarlo firmemente.

NOTA: Coloque la bandeja principal de manera que la advertencia sea visible y legible para el padre. (1).

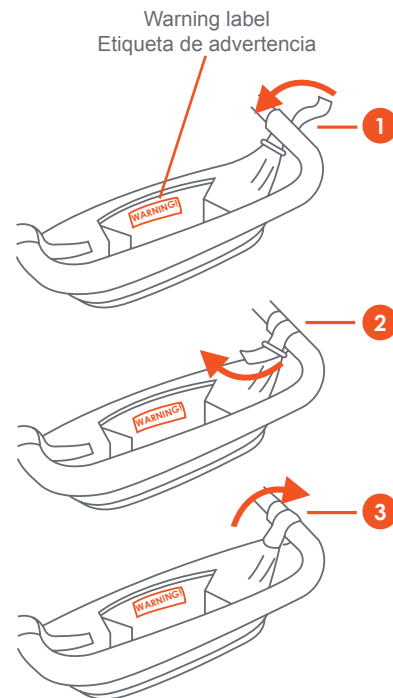

Fig. 5

CHILD TRAY BANDEJA PARA NIÑOS

⚠ WARNING: Do not place hot liquids or more than 5 pounds in the child tray. Serious burns or unstable conditions could result.

⚠ ADVERTENCIA: No coloque líquidos calientes ni más de 5 libras sobre la bandeja para niños, ya que podría causar quemaduras graves o inestabilidad.

6) • **To install the child tray:** Line up the child tray with the middle of the wagon frame. Push the child tray down until it clicks into place (Fig. 6a). Check to make sure the child tray is secure before using.

NOTE: Place the child tray so the warning and logo are visible and readable to the parent.

• **To remove the child tray:** Pull the side tabs of the child tray away from the wagon frame and lift up to remove (Fig. 6b).

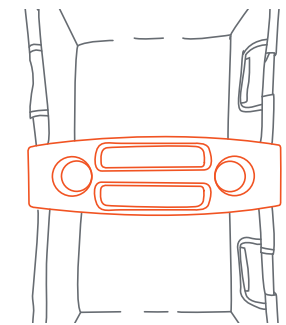

Fig. 6a

• **Para instalar la bandeja para niños:** Alinee la bandeja para niños con el centro del marco del vagón. Empuje la bandeja para niños hacia abajo hasta que encaje en su lugar (Fig. 6a). Verifique que la bandeja para niños esté segura antes de usarla.

NOTA: Coloque la bandeja del niño de manera que la advertencia y el logotipo sean visibles y legibles para los padres.

• **Para quitar la bandeja para niños:** Tire de las pestañas laterales de la bandeja para niños para separarlas del marco del vagón y levántelas para quitarlas (Fig. 6b).

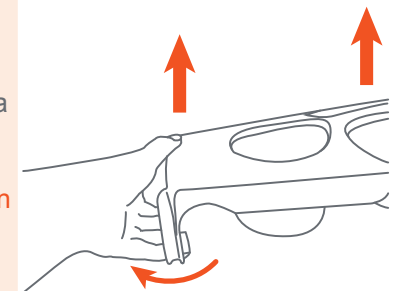

Fig. 6b

CHILD SEATS ASIENTOS PARA NIÑOS

7) • To assemble the child seats: Guide the the frame with the plastic tab facing down (Fig. 7a) into the arm slots in the back of the seat. Insert the frame fully into the slot and repeat for the other side (Fig. 7b).

• With the frame inside the flap, snap the buttons closed to secure it to the child seat (Fig. 7c). Repeat for the other side.

• **Para ensamblar los asientos para niños:** Guíe el marco con la pestaña de plástico hacia abajo (Fig. 7a) en las ranuras para los brazos en la parte posterior del asiento. Inserte el marco completamente en la ranura y repita para el otro lado (Fig. 7b).

• Con el marco dentro de la solapa, cierre los botones para asegurarlo al asiento para niños (Fig. 7c). Repita para el otro lado.

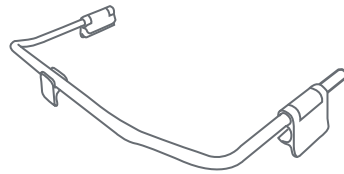

Fig. 7a

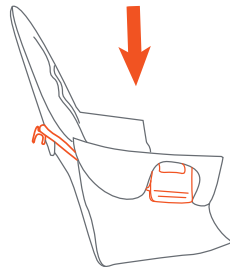
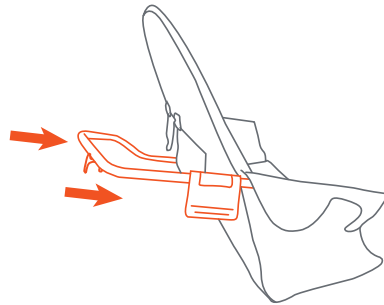

Fig. 7b

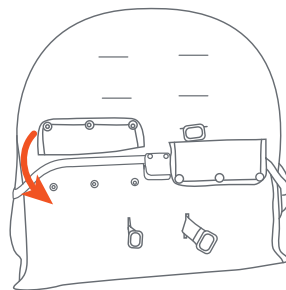

Fig. 7c

NOTE: USE BOTH SEATS AT THE SAME TIME (Fig. 7d).

• **To install the child seats:** Uncover the fabric covering the rails by undoing the hooks and loops.

• Make sure the plastic tab on the back of the child seat is securely hooked onto the wagon rail (Fig. 7e).

• Line up the plastic tabs on the child seat with the rails (Fig. 7f) on the wagon frame (Fig. 7g & Fig. 7h).

• Push the plastic tabs on the child seat so they attach to the rails firmly (Fig. 7i).

NOTE: The tabs should be parallel to the side of the wagon.

• Fasten the hooks and straps on the side of the child seats to the inside of the wagon frame (Fig. 7j).

• **To uninstall the child seats:** Pull the plastic tabs outward and lift to remove (Fig. 7k).

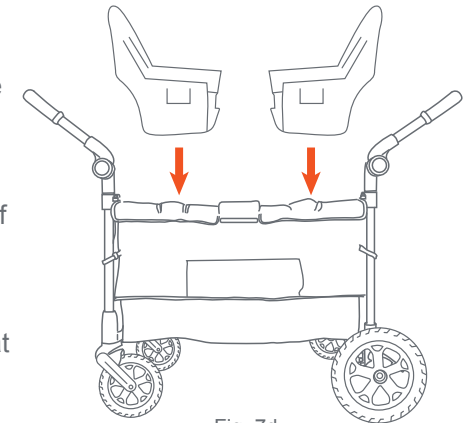

Fig. 7d

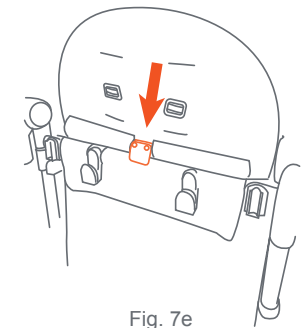

Fig. 7e

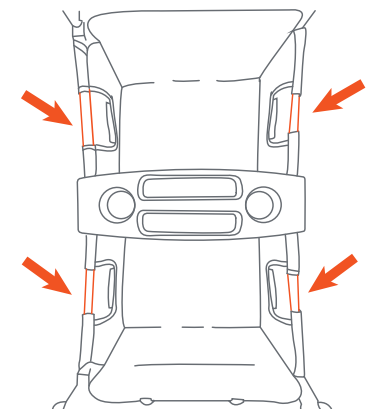

Fig. 7f

NOTA: UTILICE AMBOS ASIENTOS AL MISMO TIEMPO (Fig. 7a).

- **Para instalar los asientos para niños:** Descubra la tela que cubre los rieles deshaciendo los ganchos y bucles.
- Asegúrese de que la pestaña de plástico en la parte posterior del asiento para niños esté enganchada de forma segura en el riel del vagón (Fig. 7e).
- Alinee las pestañas de plástico del asiento para niños con los rieles (Fig. 7f) del marco del vagón (Fig. 7g y Fig. 7h).
- Empuje las pestañas de plástico del asiento para niños para que se fijen firmemente a los rieles (Fig. 7i).
NOTA: Las pestañas deben estar paralelas al costado del vagón.
- Fije los ganchos y las correas en los laterales de los asientos para niños al interior del marco del vagón (Fig. 7j).
- **Para desinstalar los asientos para niños:** Tire de las pestañas de plástico hacia afuera y levántelas para quitarlas (Fig. 7k).

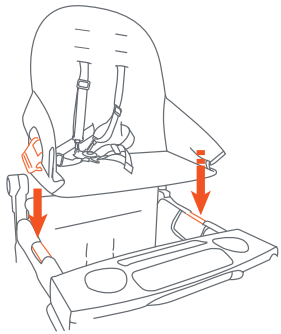

Fig. 7g

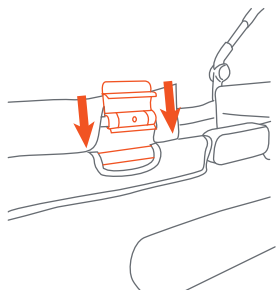

Fig. 7h

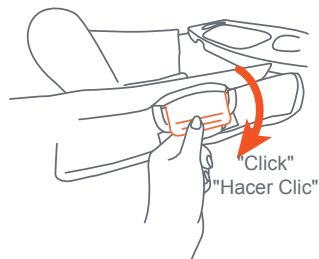

Fig. 7i

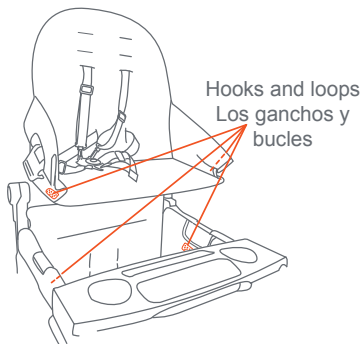

Fig. 7j

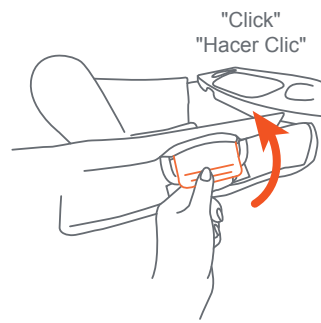

Fig. 7k

CANOPY CAPOTA

⚠ WARNING: The maximum weight that can be carried in the canopy pocket is 2 lbs (0.9 kg).

⚠ ADVERTENCIA: El peso máximo que se puede llevar en el bolsillo de la capota es 2 libras (0.9 kg).

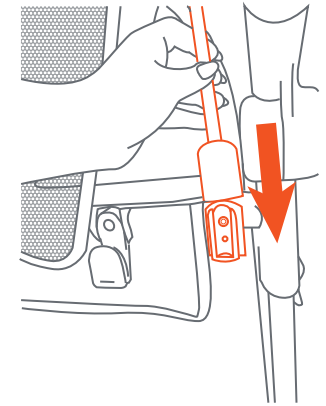

Fig. 8a

- 8) • To install the canopy:** Slide one of the canopy rods down onto the plastic tab (Fig. 8a). Repeat for the other 3 canopy rods.

NOTE: Ensure the canopy is completely snapped into position.

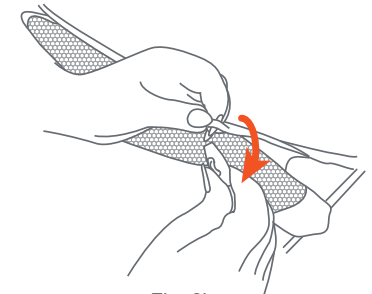

Fig. 8b

- **To open the airflow netting:** Unhook the fastener from the elastic loop to open the net (Fig. 8b).

- **To store away the airflow net:** Roll up the net (Fig. 8c) and use the fastener and elastic loop to store away the net.

- **To remove the canopy:** Pull the canopy rod up to remove from the plastic tab (Fig. 8d).

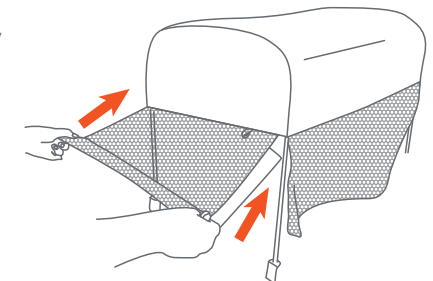

Fig. 8c

- **Para instalar la capota:** Deslice una de las varillas de la capota hacia abajo sobre la pestaña de plástico (Fig. 8a). Repita el procedimiento para las otras 3 varillas de la capota. **NOTA:** Asegúrese de que la capota esté completamente encajada en su posición.

- **Para abrir la malla para ventilar:** Desenganche el cierre del lazo elástico para abrir la malla (Fig. 8b).

- **Para guardar la malla para ventilar:** Enrolle la malla (Fig. 8c) y utilice el cierre y el lazo elástico para guardarla.

- **Para quitar la capota:** Tire de la varilla de la capota hacia arriba para quitarla de la pestaña de plástico (Fig. 8d).

- **To attach the canopy to the wagon:** Locate the elastic loops along the canopy's long sides (Fig. 8e). Secure each loop by hooking it onto the corresponding circular tab on the wagon's sides (Fig. 8f).

- **Para fijar la capota al vagón:** Localice los lazos elásticos a lo largo de los lados largos de la capota (Fig. 8e). Asegure cada lazo enganchándolo en la pestaña circular correspondiente en los lados del vagón (Fig. 8f).

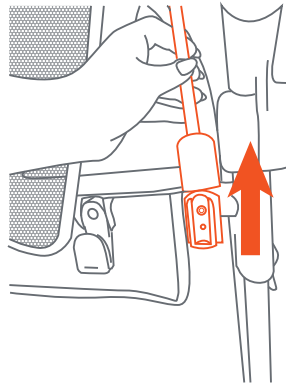

Fig. 8d

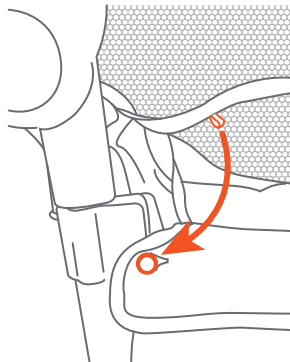

Fig. 8e

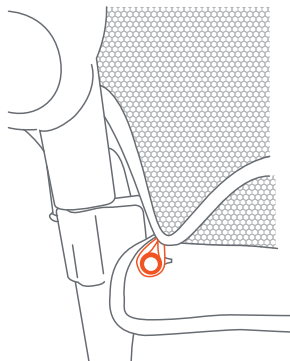

Fig. 8f

HANDLE POSITIONS POSICIONES DE LA MANIJA

CAUTION: Do not hang weight or sit on handlebar.
PRECAUCIÓN: No cuelgue peso ni se siente en el manillar.

9) • TO USE THE HANDLES:

- There are 6 handle positions (Fig. 9b).
- Press both the adjustment buttons on the sides on the handles (Fig. 9a).
- Move the handle up from the store away position (Fig. 9a) to the desired position (Fig. 9b).

• PARA UTILIZAR LOS MANIJAS:

- Hay 6 posiciones de manija (Fig. 9b).
- Presione ambos botones de ajuste ubicados en los lados de las manijas (Fig. 9a).
- Mueva la manija hacia arriba desde la posición de almacenamiento (Fig. 9a) a la posición deseada (Fig. 9b).

IMPORTANT! WHEN GOING UPHILL OR OVER CURBS: DO NOT PUSH. Lift up and pull the wagon.

¡IMPORTANTE! AL SUBIR UNA CUESTA O SOBRE BORDES: NO EMPUJE. Levante y tire del vagón.

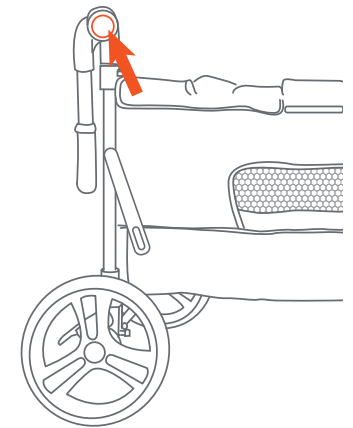

Fig. 9a

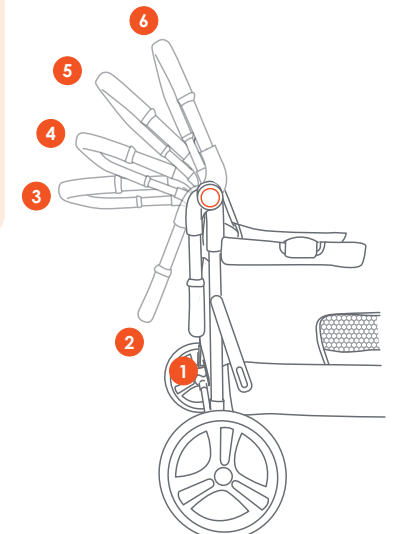

Fig. 9b

BENCH MODE MODO BANCO

⚠ WARNING-Fall hazard: Never use wagon in bench mode while moving. Always lock wheels before using in bench mode. Never leave children unattended. Never allow children to climb on or stand up in any use mode. Failure to follow instructions could result in serious injury or death.

⚠ WARNING: DO NOT fold in bench mode or damage will occur and the warranty will be voided.

⚠ ADVERTENCIA-PELIGRO DE CAÍDA: Peligro de caída. Nunca utilice el vagón en modo banca mientras se mueve. Frene siempre las ruedas antes de usarlas en modo banca. Nunca deje a los niños sin supervisión. Nunca permita que los niños se suban o se pongan de pie en ningún modo de uso. No seguir las instrucciones puede provocar lesiones graves o la muerte.

⚠ ADVERTENCIA: NO pliegue el vagón en modo de banca se dañará y se anulará la garantía.

10) NOTE: Lock the front and back wheels and remove the child seats and child tray before using the bench mode.

- Locate the release button for the bench mode (Fig. 10b).
- Follow step 1 and 2 (Fig. 10a), slide the button up and then press in both sides at the same time to disengage the side.
- Push the side down until it reaches the bottom of the wagon until there is a click (Fig. 10c).
- **To close the bench mode:** Slide the release button up and then press in at the same time. Lift the side bar up until there is a click.

IMPORTANT! Push down on the side rail to make sure it is securely locked after closing the bench mode.

NOTA: Bloquee las ruedas delanteras y traseras y retire los asientos para niños y la bandeja para niños antes de usar el modo banco.

- Localice el botón de liberación del modo banco (Fig. 10b).
- Siga los pasos 1 y 2 (Fig. 10a), deslice el botón hacia arriba y luego presione ambos lados al mismo tiempo para desenganchar el lateral.
- Empuje el costado hacia abajo hasta que llegue al fondo del vagón hasta que escuche un clic (Fig. 10c).
- **Para cerrar el modo banco:** Deslice el botón de liberación hacia arriba y luego presiónelo al mismo tiempo. Levante la barra lateral hasta que escuche un clic.

¡IMPORTANTE! Empuje hacia abajo el riel lateral para asegurarse de que esté bloqueado de forma segura después de cerrar el modo banco.

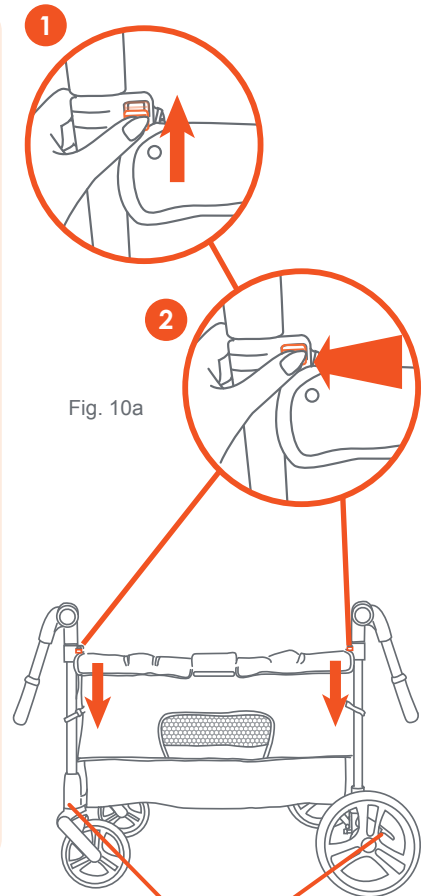

Lock wheels
Bloquear ruedas

Fig. 10b

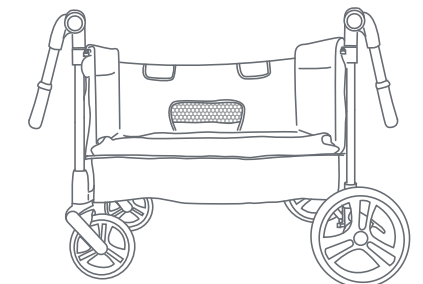

Fig. 10c

- Ensure the zipper loop is hooked on to the side rail when using the bench mode.

- To locate the zipper loop, unhook the wagon fabric (Fig. 10d) from the tab on the rail.
- Pull the zipper loop over the tab to hook or unhook (Fig. 10e).

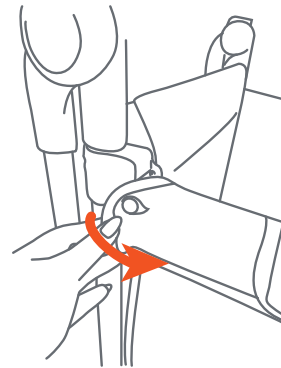

Fig. 10d

- Asegúrese de que el lazo de la cremallera esté enganchado al riel lateral cuando utilice el modo banco.

- Para ubicar el lazo de la cremallera, desenganche la tela del vagón (Fig. 10d) de la pestaña del riel.

- Tire del lazo de la cremallera sobre la pestaña para engancharla o desengancharla (Fig. 10e).

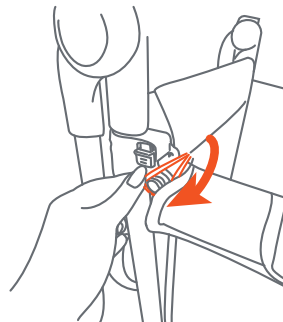

Fig. 10e

Secure the fabric while in bench mode:

- Locate the hook-and-loops under the wagon's skirt (Fig. 10f). Then unhook the hook-and-loop (1).
- Fasten the inner strap to the bar on the wagon (2).
- Thread the hook-and-loop into the fabric loop on the inside of the wagon fabric (3).
- Return back to the bar originally under the skirt, pull the hook-and-loops tightly around the wagon bar (4) and fasten it and check to make sure the gap between the dropped bar and mat is closed (5).

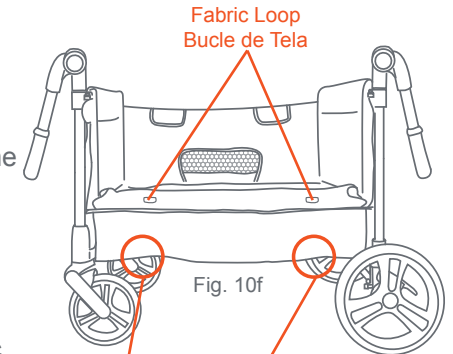

Fig. 10f

Sujete la tela mientras está en modo banco:

- Ubique los ganchos y bucles debajo del faldón del vagón (Fig. 10f). Luego desenganche el gancho y bucle (1).
- Fije la correa interior a la barra del vagón (2).
- Pase el gancho y bucle por el bucle de tela en el interior de la tela del vagón (3).
- Regrese a la barra que originalmente estaba debajo de la falda, tire de los ganchos y bucles firmemente alrededor de la barra del vagón (4) y fíjela y verifique que el espacio entre la barra caída y la alfombra esté cerrado (5).

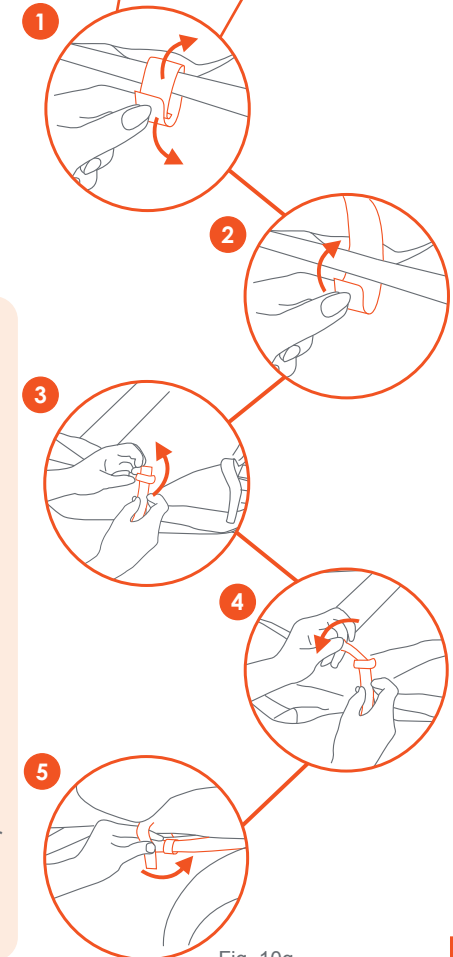

Fig. 10g

BASKET CANASTA

⚠️ WARNING: Storage basket only. The maximum weight capacity of the basket is 10 lbs (4.5 kg). Placing more than 10 lbs (4.5 kg) in the basket could result in unstable condition of the wagon.

⚠️ ADVERTENCIA: Esta es sólo una canasta de almacenamiento. La capacidad máxima de peso de la canasta es de 4.5 kg (10 lb). Colocar más de 4.5 kg (10 lbs) en la cesta podría provocar que el vagón se vuelva inestable.

- 11) • To install:** Attach the basket from the outside frame of the wagon. Ensure both latches are straight, facing the frame. Insert by pushing in and sliding down the latches until it locks (Fig. 11). **IMPORTANT: DO NOT** put child in the basket.

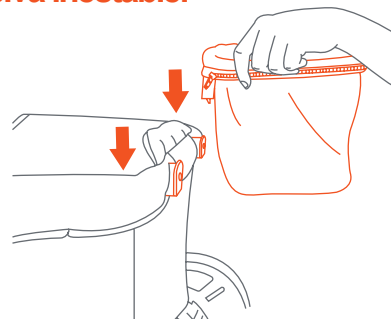
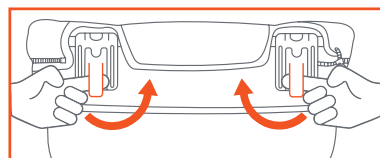

Fig. 11

- **Para instalar:** Sujete la canasta desde el armazón exterior del vagón. Asegúrese de que ambos pestillos estén rectos, apuntando hacia el armazón. Introdúzcala empujando hacia adentro y deslizando hacia abajo los pestillos hasta que se trabe (Fig. 11). **IMPORTANTE: NO ponga al niño en la canasta.**



TO REMOVE BASKET PARA RETIRAR LA CESTA

- 12) • To detach:** Flip the basket over the wagon frame and locate the release latch. Pull the latch levers forward and lift up, until the basket comes off completely (Fig. 12).

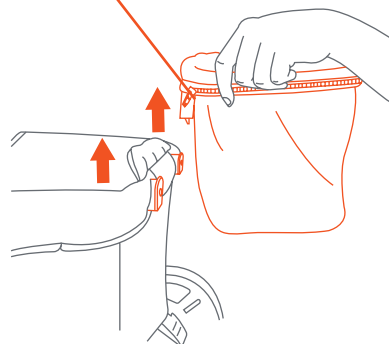

Fig. 12

- **Para desinstalar:** Voltea la canasta sobre el marco del vagón y localice el pestillo de liberación. Tire de las palancas del pestillo hacia adelante y levántelas, hasta que la canasta se retire por completo (Fig. 12).

3-POINT SAFETY HARNESS EL CINTURON DE SEGURIDAD DE 3 PUNTOS

⚠️ WARNING: Avoid serious injury from falling or sliding out. Always use the safety harness.

⚠️ STRANGULATION HAZARD: Child can strangle in loose straps. Never leave child in seat when straps are loose or undone.

⚠️ ADVERTENCIA: Evite lesiones graves por caídas o resbalones. Siempre use el arnés de seguridad.

⚠️ PELIGRO DE ESTRANGULAMIENTO: El niño se puede estrangular con las correas sueltas. Nunca deje al niño en el asiento cuando las correas estén sueltas o sin terminar de colocar.

- 13) •** The child tray is not designed to hold the child in the stroller. Stay near and watch child during use. **NEVER** leave child unattended.

- Place the crotch strap between your child's legs. Insert the Harness Buckles into the Center Clasp with the Button.

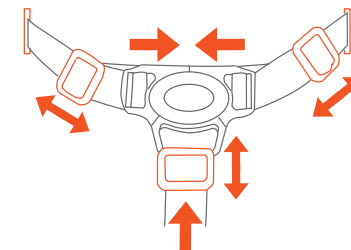

Adjust for a snug fit
Ajustar para obtener un ajuste apretado

Fig.13a

- La bandeja para niños no está diseñada para contener al niño en el vagón. Manténgase CERCA y vigile al niño durante su uso. **NUNCA** deje al niño solo.

- Coloque la correa de la entrepierna entre las piernas del niño. Inserte las hebillas del arnés en la presilla central con el botón.

- **RELEASE!** Push button on center clasp, the harness buckles will release (Fig. 13b).

- **¡LIBERAR!** Presione el botón en la presilla central para destrabar las dos hebillas del arnés (Fig. 13b).

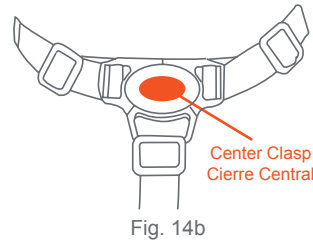

Fig. 14b

5-POINT SAFETY HARNESS EL CINTURON DE SEGURIDAD DE 5 PUNTOS

- ⚠ **WARNING:** Avoid serious injury from falling or sliding out. Always use the safety harness.
- ⚠ **STRANGULATION HAZARD:** Child can strangle in loose straps. Never leave child in seat when straps are loose or undone.
- ⚠ **ADVERTENCIA:** Evite lesiones graves por caídas o resbalones. Siempre use el arnés de seguridad.
- ⚠ **PELIGRO DE ESTRANGULAMIENTO:** El niño se puede estrangular con las correas sueltas. Nunca deje al niño en el asiento cuando las correas estén sueltas o sin terminar de colocar.

- 14) • The shoulder straps of the 5-point harness have multiple positions. Select the position that places the shoulder strap level with, or below the top of the child's shoulder (Fig. 14a).

- To secure the child, place the safety harness around the child's waist and over the shoulders. Place the crotch strap between the child's legs. Insert the male end of each shoulder/waist belt into the buckle on the crotch strap. Tighten all buckles to the proper fit for the child (Fig. 14b).

- To adjust the harness to the next height level pull the strap through the slot in the back of the child seat (Fig. 14c).

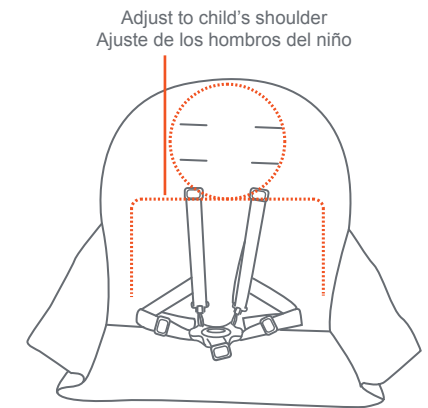

Fig. 14a

- Las correas de hombros del arnés de 5 puntos tienen múltiples posiciones. Seleccione la posición que coloque la correa del hombro al nivel o debajo de la parte superior del hombro del niño (Fig. 14a).

- Para asegurar al niño, coloque el arnés de seguridad alrededor de la cintura del niño y sobre los hombros. Coloque la correa de la entrepierna entre las piernas del niño. Inserte el extremo macho de cada cinturón de hombro/cintura en la hebilla de la correa de la entrepierna. Ajuste todas las hebillas al tamaño adecuado para el niño (Fig. 14b).

- Para ajustar el arnés al siguiente nivel de altura, tire de la correa a través de la ranura en la parte posterior del asiento para niños (Fig. 14c).

- RELEASE!** Push button on center clasp, the harness buckles will release (Fig. 14d).

- ¡LIBERAR!** Presione el botón en la presilla central para destrabar las dos hebillas del arnés (Fig. 14d).

Adjust for a snug fit
Regule para lograr un buen ajuste

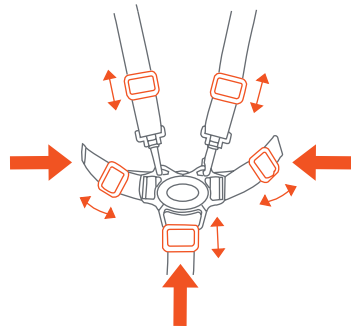

Fig. 14b

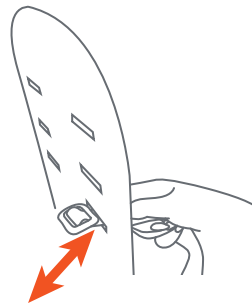

Fig. 14c

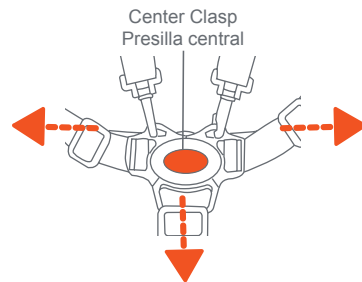

Fig. 14d

BRAKES FRENOS

⚠ WARNING: Always set brakes when the stroller is not being pushed so that the stroller will not roll away. NEVER leave stroller unattended on a hill or incline as the stroller may slide down the hill.

⚠ ADVERTENCIA: Siempre aplique los frenos cuando el vagón no esté siendo empujado, para impedir que ruede fuera de su alcance. Nunca deje el vagón desatendido en una colina o pendiente, ya que podría deslizarse pendiente abajo.

15) • To engage brakes, apply light downward pressure to the brake levers located on each rear wheel. The stroller may require slight forward or rearward movement in order to line up the teeth on the brake with each wheel brake cluster (Fig. 15). **NOTE:** Check that the wagon will not move and that both brakes are properly applied.

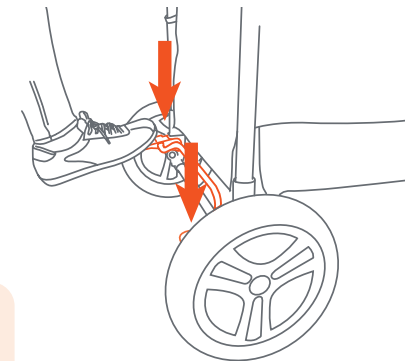

Fig. 15

- To release, gently lift up on the brake levers.

- Para aplicar los frenos, ejerza una ligera presión hacia abajo a la palanca del freno situada en cada rueda trasera. El vagón podría requerir un leve movimiento hacia delante o hacia atrás para alinear los dientes del freno con el piñón del freno de cada rueda (Fig. 15). **NOTA:** Verifique que el vagón no se mueva y que ambos frenos estén aplicados correctamente.

- Para soltarlos, levante suavemente la palanca del freno.

REAR WHEEL REMOVAL DESMONTAJE DE LA RUEDA TRASERA

Attach the rear wheels as follows:
Coloque las ruedas traseras de la siguiente manera:

- 16)** • To release the entire rear wheel assembly, push in the rear wheel release. The wheel easily detaches from the bushing (Fig. 16).

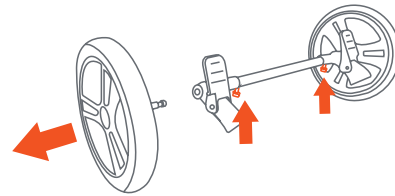

Fig. 16

- Para liberar todo el conjunto de la rueda trasera, empuje la liberación de la rueda trasera. La rueda se desprende fácilmente del casquillo (Fig. 16).

FRONT WHEELS REMOVAL DESMONTAJE DE RUEDAS DELANTERAS

- 17)** • Push the metal pin on the back of the wheel and pull the wheel out to remove (Fig. 17).

- Empuje el pasador de metal en la parte posterior de la rueda y tire de la rueda hacia afuera para quitarla (Fig. 17).

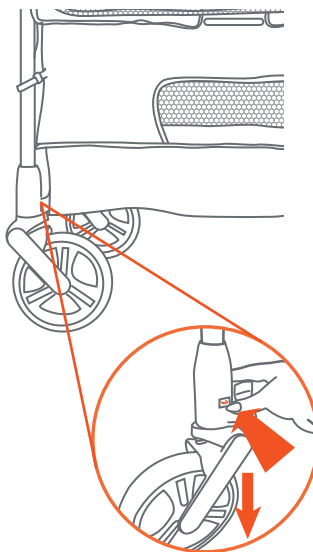

Fig. 17

TO FOLD WAGON PARA PLEGAR EL VAGÓN

⚠ WARNING: Care must be taken when folding the wagon to prevent finger entrapment.

CAUTION: Do not allow children near wagon while folding.

⚠ ADVERTENCIA: Se debe ser prudente al plegar el vagón para evitar que queden dedos atrapados.

PRECAUCIÓN: No permita que los niños se acerquen al vagón mientras lo pliega.

- 18)** **NOTE:** Remove all accessories (child tray, child seats, canopy) before folding the wagon.

- **DO NOT** place hand on the long side rails of the wagon. The wagon will not fold if hand is placed here while folding.
- Locate the pull tab on the inside of the wagon. Pull up until the lock disengages (Fig. 18a).
- Push the sides of the wagon together (Fig. 18b) and engage the fold latch (Fig. 18c).

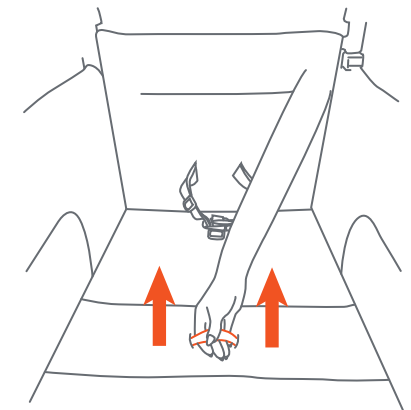

Fig. 18a



Fig. 18b

NOTA: Retire todos los accesorios (bandeja para niños, asientos para niños, capota) antes de plegar el vagón.

- **NO** coloque la mano sobre los rieles laterales largos del vagón. El vagón no se plegará si se coloca la mano aquí mientras se pliega.
- Localice la pestaña de tiro en el interior del vagón. Tire hacia arriba hasta que el vagón se desenganche (Fig. 18a).
- Junte los lados del vagón (Fig. 18b) y enganche el pestillo plegable (Fig. 18c).

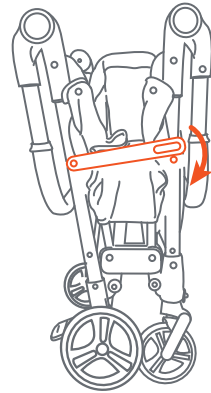

Fig. 18c

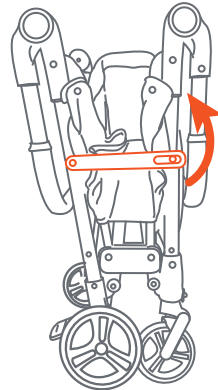

Fig. 19a

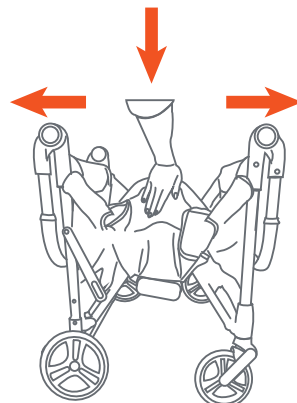

Fig. 19b

TO UNFOLD WAGON PARA DESPLEGAR EL Vagón

- 19)** • Release the fold latch (Fig. 19a). Unfold the wagon by pushing the middle of the frame down until there is a click (Fig. 19b).

- Suelte el pestillo de pliegue (Fig. 19a). Despliegue el vagón empujando el centro del marco hacia abajo hasta que escuche un clic (Fig. 19b).

CARE AND MAINTENANCE

- **Cleaning Seat Pad:** Spot clean only - Surface wash small spots with mild solution of soap and water. Rinse with water to remove soap solution. Wipe or air dry.
- **Cleaning Stroller:** Surface wash stroller frame, plastic parts and fabric with mild solution of soap and water. Wipe surfaces with water to remove soap solution. Wipe or air dry.
- Check your stroller for loose screws, worn parts, torn material or stitching on a regular basis. Replace or repair parts as needed.



CUIDADO Y MANTENIMIENTO

- **Limpieza del cojín del asiento:** Para limpiar manchas - Limpie las pequeñas manchas pasando un paño por la superficie con una solución suave de agua y jabón. Enjuague con agua para eliminar la solución de jabón. Seque con un paño o al aire libre.
- **Limpieza de la vagón:** Limpie el armazón de la vagón, las piezas de plástico y la tela pasando un paño por la superficie con una solución suave de agua y jabón. Enjuague las superficies. Seque con un paño o al aire libre.
- Verifique con frecuencia que su vagón no tenga tornillos sueltos, piezas gastadas, materiales o costuras rasgados. Reemplace o repare las piezas conforme sea necesario.



NOTE: NEVER use wagon if wheels do not lock into place. If you need assistance, please contact our customer service department at 1-800-328-7363, M-F, between 8am and 4:30pm, PST.

NOTA: NUNCA use el vagón si las ruedas no se traban correctamente. Si necesita ayuda, comuníquese con nuestro departamento de servicio al cliente al 1-800-328-7363, de lunes a viernes, en el horario de 8 a.m. a 4:30 p.m., Hora Estándar del Pacífico.

BABY TREND® CUSTOMER SERVICE

The Customer Service Department can be contacted at 1 (800) 328-7363 Monday through Friday between 8:00 a.m. and 4:30 p.m. (PST). Return Authorizations are required prior to returning product(s) to Baby Trend®.

BABY TREND® SERVICIO AL CLIENTE

El Departamento de Servicio al Cliente puede ser contactado a 1 (800) 328-7363 Lunes a viernes entre 8:00 a.m. y 4:30 p.m. (PST). Un número de autorización es requerido antes de la devolución de los producto(s) a Baby Trend®.