

WARRANTY

DO NOT RETURN YOUR PRODUCT TO THE STORE. PLEASE CONTACT BABY TREND® FOR REPLACEMENT PARTS, SERVICE AND REPAIR.

The Baby Trend® warranty covers workmanship defects within 1 year of purchase. Any product which has been subjected to misuse, abuse, abnormal use, excessive wear and tear, improper assembly, negligence, environmental exposure, alteration or accident, or has had its serial number altered or removed invalidates all claims against the manufacturer. Any damage to property during installation is the sole responsibility of the end user.

Customer Service Department can be contacted at 1 (800) 328-7363 Monday through Friday between 8:00 a.m. and 4:30 p.m. (PST). Return Authorizations are required prior to returning product(s) to Baby Trend®. Please visit <http://babytrend.com/pages/limited-warranty> for complete warranty details.

GARANTIA

NO DEVUELVA SU PRODUCTO A LA TIENDA. POR FAVOR CONTACTE A BABY TREND® PARA PIEZAS DE REPUESTO, SERVICIO Y REPARACION.

La garantía de Baby Trend® cubre defectos de fábrica por 1 año después de la compra. Cualquier producto que haya sido sometido a uso inadecuado, abuso, uso anormal, desgaste excesivo, montaje incorrecto, negligencia, exposición ambiental, alteración o accidente, o cuyo número de serie haya sido alterado o removido, anula todos los reclamos contra el fabricante. Cualquier daño a la propiedad durante la instalación es la exclusiva responsabilidad del usuario final. El Departamento de Servicio al Cliente está disponible llamando al 1 (800) 328-7363, de lunes a viernes de 8:00 a.m. a 4:30 p.m. (PST). Se requiere una Autorización de Devolución antes de poder devolver el o los productos a Baby Trend®. Visite <http://babytrend.com/pages/limited-warranty> para conocer todos los detalles de la garantía.



Read all instructions BEFORE assembly and USE of product.

KEEP INSTRUCTIONS FOR FUTURE USE.

Lea todas las instrucciones ANTES de armar y USAR el producto.

CONSERVE LAS INSTRUCCIONES PARA USO FUTURO.

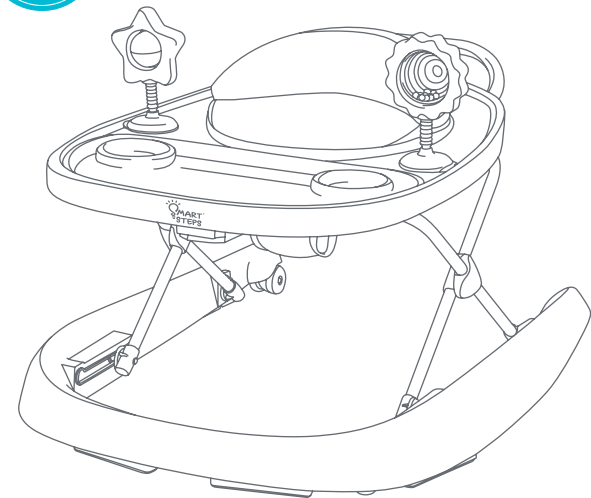

Dine N' Play 3-in-1
Feeding Walker

WK02XXXA/S

Instruction Manual
Manual de Instrucciones

Baby Trend, Inc. 13048 Valley Blvd. Fontana CA 92335
1-800-328-7363 (8:00 a.m. ~ 4:30 p.m. PST) www.babytrend.com

WARNING

 **WARNING:** Please read all instructions before assembly and use of the walker. Keep instructions for future use.

 **WARNING:** Never leave child unattended. Always Keep child in view while in walker.

 **WARNING:** Use only on flat surfaces free of objects that could cause the walker to tip over.

 **WARNING:** To reduce chance of child slipping out of the seat, check that both feet of the child touch the floor. Never carry walker with the child in it, as the child may get hurt or slip out.

 **WARNING:** To avoid burns, keep the child away from hot liquids, ranges, radiators, space heaters, fireplaces, etc.

 **WARNING-STAIR HAZARD:** Avoid serious injury or death, block stairs/ steps securely before using walker.

- This walker is to be used only by infants, who are old enough to sit upright on their own and are ready to learn to walk (about 6 months old). **DO NOT USE UNTIL BABY CAN SIT UP BY ITSELF.**
- Discontinue using the walker when the child can walk unassisted, reaches 30 lbs. in weight, or reaches 32 inches in height.
- **DO NOT ADJUST TRAY HEIGHT WITH THE BABY IN THE WALKER.**
- Periodically inspect seat pad plastic tabs to be sure they are secured in the body. **DO NOT USE THE WALKER IF IT IS DAMAGED OR BROKEN.** Discontinue using should any part become damaged. Please contact our customer service at 1-800-328-7363 to order replacement parts or arrange for repairs.

WARNING

- Clean the stoppers on walker base regularly to maintain stopping performance. To clean the seat pad, use only mild household soap and warm water with a sponge or cloth. **DO NOT MACHINE WASH.** For metal and plastic parts, use only lukewarm water and mild soap.
- Clean the wheels on walker regularly to maintain rotating performance.
- Baby walkers are not designed to be used on carpets and rugs.

If you experience any difficulty with assembly, missing parts or use, please **DO NOT** return this item to the store. Retail stores are unable to properly assist you. Contact our Customer Service Department directly for assistance. Call toll-free 1-800-328-7363, Monday - Friday, between the hours of 8:00 a.m. and 4:30 p.m. (PST).

IMPORTANT! To ensure safe operation of your product, please follow these instructions carefully. Please keep these instructions for future reference.

IMPORTANT! Before assembly and each use, inspect this product for damaged hardware, loose joints, missing parts or sharp edges. **NEVER** use if any parts are missing or broken.

IMPORTANT! Adult assembly is required.

IMPORTANT! Always check that the baby walker is locked in the open position before using.

IMPORTANT! Carefully remove parts from box. Check that you have all the parts for this model before assembling the baby walker.

⚠️ ADVERTENCIA

⚠️ **ADVERTENCIA:** Lea todas las instrucciones antes de ensamblar y usar el andador. Guarde las instrucciones para uso futuro.

⚠️ **ADVERTENCIA:** Nunca deje al niño solo sin supervisión. Siempre vigile al niño cuando esté en el andador.

⚠️ **ADVERTENCIA:** Utilícelo solamente en superficies planas libres de objetos que puedan hacer que el andador tropiece y se caiga.

⚠️ **ADVERTENCIA:** Para reducir las posibilidades de que el niño se resbale y se caiga del asiento, verifique que ambos pies toquen el suelo. Nunca acarree el andador con el niño en él, ya que este se podría lastimar o deslizarse y caerse.

⚠️ **ADVERTENCIA:** Para evitar quemaduras, mantenga al niño alejado de líquidos calientes, cocinas, radiadores, calentadores de ambientes, chimeneas, etc.

⚠️ **ADVERTENCIA-PELIGRO CON LAS ESCALERAS:** Evite lesiones graves o la muerte. Bloquee las escaleras o los escalones de manera segura antes de usar el andador.

- Este andador debe ser utilizado únicamente por niños que sean lo suficientemente grandes para sentarse erguidos por su cuenta y que estén listos para aprender a caminar (alrededor de 6 meses de edad). **NO USAR HASTA QUE EL BEBÉ SE PUEDA SENTAR POR SÍ MISMO.**
- Deje de usar el andador cuando el niño pueda caminar sin ayuda y alcance las 30 libras. de peso, o alcanza las 32 pulgadas de altura.
- **NO AJUSTE LA ATURA DE LA BANDEJA CUANDO EL NIÑO ESTÉ EN EL ANDADOR.**

⚠️ ADVERTENCIA

- Periódicamente inspeccione las lengüetas plásticas del cojín del asiento para verificar que estén bien ajustadas al cuerpo. **NO USAR EL ANDADOR SI ESTÁ DAÑADO O ROTO.** Deje de utilizarlo si alguna pieza se daña. Comuníquese con nuestro servicio al cliente al 1-800-328-7363 para pedir piezas de remplazo o para su reparación.
- Limpie los tapones de goma en la base del andador regularmente para mantener la acción de frenado. Para limpiar el cojín del asiento, use solo jabón doméstico suave y agua tibia con una esponja o paño. **NO LAVAR EN LAVADORA.** Para las piezas de metal y plástico, use solo agua tibia y jabón suave.
- Limpie las ruedas del andador regularmente para mantener el rendimiento de rotación.
- Los andadores para bebés no están diseñados para usarse en alfombras y tapetes.

Si tiene dificultades para ensamblar o usar o si faltan piezas, **NO devuelva este artículo a la tienda. Las tiendas no podrán asistirlo adecuadamente. Comuníquese directamente con nuestro Departamento de servicio al cliente para obtener ayuda. Llame sin cargo al 1-800-328-7363, de lunes a viernes, entre las 8:00 am y las 4:30 pm (PST).**

¡IMPORTANTE! Para garantizar que el producto funcione de manera segura, siga estas instrucciones cuidadosamente. Guarde estas instrucciones para referencia futura.

¡IMPORTANTE! Antes de ensamblar y antes de cada uso, inspeccione este producto para verificar si hay piezas dañadas, juntas sueltas, piezas faltantes o bordes filosos. NUNCA lo use si hay piezas faltantes o rotas.

¡IMPORTANTE! Requiere montaje a cargo de un adulto.

¡IMPORTANTE! Siempre verifique que el andador esté bloqueado en la posición abierta antes de usarlo.

¡IMPORTANTE! Retire cuidadosamente las piezas de la caja. Verifique que tiene todas las piezas para este modelo antes de ensamblar el andador.

Check that you have all the parts for this model before assembling.

Verifique que tenga todas las piezas para este modelo antes de montar.

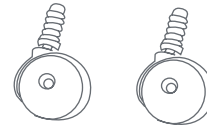

(2x) Front Wheels
(2x) Rueda Delantera

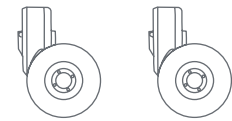

(2x) Rear Wheels
(2x) Rueda Trasera

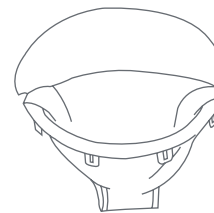

Seat and cover
Asiento y sostén

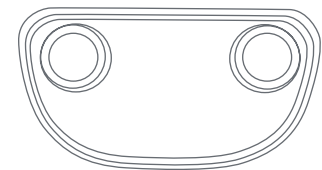

Tray Insert
Inserto de Bandeja

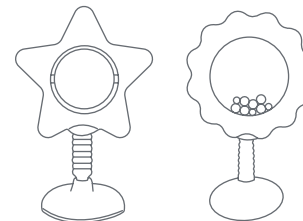

(2x) *Rattles
(2x) *Sonajas

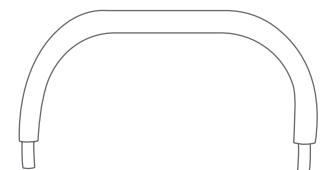

Push Handle
Manija del Empuje

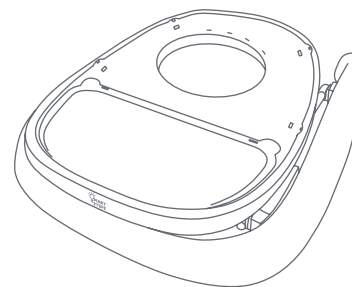

Base
Base

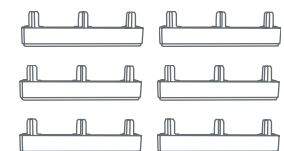

(6 pcs) Stoppers
(6 pcs) Tapones de goma

*Toys may vary *Los juguetes pueden variar

TO ASSEMBLE WALKER

IMPORTANT: Never change the height when the baby is in the walker.

- 1 • To open the baby walker and raise the tray (Fig. 1a), and locate the lever underneath the tray.

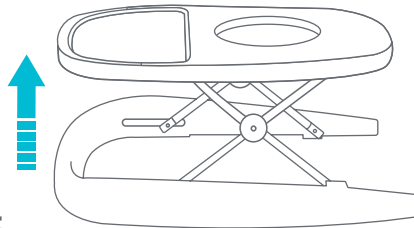
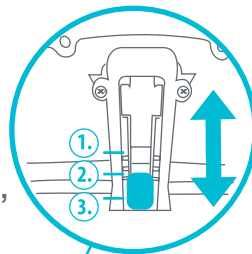

Fig. 1a

- **To adjust the height:** Twist the lever, slide it vertically while simultaneously pushing the lever up to adjust (Fig. 1b).



“underside”

- Ensure the lever is locked into place after adjusting the height (Fig. 1c).

NOTE: The baby walker can be used for 3 different heights.

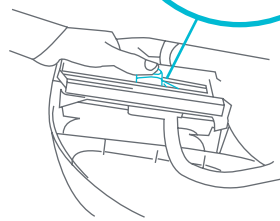

Fig. 1b

“underside”

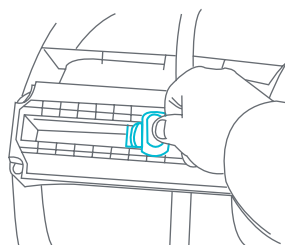

Fig. 1c

SEAT

- 2 • **If assembly required:** Connect the seat fabric by inserting the plastic button pins into the upper, larger openings. Then push them firmly downwards until they **SNAP** into position (Fig. 2a).

NOTE: Push the pins from the top of the opening all the way down to the bottom.

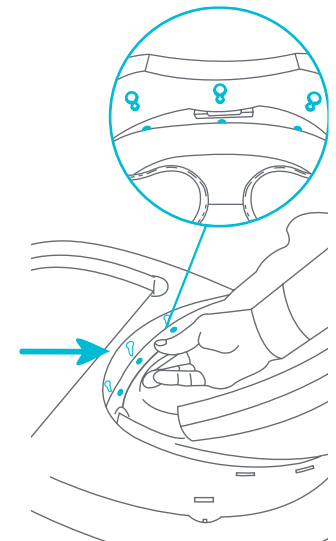

Fig. 2a

- Locate the (4) straps on back of the seat and corresponding slots on the tray. Insert each strap into its corresponding slot (Fig. 2b).

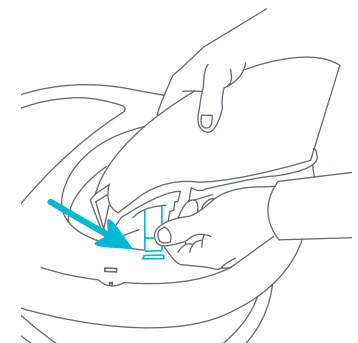

Fig. 2b

- From the underside of the tray pull each strap completely through each slot. If needed, flex the double layer webbing and pull it out from the slot on the underside. The ends of the straps should lay flat against the underside of the tray (Fig. 2c).

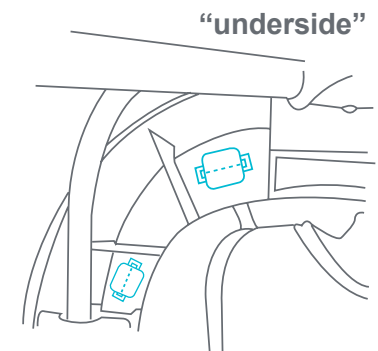
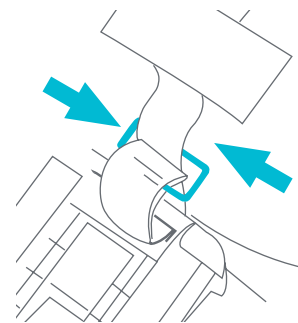
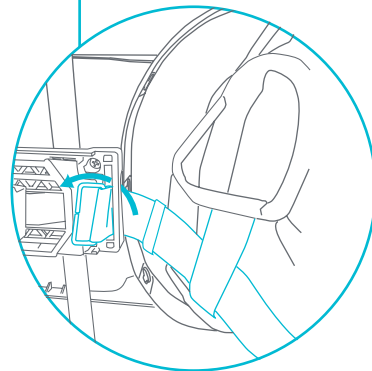
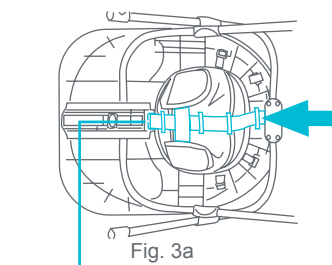

Fig. 2c

- 3 • If assembly required:** Underneath the walker, thread the end of the support strap through the 5 loops on the seat bottom. Slip the strap through the slot at the end of the height adjustment bracket (Fig. 3a).

• Next thread the support strap through the opening in the rectangular D-ring and pull snug (Fig. 3b).

• Loop the D-Ring through the support strap (Fig. 3c).



TO REMOVE THE SEAT FABRIC

- 4 • To remove the seat fabric** reverse steps 3c, 3b and 3a, followed by the reversal of steps 2c through 2a.

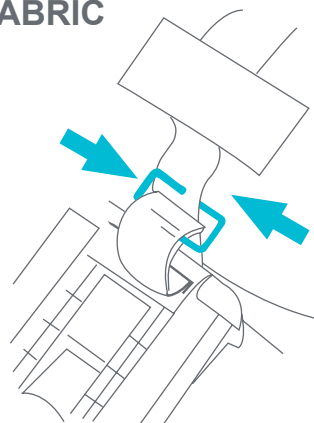

FRONT WHEELS

- 5 • Place walker on a solid flat surface with bottom of base facing upward. Insert the pins of the front wheels into their housing, pressing them until they snap into position. Please check that wheels are locked into place before proceeding (Fig. 5).**

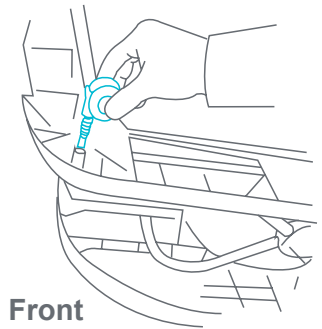

Fig. 5

REAR WHEELS

- 6 • Insert the pins of the rear wheels into their housing, pressing them until they snap into position. Please check that wheels are locked into place before proceeding (Fig. 6).**

• For replacement / removal, see Step 13.

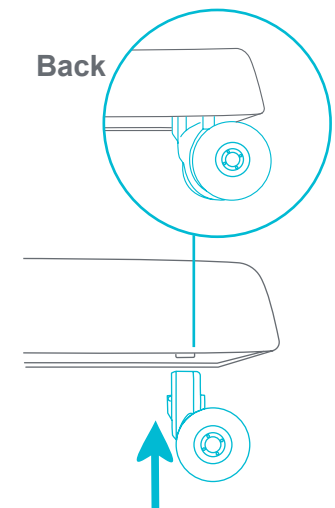

Fig. 6

STOPPERS

- 7 • Push the stopper into the housing completely (Fig. 7). Repeat for the other sides.**

• Ensure to apply enough pressure when inserting the stoppers.

• The Stoppers are there for **Stair Safety** reasons, do **NOT** remove the stoppers unless for replacement purposes. For removal, see Step 12.

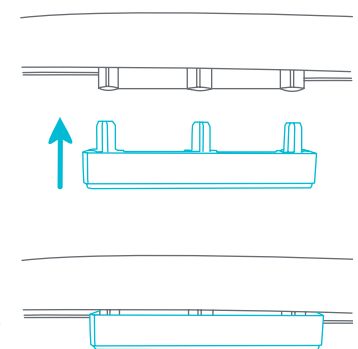

Fig. 7

PUSH HANDLE

- 8 • Insert the push handle into the rear of the walker (Fig. 8).

NOTE: Push handle is not removable after assembly.

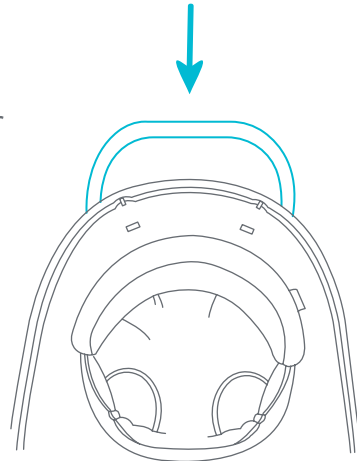

Fig. 8

TRAY INSERT

- 9 • (1) Align the tabs and feed them through the holes on the top tray. (2) Press on the back of the insert to make the insert click into place (Fig. 9a)

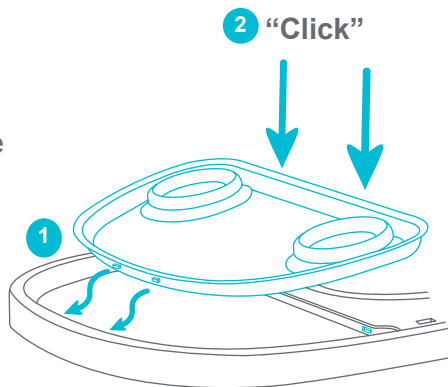

Fig. 9a

- When facing the walker, remove the tray insert by pulling the corner tabs toward your body first, then pull up to release (Fig. 9b).

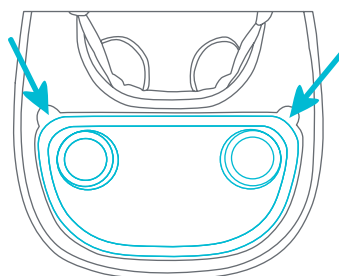

Fig. 9b

TOY ATTACHMENTS

- 10 • All toys must be aligned with their single tab housings on the tray (Fig. 10). Set the toy base in alignment with the tabletop fitting. From underneath the tabletop push the lock up and turn it left to lock.
- Toys must be properly attached before use.

NOTE: ONLY standalone toys are interchangeable for the tabletop.

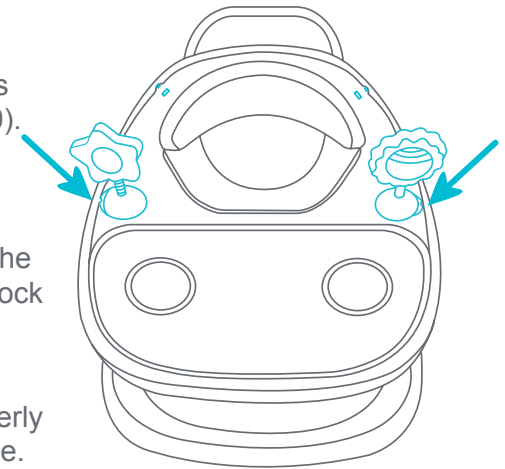
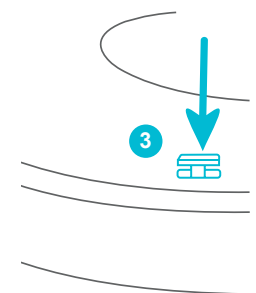
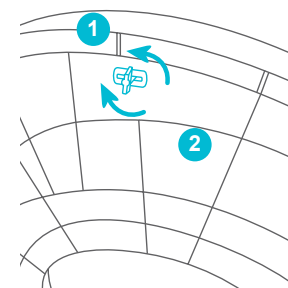
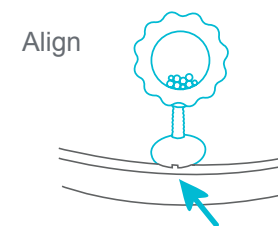

Fig. 10

- Use the diagram below to lock the toys onto the tabletop. (1) Push the tab up and rotate it left to lock. (2) Rotate the tab right to release the toy. (3) Always put the small tab lock back into the tabletop when not in use.



TO FOLD WALKER

- 11 • To fold the walker, turn the lever vertically and pull it towards you to release (Fig. 11a).
- Then push the tray downward to the lowest position (Fig. 11b).

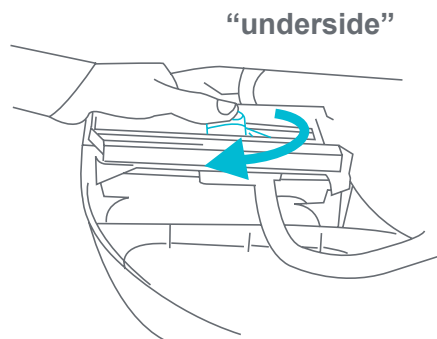

Fig. 11a

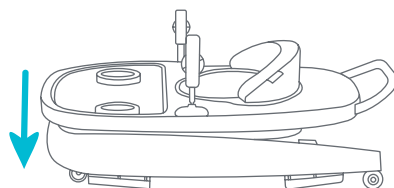

Fig. 11b

STOPPER REPLACEMENT

For replacement, if lost or damaged **ONLY**.

- 12 • The Stoppers are there for Stair Safety reasons, do **NOT** remove the stoppers unless for replacement purposes.
- **REMOVAL:** To remove, pull out the stopper (Fig. 12a).
- **REATTACH:** Push the stopper into the housing completely (Fig. 12b). Ensure to apply enough pressure when inserting the stoppers.

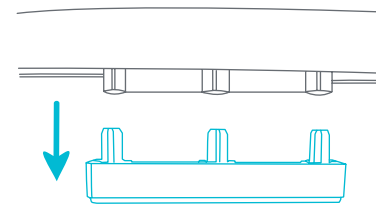

Fig. 12a

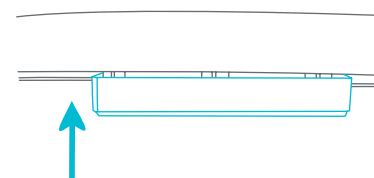

Fig. 12b

WHEEL REPLACEMENT

- 13 • **REMOVAL:** Pull the front and rear wheels out from the base (Fig. 13).

Refer to Step 5 & 6 to reattach.

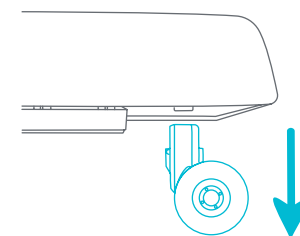

Fig. 13

PLACING CHILD IN THE WALKER

⚠️ WARNING: To reduce chance of child slipping out of the seat, check that both feet of the child touch the floor. Never carry walker with the child in it, as the child may get hurt or slip out.

- Always check the walker prior to each use to ensure that the seat is snapped in place and that the walker has no loose or broken parts. Do Not use the walker if it is damaged or broken or missing parts.
- Before placing your child in the walker, please determine that your child is developmentally ready for this type of product. Generally, your child must be able to sit upright unassisted and have adequate neck strength to exhibit very good control of his or her head. Typically, a child should be at least 6 months of age to use this product. Infants develop at different rates and you should discuss the use of a walker with your pediatrician to ensure that your infant is ready.
- Adjust the seat height of the walker to the lowest setting. Place your child in the walker and check that both feet touch the floor. The child should have only part of their weight on their feet when their legs are straight. Adjust the walker height as needed as your child grows. Do not adjust height with child in the walker. Discontinue using the walker if your child attempts to climb out, reaches 30 pounds in weight or 32 inches in height, or when your child is able to walk unassisted.
- The baby walker can be used for 3 different heights. To adjust height, remove baby from walker. Adjustment instructions can be referenced in step 1. Adjust to desired height.
- When the position has been selected, check that the safety button turned through 90 degrees to prevent the accidental release of the mechanism. Always follow this procedure. Never use the baby walker if the button is not in the sideways position. **Important:** Never change the height when the baby is in the walker.

PARA ENSAMBLAR EL ANDADOR

IMPORTANTE: Nunca cambie la altura si el bebé está en el andador.

- 1 • Para abrir el andador, y levante la bandeja y ubique la palanca debajo de la bandeja (Fig. 1a).

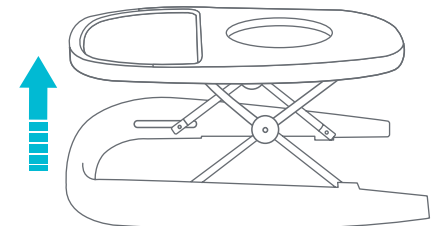

Fig. 1a

- **Para ajustar la altura:** Tuerza la palanca, deslícela verticalmente y empújela hacia arriba para ajustarla (Fig. 1b).

- Verifique que la palanca esté trabada en su lugar después de ajustar la altura (Fig. 1c).

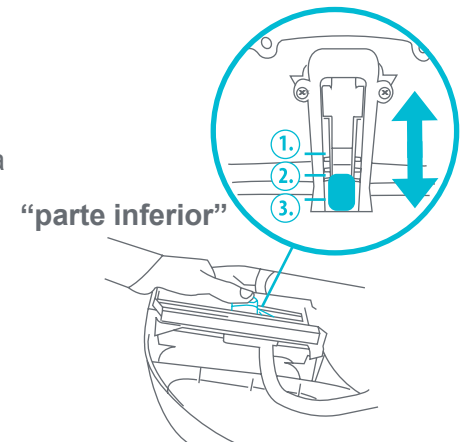

Fig. 1b

NOTA: El andador para bebés puede utilizarse en tres alturas diferentes.

“parte inferior”

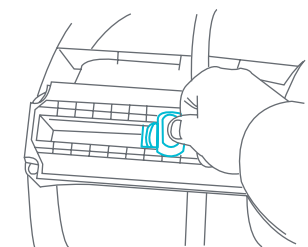

Fig. 1c

ASIENTO

- 2 • Si requiere montaje:**
Conecte la tela del asiento insertando los botones de plástico en las aberturas superiores más grandes. Luego empújelos firmemente hacia abajo hasta que encajen en su posición (Fig. 2a).
NOTA: Empuje los pasadores desde la parte superior de la abertura hasta el fondo.

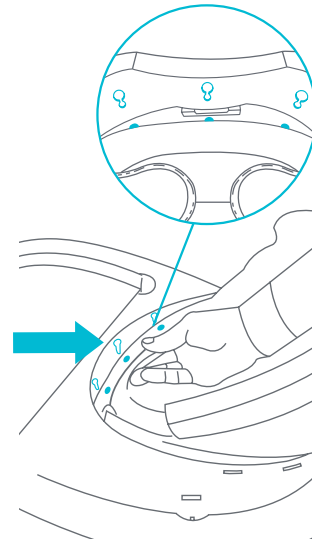

Fig. 2a

- Ubique (4) las tiras en la parte trasera del asiento y las ranuras correspondientes en la bandeja. Inserte cada tira en la ranura correspondiente (Fig. 2b).

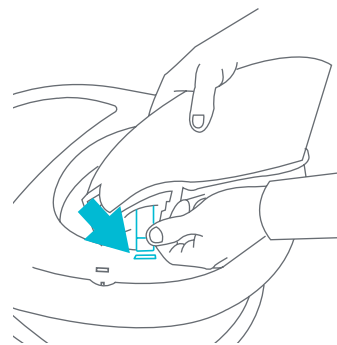

Fig. 2b

- Desde la parte inferior de la bandeja jale de cada tira completamente a través de cada ranura. Si es necesario, doble la cinta de doble capa y sáquela de la ranura en la parte inferior. The ends of the straps should que quede plana contra la parte inferior de la bandeja (Fig. 2c).

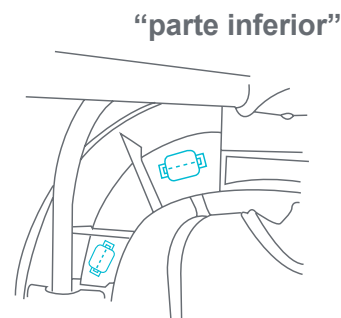

Fig. 2c

- 3 • Si requiere montaje:**
Pase el extremo de la tira de soporte a través de los 5 lazos en la parte inferior del asiento y luego a través de la ranura en el extremo del soporte de ajuste de altura que se encuentra debajo de la bandeja (Fig. 3a).

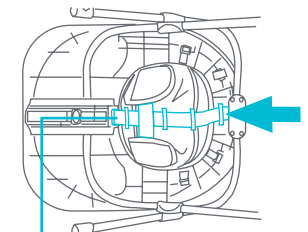

Fig. 3a

- Luego pase la tira de soporte a través de la abertura en el anillo D-rectangular y jale para que quede floja (Fig. 3b).

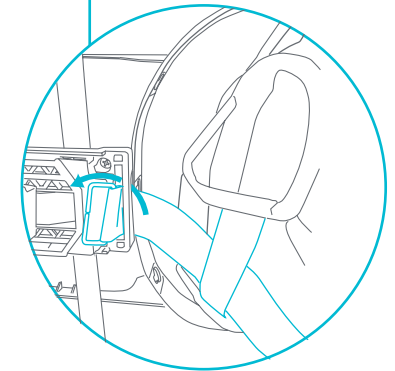

Fig. 3b

- Pase el anillo en D a través de la correa de soporte (Fig. 3c).

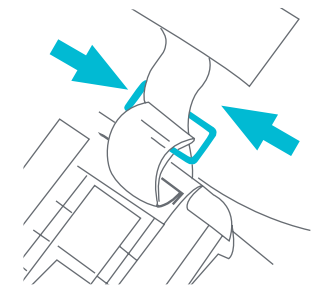

Fig. 3c

PARA QUITAR LA TELA DEL ASIENTO

- 4 •** Para quitar el tejido del asiento, invierta primero los pasos 3c, 3b y 3a y, a continuación, invierta los pasos del 2c al 2a.

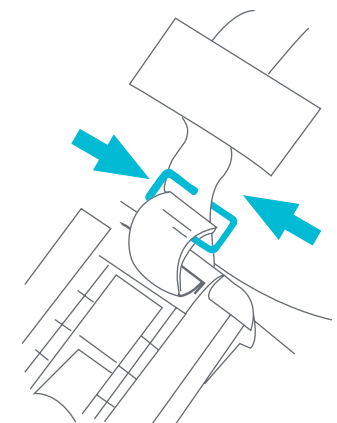
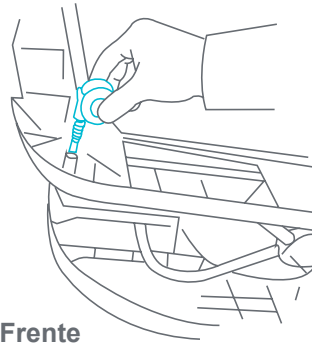

Fig. 4

ROUE AVANT

- 5 • Coloque el andador en una superficie sólida con la parte inferior de la base mirando hacia arriba. Inserte las chavetas ubicadas en las ruedas frontales en el orificio correspondiente, presionando hasta escuchar un chasquido y queden en su lugar. Verifique que las ruedas estén trabadas en su lugar antes de seguir (Fig. 5a).



Frente

Fig. 5

ROUE ARRIÈRE

- 6 • Inserte las chavetas de las ruedas posteriores en el orificio correspondiente, presionando hasta escuchar un chasquido y queden en su lugar. Verifique que las ruedas estén trabadas en su lugar antes de seguir (Fig. 5b).
- Para reemplazo / remoción, vea el Paso 13.

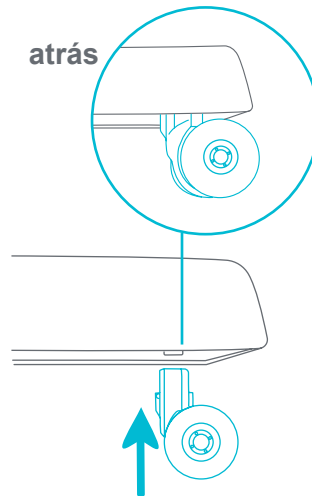

atrás

Fig. 6

TAPONES DE GOMA

- 7 • Empuje el tapón en la carcasa completamente (Fig. 7). Repita para los otros lados.
- Asegúrese de aplicar suficiente presión al insert los tapones.
- Los tapones están ahí por razones de seguridad en las escaleras, **NO** quite los tapones a menos que sea para reemplazarlos. Para la remoción, consultar el paso 12.

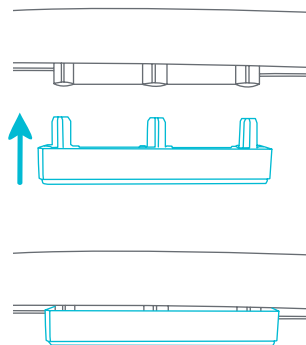

Fig. 7

MANIJA DEL EMPUJE

- 8 • Inserte la manija de empuje en la parte posterior del andador (Fig. 8).

NOTA: La manija de empuje no se puede extraer después del armado.

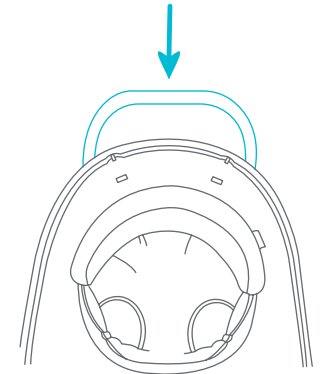

Fig. 8

INSERTO DE BANDEJA

- 9 • (1) Alinee las pestañas e introdúzcalas a través de los orificios de la bandeja superior. (2) Presione en la parte posterior del inserto para que encaje en su lugar (Fig. 9a).
- Cuando esté frente al andador, retire el inserto de la bandeja tirando primero de las lengüetas de las esquinas hacia su cuerpo, luego tire hacia arriba para soltarlo (Fig. 9b).

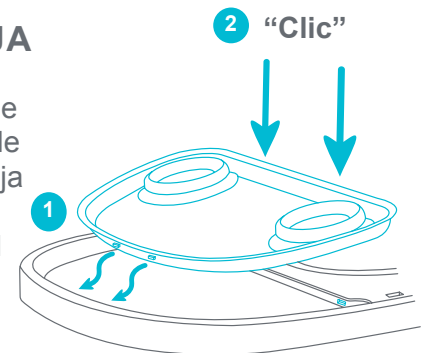

Fig. 9a

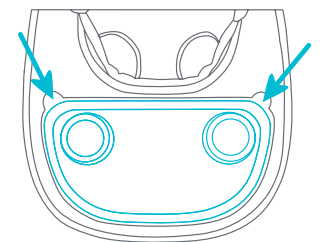

Fig. 9b

ACCESORIOS DEL JUGUETE

- 10 • Todos los juguetes deben estar alineados con sus cajas de lengüetas individual en la bandeja (Fig. 10). Alinee la base para juguetes con la tapa superior. Desde abajo de la tapa superior, empuje la traba hacia arriba y gírela hacia la izquierda para trabar.

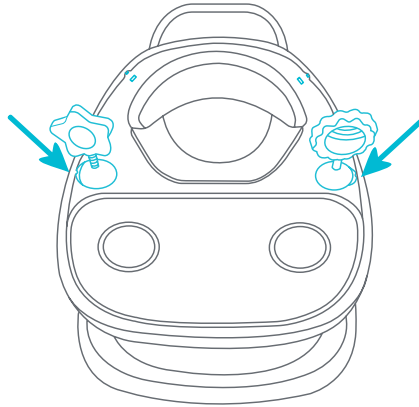
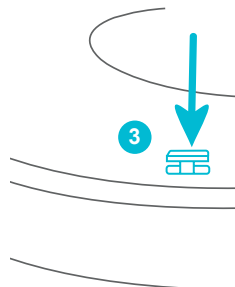
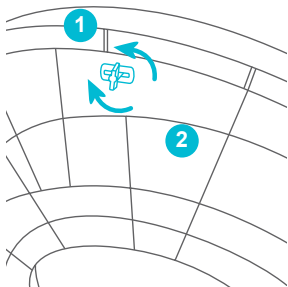
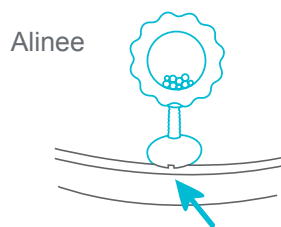

Fig. 10

- Los juguetes deben estar correctamente sujetos antes de su uso.

NOTA: SÓLO los juguetes independientes son intercambiables para la mesa.

- Utilice el diagrama para fijar los juguetes en la tapa superior. (1) Empuje la lengüeta hacia arriba y gírela hacia la izquierda para trabar. (2) Gire la lengüeta hacia la derecha para destrabar el juguete. (3) Siempre coloque la traba de la lengüeta pequeña en la tapa superior cuando no se utilice.



PARA PLEGAR EL ANDADOR

- 11 • Para doblar el andador, gire la palanca verticalmente y tire de ella hacia usted para soltarla (Fig. 11a).
• Luego empuje la bandeja hacia abajo a la posición más baja (Fig. 11b).

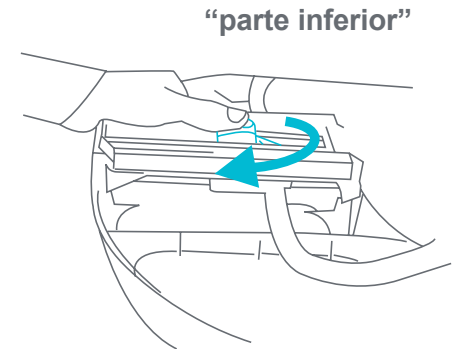

Fig. 11a

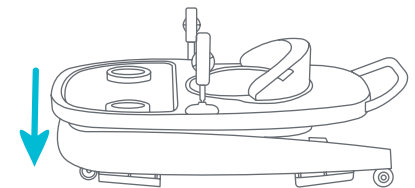

Fig. 11b

REMOCIÓN TAPONES DE GOMA

Para reemplazo, si se pierde o daña **SOLAMENTE**.

- 12 • Los tapones están ahí por razones de seguridad en las escaleras, **NO** quite los tapones a menos que sea para reemplazarlos.

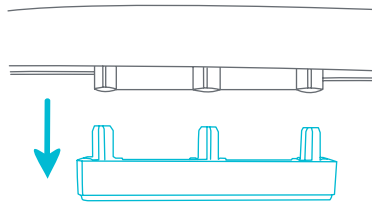

Fig. 12a

- **REMOCIÓN:** Para quitar, saque el tapón (Fig. 12a).

- **REINSTALAR:** Empuje el tope en la carcasa completamente (Fig. 12b). Asegúrese de aplicar suficiente presión al insertar los tapones.

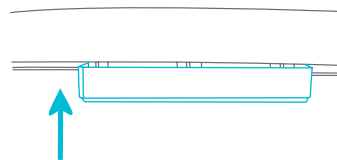

Fig. 12b

REEMPLAZO DE RUEDAS

- 13 • **REMOCIÓN:** Saque las ruedas delanteras y traseras de la base (Fig. 13).

Consulte los pasos 5 y 6 para volver a colocarlo.

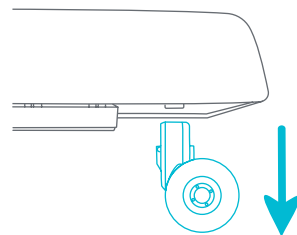

Fig. 13

CÓMO COLOCAR AL NIÑO EN EL ANDADOR

⚠️ ADVERTENCIA: Para reducir las posibilidades de que el niño se resbale y se caiga del asiento, verifique que ambos pies toquen el suelo. Nunca acarree el andador con el niño en él, ya que este se podría lastimar o deslizarse y caerse.

- Siempre verifique el andador antes de cada uso para asegurarse de que el asiento esté trabado en su lugar y que el andador no tenga piezas sueltas o rotas. No use el andador si está dañado, roto o si le faltan piezas.
- Antes de colocar al niño en el andador, determine si el niño está lo suficientemente desarrollado como para usar este tipo de producto. Generalmente, el niño debe poder sentarse erguido por sí mismo y tener la fuerza adecuada en el cuello para controlar muy bien su cabeza. Usualmente el niño debería tener al menos 6 meses de edad para usar este producto. Los niños se desarrollan a diferente ritmo y debería analizar con su pediatra si su niño está listo para usar un andador.
- Ajuste la altura del asiento del andador a su posición más baja. Coloque al niño en el andador y verifique que ambos pies toquen el piso. El niño debería tener solamente parte de su peso sobre los pies cuando las piernas están derechas. Ajuste el andador según corresponda a medida que el niño crece. No ajuste la altura si el niño está en el andador. Deje de usar el andador si su niño intenta treparse para salir de él, si pesa 13,5 kg (30 lb) o mide 80 cm o si puede caminar sin ayuda.
- El andador puede utilizarse en 3 alturas diferentes. Para ajustar la altura, saque al bebé del andador. Se puede hacer referencia a las instrucciones de ajuste en el paso 2. Ajuste a la altura deseada.
- Cuando haya seleccionado la posición, verifique que el botón de seguridad esté girado 90 grados para evitar que el mecanismo se destrabe accidentalmente. Siempre siga este procedimiento. Nunca use el andador si el botón no está en la posición lateral. Importante: Nunca cambie la altura si el bebé está en el andador.

